

ក្រមរដ្ឋប្បវេណី

និង

ក្រមនីតិវិធីរដ្ឋប្បវេណី

សមិទ្ធផលរបស់

គម្រោងអភិវឌ្ឍន៍ប្រព័ន្ធច្បាប់ និងតុលាការ

ក្រសួងយុត្តិធម៌

មេរៀនស្តីពី
ក្រមរដ្ឋប្បវេណី
និង
ក្រមនីតិវិធីរដ្ឋប្បវេណី

ភាគ ១

រៀបរៀងដោយ
គម្រោងអភិវឌ្ឍន៍ប្រព័ន្ធច្បាប់ និងតុលាការ
ក្រសួងយុត្តិធម៌
រាជបណ្ឌិតសភាវិជ្ជាជីវៈតុលាការ
គណៈមេធាវីនៃព្រះរាជាណាចក្រកម្ពុជា
សាកលវិទ្យាល័យភូមិន្ទនីតិសាស្ត្រ និងវិទ្យាសាស្ត្រសេដ្ឋកិច្ច

បោះពុម្ពលើកទី ១

នៅ **ភ្នំពេញ** ខែ ធ្នូ ឆ្នាំ ២០១៥

មេរៀនស្តីពី
" ក្រុមរដ្ឋប្បវេណី និង ក្រុមនីតិវិធីរដ្ឋប្បវេណី "
ភាគ១

បោះពុម្ពនៅរាជធានីភ្នំពេញ ឆ្នាំ ២០១៥

ដោយគម្រោងអភិវឌ្ឍន៍ប្រព័ន្ធប្រាសាទ និងគុណភាព ដំណាក់កាលទី ៤

របស់ក្រសួងយុត្តិធម៌នៃព្រះរាជាណាចក្រកម្ពុជា

និងទីភ្នាក់ងារសហប្រតិបត្តិការអន្តរជាតិនៃប្រទេសជប៉ុន (JICA)

រក្សាសិទ្ធិនិពន្ធ និងថតចម្លងដោយគម្រោងអភិវឌ្ឍន៍ប្រព័ន្ធប្រាសាទ និងគុណភាព

ដំណាក់កាលទី ៤ របស់ក្រសួងយុត្តិធម៌

និងទីភ្នាក់ងារសហប្រតិបត្តិការអន្តរជាតិនៃប្រទេសជប៉ុន (JICA)

ISBN: 978-99963-26-09-7

បុព្វកថា

សៀវភៅនេះ គឺជាសមិទ្ធិផលដ៏មានសារសំខាន់មួយ ដែលត្រូវបានចងក្រងរៀបចំឡើង តាមរយៈគម្រោងអភិវឌ្ឍន៍ប្រព័ន្ធច្បាប់ និងតុលាការ ដំណាក់កាលទី ៤ របស់ក្រសួងយុត្តិធម៌នៃ ព្រះរាជាណាចក្រកម្ពុជា និង ទីភ្នាក់ងារសហប្រតិបត្តិការណ៍អន្តរជាតិនៃប្រទេសជប៉ុន (ហៅកាត់ ថា JICA)។ ក្រសួងយុត្តិធម៌នៃព្រះរាជាណាចក្រកម្ពុជា និងទីភ្នាក់ងារ JICA បានសហការគ្នាដើម្បី អភិវឌ្ឍប្រព័ន្ធច្បាប់លើវិស័យរដ្ឋប្បវេណី ចាប់តាំងពីដើមឆ្នាំ ១៩៩៩ តាមរយៈគម្រោងអភិវឌ្ឍន៍ វិស័យច្បាប់ និងតុលាការ ដំណាក់កាលទី ១ ដល់ទី ៣។ នៅក្នុងដំណាក់កាលទី ១ ដល់ទី ៣ គម្រោង បានសម្រេចនូវសេចក្តីព្រាងក្រមរដ្ឋប្បវេណី និង ក្រមនីតិវិធីរដ្ឋប្បវេណី រួមទាំងច្បាប់ និងបទដ្ឋានគតិយុត្តដទៃទៀត ដែលចាំបាច់ក្នុងការអនុវត្តក្រមរដ្ឋប្បវេណី និងក្រមនីតិវិធីរដ្ឋប្ប វេណី។ ក្រមនីតិវិធីរដ្ឋប្បវេណី ត្រូវបានដាក់ឱ្យអនុវត្តទូទាំងប្រទេសនៅខែកក្កដា ឆ្នាំ ២០០៧ ចំណែកក្នុងក្រមរដ្ឋប្បវេណី ត្រូវបានប្រកាសឱ្យប្រើនៅក្នុងឆ្នាំ ២០០៧ ហើយត្រូវបានដាក់ឱ្យអនុវត្ត នៅក្នុងខែ ធ្នូ ឆ្នាំ ២០១១។

ក្រមរដ្ឋប្បវេណី និង ក្រមនីតិវិធីរដ្ឋប្បវេណី គឺមានសារសំខាន់នៅក្នុងនីតិវិធីរដ្ឋប្បវេណី ដូច្នោះ អ្នកអនុវត្តច្បាប់ ត្រូវតែពង្រីកនូវការយល់ដឹងរបស់ខ្លួនឱ្យបានស៊ីជម្រៅ និងទូលំទូលាយ ទាក់ទងនឹងក្រមរដ្ឋប្បវេណី និង ក្រមនីតិវិធីរដ្ឋប្បវេណី។

គម្រោងនៅក្នុងដំណាក់កាលទី ៤ នេះ ត្រូវបានចាប់ផ្តើមនៅក្នុងខែ មេសា ឆ្នាំ ២០១២ ក្រោមការដឹកនាំដ៏ខ្ពង់ខ្ពស់របស់ឯកឧត្តម **អង្គ វង្សវង្សាន** រដ្ឋមន្ត្រីក្រសួងយុត្តិធម៌ ដែលជា ប្រធានគម្រោង និង លោកជំទាវ **ចាន់ សុទ្ធាវី** រដ្ឋលេខាធិការក្រសួងយុត្តិធម៌ និង ឯកឧត្តម **ឈន ព្រហ្មិទ** ប្រធានរាជបណ្ឌិតសភាវិជ្ជាជីវៈតុលាការ ដែលអ្នកគ្រប់គ្រងគម្រោង រួមទាំងមាន ការជួយសម្របសម្រួលពីឯកឧត្តម **ម៉ីន ហុន** ប្រធានគណៈមេធាវីនៃព្រះរាជាណាចក្រកម្ពុជា និង ឯកឧត្តម **លុយ ចន្ទឡា** សាកលវិទ្យាធិការនៃសាកលវិទ្យាល័យភូមិន្ទនីតិសាស្ត្រ និង វិទ្យាសាស្ត្រ សេដ្ឋកិច្ច។ គម្រោងនេះ អាចដំណើរទៅបាន ដោយមានការជួយឧបត្ថម្ភផ្នែកបច្ចេកទេសពីទីភ្នាក់ ងារ JICA តាមរយៈជំនាញការជាច្រើន ហើយក្នុងគម្រោងដំណាក់កាលទី ៤ នេះ មាន កញ្ញា Nishimura Emiko និងលោក Matsubara Sadao (អតីតជំនាញការ និងប្រធានទីប្រឹក្សាច្បាប់) និង លោក Tsuji Yasuhiko ដែលជាជំនាញការ និងជាប្រធានទីប្រឹក្សាច្បាប់។ គម្រោងក្នុង ដំណាក់កាលទី ៤ នេះ មានគោលដៅក្នុងការពង្រឹងសមត្ថភាពដល់អ្នកអនុវត្តច្បាប់ នៅក្នុងព្រះ រាជាណាចក្រកម្ពុជា ដើម្បីអនុវត្តក្រមរដ្ឋប្បវេណី និងក្រមនីតិវិធីរដ្ឋប្បវេណីឱ្យមានប្រសិទ្ធភាព។

ស្ថាប័នសំខាន់ៗ នៅក្នុងវិស័យច្បាប់ ដែលបានចូលរួមនៅក្នុងគម្រោងនេះ មានដូចជា ក្រសួង
យុត្តិធម៌ រាជបណ្ឌិតសភាវិជ្ជាជីវៈតុលាការ គណៈមេធាវីនៃព្រះរាជាណាចក្រកម្ពុជា និង សាកល
វិទ្យាល័យភូមិន្ទនីតិសាស្ត្រនិងវិទ្យាសាស្ត្រសេដ្ឋកិច្ច។ ស្ថាប័ននីមួយៗ បានបង្កើតនូវក្រុមការងារ
ដើម្បីពិភាក្សានូវបញ្ហាដែលទាក់ទងនឹងទ្រឹស្តី ក៏ដូចជាបញ្ហាដែលទាក់ទងនឹងការអនុវត្តជាក់ស្តែង
ដែលកើតមានឡើងទាក់ទងនឹងក្រមរដ្ឋប្បវេណី និងក្រមនីតិវិធីរដ្ឋប្បវេណី ជាមួយនឹងជំនាញការ
ជនជាតិជប៉ុន។ ជាគោលការណ៍ ក្រុមការងារនីមួយៗ ត្រូវជួបប្រជុំម្តងក្នុងមួយសប្តាហ៍។ បន្ថែមពី
លើក្រុមការងារប្រចាំសប្តាហ៍ កិច្ចប្រជុំក្រុមការងារចម្រុះ ត្រូវបានធ្វើឡើងរៀងរាល់បី ឬបួនខែម្តង
ដោយមានការចូលរួមពីក្រុមការងារទាំងបួនស្ថាប័ន ដើម្បីពិភាក្សាលើបញ្ហាច្បាប់សំខាន់ៗ។

សៀវភៅនេះ គឺជាកម្រងឯកសារដែលបានបង្កើតឡើងដោយក្រុមការងារទាំងបួនស្ថាប័ន
ដែលមានដូចជា របាយការណ៍នៃការពិភាក្សា សំណួរចម្លើយ រួមទាំងឯកសារមេរៀន។ ខ្លឹមសារ
នៃឯកសារទាំងនេះ គឺជាប្រធានបទសំខាន់ៗ ដែលទាក់ទងនឹងក្រមរដ្ឋប្បវេណី និងក្រមនីតិវិធី
រដ្ឋប្បវេណី។ វាក៏រាប់បញ្ចូលនូវករណីជាក់ស្តែង និងករណីជាលក្ខណៈទ្រឹស្តីផងដែរ ដូច្នេះ
សៀវភៅនេះ មានអត្ថប្រយោជន៍ និងប្រមូលផ្តុំនូវព័ត៌មានសំខាន់សម្រាប់អនុវត្តច្បាប់ នៅក្នុងព្រះ
រាជាណាចក្រកម្ពុជា។

យើងខ្ញុំ សង្ឃឹមថាសៀវភៅនេះ អាចនឹងជួយដល់អ្នកអនុវត្តច្បាប់ក្នុងការពង្រីកនូវការ
យល់ដឹងរបស់ខ្លួនឲ្យកាន់តែស៊ីជម្រៅទាក់ទងនឹងក្រមរដ្ឋប្បវេណី និងក្រមនីតិវិធីរដ្ឋប្បវេណី។

កំណត់សម្គាល់៖ ខ្លឹមសារនៃសៀវភៅនេះ ត្រូវបានចងក្រងឡើងជាលើកទី ១ ចំពោះ
សមិទ្ធផលដែលបានសម្រេច នៅក្នុងឆ្នាំ ២០១២ និង ២០១៣ ហើយមិនឆ្លុះបញ្ចាំងអំពីទស្សនៈ
ជាផ្លូវការរបស់អាជ្ញាធរពាក់ព័ន្ធនៅក្នុងព្រះរាជាណាចក្រកម្ពុជាឡើយ។

ឯកសារនេះ ត្រូវបានបោះពុម្ពលើកទី ១ នៅក្នុងខែ ធ្នូ ឆ្នាំ ២០១៥។

**ក្រុមការងារ
ក្រសួងយុត្តិធម៌**

ក្របខណ្ឌ ៤ កាតព្វកិច្ច..... 1

ជំពូកទី ១ បទប្បញ្ញត្តិទូទៅ..... 1

ផ្នែកទី ១ ប្រភពនៃកាតព្វកិច្ច និង និយមន័យនៃទស្សនៈផ្សេងៗ..... 1

១. កាតព្វកិច្ច..... 1

 ១.១ និយមន័យ 1

 ១.២ ភាពខុសគ្នារវាងសិទ្ធិលើបំណុល និង សិទ្ធិប្រតិបត្តិ..... 2

២. ប្រភពនៃកាតព្វកិច្ច..... 3

៣. និយមន័យនៃការបង្ហាញសន្ទុះ កិច្ចសន្យា សកម្មភាពឯកតោភាគី 3

ផ្នែកទី២ ប្រភេទ និងបែបបទនៃកាតព្វកិច្ច..... 6

១. ប្រភេទនៃកាតព្វកិច្ច..... 6

 ១.១ កាតព្វកិច្ចមានគោលបំណងឲ្យធ្វើសកម្មភាព និង កាតព្វកិច្ចមានគោលបំណងមិនឲ្យធ្វើសកម្មភាព (មាត្រា ៣១៣ នៃក្រមរដ្ឋប្បវេណី)..... 6

 ក. កាតព្វកិច្ចមានគោលបំណងឲ្យធ្វើសកម្មភាព 6

 ខ. កាតព្វកិច្ចមានគោលបំណងមិនឲ្យធ្វើសកម្មភាព 6

 ១.២ កាតព្វកិច្ចប្រគល់ និង កាតព្វកិច្ចធ្វើសកម្មភាព..... 6

 ក. កាតព្វកិច្ចប្រគល់..... 6

 ខ. កាតព្វកិច្ចធ្វើសកម្មភាព..... 6

 ១.៣ កាតព្វកិច្ចប្រគល់វត្ថុ ដែលបានកំណត់ជាក់លាក់ និង កាតព្វកិច្ចដែលបានកំណត់ប្រភេទនៃវត្ថុ 7

 ក. កាតព្វកិច្ចប្រគល់វត្ថុ ដែលបានកំណត់ជាក់លាក់ (មាត្រា ៣១៤ នៃក្រមរដ្ឋប្បវេណី) 7

 ខ. កាតព្វកិច្ចដែលបានកំណត់ប្រភេទនៃវត្ថុ (មាត្រា ៣១៥ នៃក្រមរដ្ឋប្បវេណី) 7

 ១.៤ កាតព្វកិច្ចជាប្រាក់ និង កាតព្វកិច្ចមិនមែនជាប្រាក់..... 8

 ក. កាតព្វកិច្ចជាប្រាក់..... 8

 ខ. កាតព្វកិច្ចមិនមែនជាប្រាក់ 9

 ១.៥ កាតព្វកិច្ចអនិយ័ត និង កាតព្វកិច្ចដែលមិនអាចជ្រើសរើសបាន 9

 ក. កាតព្វកិច្ចអនិយ័ត (មាត្រា ៣២០ នៃក្រមរដ្ឋប្បវេណី)..... 9

ខ. កាតព្វកិច្ចដែលមិនអាចជ្រើសរើសបាន	10
១.៦ អត្រាការប្រាក់ដែលច្បាប់បានកំណត់ និង ការប្រាក់សមាស.....	10
ក. អត្រាការប្រាក់ដែលច្បាប់បានកំណត់.....	10
ខ. ការប្រាក់សមាស	10
ផ្នែកទី៣ លក្ខខណ្ឌ កំណត់ពេល និង អំឡុងពេល	11
១.លក្ខខណ្ឌ (មាត្រា ៣២៥ នៃក្រមរដ្ឋប្បវេណី)	11
១.១ អត្ថន័យនៃលក្ខខណ្ឌ	11
១.២ អានុភាពនៃលក្ខខណ្ឌ.....	11
ក. លក្ខខណ្ឌបង្កង់.....	11
ខ. លក្ខខណ្ឌរំលាយ	12
គ. លក្ខខណ្ឌដែលគ្មានសុពលភាព.....	12
២. កំណត់ពេល (មាត្រា ៣២៩ នៃក្រមរដ្ឋប្បវេណី).....	13
២.១ អត្ថន័យនៃការកំណត់ពេល	13
ក. ពេលចាប់ផ្តើម	13
ខ. ពេលចប់	13
គ. ការកំណត់ពេលនៅក្នុងសកម្មភាពឯកតោភាគី	13
២.២ ប្រយោជន៍នៃការកំណត់ពេល (មាត្រា ៣៣០ នៃក្រមរដ្ឋប្បវេណី)	14
២.៣ ការបោះបង់ផលប្រយោជន៍នៃការកំណត់ពេល	14
២.៤ ការបាត់បង់ផលប្រយោជន៍នៃការកំណត់ពេល (មាត្រា ៣៣១ នៃក្រមរដ្ឋប្បវេណី)	15
២.៥ អានុភាពនៃការកំណត់ពេល (មាត្រា ៣២៩ នៃក្រមរដ្ឋប្បវេណី)	16
៣. អំឡុងពេល (មាត្រា ៣៣២ នៃក្រមរដ្ឋប្បវេណី)	16
៣.១ របៀបកំណត់អំឡុងពេល	16
៣.២ ការគណនាអំឡុងពេល.....	16
ជំពូកទី២: ការបង្ហាញសន្តិ និងកិច្ចសន្យា.....	18
១. និយមន័យនៃការបង្ហាញសន្តិ:	18
២. និយមន័យនៃកិច្ចសន្យា	18
ផ្នែកទី១ ការបង្កើតកិច្ចសន្យា.....	18
១. លក្ខខណ្ឌបង្កើតកិច្ចសន្យា.....	18

២. និយមន័យសំណើ និងស្វ៊ីការ	18
៣. សំណើដែលមានកំណត់អំឡុងពេលសម្រាប់ស្វ៊ីការ (មាត្រា ៣៣៨ នៃក្រមរដ្ឋប្បវេណី)	19
៤. ស្វ៊ីការដោយមានបន្ថែមការកែប្រែ (មាត្រា ៣៤២ នៃក្រមរដ្ឋប្បវេណី)	19
ផ្នែកទី២ វិការៈក្នុងការបង្ហាញឆន្ទៈ និងសុពលភាពនៃកិច្ចសន្យា	21
១. សេចក្តីផ្តើម (សុពលភាព និង ការលុបចោលកិច្ចសន្យា)	21
១.១. លក្ខខណ្ឌទាក់ទងទៅនឹងគុណភាព	21
១.២. លក្ខខណ្ឌទូទៅទាក់ទងទៅនឹងខ្លឹមសារ	22
២. ប្រភេទនៃវិការៈក្នុងការបង្ហាញឆន្ទៈ	22
២.១. ការកាន់ច្រឡំ (មាត្រា ៣៤៦ នៃក្រមរដ្ឋប្បវេណី)	22
ក. និយមន័យនៃការកាន់ច្រឡំ	22
ខ. លក្ខខណ្ឌនៃការកាន់ច្រឡំ (មាត្រា ៣៤៦ នៃក្រមរដ្ឋប្បវេណី)	23
គ. អានុភាពនៃការលុបចោលដោយសារការកាន់ច្រឡំ	25
គ.១ អានុភាពប្រតិសកម្ម	25
គ.២ ការសងតារាការិយ	25
គ.៣ ការការពារតតិយជន	25
❖ ករណីអចលនវត្ថុត្រូវបានលក់ជាន់គ្នា និង ជនអាក្រក់ខ្លាំង	29
២.២. ការធុបោក (មាត្រា ៣៤៧ នៃក្រមរដ្ឋប្បវេណី)	32
ក. និយមន័យ	32
ខ. លក្ខខណ្ឌនៃការធុបោក	32
គ. ការធុបោកដោយតតិយជន (មាត្រា ៣៤៧-២ នៃក្រមរដ្ឋប្បវេណី)	34
ឃ. ការការពារតតិយជន (មាត្រា ៣៤៧-៣ នៃក្រមរដ្ឋប្បវេណី)	34
២.៣. ព័ត៌មានមិនពិត (មាត្រា ៣៤៨ នៃក្រមរដ្ឋប្បវេណី)	34
ក. និយមន័យ	34
ខ. លក្ខខណ្ឌនៃព័ត៌មានមិនពិត	34
គ. ការទាមទារសំណងការខូចខាត (មាត្រា ៣៤៨-២ នៃក្រមរដ្ឋប្បវេណី)	36
ឃ. ការការពារតតិយជន	36
២.៤. ការរំលោភបំពានលើស្ថានភាព	36
ក. និយមន័យ	36

ខ. លក្ខខណ្ឌនៃការរំលោភបំពានលើស្ថានភាព.....	37
គ. ការការពារតតិយជន.....	38
២.៥. ការគម្រាមកំហែង (មាត្រា ៣៥០ នៃក្រមរដ្ឋប្បវេណី).....	38
ក. និយមន័យ.....	38
ខ. លក្ខខណ្ឌនៃការគម្រាមកំហែង.....	38
គ. ការការពារតតិយជន.....	39
២.៦. អំពើកេងយកចំណេញហួសហេតុ (មាត្រា ៣៥១ នៃក្រមរដ្ឋប្បវេណី).....	40
ក. ការបង្ហាញឆន្ទៈដោយផ្អែកលើអំពើកេងយកចំណេញហួសហេតុ.....	40
ខ. លក្ខខណ្ឌនៃអំពើកេងយកចំណេញហួសហេតុ.....	40
គ. ការការពារតតិយជន.....	41
២.៧. សរុបមាត្រា ៣៤៧ ដល់មាត្រា ៣៥១ នៃក្រមរដ្ឋប្បវេណី.....	41
២.៨. បឋមនីយផ្លូវចិត្ត (មាត្រា ៣៥២ នៃក្រមរដ្ឋប្បវេណី).....	43
ក. និយមន័យ.....	43
ខ. លក្ខខណ្ឌ.....	43
គ. អានុភាព.....	43
២.៩. ការបង្ហាញឆន្ទៈមិនពិត (មាត្រា ៣៥៣ នៃក្រមរដ្ឋប្បវេណី).....	44
ក. និយមន័យ.....	44
ខ. លក្ខខណ្ឌ.....	45
គ. អានុភាព.....	45
២.១០. ការប្រៀបធៀបរវាង មាត្រា ៣៥២ និង មាត្រា ៣៥៣.....	46
២.១១. ភាពខុសច្បាប់ ឬ ភាពផ្ទុយនឹងសណ្តាប់ធ្នាប់សាធារណៈ និង ទំនៀមទម្លាប់ល្អ (មាត្រា ៣៥៤ នៃក្រមរដ្ឋប្បវេណី).....	47
ក. និយមន័យ.....	47
ក.១ បញ្ញត្តិដែលអនុវត្តដោយបង្ខំ (មាត្រា ៣៥៤-១-ក នៃក្រមរដ្ឋប្បវេណី).....	47
ក.២ សណ្តាប់ធ្នាប់សាធារណៈ និង ទំនៀមទម្លាប់ល្អ (មាត្រា ៣៥៤-១-ខ នៃក្រមរដ្ឋប្បវេណី).....	47
ខ. គោលបំណង.....	48
គ. អានុភាព.....	48

យ. ទំនាក់ទំនងជាមួយការផ្តល់តារាវិកាលិកដោយមូលហេតុខុសច្បាប់ (មាត្រា ៧៤១ នៃក្រម រដ្ឋប្បវេណី)	49
២.១២. អលទ្ធភាពតាំងពីដំបូង (មាត្រា ៣៥៥ នៃក្រមរដ្ឋប្បវេណី).....	50
ក. និយមន័យ	50
ខ. អានុភាពនៃកិច្ចសន្យា.....	50
ខ.១ គោលការណ៍.....	50
ខ.២ ការលុបចោលកិច្ចសន្យា	50
ខ.៣ សំណងការខូចខាត	51

គន្ថិទី ៤ កាតព្វកិច្ច
ជំពូកទី ១ បទប្បញ្ញត្តិទូទៅ

ផ្នែកទី ១ ប្រភពនៃកាតព្វកិច្ច និង និយមន័យនៃទស្សនៈផ្សេងៗ

១. កាតព្វកិច្ច

១.១. និយមន័យ

កាតព្វកិច្ច គឺជាទំនាក់ទំនងគតិយុត្តដែលចងបុគ្គលពីរនាក់ ដោយឲ្យបុគ្គលម្នាក់ដែលបានកំណត់មានករណីយកិច្ចមួយចំនួន ចំពោះបុគ្គលដែលបានកំណត់ម្នាក់ទៀត (មាត្រា ៣០៨ នៃក្រមរដ្ឋប្បវេណី)។

+ កាតព្វកិច្ច និង ករណីយកិច្ច

កាតព្វកិច្ច គឺជាប្រភេទមួយនៃករណីយកិច្ច ប៉ុន្តែករណីយកិច្ចទាំងអស់ មិនមែនសុទ្ធតែជាកាតព្វកិច្ចទេ។ ពាក្យកាតព្វកិច្ច ត្រូវបានប្រើក្នុងករណីដែលឆ្លើយតបទៅនឹងសិទ្ធិលើបំណុល ដូចជា អ្នកទិញ មានកាតព្វកិច្ចបង់ប្រាក់ គឺ ឆ្លើយតបនឹងសិទ្ធិទាមទារឲ្យបង់ប្រាក់របស់អ្នកលក់។

ពាក្យករណីយកិច្ច ជួនកាលត្រូវបានប្រើក្នុងករណីមិនឆ្លើយតបចំពោះសិទ្ធិលើបំណុល (សិទ្ធិទាមទារ) ទេ។

ឧទាហរណ៍ អ្នកបើកបរឡាន ម៉ូតូ មានករណីយកិច្ចប្រុងប្រយ័ត្ន នៅពេលបើកបរតាមផ្លូវ មិនឲ្យមានគ្រោះថ្នាក់ដល់បុគ្គលផ្សេងទៀត។

បើយើងចងក្រងជាសំណុំ យើងនឹងឃើញថា សំណុំរបស់កាតព្វកិច្ច គឺនៅក្នុងសំណុំរបស់ករណីយកិច្ច។

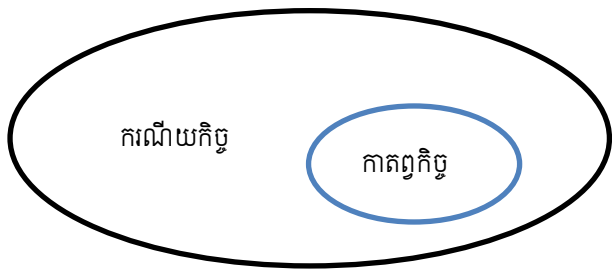

+ កាតព្វកិច្ច និង សិទ្ធិលើបំណុល

ពុំមានមាត្រាណាចែងអំពីនិយមន័យនៃសិទ្ធិលើបំណុលទេ តែមានមាត្រាចែងអំពីនិយមន័យនៃកាតព្វកិច្ច តែតាមពិតទៅការឲ្យនិយមន័យកាតព្វកិច្ច ក៏ដូចជាការកំណត់ពីសិទ្ធិលើបំណុលដែរ ព្រោះកាតព្វកិច្ច និងសិទ្ធិលើបំណុល គឺមានទំនាក់ទំនងមុខពីរ (កាតព្វកិច្ចរបស់ភាគីម្ខាង ត្រូវគ្នានឹងសិទ្ធិរបស់ភាគីម្ខាងទៀត)។ បុគ្គលម្ខាងដែលទទួលផលប្រយោជន៍ ហៅថា ម្ចាស់បំណុល ឯបុគ្គលម្ខាងទៀត ដែលទទួលបន្ទុក ហៅថា កូនបំណុល (មាត្រា ៣០៨ កថាខណ្ឌទី ២ នៃក្រមរដ្ឋប្បវេណី)។ ម្ចាស់បំណុលមានសិទ្ធិទាមទារឲ្យកូនបំណុលធ្វើ ឬ មិនធ្វើសកម្មភាពអ្វីមួយមកឲ្យខ្លួន។ យើងលើកឧទាហរណ៍ពីកិច្ចសន្យាលក់ទិញដែលជាកិច្ចសន្យាអញ្ញមញ្ញមួយមកសិក្សា។

អ្នកលក់ A _____ B អ្នកទិញ

បើយើងជាកាតី A ឃើញថា យើងមានសិទ្ធិលើបំណុល ដោយឲ្យកាតី B បង់ប្រាក់ថ្លៃលក់ទិញមកឲ្យខ្លួន។ សិទ្ធិទាមទារនេះ ត្រូវគ្នានឹងករណីយកិច្ចបង់ប្រាក់របស់កាតី B។ ក្នុងករណីនេះ A ជាម្ចាស់បំណុល រីឯ B វិញ គឺជាកូនបំណុល។

បើយើងជាកាតី B វិញ ឃើញថា យើងមានសិទ្ធិលើបំណុល ដោយឲ្យកាតី A ផ្ទេរកម្មសិទ្ធិ និង ផ្ទេរការកាន់កាប់វត្ថុមកឲ្យខ្លួន។ សិទ្ធិទាមទារនេះ ត្រូវគ្នានឹងករណីយកិច្ចផ្ទេរកម្មសិទ្ធិ និងផ្ទេរការកាន់កាប់របស់កាតី A។ ក្នុងករណីនេះ B ជាម្ចាស់បំណុល រីឯ A វិញជាកូនបំណុល។

នៅក្នុងកិច្ចសន្យាលក់ទិញ អ្នកលក់ជាម្ចាស់បំណុលផង ជាកូនបំណុលផង ហើយអ្នកទិញក៏ជាម្ចាស់បំណុលផង និង ជាកូនបំណុលផងដែរ។

១.២. ភាពខុសគ្នារវាងសិទ្ធិលើបំណុល និង សិទ្ធិប្រត្យក្ស

ក្រមរដ្ឋប្បវេណី កំណត់ពីសិទ្ធិដែលយើងមានទៅលើវត្ថុ (សិទ្ធិប្រត្យក្ស) និងទៅលើបុគ្គល (សិទ្ធិលើបំណុល)។

សិទ្ធិលើបំណុល	សិទ្ធិប្រត្យក្ស
<ul style="list-style-type: none"> • សិទ្ធិលើបំណុល ជាសិទ្ធិលើបុគ្គល ជាសិទ្ធិដែលអាចទាមទារឲ្យបុគ្គលណាមួយធ្វើសកម្មភាពអ្វីមួយ ឬ មិនធ្វើសកម្មភាពអ្វីមួយ។ អ្នកដែលមានសិទ្ធិលើបំណុល ហៅថាម្ចាស់បំណុល។ • សិទ្ធិលើបំណុលពុំមានភាពដាច់ខាត មិនផ្តាច់មុខ។ • ភាពមិនដាច់ខាតរបស់សិទ្ធិលើបំណុល៖ ម្ចាស់បំណុលអះអាងសិទ្ធិទាមទាររបស់ខ្លួនបានតែចំពោះបុគ្គលជាក់លាក់ (កូនបំណុល) តែប៉ុណ្ណោះ មិនអាចអះអាងដល់ជនដទៃទៀត។ ចំណងចងក្លាប់តែរវាងម្ចាស់បំណុល និង កូនបំណុលតែប៉ុណ្ណោះ។ ឧទាហរណ៍ A ឲ្យ B ខ្ចីប្រាក់ (ខ្ចីបរិភោគ) A ពុំអាចទាមទារឲ្យបងប្អូន B សងជំនួសឡើយ។ មានការវិវឌ្ឍន៍ ដោយក្រមរដ្ឋប្បវេណីថ្មីដែលអនុញ្ញាតឲ្យមានការធ្វើអនុប្បទានសិទ្ធិលើបំណុល (មាត្រា ៥០១ នៃក្រមរដ្ឋប្បវេណី) និង ការទទួលកាតព្វកិច្ច (មាត្រា ៥០៧ នៃក្រមរដ្ឋប្បវេណី)។ • ភាពមិនផ្តាច់មុខនៃសិទ្ធិលើបំណុល៖ បុគ្គលតែមួយ អាចមានកាតព្វកិច្ចដូចគ្នាច្រើន។ A មានដីមួយកន្លែង តែ A បានលក់ដីនោះឲ្យទៅ B ផង ហើយលក់ទៅឲ្យ C ផង ដោយ B ពុំបានចុះបញ្ជី C បានចុះបញ្ជី។ កម្មសិទ្ធិត្រូវបានផ្ទេរឲ្យ C ប៉ុន្តែ A មានកាតព្វកិច្ចប្រគល់ដីឲ្យ B ផង និងប្រគល់ដីដដែលនោះឲ្យទៅ C 	<ul style="list-style-type: none"> • សិទ្ធិប្រត្យក្ស គឺសំដៅទៅលើសិទ្ធិគ្រប់គ្រងវត្ថុដោយចំពោះ។ កម្មសិទ្ធិករលើវត្ថុណាមួយ អាចគ្រប់គ្រងដោយសេរីលើវត្ថុដែលជារបស់ខ្លួន ដោយមិនមានការជ្រៀតជ្រែកពីអ្នកដទៃ។ កម្មសិទ្ធិករ អាចប្រើប្រាស់ អាស្រ័យផល និងចាត់ចែងវត្ថុដែលជាកម្មសិទ្ធិរបស់ខ្លួនដោយសេរីក្នុងទំហំដែលច្បាប់បានកម្រិត (មាត្រា ១៣៨ នៃក្រមរដ្ឋប្បវេណី)។ • សិទ្ធិប្រត្យក្ស មានភាពដាច់ខាត ផ្តាច់មុខ។ • ភាពដាច់ខាតរបស់សិទ្ធិប្រត្យក្ស៖ កម្មសិទ្ធិករលើវត្ថុអ្វីមួយ អាចអះអាងពីសិទ្ធិរបស់ខ្លួនចំពោះបុគ្គលគ្រប់រូប ដូចជាអាចទាមទារឲ្យប្រគល់វិញ តាមមាត្រា ១៥៥ សិទ្ធិទាមទារឲ្យបញ្ឈប់ និង បង្ការការរារាំងសិទ្ធិលើកម្មសិទ្ធិ តាមមាត្រា ១៥៩ នៃក្រមរដ្ឋប្បវេណី។ • ភាពផ្តាច់មុខរបស់សិទ្ធិប្រត្យក្ស៖ វត្ថុមួយមានសិទ្ធិតែមួយ ច្បាប់មិនអនុញ្ញាតឲ្យបង្កើតសិទ្ធិមួយទៀត ដែលមានខ្លឹមសារដូចគ្នាលើវត្ថុតែមួយបានទេ។ បើដីមួយកន្លែងជារបស់ A ដីដដែលនោះ មិនអាចជារបស់ B បានទេ។ • គោលការណ៍កំណត់សិទ្ធិប្រត្យក្សដោយច្បាប់ មាត្រា ១៣១ សិទ្ធិប្រត្យក្សអាចបង្កើតបានតាមក្រមរដ្ឋប្បវេណី និង ច្បាប់ពិសេស។

ផង។ A អលទ្ធភាពក្នុងការអនុវត្តកាតព្វកិច្ចចំពោះ B ត្រូវទទួលខុសត្រូវសងការខូចខាត (មាត្រា ៣៩៨ កថា ខណ្ឌទី១ នៃក្រមរដ្ឋប្បវេណី)។

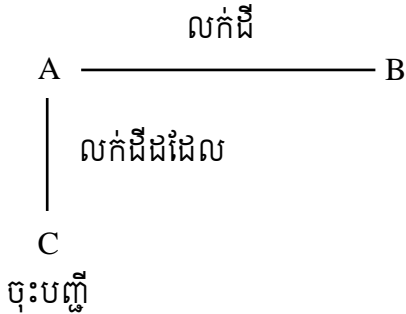

- សិទ្ធិលើបំណុលអាចបង្កើតឡើងដោយសេរីឲ្យតែ មិនផ្ទុយទៅនឹងវិធាននៃច្បាប់ តាមគោលការណ៍ ស្វ័យភាពនៃបុគ្គលឯកជន (មាត្រា ៣ នៃក្រមរដ្ឋ ប្បវេណី)។

២. ប្រភពនៃកាតព្វកិច្ច

កាតព្វកិច្ចកើតឡើងដោយកិច្ចសន្យា (មាត្រា ៣១១ នៃក្រមរដ្ឋប្បវេណី) ដោយសកម្មភាពឯកតោភាគី (មាត្រា ៣១២ នៃក្រមរដ្ឋប្បវេណី) ដោយការគ្រប់គ្រងដោយឈឺឆ្កាល (មាត្រា ៧២៩ នៃក្រមរដ្ឋប្បវេណី) ដោយ សេចក្តីចម្រើនដោយឥតហេតុ (មាត្រា ៧៣៦ នៃក្រមរដ្ឋប្បវេណី) ដោយអំពើអនីត្យានុកូល (មាត្រា ៧៤២ នៃ ក្រមរដ្ឋប្បវេណី) និងដោយបញ្ញត្តិច្បាប់។

- កាតព្វកិច្ចកើតឡើងពីកិច្ចសន្យា និង សកម្មភាពឯកតោភាគី គឺ កាតព្វកិច្ចកើតឡើងដោយឆន្ទៈរបស់ភាគី (មាត្រា ៣០៩ កថាខណ្ឌទី ២ នៃក្រមរដ្ឋប្បវេណី)។
- កាតព្វកិច្ចដែលកើតឡើងដោយការគ្រប់គ្រងដោយឈឺឆ្កាល ដោយសេចក្តីចម្រើនដោយឥតហេតុ ដោយ អំពើអនីត្យានុកូល និង ដោយបញ្ញត្តិច្បាប់ គឺជាកាតព្វកិច្ចដែលកំណត់ដោយច្បាប់ ដែលកើតឡើងដោយ គ្មានការបង្ហាញឆន្ទៈរបស់ភាគី (មាត្រា ៣០៩ កថាខណ្ឌទី៣ នៃក្រមរដ្ឋប្បវេណី)។

៣. និយមន័យនៃការបង្ហាញឆន្ទៈ កិច្ចសន្យា សកម្មភាពឯកតោភាគី

+ **ការបង្ហាញឆន្ទៈ** ៖ ការបង្ហាញឆន្ទៈរបស់ភាគីដែលមានបំណងបង្កើតអានុភាពគតិយុត្ត ហៅថា ការ បង្ហាញឆន្ទៈ (មាត្រា ៣១០ កថាខណ្ឌទី ១ នៃក្រមរដ្ឋប្បវេណី)។ ឧទាហរណ៍ សំណើ និង ស្វីការដើម្បីបង្កើតកិច្ច សន្យា ឬ ការបង្ហាញឆន្ទៈរំលាយកិច្ចសន្យា គឺជាការបង្ហាញឆន្ទៈ។ ផ្ទុយមកវិញ ការពោលពាក្យពេចន៍ស្នេហាប្រាប់គូ សង្សារ មិនមែនជាការបង្ហាញឆន្ទៈទេ ព្រោះវាមិនមានបំណងបង្កើតឲ្យមានចំណងគតិយុត្តទេ។

ការបង្ហាញឆន្ទៈ ត្រូវមានអានុភាពចាប់ពីពេលដែលការជូនដំណឹងអំពីការបង្ហាញឆន្ទៈនោះបានទៅដល់ ភាគីម្ខាងទៀត (មាត្រា ៣១០ កថាខណ្ឌទី ២ នៃក្រមរដ្ឋប្បវេណី)។ ប៉ុន្តែ មានការបង្ហាញឆន្ទៈខ្លះមិនអាចធ្វើឡើង ចំពោះភាគីម្ខាងទៀតទេ ដូចជា អច្ច័យទាន។

- បើគូភាគីអង្គុយនិយាយតទល់មុខគ្នា ការបង្ហាញឆន្ទៈនេះមានអានុភាពភ្លាម ហើយការផ្ញើសារអេឡិចត្រូនិកទៅភាគីម្ខាងទៀត ក៏មានអានុភាពភ្លាមដែរ ព្រោះសារនៃការបង្ហាញឆន្ទៈ បានទៅដល់ភាគីនោះភ្លាមៗ។
- បើការបង្ហាញឆន្ទៈតាមរយៈសំបុត្រប្រៃសណីយ៍ អានុភាពនៃការបង្ហាញឆន្ទៈនោះកើតឡើងពេលសំបុត្របានដាក់ក្នុងប្រអប់សំបុត្ររបស់ភាគីម្ខាងទៀត ឬ នៅពេលដែលសមាជិកគ្រួសារដែលរស់នៅ ជាមួយភាគីម្ខាងទៀតនោះបានទទួលសំបុត្រ ទោះបីជាភាគីម្ខាងទៀតនោះដឹង ឬ មិនដឹងអំពីការទៅដល់នៃសំបុត្រក៏ដោយ។
- ការបង្ហាញឆន្ទៈតាមរយៈទូរស័ព្ទ ក៏មានអានុភាពភ្លាមដែរ។
- ការបង្ហាញឆន្ទៈចំពោះអនីតិជន ឬ ជនស្ថិតនៅក្រោមរបបអ្នកអាណាព្យាបាល ត្រូវធ្វើឡើងចំពោះអ្នកមានអំណាចមេបា ឬ អ្នកអាណាព្យាបាល។

* * ក៏ប៉ុន្តែ បើមានវិវាទរហូតប្តឹងទៅតុលាការ ភាគីម្ខាងអះអាងថា ខ្លួនបានទទួលសំបុត្រមែន ឬ បានទទួលទូរស័ព្ទមែន តែពុំបាននិយាយពីការរំលាយកិច្ចសន្យាទេ នោះមាត្រា ៧ នៃច្បាប់ស្តីពីការអនុវត្តក្រមរដ្ឋប្បវេណីដែលចែងអំពីការជូនដំណឹងអំពីការបង្ហាញឆន្ទៈទៅអ្នកឆ្ងាយបានកំណត់អំពីវិធីបញ្ជាក់អំពីការបង្ហាញឆន្ទៈទៅអ្នកឆ្ងាយ។

+ **កិច្ចសន្យា**៖ កិច្ចសន្យា គឺជាកិរិយាដែលបុគ្គលពីរនាក់ ឬ ច្រើននាក់ មានឆន្ទៈត្រូវគ្នាព្រមបង្កើតកែប្រែ ឬ រំលត់នូវកាតព្វកិច្ច (មាត្រា ៣១១ នៃក្រមរដ្ឋប្បវេណី)។

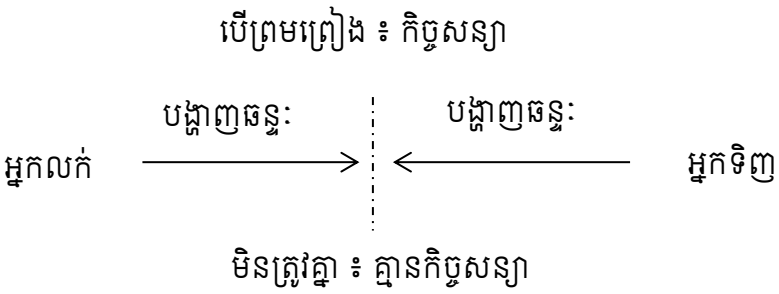

- បង្កើតកាតព្វកិច្ចតាមកិច្ចសន្យា ៖ A មានដី B ចង់ជួល ហើយ A និង B ព្រមព្រៀងបង្កើតកិច្ចសន្យាជួលដោយ A មានកាតព្វកិច្ចប្រគល់ដី ហើយ B មានកាតព្វកិច្ចបង់ប្រាក់ដែលជាថ្លៃឈ្នួល។
- កែប្រែកាតព្វកិច្ចតាមកិច្ចសន្យា ៖ កែប្រែ សំដៅទៅលើការផ្លាស់ប្តូរ ដូចជាផ្លាស់ប្តូរអំឡុងពេលជួល ថ្លៃឈ្នួល ពេលវេលាបង់ថ្លៃឈ្នួល ជាដើម។
- រំលត់កាតព្វកិច្ចតាមកិច្ចសន្យា ៖ ពេលបង្កើត បានកំណត់អំឡុងពេលជួលរយៈពេល ១០ឆ្នាំ តែក្រោយមកភាគី A និង B បានព្រមព្រៀងរំលាយកិច្ចសន្យាមុនអាណត្តិ។

+ **សកម្មភាពឯកតោភាគី** ៖ សកម្មភាពឯកតោភាគី គឺជាសកម្មភាពដែលបង្កើត កែប្រែ ឬ រំលត់នូវកាតព្វកិច្ច ដោយបង្ហាញឆន្ទៈនៃការចាត់ចែងទ្រព្យដោយភាគីម្ខាង ឬ ដោយអនុវត្តសិទ្ធិដែលបានទទួលតាមកិច្ចសន្យា ឬ តាមបញ្ញត្តិនៃច្បាប់ (មាត្រា ៣១២ កថាខណ្ឌទី ១ នៃក្រមរដ្ឋប្បវេណី)។

- កិច្ចសន្យា តម្រូវឲ្យមានការព្រមព្រៀងរវាងគូភាគី តែសកម្មភាពឯកតោភាគី មិនតម្រូវឲ្យមានការព្រមព្រៀងពីភាគីម្ខាងទៀតទេ។

- បង្កើតកាតព្វកិច្ចតាមសកម្មភាពឯកតោភាគី ៖ អច្ឆ័យទាន ជាសកម្មភាពឯកតោភាគីក្នុងការបង្កើតកាតព្វកិច្ច ប៉ុន្តែ កាតព្វកិច្ចត្រូវធ្លាក់ទៅលើសន្តតិជន។ ការទទួលស្គាល់កូន ក៏ជាសកម្មភាពឯកតោភាគីដែរ ពីព្រោះឪពុកមានកាតព្វកិច្ចចិញ្ចឹម និងថែរក្សាកូនដែលជាអនីតិជន ជាដើម។
- ការកែប្រែកាតព្វកិច្ចតាមសកម្មភាពឯកតោភាគី ៖ ការកែប្រែ សំដៅទៅលើការផ្លាស់ប្តូរ។ ឧទាហរណ៍ នៅក្នុងកិច្ចសន្យាលក់ទិញរថយន្ត អ្នកលក់បានសន្យាថានឹងយករថយន្តទៅឲ្យអ្នកទិញដល់ផ្ទះ។ នៅក្នុងកិច្ចសន្យា បានផ្តល់សិទ្ធិឲ្យអ្នកទិញអាចផ្លាស់ប្តូរទីកន្លែងនៃការប្រគល់ក្រៅពីក្រុងភ្នំពេញបាន ប្រសិនបើអ្នកទិញទាក់ទងមកអ្នកលក់នៅមុន ៣ថ្ងៃ។ ប្រសិនបើអ្នកទិញទាក់ទងទៅអ្នកលក់ ដោយសុំឲ្យផ្លាស់ប្តូរទីកន្លែងនៃការដឹកជញ្ជូនមកកន្លែងធ្វើការវិញនោះ នេះគឺជាការកែប្រែកាតព្វកិច្ចតាមសកម្មភាពឯកតោភាគី។
- លែងកាតព្វកិច្ចតាមសកម្មភាពឯកតោភាគី ៖ ការលុបចោលកិច្ចសន្យា(មាត្រា ៣៥៨ នៃក្រមរដ្ឋប្បវេណី) ការរំលាយកិច្ចសន្យា(មាត្រា ៤០៧ នៃក្រមរដ្ឋប្បវេណី) គឺជាសកម្មភាពឯកតោភាគី។ ការលើកលែង (មាត្រា ៤៧៣ នៃក្រមរដ្ឋប្បវេណី) ក៏ជាសកម្មភាពឯកតោភាគី។

ផ្នែកទី២ ប្រភេទ និងបែបយ៉ាងនៃកាតព្វកិច្ច

១. ប្រភេទនៃកាតព្វកិច្ច

កាតព្វកិច្ច មានន័យថាជាទំនាក់ទំនងគតិយុត្ត ដែលបុគ្គលជាក់លាក់ម្នាក់ (កូនបំណុល) មានករណីយកិច្ច ចំពោះបុគ្គលជាក់លាក់ម្នាក់ទៀត (ម្ចាស់បំណុល) ។ ខ្លឹមសារនៃករណីយកិច្ចអាចមានផ្សេងៗគ្នាដូចជា ការប្រគល់ វត្ថុ ឬប្រាក់ ការបំពេញសកម្មភាពមួយចំនួន ឬការមិនបំពេញសកម្មភាពមួយចំនួន ។

២. អ្នកទិញ នៅក្នុងកិច្ចសន្យាលក់ទំនិញ មានករណីយកិច្ចបង់ប្រាក់ឲ្យអ្នកលក់។ ចំណែកឯ អ្នកលក់ មាន ករណីយកិច្ចផ្ទេរកម្មសិទ្ធិនៃវត្ថុដែលជាកម្មវត្ថុនៃការលក់ទៅឲ្យអ្នកទិញ ។

មូលហេតុនៃកាតព្វកិច្ចជាច្រើនផ្សេងទៀតកើតមាន ដូចមានចែងនៅក្នុងមាត្រា ៣០៩ នៃក្រមរដ្ឋប្បវេណី។

១.១. កាតព្វកិច្ចមានគោលបំណងឲ្យធ្វើសកម្មភាព និង កាតព្វកិច្ចមានគោលបំណងមិនឲ្យធ្វើ សកម្មភាព (មាត្រា ៣១៣)

ក. កាតព្វកិច្ចមានគោលបំណងឲ្យធ្វើសកម្មភាព

កាតព្វកិច្ចមានគោលបំណងឲ្យធ្វើសកម្មភាព គឺអាចធ្វើឡើងតាមរយៈកិច្ចសន្យាអាណត្តិ កិច្ចសន្យាការងារ ជាដើម ។

២. ការសម្អាតផ្លូវថ្នល់ ការកាប់ដើមឈើ ការសាងសង់ ឬការបំផ្លាញអាគារ ការដឹកជញ្ជូនទំនិញ ។ ល។

ខ. កាតព្វកិច្ចមានគោលបំណងមិនឲ្យធ្វើសកម្មភាព

មិនមានឧទាហរណ៍ជាគម្រោងណាមួយនៃកាតព្វកិច្ចមានគោលបំណងមិនឲ្យធ្វើសកម្មភាពអ្វីមួយ តាមរយៈ កិច្ចសន្យាក្នុងទម្រង់ណាមួយទេ ហើយគេមិនអាច និយាយជាក់លាក់ថា តើកាតព្វកិច្ចដែលមានបំណងលុបចោល សកម្មភាពត្រូវបានទទួលស្គាល់ ឬអត់ទេ ។ ជាលទ្ធផលមាត្រា ៣១៣ នៃក្រមរដ្ឋប្បវេណី ចែងយ៉ាងច្បាស់ថា អាច មានកាតព្វកិច្ចមិនឲ្យធ្វើសកម្មភាពណាមួយ ។

២. មិនឲ្យបើកអាជីវកម្មដូចគ្នា (ផ្លាកសញ្ញា, ម៉ាក), កិច្ចសន្យាធ្វើឡើងរវាងក្រុមហ៊ុន និងគូសម្តែងដែល ចែងសកម្មភាពមិនឲ្យគូកូនទៅសម្តែងនៅក្រុមហ៊ុនផ្សេងទៀត។

២. បទបញ្ជាហាមប្រាមរបស់អាជ្ញាធរមូលដ្ឋាន, កិច្ចសន្យាហាមមិនឲ្យលេងព្យាណូនៅពេលយប់ ។

១.២. កាតព្វកិច្ចប្រគល់ និង កាតព្វកិច្ចធ្វើសកម្មភាព

ក. កាតព្វកិច្ចប្រគល់

កាតព្វកិច្ចប្រគល់ គឺអ្នកលក់មានកាតព្វកិច្ចត្រូវប្រគល់វត្ថុដែលជាកម្មវត្ថុនៃការលក់ទិញទៅឲ្យអ្នកទិញ តាម កាលបរិច្ឆេទ និងតាមទីកន្លែងដែលបានកំណត់នៅក្នុងកិច្ចសន្យា ។

២. ករណី កិច្ចសន្យាទិញលក់ឡាន កាតព្វកិច្ចប្រគល់ គឺអ្នកលក់ត្រូវប្រគល់ឡានទៅឲ្យអ្នកទិញ រីឯអ្នក ទិញមានកាតព្វកិច្ចត្រូវប្រគល់លុយទៅឲ្យអ្នកលក់ ។

ខ. កាតព្វកិច្ចធ្វើសកម្មភាព

កាតព្វកិច្ចធ្វើសកម្មភាព គឺជាប្រភេទនៃកាតព្វកិច្ចដែលមានគោលបំណងឲ្យធ្វើសកម្មភាពក្រៅពីកាតព្វកិច្ច ប្រគល់។

២. កិច្ចសន្យាដឹកជញ្ជូនទំនិញដែលអ្នកដឹកជញ្ជូនត្រូវដឹកជញ្ជូនទំនិញឲ្យអតិថិជន, កិច្ចសន្យាអាណត្តិដូច ជា មេធាវីត្រូវធ្វើសកម្មភាពការពារក្តីឲ្យកូនក្តី (គូភាគីមានឋានៈស្មើគ្នា) , កិច្ចសន្យាម៉ៅការដូចជាអ្នកម៉ៅការត្រូវ សាងសង់អាគារ (គូភាគីមានឋានៈស្មើគ្នា)។

១.៣. កាតព្វកិច្ចប្រគល់វត្ថុ ដែលបានកំណត់ជាក់លាក់ និង កាតព្វកិច្ចដែលបានកំណត់ប្រភេទ នៃវត្ថុ

ក. កាតព្វកិច្ចប្រគល់វត្ថុ ដែលបានកំណត់ជាក់លាក់ (មាត្រា ៣១៤ នៃក្រមរដ្ឋប្បវេណី)

វត្ថុដែលបានកំណត់ជាក់លាក់ គឺជាករណីដែលភាគីពាក់ព័ន្ធនៃកិច្ចសន្យាផ្ដោតលើលក្ខណៈសម្គាល់ពិសេសនៃវត្ថុមួយ ហើយបើទោះបីជាមានការប្រគល់វត្ថុជំនួសក៏ដោយ ក៏មិនអាចចាត់ទុកថាជាការអនុវត្តកាតព្វកិច្ចដែរ។ ចំពោះកាតព្វកិច្ចប្រគល់វត្ថុដែលបានកំណត់ជាក់លាក់អ្វីមួយ កូនបំណុលមានករណីយកិច្ចថែរក្សាវត្ថុនោះ ដោយប្រុងប្រយ័ត្នរហូតដល់ពេលប្រគល់នោះ ។

២. សេះប្រណាំងឈ្មោះ ក, ផ្ទាំងគំនូរទូលក្ខមទឹកដោយវិចិត្រករញឹក ឌីម, ដី ឬអាគារដែលមានអត្តសញ្ញាណច្បាស់លាស់។ល។

ខ. កាតព្វកិច្ចដែលបានកំណត់ប្រភេទនៃវត្ថុ (មាត្រា ៣១៥ នៃក្រមរដ្ឋប្បវេណី) (វិធីសាស្ត្រដើម្បី

កំណត់ប្រភេទនៃវត្ថុគឺ ទី១. ត្រូវកំណត់ប្រភេទនៃវត្ថុដែលត្រូវប្រគល់ឲ្យបានច្បាស់លាស់, ទី២. ត្រូវបំពេញសកម្មភាពចាំបាច់ដើម្បីផ្តល់នូវកម្មវត្ថុ ដែលបានកំណត់ហើយនោះ។ ជំហានទាំងពីរនេះ ចាំបាច់ត្រូវតែមាន។)

កាតព្វកិច្ចដែលបានកំណត់ប្រភេទនៃវត្ថុ គឺជាកាតព្វកិច្ចដែលកម្មវត្ថុនោះត្រូវកំណត់ដោយផ្អែកលើប្រភេទ។

២. អង្ករ១០គីឡូក្រាមមកពីខេត្តបាត់ដំបង / គោដោយគ្មានបញ្ជាក់ថាគោណាមួយ / ទូទស្សន៍ ២០គ្រឿង / ស្រាបៀរអង្ករ ១០កំប៉ុង។

- ប្រសិនបើកម្មវត្ថុត្រូវផ្តល់មានគុណភាពច្រើនយ៉ាង កូនបំណុលមានករណីយកិច្ចផ្តល់នូវវត្ថុដែលមានគុណភាពដូចដែលគូភាគីបានកំណត់។ ក្នុងករណីដែលគូភាគីមិនកំណត់គុណភាពទេ កូនបំណុលមានករណីកិច្ចផ្តល់នូវវត្ថុដែលមានគុណភាពមធ្យម (មាត្រា ៣១៥ កថាខណ្ឌទី១ នៃក្រមរដ្ឋប្បវេណី)។

- ចំពោះកាតព្វកិច្ច ដែលបានកំណត់ប្រភេទ ក្រោយពេលដែលកូនបំណុលបានកំណត់កម្មវត្ថុ ដែលត្រូវផ្តល់ច្បាស់លាស់ និង ដែលបានបញ្ចប់សកម្មភាពចាំបាច់ដើម្បីផ្តល់នូវកម្មវត្ថុដែលបានកំណត់ហើយនោះ កូនបំណុលមានករណីយកិច្ចផ្តល់នូវវត្ថុនោះតែប៉ុណ្ណោះ (មាត្រា ៣១៥ កថាខណ្ឌទី២ នៃក្រមរដ្ឋប្បវេណី)។

២. កិច្ចសន្យាទិញទូទស្សន៍ចំនួន ២០ គ្រឿង ប្រសិនបើអ្នកលក់មានទូទស្សន៍ចំនួន១០០ គ្រឿង ក្នុងឃ្លាំង អ្នកលក់ត្រូវជ្រើសរើសយកចំនួន២០ គ្រឿង ។ ក្រោយពេលដែលកូនបំណុលបានជ្រើសរើសទូទស្សន៍ចំនួន ២០ គ្រឿង និងបញ្ចប់ការរៀបចំប្រគល់វត្ថុដល់អ្នកទិញរួចហើយ ករណីយកិច្ចរបស់អ្នកលក់ ត្រូវកំណត់នៅត្រឹមករណីយកិច្ចផ្តល់តារាវិកនូវទូទស្សន៍ទាំង ២០ គ្រឿងនោះ ។ ជាលទ្ធផល នៃការកំណត់នេះ អ្នកលក់មានករណីយកិច្ចថែរក្សាទូទស្សន៍ទាំង ២០គ្រឿងនោះ ដោយប្រុងប្រយ័ត្ន ក្នុងនាមជាអ្នកគ្រប់គ្រងដ៏ល្អ (មាត្រា ៣១៤ នៃក្រមរដ្ឋប្បវេណី) ។

- “សកម្មភាពដែលចាំបាច់ត្រូវបំពេញក្នុងការប្រគល់” ៖ ពេលកំណត់ជាក់លាក់ គឺខុសគ្នាទៅតាមករណីសិក្សានីមួយៗ ហើយជាទូទៅយើងអាចធ្វើការពិចារណាបានដូចខាងក្រោម៖

- កាតព្វកិច្ចដែលកូនបំណុលត្រូវយកទៅប្រគល់ឲ្យវត្ថុត្រូវកំណត់ជាក់លាក់នៅពេលដែលយកទៅដល់ និងបានប្រគល់ឲ្យជាក់ស្តែងនៅកំណត់ពេលអនុវត្ត ។
- កាតព្វកិច្ចដែលម្ចាស់បំណុលត្រូវមកយក

វត្ថុត្រូវបានកំណត់ជាក់លាក់ នៅពេលដែលបានបែងចែក រៀបចំសម្រាប់ការប្រគល់ និងបានជូនដំណឹងទៅម្ចាស់បំណុល។ ទោះបីជាមិនបានជូនដំណឹងក៏ដោយ ប្រសិនបើបានបែងចែក និងរៀបចំសម្រាប់ការប្រគល់រួចហើយពេលកំណត់អនុវត្តបានមកដល់ វត្ថុនោះក៏ត្រូវបានកំណត់ជាក់លាក់ដែរ។

១.៤. កាតព្វកិច្ចជាប្រាក់ និង កាតព្វកិច្ចមិនមែនជាប្រាក់

ក. កាតព្វកិច្ចជាប្រាក់

១. ក្នុងករណីដែលកម្មវត្ថុនៃកាតព្វកិច្ចជាប្រាក់ នោះកូនបំណុលអាចសងជារូបិយវត្ថុផ្សេងៗ តាមការជ្រើសរើសរបស់ខ្លួនបាន ។ ប៉ុន្តែ ម្ចាស់បំណុល និងកូនបំណុលអាចកំណត់ការសងជារូបិយវត្ថុពិសេសក៏បានដែរ (មាត្រា ៣១៦ កថាខណ្ឌទី ១ នៃក្រមរដ្ឋប្បវេណី) ។

២. A បានខ្ចីប្រាក់ ១ លានរៀល ពី B ដែលមានក្រដាស ៥ ម៉ឺនរៀល ចំនួន ២០ សន្លឹក។ នៅពេលសង A អាចសងជាក្រដាស ៥ ម៉ឺនរៀល ចំនួន ២០ សន្លឹក វិញក៏បាន ឬត្រូវសងជាក្រដាស ១០ ម៉ឺនរៀល ចំនួន ១០ សន្លឹក ក៏បាន ឬក្រដាសប្រាក់ផ្សេងពីអ្វីដែលខ្លួនបានទទួលក៏បាន សំខាន់ឲ្យតែតម្លៃលុយដែលត្រូវសងគឺគ្រប់ចំនួនដែលខ្លួនបានខ្ចី ។

២. ក្នុងករណីដែលរូបិយវត្ថុពិសេសដែលកំណត់ជាកម្មវត្ថុនៃកាតព្វកិច្ច លែងជារូបិយវត្ថុស្របច្បាប់នៅពេលអនុវត្តកាតព្វកិច្ច កូនបំណុលអាចសងជារូបិយវត្ថុណាមួយផ្សេងទៀតបាន (មាត្រា ៣១៦ កថាខណ្ឌទី ២ នៃក្រមរដ្ឋប្បវេណី)។

២. ពេលខ្ចីលុយក្រដាស ៥ ដុល្លារ សេរីចាស់ តែយូរទៅដោយគេលែងប្រើ គេក៏ដូរលុយសេរីថ្មី នោះពេលសង ត្រូវសងលុយសេរីថ្មី មិនមែនលុយសេរីចាស់ទេ ។

៣. បញ្ញត្តិនៃកថាខណ្ឌទី ១ និងទី ២ ខាងលើនេះ ត្រូវយកមកអនុវត្តដូចគ្នាផងដែរ ចំពោះករណីដែលការផ្តល់រូបិយវត្ថុបរទេស ត្រូវបានកំណត់ជាកម្មវត្ថុនៃកាតព្វកិច្ច (មាត្រា ៣១៦ កថាខណ្ឌទី ៣ នៃក្រមរដ្ឋប្បវេណី) ។

២. បើ A មានកាតព្វកិច្ចត្រូវសងប្រាក់ចំនួន ១០០ ដុល្លារ នោះកូនបំណុលអាចសងជារូបិយវត្ថុបរទេសផ្សេងបានដូចជា ក្រដាសប្រាក់ ១ដុល្លារ , ១០ដុល្លារ, ២០ដុល្លារ, ៥០ដុល្លារ ឬ ១០០ដុល្លារ ជាដើម ។

៤. ក្នុងករណីដែលបានកំណត់ចំនួននៃកាតព្វកិច្ចជារូបិយវត្ថុបរទេស កូនបំណុលអាចសងជារូបិយវត្ថុនៃព្រះរាជាណាចក្រកម្ពុជា ដោយគិតទៅតាមអត្រាប្តូររូបិយប័ណ្ណបរទេស នៅកន្លែងដែលត្រូវអនុវត្តកាតព្វកិច្ចនោះ នៅពេលកំណត់អនុវត្ត (មាត្រា ៣១៧ កថាខណ្ឌទី ១ នៃក្រមរដ្ឋប្បវេណី)។

២. A ខ្ចីលុយ B ចំនួន ១០០ ដុល្លារ។ លុះដល់ថ្ងៃសង A យកលុយរៀលចំនួន ៤០ ម៉ឺនរៀលឲ្យទៅ B ប៉ុន្តែ B មិនព្រមទទួល ដោយអះអាងថាអត្រាប្តូរប្រាក់នៅភ្នំពេញគឺ ៤១០០ រៀលក្នុងមួយដុល្លារ ដូច្នោះ A ត្រូវសង ៤១ ម៉ឺនរៀល។

៥. បញ្ញត្តិពិសេសអំពីកាតព្វកិច្ចជាប្រាក់ (មាត្រា ៣៩៩ កថាខណ្ឌទី ១ នៃក្រមរដ្ឋប្បវេណី)

នៅពេលដែលកម្មវត្ថុនៃកាតព្វកិច្ច គឺជាការបង់ប្រាក់ នោះកូនបំណុលមិនអាចរួចផុតពីកាតព្វកិច្ចបង់ការប្រាក់ចំពោះការយឺតយ៉ាវឡើយ ទោះបីជាកូនបំណុលអាចបញ្ជាក់ថា ការយឺតយ៉ាវក្នុងការបង់នោះកើតឡើងដោយសារប្រធានសក្តិក៏ដោយ។

ក្នុងករណីដែលកូនបំណុលបានបញ្ជាក់ថាមិនមានកំហុស ចំពោះការមិនអនុវត្តកាតព្វកិច្ច នោះកូនបំណុលអាចរួចផុតពីករណីយកិច្ចបង់ថ្លៃការខូចខាតដែលលើសពីការប្រាក់ដែលយឺតយ៉ាវ ប៉ុន្តែមិនអាចរួចផុតពីករណីយកិច្ចបង់ការប្រាក់ដែលយឺតយ៉ាវនោះទេ ។

២. A បានខ្ចីប្រាក់ពី B ចំនួន ១០០០ ដុល្លារ ប៉ុន្តែនៅថ្ងៃសងប្រាក់ ដោយសារទឹកជំនន់ ធ្វើឲ្យ A មិនអាចសងប្រាក់ទាន់ពេលកំណត់ លុះមួយខែក្រោយមកទើប A អាចសងប្រាក់បាន។ ដូច្នោះ A ត្រូវសងប្រាក់ដើម និងការប្រាក់យឺតយ៉ាវផងដែរ ។

ខ. កាតព្វកិច្ចមិនមែនជាប្រាក់

គឺជាកាតព្វកិច្ចដែលឆ្លើយតបទៅនឹងសិទ្ធិទាមទារដែលគ្មានគោលបំណងឲ្យសងជាប្រាក់ ដូចជាប្រគល់ អចលនវត្ថុ ឬ ចលនវត្ថុ។

១.៥. កាតព្វកិច្ចអនិយ័ត និង កាតព្វកិច្ចដែលមិនអាចជ្រើសរើសបាន

ក. កាតព្វកិច្ចអនិយ័ត (មាត្រា ៣២០ នៃក្រមរដ្ឋប្បវេណី)

កាតព្វកិច្ចអនិយ័ត សំដៅលើករណីដែលកម្មវត្ថុនៃកាតព្វកិច្ច ត្រូវបានកំណត់ដោយការជ្រើសរើសក្នុង ចំណោមកម្មវត្ថុច្រើនប្រភេទដែលអាចអនុវត្តបាន ។

ឧទាហរណ៍នៃកាតព្វកិច្ចអនិយ័តដែលកើតឡើងតាមរយៈកិច្ចសន្យា មានដូចជាករណី A បានធ្វើឲ្យខូច រថយន្តម៉ាក Camry របស់ B ក្រោយមក A និង B បានបង្កើតកិច្ចសន្យាសងជា ដោយព្រមព្រៀងគ្នាថា A ត្រូវ ប្រគល់រថយន្តម៉ាក Camry ថ្មីឲ្យទៅ B ក្នុងរយៈពេល ១ ខែ ឬ បង់ប្រាក់ចំនួន ១០.០០០ដុល្លារ ជាដើម។

ឧទាហរណ៍មួយទៀតនៃកាតព្វកិច្ចអនិយ័តដែលកើតឡើងតាមរយៈកិច្ចសន្យា គឺករណី កិច្ចសន្យាសង ដោយយកវត្ថុជំនួស។ កិច្ចសន្យាសងដោយយកវត្ថុជំនួស គឺជាការព្រមព្រៀងគ្នារវាងម្ចាស់បំណុល និង កូនបំណុល ដូចជាករណីជំនួសឲ្យការបង់ប្រាក់ គឺត្រូវប្រគល់ដីវិញ ជាដើម (មាត្រា ៤៤២ កថាខណ្ឌទី២)។ នៅពេលបង្កើត កិច្ចសន្យាសងដោយវត្ថុជំនួស កូនបំណុលអាចជ្រើសរើស សងប្រាក់ ឬ ប្រគល់ដី (កថាខណ្ឌទី២ នៃមាត្រា ៤៤២ នៃក្រមរដ្ឋប្បវេណី)។ នេះគឺជាកាតព្វកិច្ចអនិយ័ត ហើយជាឧទាហរណ៍នៃករណីកាតព្វកិច្ចអនិយ័តកើត ចេញពីកិច្ចសន្យាសងដោយយកវត្ថុជំនួស។ មានករណីខ្លះកិច្ចសន្យាសងដោយយកវត្ថុជំនួសត្រូវបានបង្កើតស្រប ពេលជាមួយគ្នានឹងពេលខ្ចីប្រាក់ ករណីខ្លះត្រូវបានបង្កើតនៅក្រោយពេលខ្ចីប្រាក់តែនៅមុនពេលកំណត់សង ហើយ ករណីខ្លះទៀតត្រូវបានបង្កើតនៅក្រោយពេលកំណត់សងផងដែរ។

ក្នុងករណីដែលមានការសងដោយវត្ថុជំនួស ហើយ តម្លៃនៃតារាកាលិកដើម និងតម្លៃនៃតារាកាលិកវត្ថុជំនួស នោះ ខុសគ្នាខ្លាំង តើចាំបាច់ត្រូវការការកូនបំណុលដែរ ឬទេ? នៅប្រទេសជប៉ុន មានមធ្យោបាយពីរយ៉ាងដូចខាង ក្រោម ដើម្បីការពារកូនបំណុល ៖

ទី១. កូនបំណុល អះអាងអំពីមោឃភាពកិច្ចសន្យាសងដោយយកវត្ថុជំនួសដោយយកមូលហេតុផ្ទុយនឹង សណ្តាប់ធ្នាប់សាធារណៈ ហើយបដិសេធនឹងការប្រគល់វត្ថុជំនួស។ នៅក្នុងច្បាប់កម្ពុជា ប្រសិនបើបំពេញលក្ខខណ្ឌ ច្បាប់ អាចធ្វើការអះអាងអំពីមោឃភាពដោយផ្អែកលើភាពផ្ទុយនឹងសណ្តាប់ធ្នាប់សាធារណៈ (មាត្រា ៣៥៤ កថា ខណ្ឌទី១ វាក្យខណ្ឌទី២ នៃក្រមរដ្ឋប្បវេណី) ឬ លុបចោលដោយផ្អែកលើអំពើកេងយកចំណេញហួសហេតុ (មាត្រា ៣៥១ នៃក្រមរដ្ឋប្បវេណី) ហើយបដិសេធក្នុងការប្រគល់វត្ថុជំនួសបាន។

ទី២. កូនបំណុល ទាមទារទៅម្ចាស់បំណុលឲ្យសងទឹកប្រាក់ដែលនៅសល់ពីការគណនាតម្លៃនៃតារាកាលិក ដើម និងតម្លៃនៃតារាកាលិកជំនួស (ទាមទារការបង់ប្រាក់ជម្រះ)។ នៅប្រទេសជប៉ុន កាតព្វកិច្ចនៃការបង់ប្រាក់ ជម្រះ ត្រូវបានបញ្ញត្តិនៅក្នុងច្បាប់ពិសេស។ នៅកម្ពុជា ពុំមានច្បាប់នោះទេ ប៉ុន្តែផ្អែកលើការបកស្រាយ អាចធ្វើការ ពិចារណាមានលទ្ធភាពធ្វើបាន ឬមិនបាន។

ខ. កាតព្វកិច្ចដែលមិនអាចជ្រើសរើសបាន

កាតព្វកិច្ចដែលមិនអាចជ្រើសរើសបាន គឺសំដៅលើករណីដែលកម្មវត្ថុនៃកាតព្វកិច្ច ដែលបានចុះកិច្ចសន្យា មិនបានកំណត់អំពីជម្រើសច្រើនប្រភេទដែលអាចអនុវត្តបាន ។

ខ. ភាគី A មានកាតព្វកិច្ចត្រូវផ្តល់ការលើកជាឡានម៉ាក Camry ឆ្នាំ ១៩៩៧ មួយគ្រឿង ឲ្យភាគី B ។

១.៦. អត្រាការប្រាក់ដែលច្បាប់បានកំណត់ និង ការប្រាក់សមាស

ក. អត្រាការប្រាក់ដែលច្បាប់បានកំណត់

ប្រសិនបើគុណតម្លៃនៃកិច្ចសន្យា បានយល់ព្រមលើអត្រាការប្រាក់នៅក្នុងកិច្ចសន្យាក្នុងទំហំនៃអត្រាការប្រាក់ ដែលត្រូវបានកម្រិត (១៨%) (មាត្រា ៥៨៥ នៃក្រមរដ្ឋប្បវេណី និងមាត្រា ១៧ កថាខណ្ឌទី ១ នៃច្បាប់ស្តីពីការ អនុវត្តក្រមរដ្ឋប្បវេណី និងប្រការ ១ នៃប្រកាសស្តីពីអត្រាការប្រាក់ដែលត្រូវបានកម្រិតរបស់ក្រសួងយុត្តិធម៌) អត្រា ការប្រាក់ដែលត្រូវអនុវត្ត គឺជាអត្រាការប្រាក់នៅក្នុងកិច្ចសន្យា។ ចំពោះការខ្ចីបរិកោគធម្មតា អត្រាការប្រាក់គឺត្រូវ បានព្រមព្រៀងដោយគុណតម្លៃ ។ ក្នុងករណីដែលភាគីនៃកិច្ចសន្យាបានព្រមព្រៀងថា អត្រាការប្រាក់នឹងត្រូវបង្កើត ឡើង ប៉ុន្តែមិនបានសម្រេចអំពីអត្រាការប្រាក់ទេនោះ អត្រាការប្រាក់ត្រូវគិតចំនួន ៥ ភាគរយ ក្នុងមួយឆ្នាំ (មាត្រា ៣១៨ នៃក្រមរដ្ឋប្បវេណី)។

ខ. ការប្រាក់សមាស

ការប្រាក់សមាស សំដៅលើការបន្ថែមការប្រាក់លើការប្រាក់ដែលបានបង្កើតរួចហើយ ក្នុងករណីកូនបំណុល មិនព្រមសងការប្រាក់នោះ (មាត្រា ៣១៩ នៃក្រមរដ្ឋប្បវេណី) ។ ដោយសារតែការប្រាក់សមាសបានបន្ថែមបន្ទុក ចំពោះកូនបំណុល ការប្រាក់សមាសនេះអាចធ្វើបានលុះត្រាតែបំពេញលក្ខខណ្ឌកំណត់ ។ ការប្រាក់សមាសនេះ អាចធ្វើទៅបានតែក្នុងករណីដែលលក្ខខណ្ឌទាំង ២ ខាងក្រោមត្រូវបានបំពេញ។

- ទី ១ មានការយឺតយ៉ាវ មិនបានបង់ការប្រាក់សម្រាប់រយៈពេលចាប់ ពី ១ ឆ្នាំឡើងទៅ។
- ទី ២ ម្ចាស់បំណុលបានដាស់តឿនឲ្យសងតែកូនបំណុលមិនព្រមសង (មាត្រា ៣១៩ នៃក្រមរដ្ឋប្បវេណី)។

ប្រសិនបើលក្ខខណ្ឌទាំង២ខាងលើនេះត្រូវបានបំពេញ ម្ចាស់បំណុលអាចបញ្ចូលការប្រាក់ទៅក្នុងប្រាក់ ដើម ដោយធ្វើការបង្ហាញឆន្ទៈទៅកូនបំណុល។ ការព្រមព្រៀងរវាងម្ចាស់បំណុល និងកូនបំណុលក្នុងការ បញ្ចូលការប្រាក់ទៅក្នុងប្រាក់ដើមលើសពីបញ្ញត្តិក្នុងមាត្រានេះ (ដូចជា ការព្រមព្រៀងក្នុងការបញ្ចូលការ ប្រាក់ទៅក្នុងប្រាក់ដើមជារៀងរាល់ខែជាដើម) ត្រូវទុកជាមោឃៈ។

ខ. A បានខ្ចីប្រាក់ពី B ចំនួន ១០០០ ដុល្លារ ដោយយកការប្រាក់ ៨% ក្នុងមួយឆ្នាំ ប៉ុន្តែ A មិនបាន បង់ការ ប្រាក់អស់រយៈពេល ១ឆ្នាំ។ ប្រសិនបើ A ខកខានមិនបានបង់ការប្រាក់បន្ទាប់ពីបានទទួលការដាស់តឿនពី B នោះ B អាចបូកការប្រាក់បញ្ចូលទៅក្នុងប្រាក់ដើមបាន។

ផ្នែកទី៣ លក្ខខណ្ឌ កំណត់ពេល និង អំឡុងពេល

១.លក្ខខណ្ឌ (មាត្រា ៣២៥ នៃក្រមរដ្ឋប្បវេណី)

១.១ អត្ថន័យនៃលក្ខខណ្ឌ

លក្ខខណ្ឌ គឺជាព្រឹត្តិការណ៍ដែលកើតឡើងនាពេលអនាគតហើយមិនទៀងទាត់(កថាខណ្ឌទី២ នៃមាត្រា ៣២៥ នៃក្រមរដ្ឋប្បវេណី)។ ប្រសិនបើព្រឹត្តិការណ៍មួយប្រាកដជាកើតឡើង ព្រឹត្តិការណ៍នោះមិនអាចក្លាយជា លក្ខខណ្ឌទេ ។

២. មរណភាព គឺ ជាព្រឹត្តិការណ៍ដែលកើតឡើងពិតប្រាកដ ប៉ុន្តែមិនច្បាស់ថាវាកើតឡើងនៅពេលណាទេ។ ដូច្នោះ មរណភាពមិនមែនជាលក្ខខណ្ឌទេ គឺជាការកំណត់ពេលមិនពិតប្រាកដ ។

ប្រសិនបើព្រឹត្តិការណ៍មួយដែលកើតឡើងនាពេលអនាគត ហើយមិនទៀងទាត់ នោះទើបហៅថាជាលក្ខខណ្ឌ។

២. ករណីអាពាហ៍ពិពាហ៍ បុរស នារី អាចនឹងរៀបអាពាហ៍ពិពាហ៍ ប៉ុន្តែ មិនមែនបុរសទាំងអស់ ឬ នារីទាំងអស់ សុទ្ធតែត្រូវរៀបអាពាហ៍ពិពាហ៍នោះទេ ។

២. ករណី “ប្រឡងជាប់” កូនសិស្សពេលប្រឡង មានជាប់ និង មានធ្លាក់ មិនមែនកូនសិស្សសុទ្ធតែប្រឡង ជាប់នោះទេ ។

២. ករណីការញួយផែនដី បើនៅប្រទេសជប៉ុន គេអាចចាត់ទុកថាជាពេលកំណត់មិនពិតប្រាកដ ព្រោះវាកើត ឡើងញឹកញាប់ ប៉ុន្តែចំពោះប្រទេសកម្ពុជារវិញ គឺជាលក្ខខណ្ឌ ។

១.២ អានុភាពនៃលក្ខខណ្ឌ

លក្ខខណ្ឌមាន ២ប្រភេទ គឺ លក្ខខណ្ឌបង្កង់ និង លក្ខខណ្ឌរំលាយ ។

ក. លក្ខខណ្ឌបង្កង់

ការដាក់លក្ខខណ្ឌលើការបង្កើតអានុភាពនៃកិច្ចសន្យាគឺជាលក្ខខណ្ឌបង្កង់កាតព្វកិច្ច ឬ សិទ្ធិ ។

២. ឪពុកបានសន្យាជាមួយកូនថា នឹងទិញម៉ូតូ០១គ្រឿងឲ្យកូន បើសិនកូនប្រឡងជាប់ ។ ក្នុងករណី នេះ ឪពុកមិនទាន់ទិញម៉ូតូឲ្យកូនទេ តែនៅពេលកូនប្រឡងជាប់ ទើបឪពុកទិញម៉ូតូឲ្យ។ កូនប្រលងជាប់ គឺជា លក្ខខណ្ឌបង្កង់ដាក់លើអានុភាពនៃកិច្ចសន្យាប្រទានកម្ម។

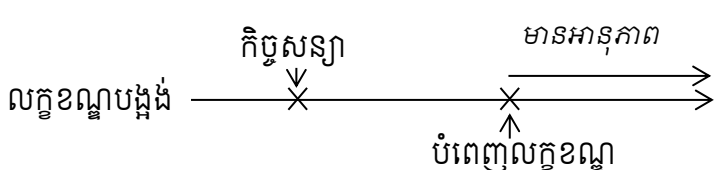

គេក៏អាចដាក់លក្ខខណ្ឌចំពោះសកម្មភាពឯកតោភាគីបានដែរ ។

+លក្ខខណ្ឌបង្កង់កាតព្វកិច្ច ឬ សិទ្ធិដែលកើតឡើងពីសកម្មភាពឯកតោភាគី

២. នៅក្នុងកិច្ចសន្យាទិញលក់រថយន្ត ពេលកំណត់ដែលអ្នកទិញត្រូវប្រគល់ប្រាក់បានមកដល់ តែអ្នក ទិញមិនបានអនុវត្តកាតព្វកិច្ចបង់ប្រាក់ទេ។ ក្រោយមកអ្នកលក់បានធ្វើការដាស់តឿនទៅអ្នកទិញ ដោយភ្ជាប់នូវ លក្ខខណ្ឌថា បើសិនមួយសប្តាហ៍ទៀតអ្នកទិញមិនបង់ប្រាក់ឲ្យទេ នោះអ្នកលក់នឹងរំលាយកិច្ចសន្យា ។ ការខកខាន មិនបានបង់ប្រាក់ក្នុងរយៈពេល ១សប្តាហ៍របស់អ្នកទិញ គឺជាលក្ខខណ្ឌបង្កង់ដាក់លើការរំលាយកិច្ចសន្យាដោយ អ្នកលក់ ដែលជាសកម្មភាពឯកតោភាគី។

ខ. លក្ខខណ្ឌរំលាយ

ការដាក់លក្ខខណ្ឌលើការរំលត់អានុភាពនៃកិច្ចសន្យា គឺ ជាលក្ខខណ្ឌរំលាយកាតព្វកិច្ច ឬ សិទ្ធិ ។

១១. និស្សិត A កំពុងបំរើការងារសាកល្បងនៅក្នុងក្រុមហ៊ុន B ដោយភ្ជាប់នូវលក្ខខណ្ឌថា បន្ទាប់ពី អំឡុងពេលការងារសាកល្បង បើនិស្សិតរូបនេះមិនបានបំពេញតាមលក្ខខណ្ឌដែលក្រុមហ៊ុនបានកំណត់ នោះសិទ្ធិ និង កាតព្វកិច្ចនៃកិច្ចសន្យាការងារនឹងត្រូវបាត់បង់អានុភាព។ ការខកខានមិនបានបំពេញលក្ខខណ្ឌដែលក្រុមហ៊ុន បានកំណត់ គឺជាលក្ខខណ្ឌរំលាយដាក់លើអានុភាពនៃកិច្ចសន្យាការងារ។

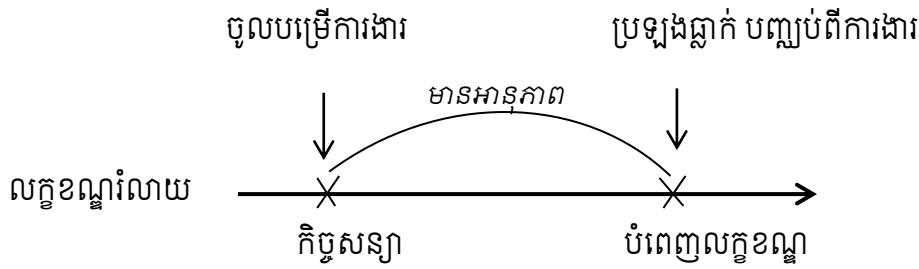

១២. បងប្រុសបានសន្យាជាមួយប្អូនស្រីថានឹងផ្គត់ផ្គង់ការសិក្សារបស់ប្អូនស្រីរហូតដល់ពេលប្អូនស្រីរៀប អាពាហ៍ពិពាហ៍។ ដូច្នោះ នៅពេលប្អូនស្រីរៀបអាពាហ៍ពិពាហ៍រួច នោះកាតព្វកិច្ច និង សិទ្ធិដែលកើតពីកិច្ចសន្យានឹង ត្រូវបាត់បង់អានុភាព។ អាពាហ៍ពិពាហ៍របស់ប្អូនស្រី គឺជាលក្ខខណ្ឌរំលាយដាក់លើអានុភាពនៃកិច្ចសន្យា។

+លក្ខខណ្ឌរំលាយកាតព្វកិច្ច ឬ សិទ្ធិដែលកើតឡើងដោយសកម្មភាពឯកតោភាគី

១. A បានជួលផ្ទះឲ្យទៅ B នៅថ្ងៃទី ១ ខែ មករា ឆ្នាំ ២០១៣ សំរាប់រយៈពេល ៥ ឆ្នាំ។ B ត្រូវបង់ថ្លៃ ឈ្នួល ១០០០ ដុល្លារ ជារៀងរាល់ខែ នៅក្នុងអំឡុងពេលនេះ។ នៅថ្ងៃដដែលបន្ទាប់ពីបានបង្កើតកិច្ចសន្យាជួល A បានលើកលែង B ពីករណីយកិច្ចបង់ថ្លៃឈ្នួលរហូតដល់ថ្ងៃដែល B រកការងារធ្វើបាន។ ក្នុងករណីនេះ ការដែល B រក ការងារធ្វើបាន គឺជាលក្ខខណ្ឌរំលាយដែលដាក់លើសកម្មភាពឯកតោភាគីនៃការលើកលែងរបស់ A ។

គ. លក្ខខណ្ឌដែលគ្មានសុពលភាព

បើលក្ខខណ្ឌនោះផ្ទុយច្បាប់ ឬ ប៉ះពាល់ដល់សណ្តាប់ធ្នាប់សាធារណៈ និង ទំនៀមទំលាប់ល្អ លក្ខខណ្ឌនោះត្រូវចាត់ទុកជាមោឃៈ ។ ជួនកាលលក្ខខណ្ឌដែលគ្មានសុពលភាពនេះ ក៏ប៉ះពាល់ដល់សុពលភាពនៃកិច្ច សន្យាដែរ ដូច្នោះ កិច្ចសន្យាត្រូវចាត់ទុកថាគ្មានសុពលភាព ។

១. លោក A សន្យាថាឲ្យប្រាក់ទៅក្មេងប្រុសចំនួន ១០០០ ដុល្លារ បើក្មេងប្រុសនោះ យល់ព្រមដេក ជាមួយគាត់ ។

២. ឪពុក ឬ ម្តាយ ស្តាប់កូនប្រសារ ហើយបានជម្រុញឲ្យកូនលែងលះគ្នា ដោយគាត់សន្យាថា ប្រសិនបើអ្នកទាំងពីរលែងលះគ្នា គាត់នឹងឲ្យដី ឬ ផ្ទះ ។

២. ការកំណត់ពេល (មាត្រា ៣២៩ នៃក្រមរដ្ឋប្បវេណី)

២.១ អត្ថន័យនៃការកំណត់ពេល

ការកំណត់ពេលខុសពីលក្ខខណ្ឌត្រង់ថា ការកំណត់ពេលជាព្រឹត្តិការណ៍ដែលនឹងប្រាកដជាកើតឡើងនៅពេលអនាគត ។

២. ៣ ខែក្រោយ ឬ នៅពេលថ្ងៃទី១ ខែ មករា ឆ្នាំ ២០១៥ បានមកដល់ ឬ នៅពេល ក ទទួលមរណភាព ឬ នៅពេលភ្លៀងលើកក្រោយ ជាដើម។

ក. ពេលចាប់ផ្តើម

+ក្នុងករណីដែលមានកំណត់ពេលចាប់ផ្តើមចំពោះអានុភាពនៃកិច្ចសន្យា អានុភាពនោះមិនត្រូវកើតឡើង រហូតដល់ពេលកំណត់នោះមកដល់ ។ ក្នុងករណីដែលមានការកំណត់ពេលចាប់ផ្តើមចំពោះការអនុវត្តកិច្ចសន្យា ម្ចាស់បំណុលមិនអាចទាមទារឲ្យកូនបំណុលអនុវត្តកាតព្វកិច្ចមុនពេលកំណត់នោះបានឡើយ ។

២. ភាគី(A) បានចុះកិច្ចសន្យាជាមួយ ភាគី(B) នៅថ្ងៃទី០១ ខែ ធ្នូ ឆ្នាំ ២០១១ ហើយក្នុងកិច្ចសន្យាបានកំណត់ពេលប្រគល់ទំនិញនៅថ្ងៃទី ០១ ខែ មករា ឆ្នាំ ២០១២ ។ ក្នុងករណីនេះម្ចាស់បំណុល មិនអាចទាមទារឲ្យកូនបំណុលអនុវត្តកាតព្វកិច្ចមុនពេលកំណត់នោះបានឡើយ ។

២. A និង B បានព្រមព្រៀងគ្នាបង្កើតភតិសន្យានៅថ្ងៃទី០១ ខែ មករា ២០១១ ដោយ A យល់ព្រមប្រគល់ផ្ទះជួលឲ្យទៅ B នៅថ្ងៃទី០១ ខែ មីនា ឆ្នាំ ២០១១ ។ ក្នុងករណីនេះម្ចាស់បំណុល(ភតិកៈ) មិនអាចទាមទារឲ្យកូនបំណុល(ភតិបតី)អនុវត្តកាតព្វកិច្ចមុនពេលកំណត់នោះបានឡើយ ។

ខ. ពេលចប់

+ក្នុងករណីដែលមានការកំណត់ពេលចប់ចំពោះអានុភាពនៃកិច្ចសន្យា អានុភាពនោះត្រូវរលត់នៅពេលកំណត់នោះមកដល់ ។

២. ក្នុងកិច្ចសន្យាជួលអចិន្ត្រៃយ៍រវាងភាគី A និងភាគី B ដែលមានរយៈពេល ៥០ឆ្នាំ គិតពីថ្ងៃទី ០១ ខែ មករា ឆ្នាំ២០០០ រហូត ដល់ថ្ងៃទី ០១ ខែ មករា ឆ្នាំ២០៥០ ។ ក្នុងករណីនេះ កិច្ចសន្យាជួលអចិន្ត្រៃយ៍ត្រូវរលត់នៅថ្ងៃទី ០១ ខែ មករា ឆ្នាំ២០៥០ ។

គ. ការកំណត់ពេលនៅក្នុងសកម្មភាពឯកតោភាគី

+ចំពោះសកម្មភាពឯកតោភាគី ភាគីអាចកំណត់ពេលចាប់ផ្តើម ឬ ពេលចប់ក៏បានដែរ តែសកម្មភាពនោះ មិនត្រូវនាំឲ្យមានការខូចខាតដោយមិនត្រឹមត្រូវដល់ភាគីម្ខាងទៀតឡើយ ។

២១. ប្រសិនបើម្ចាស់បំណុលនៃកិច្ចសន្យាធនលាភសាមយិកមួយជីវិត ដែលទទួលបានការកាលិកជាប្រាក់រៀងរាល់ឆ្នាំ បានលើកលែងកាតព្វកិច្ចឲ្យកូនបំណុលក្នុងការផ្តល់ប្រាក់ ដែលអានុភាពនៃការលើកលែងនេះចាប់ផ្តើមនៅ ៣ ឆ្នាំក្រោយ។ ការលើកលែងនេះ ជាសកម្មភាពឯកតោភាគី ដែលភ្ជាប់នឹងការកំណត់ពេល ៣ឆ្នាំ ក្រោយសកម្មភាពលើកលែង។

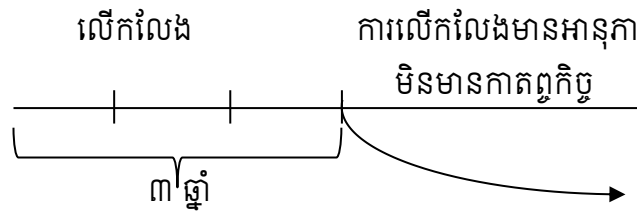

២២. A បានជួលផ្ទះឲ្យទៅ B នៅថ្ងៃទី ១ ខែ មករា ឆ្នាំ ២០១៣ សំរាប់រយៈពេល ៥ ឆ្នាំ។ B ត្រូវបង់ថ្លៃឈ្នួល ១០០០ ដុល្លារ ជារៀងរាល់ខែ នៅក្នុងអំឡុងពេលនេះ។ នៅថ្ងៃដដែល បន្ទាប់ពីបានបង្កើតកិច្ចសន្យាជួល A

បានលើកលែង B ពីករណីយកិច្ចបង់ថ្លៃឈ្នួល នៅក្រោយថ្ងៃទី ០១ ខែមករា ឆ្នាំ ២០១៧។ នៅក្នុងករណីនេះ ថ្ងៃទី ១ ខែ មករា ឆ្នាំ ២០១៧ គឺជាការកំណត់ពេលចាប់ផ្តើមដែលបានដាក់លើសកម្មភាពឯកតាភាគីរបស់ A នៃការលើកលែង។

២៣. A បានជួលផ្ទះឲ្យទៅ B នៅថ្ងៃទី ១ ខែ មករា ឆ្នាំ ២០១៣ សំរាប់រយៈពេល ៥ ឆ្នាំ។ B ត្រូវបង់ថ្លៃឈ្នួល ១០០០ ដុល្លារ ជារៀងរាល់ខែ នៅក្នុងអំឡុងពេលនេះ។ នៅថ្ងៃដដែល បន្ទាប់ពីបានបង្កើតកិច្ចសន្យាជួល A បានលើកលែង B ពីករណីយកិច្ចបង់ថ្លៃឈ្នួល រហូតដល់ថ្ងៃទី ៣១ ខែធ្នូ ឆ្នាំ ២០១៣។ នៅក្នុងករណីនេះ ថ្ងៃទី ៣១ ខែ ធ្នូ ឆ្នាំ ២០១៣ គឺជាការកំណត់ពេលចប់ដែលបានដាក់លើសកម្មភាពឯកតាភាគីរបស់ A នៃការលើកលែង។

២.២ ប្រយោជន៍នៃការកំណត់ពេល (មាត្រា ៣៣០ នៃក្រមរដ្ឋប្បវេណី)

ជាទ្រឹស្តី ផលប្រយោជន៍នៃការកំណត់ពេលមានបីប្រភេទ គឺ ការកំណត់ពេលជាប្រយោជន៍របស់កូនបំណុល ការកំណត់ពេលជាប្រយោជន៍របស់ម្ចាស់បំណុល និង ការកំណត់ពេលជាប្រយោជន៍របស់កូនបំណុលផង និង ម្ចាស់បំណុលផង ។ ចំពោះការកំណត់ពេលត្រូវបានជាប្រយោជន៍របស់ម្ចាស់បំណុល ឬ កូនបំណុលអាស្រ័យទៅលើការកំណត់ពេលក្នុងកិច្ចសន្យានីមួយៗត្រូវនឹងករណីនោះ និងទៅលើការបកស្រាយកិច្ចសន្យានីមួយៗនោះផងដែរ ។

ចំពោះពេលចាប់ផ្តើមដែលទាក់ទងនឹងការអនុវត្ត ដែលត្រូវបានប្រើប្រាស់ជាញឹកញាប់នោះ មានករណីច្រើនដែលការកំណត់ពេលនោះជាប្រយោជន៍របស់កូនបំណុល ក្នុងន័យថាកូនបំណុលពុំចាំបាច់អនុវត្តកាតព្វកិច្ចរហូតដល់ពេលកំណត់នៃការអនុវត្តបានមកដល់។ ដូចនេះ មាត្រា ៣៣០ កថាខណ្ឌទី១ សន្មតថា ការកំណត់ពេល ត្រូវបានចែងដើម្បីជាប្រយោជន៍ដល់កូនបំណុល។

១១. ករណីផលប្រយោជន៍របស់កូនបំណុល៖

កិច្ចសន្យារវាងភាគី A និង ភាគី B ដែល A លក់រថយន្តមួយឲ្យទៅ B។ នៅក្នុងកិច្ចសន្យា A ត្រូវប្រគល់រថយន្តក្នុងអំឡុងពេល ១០ ថ្ងៃបន្ទាប់ពីថ្ងៃបង្កើតកិច្ចសន្យា។ ការកំណត់រយៈពេល ១០ ថ្ងៃនេះ គឺដើម្បីផលប្រយោជន៍របស់កូនបំណុល (A) ព្រោះ A មិនចាំបាច់ប្រគល់ឡានក្នុងរយៈពេល១០ថ្ងៃ នោះទេ ។

១២. ករណីផលប្រយោជន៍របស់ម្ចាស់បំណុល៖

ករណីនៃកិច្ចសន្យាបញ្ញើមុធា រយៈពេលនៃការផ្ញើ ត្រូវបានបង្កើតឡើងដើម្បីជាប្រយោជន៍របស់ម្ចាស់បំណុល (អ្នកផ្ញើ)។ ដូច្នេះ អ្នកទទួលបញ្ញើមិនអាចប្រគល់វិញនូវវត្ថុផ្ញើមុនពេលកំណត់ទេ ទោះបីជាអ្នកទទួលបញ្ញើនោះស្ម័គ្រចិត្តសងសំណងការខូចខាតក៏ដោយ ។

១៣. ករណីផលប្រយោជន៍របស់កូនបំណុលផង និងម្ចាស់បំណុលផង៖

កិច្ចសន្យាបញ្ញើមានកាលកំណត់ដែលភ្ជាប់នឹងការប្រាក់រវាងភាគី A (ម្ចាស់បំណុល) និង ភាគី B (កូនបំណុលដែលជាធនាគារ)។ ក្នុងនោះកូនបំណុលដែលជាធនាគារ មានប្រយោជន៍នៃការកំណត់ពេលត្រង់ថាធនាគារមិនចាំបាច់ប្រគល់ប្រាក់បញ្ញើ រហូតដល់ពេលកំណត់ ។ រីឯម្ចាស់បំណុល ក៏មានប្រយោជន៍នៃការកំណត់ពេលផងដែរ ដោយសារខ្លួនអាចទទួលបានការប្រាក់សម្រាប់អំឡុងពេលនោះ រហូតដល់ពេលកំណត់ ។

២.៣ ការបោះបង់ផលប្រយោជន៍នៃការកំណត់ពេល

ផលប្រយោជន៍នៃការកំណត់ពេលក៏អាចបោះបង់បានដែរ ប៉ុន្តែលុះត្រាតែមិននាំឲ្យមានការខូចខាតដោយមិនត្រឹមត្រូវដល់ភាគីម្ខាងទៀត ។ ប៉ុន្តែប្រសិនបើការបោះបង់នោះ ធ្វើឲ្យមានការខូចខាតផលប្រយោជន៍របស់ ភាគី

ម្ខាងទៀត ភាគីដែលធ្វើឲ្យខូចខាតនោះ ត្រូវសងការខូចខាតដល់ភាគីម្ខាងទៀត ។ មានការសន្មត ៣ ករណី ទាក់ទងទៅនឹងការបោះបង់ផលប្រយោជន៍នៃការកំណត់ពេល។

ករណីទី១ ៖ ការបោះបង់ផលប្រយោជន៍នៃការកំណត់ពេលបំពានធ្ងន់ធ្ងរដល់ភាគីម្ខាងទៀត។ ក្នុងករណីនេះ ភាគីមិនអាចបោះបង់ផលប្រយោជន៍នៃការកំណត់ពេលបានទេ។

២. នៅក្នុងកិច្ចសន្យាបញ្ជីមុជា អ្នកទទួលបញ្ជី មិនអាចប្រគល់វិញនូវវត្ថុធ្វើមុនពេលកំណត់ទេ ទោះបីជាអ្នក ទទួលបញ្ជីនោះស្ម័គ្រចិត្តសងសំណងការខូចខាតក៏ដោយ។ អំឡុងពេលនេះ គឺដើម្បីប្រយោជន៍របស់ម្ចាស់បំណុល (អ្នកធ្វើ) ហើយការប្រគល់វិញនៅមុនពេលកំណត់ដោយកូនបំណុល (អ្នកទទួលបញ្ជី) គឺជាការបំពានធ្ងន់ធ្ងរដល់ ម្ចាស់បំណុល (អ្នកធ្វើ)។

ករណីទី២ ៖ ការបោះបង់ផលប្រយោជន៍នៃការកំណត់ពេលមិនបំពានធ្ងន់ធ្ងរដល់ភាគីម្ខាងទៀតទេ ប៉ុន្តែធ្វើឲ្យ មានការខូចខាតដល់ភាគីម្ខាងទៀត។ ក្នុងករណីនេះ ភាគីអាចបោះបង់ផលប្រយោជន៍នៃការកំណត់ពេលបាន ប៉ុន្តែ ត្រូវសងសំណងការខូចខាត។

២. បញ្ជីនៅធនាគារដែលមានកំណត់ពេល និង ភ្ជាប់ជាមួយការប្រាក់រវាង A (ម្ចាស់បំណុល) និង B (កូន បំណុលដែលជាធនាគារ)។ B អាចប្រគល់ប្រាក់បញ្ញើទៅ A នៅមុនពេលកំណត់បាន ព្រោះមិនបំពានធ្ងន់ធ្ងរចំពោះ A។ ប៉ុន្តែ B ត្រូវសងសំណងការខូចខាតចំពោះ A ព្រោះ A អាចនឹងបាត់បង់ការប្រាក់ដែលគាត់បានរំពឹងទុក ដោយសារ B សងមុនពេលកំណត់។

ករណីទី៣ ៖ ការបោះបង់ផលប្រយោជន៍នៃការកំណត់ពេល មិនបំពានធ្ងន់ធ្ងរដល់ភាគីម្ខាងទៀត ហើយក៏ មិនធ្វើឲ្យមានការខូចខាតចំពោះភាគីម្ខាងទៀតដែរ។ ក្នុងករណីនេះ ភាគីអាចបោះបង់ផលប្រយោជន៍នៃការកំណត់ ពេល ហើយមិនចាំបាច់សងសំណងការខូចខាតទេ។

២. នៅក្នុងកិច្ចសន្យាខ្ចីបរិកោគដោយគ្មានការប្រាក់ កូនបំណុលមានផលប្រយោជន៍នៃការកំណត់ពេល ព្រោះកូនបំណុលមិនចាំបាច់សងប្រាក់វិញរហូតដល់ពេលកំណត់បានមកដល់ ប៉ុន្តែ កូនបំណុលមានសេរីភាពក្នុង ការបោះបង់ផលប្រយោជន៍នៃការកំណត់ពេលនេះ ហើយអាចសងប្រាក់នៅមុនពេលកំណត់ និង មិនចាំបាច់សង ការខូចខាតទេ។ នេះព្រោះតែការសងនៅមុនពេលកំណត់របស់កូនបំណុលមិនបំពានធ្ងន់ធ្ងរដល់ម្ចាស់បំណុលទេ ហើយមិនធ្វើឲ្យមានការខូចខាតដល់ម្ចាស់បំណុលទេ។

២.៤ ការបាត់បង់ផលប្រយោជន៍នៃការកំណត់ពេល (មាត្រា ៣៣១ នៃក្រមរដ្ឋប្បវេណី)

កូនបំណុលត្រូវបាត់បង់ផលប្រយោជន៍នៃការកំណត់ពេល ក្នុងករណីដូចតទៅ៖

- ក-កូនបំណុលត្រូវបានប្រកាសក្ស័យធន
- ខ-កូនបំណុលបានធ្វើឲ្យខូចខាតប្រាតិកោគ
- គ-កូនបំណុលមានករណីយកិច្ចត្រូវដាក់ប្រាតិកោគ ប៉ុន្តែមិនបានបំពេញករណីយកិច្ចនេះ
- ឃ-មានហេតុដែលគូភាគីបានព្រមព្រៀងគ្នា បានកើតឡើង ។

ហេតុដែលបានកំណត់ចាប់ពីចំណុច ក រហូតដល់ គ គឺ ជាករណីដែលកូនបំណុលបានបាត់បង់ ឬ ទំនងជា បាត់បង់សោធនភាព ឬ ឥណទាន ។ ក្នុងករណីបែបនេះ ប្រសិនបើម្ចាស់បំណុលមិនអាចទាមទារឲ្យកូនបំណុល អនុវត្តកាតព្វកិច្ចមុនបានទេ ចាំរហូតដល់ពេលកំណត់មកដល់ នោះម្ចាស់បំណុលអាចមានហានិភ័យក្នុងការទទួល

ការសង ។ ដូច្នោះ មានន័យថា មាត្រានេះចែងពីការបាត់បង់ផលប្រយោជន៍នៃការកំណត់ពេលរបស់កូនបំណុល ដោយឲ្យពេលកំណត់សងត្រូវមកដល់ភ្លាមៗ ។

ឧទាហរណ៍នៃករណី ខ ៖ A ខ្ចីប្រាក់ ១០.០០០ដុល្លារ ពី B ដោយបង្កើតហ៊ីប៉ូតែកលើដីរបស់ខ្លួន តែក្រោយ មក A បានប្រើប្រាស់សារធាតុគីមី ដែលធ្វើឲ្យបាត់បង់តម្លៃដី ហើយតម្លៃរបស់ដីត្រូវបានធ្លាក់ចុះ។ A បាត់បង់ ផលប្រយោជន៍នៃការកំណត់ពេល។

ឧទាហរណ៍នៃករណី គ ៖ A ខ្ចីប្រាក់ ១០.០០០ដុល្លារ ពី B ហើយបានដាក់ប្រាក់ភោគ។ ក្រោយមក ដោយ មើលឃើញទ្រព្យរបស់ A ធ្លាក់ចុះ ធានាការកំណត់បង្គាប់ឲ្យ A ដាក់ប្រាក់ភោគបន្ថែមទៀត។ A បានយល់ព្រមថា ខ្លួននឹង យកប្រាក់ភោគបន្ថែមមកដាក់ឲ្យធានាការ ប៉ុន្តែ A មិនបានយកមកដាក់នោះទេ។ A បាត់បង់ផលប្រយោជន៍នៃការ កំណត់ពេល។

ហេតុដែលបានកំណត់ក្នុងចំណុច យ មានន័យថា ភាគីទាំងពីរបានព្រមព្រៀងគ្នាលើហេតុនៃការបាត់បង់ ផលប្រយោជន៍នៃការកំណត់ពេលនោះហើយ ។

២. នៅក្នុងកិច្ចសន្យាខ្ចីបរិភោគដោយមានការប្រាក់រវាង A និង B មានរយៈពេល ៣ឆ្នាំ ហើយមានការ ប្រាក់ ១% ក្នុងមួយឆ្នាំ ដែលត្រូវបង់ជារៀងរាល់ខែ។ នៅក្នុងកិច្ចសន្យានេះ មានប្រការមួយចែងថា “ប្រសិនបើកូន បំណុលខកខានមិនបានបង់ការប្រាក់សម្រាប់រយៈពេលមួយខែ កូនបំណុលនឹងបោះបង់ផលប្រយោជន៍នៃការកំណត់ពេ ល។”

ដូចនេះ ម្ចាស់បំណុលអាចអះអាងអំពីការបោះបង់ផលប្រយោជន៍នៃការកំណត់ពេល នៅពេលដែលកូនបំណុលមិនបាន បង់ការប្រាក់។”

២.៥ អានុភាពនៃការកំណត់ពេល (មាត្រា ៣២៩ នៃក្រមរដ្ឋប្បវេណី)

ក្នុងករណីដែលមានការកំណត់ពេលចាប់ផ្តើមចំពោះអានុភាពនៃកិច្ចសន្យា អានុភាពនោះមិនត្រូវកើត ឡើងរហូតដល់ពេលកំណត់នោះមកដល់ ។ ក្នុងករណីដែលមានកំណត់ពេលចាប់ផ្តើមចំពោះការអនុវត្តកិច្ចសន្យា ម្ចាស់បំណុលមិនអាចទាមទារឲ្យកូនបំណុលអនុវត្តកាតព្វកិច្ចមុនពេលកំណត់នោះបានឡើយ ។ ក្នុងករណីដែល មានការកំណត់ពេលចាប់ចំពោះអានុភាពនៃកិច្ចសន្យា អានុភាពនោះត្រូវរលត់នៅពេលកំណត់នោះមកដល់ ។

៣. អំឡុងពេល (មាត្រា ៣៣២ នៃក្រមរដ្ឋប្បវេណី)

៣.១. របៀបកំណត់អំឡុងពេល

ជាទូទៅ ការកំណត់អំឡុងពេល អាចកំណត់បានអាស្រ័យទៅគូភាគីនៃកិច្ចសន្យា ដែលសន្មត ឬ ព្រមព្រៀង គ្នា ក្នុងការកំណត់អំឡុងពេល ដើម្បីឲ្យមានអានុភាពគតិយុត្ត បានកើតឡើង ឬ បានផុតរលត់ ។

២. កិច្ចសន្យាម៉ៅការមួយបានធ្វើឡើងរវាងភាគី “A” និង ភាគី “B” ដោយភាគីទាំងពីរបានកំណត់អំឡុងពេល នៃការបំពេញការងារឲ្យហើយក្នុងរយៈពេល ១០ ថ្ងៃ ហើយកិច្ចសន្យាបានធ្វើឡើង នៅថ្ងៃទី១០ ខែ វិច្ឆិកា ឆ្នាំ ២០១១ ហើយថ្ងៃបញ្ចប់នៃកិច្ចសន្យាថ្ងៃទី២០ ខែ វិច្ឆិកា ឆ្នាំ ២០១១ ។

អំឡុងពេលអាចកំណត់ជា ម៉ោង នាទី វិនាទី ថ្ងៃ សប្តាហ៍ ខែ ឬ ឆ្នាំ បាន (មាត្រា ៣៣២ នៃក្រមរដ្ឋប្បវេណី) ។

៣.២. ការគណនាអំឡុងពេល

- ការគណនាអំឡុងពេលជាម៉ោង នាទី ឬ វិនាទី (មាត្រា ៣៣៣ នៃក្រមរដ្ឋប្បវេណី)

ជំពូកទី២: ការបង្ហាញឆន្ទៈ និងកិច្ចសន្យា

១. និយមន័យនៃការបង្ហាញឆន្ទៈ:

ការបង្ហាញឆន្ទៈ គឺភាគីមានគោលបំណងបង្កើតអានុភាពគតិយុត្តិ ។ ការបង្ហាញឆន្ទៈត្រូវមានអានុភាពចាប់ពីពេលដែលការជូនដំណឹងអំពីការបង្ហាញឆន្ទៈនោះបានទៅដល់ភាគីម្ខាងទៀត (មាត្រា ៣១០ នៃក្រមរដ្ឋប្បវេណី)។

២. និយមន័យនៃកិច្ចសន្យា

កិច្ចសន្យា គឺជាកិរិយាដែលបុគ្គលពីរនាក់ ឬច្រើននាក់មានឆន្ទៈត្រូវគ្នាព្រមបង្កើតកែប្រែ ឬរំលត់នូវកាតព្វកិច្ច (មាត្រា ៣១១ នៃក្រមរដ្ឋប្បវេណី)។

ផ្នែកទី១ ការបង្កើតកិច្ចសន្យា

១. លក្ខខណ្ឌបង្កើតកិច្ចសន្យា

កិច្ចសន្យាបង្កើត និងមានអានុភាពទៅបានលុះត្រាតែសំណើ និងស្វីការត្រូវគ្នា ។ ប៉ុន្តែ ចំពោះករណីដែលកិច្ចសន្យាដែលភាគីម្ខាងទទួលបានករណីយកិច្ចធ្វើអនុប្បទាននូវកម្មសិទ្ធិលើអចលនវត្ថុ ឬករណីយកិច្ចធ្វើលទ្ធកម្មនូវកម្មសិទ្ធិលើអចលនវត្ថុអាចនឹងមានអានុភាពទៅបានលុះត្រាតែបានធ្វើលិខិតយថាភូត (មាត្រា ៣៣៦ នៃក្រមរដ្ឋប្បវេណី)។ លិខិតយថាភូតក្នុងន័យនេះ សំដៅទៅលើលិខិតយថាភូតដែលធ្វើឡើងដោយសារការី ឬ លិខិតដែលមន្ត្រីមានសមត្ថកិច្ចធ្វើឡើងដើម្បីធ្វើនីតិវិធីនៃការចុះបញ្ជី (មាត្រា ៩ នៃច្បាប់ស្តីពីការអនុវត្តក្រមរដ្ឋប្បវេណី)។

២. និយមន័យសំណើ និងស្វីការ

សំណើ គឺជាការសុំបង្កើតកិច្ចសន្យាដែលធ្វើឡើងដោយមានឆន្ទៈភ្ជាប់ខ្លួនជាមួយនឹងចំណងគតិយុត្តក្នុងករណីដែលមានស្វីការរបស់ភាគីម្ខាងទៀតចំពោះសំណើនេះ (កថាខណ្ឌទី១ នៃមាត្រា ៣៣៧ នៃក្រមរដ្ឋប្បវេណី)។ និយមន័យនៃសំណើនេះមានន័យថា សំណើ គឺជាការបង្ហាញឆន្ទៈថា នឹងភ្ជាប់ជាមួយនឹងចំណងគតិយុត្តកិច្ចសន្យាដែលបង្កើតឡើង ក្នុងករណីដែលភាគីម្ខាងទៀតផ្តល់ស្វីការចំពោះសំណើនេះ ហើយកិច្ចសន្យាត្រូវបង្កើតដោយសំណើ និងស្វីការត្រូវគ្នា ។ «ការអញ្ជើញឲ្យធ្វើសំណើ» ត្រូវបែងចែកជាដាច់ពី «សំណើ»។ ការអញ្ជើញឲ្យធ្វើសំណើ គឺស្រដៀងគ្នានឹងសំណើដែរ ប៉ុន្តែ វាមិនមានឆន្ទៈភ្ជាប់ខ្លួនជាមួយចំណងគតិយុត្តក្នុងករណីដែលមានស្វីការរបស់ភាគីម្ខាងទៀតចំពោះសំណើនេះទេ។ ឧទាហរណ៍ ជាទូទៅ ការផ្សាយពាណិជ្ជកម្មអំពីទំនិញ គឺជាការអញ្ជើញឲ្យធ្វើសំណើ ពីព្រោះអ្នកផ្សាយពាណិជ្ជកម្មត្រូវការត្រួតពិនិត្យទំនិញក្នុងឃ្លាំង និងធ្វើការចរចា ជាមួយអ្នកដែលឆ្លើយតបនឹងពាណិជ្ជកម្ម មុនពេលសម្រេចចិត្តថាលក់ ឬ មិនលក់ទំនិញ។ ក្នុងករណីនេះ ការឆ្លើយតបទៅនឹងការផ្សាយពាណិជ្ជកម្ម គឺជាសំណើ ហើយអ្នកផ្សាយពាណិជ្ជកម្មអាចធ្វើការជ្រើសរើសក្នុងការធ្វើស្វីការតបទៅនឹងសំណើទាំងនោះ ឬក៏ អត់។ ហើយគំរូផលិតផលដែលដាក់តាំងនៅមុខហាងទំនិញ និង កាតាឡុកលក់ទំនិញតាមការបញ្ជាជាដើម គឺជាការអញ្ជើញឲ្យធ្វើសំណើ មិនមែនជាសំណើទេ ព្រោះថាទោះបីជាអ្នកទិញមើលគំរូផលិតផល និង កាតាឡុកនោះ ហើយបានជូនដំណឹងទៅអ្នកលក់ថា “ចង់ទិញមួយនេះ” ក៏ដោយបើសិនជាមិនមានទំនិញនៅ

ក្នុងឃ្លាំងនោះទេ ក៏កិច្ចសន្យាលក់ទិញមិនអាចកើតឡើងផងដែរ។ កិច្ចសន្យាកើតឡើង នៅក្រោយពេលអ្នកលក់ បានបញ្ជាក់អំពីទំនិញដែលនៅក្នុងឃ្លាំងសិន។ ក្នុងករណីនេះ ការបង្ហាញឆន្ទៈថា “ចង់ទិញ” ដែលធ្វើឡើងដោយ អ្នកទិញដែលបានមើលគំរូទំនិញ និង កាតាឡុក គឺជាសំណើ ហើយកិច្ចសន្យាកើតឡើង នៅចំណុចពេលអ្នកលក់ បាន ផ្តល់ស្លាក ក្រោយពេលដែលបានពិនិត្យមើលទំនិញដែលមានក្នុងឃ្លាំងរួចរាល់ ។

ដូចបានបង្ហាញខាងលើ សកម្មភាពមួយចំនួនមើលទៅហាក់ដូចជាសំណើក៏ដោយ ក៏ក្នុងករណីដែលចាំបាច់ ត្រូវធ្វើការចងចាំ និង ពិនិត្យទំនិញក្នុងឃ្លាំងជាដើម មុនពេលបង្កើតកិច្ចសន្យា សកម្មភាពនោះមិនមែនជាសំណើទេ គ្រាន់តែជាការអញ្ជើញឲ្យធ្វើសំណើប៉ុណ្ណោះ។

១១. លោក A និយាយទៅកាន់លោក B ថា “ខ្ញុំចង់លក់ផ្ទះក្នុងតម្លៃ ៥០.០០០ ដុល្លារ” ។ សំដីរបស់លោក A គឺជាសំណើ។

១២. លោក A បានប្រកាសតាមកាសែតថា “ខ្ញុំចង់លក់ផ្ទះរបស់ខ្ញុំក្នុងតម្លៃ ៥០.០០០ដុល្លារ”។ ការ ប្រកាសនេះមិនមែនជាសំណើទេ វាគឺជាការអញ្ជើញឲ្យធ្វើសំណើ ពីព្រោះ ជាទូទៅក្នុងករណីនេះ ការឆ្លើយតបនឹង ត្រូវធ្វើឡើងច្រើនពីអ្នកអានការសែត ហើយ A នឹងចរចាជាមួយនឹងអ្នកឆ្លើយតបទាំងនោះដើម្បីសម្រេចថានឹងលក់ ឲ្យអ្នកណា។ A មិនត្រូវបានចងក្លាប់កាតព្វកិច្ចលក់ផ្ទះទៅឲ្យគ្រប់ការឆ្លើយតបទេ។ គ្រប់ការឆ្លើយតបពីអ្នកអាន ការសែតគឺជា សំណើ ហើយ A នឹងធ្វើ ឬ មិនធ្វើស្លាកចំពោះសំណើទាំងនោះ។ ប៉ុន្តែ ប្រសិនបើការប្រកាសបាន បញ្ជាក់យ៉ាងច្បាស់ថា «ខ្ញុំនឹងលក់ផ្ទះអ្នកដែលយល់ព្រមមុនគេ» ពេលនោះ ការប្រកាសគឺជា សំណើ ហើយ A ត្រូវ តែលក់ទៅមនុស្សដំបូងដែលឆ្លើយតបថា ព្រមទិញផ្ទះ។

- ស្លាក គឺជាការបង្ហាញឆន្ទៈដែលអ្នកទទួលសំណើយល់ព្រមចំពោះសំណើនោះ (មាត្រា ៣៣៧ កថាខណ្ឌទី៣ នៃក្រមរដ្ឋប្បវេណី) ។

២. តាមឧទាហរណ៍ទី១ ខាងលើ ប្រសិនបើលោក B ឆ្លើយថា “ខ្ញុំយល់ព្រមទទួលទិញផ្ទះក្នុងតម្លៃ ៥០.០០០ ដុល្លារ” នោះការឆ្លើយតបរបស់លោក B ជាស្លាក។

* ដោយសារតែកិច្ចសន្យានេះ គឺជាការផ្ទេរកម្មសិទ្ធិលើអចលនវត្ថុ ទោះបីជាសំណើ និង ស្លាកត្រូវគ្នាក៏ ដោយ ក៏កិច្ចសន្យានេះមិនមានអានុភាពដែរ លុះត្រាតែកិច្ចសន្យានេះធ្វើឡើងដោយលិខិតយថាភូត (កថាខណ្ឌ ២ មាត្រា ៣៣៦ នៃក្រមរដ្ឋប្បវេណី និង មាត្រា ៩ នៃច្បាប់ស្តីពីការអនុវត្តក្រមរដ្ឋប្បវេណី)។

៣. សំណើដែលមានកំណត់អំឡុងពេលសម្រាប់ស្លាក (មាត្រា ៣៣៨ នៃក្រមរដ្ឋប្បវេណី)

សំណើអាចធ្វើឡើងដោយកំណត់នូវអំឡុងពេលសំរាប់ស្លាក ។ អំឡុងពេលសម្រាប់ស្លាកត្រូវគិតពីថ្ងៃ ដែលជូនដំណឹង បើមិនច្បាស់ថាអ្នកស្នើកំណត់ពេលផ្សេង ។ មានន័យថាអំឡុងពេលសម្រាប់ធ្វើស្លាកអាចក្លាប់ ជាមួយសំណើបាន ។ មួយទៀតនោះ សំណើអាចនឹងបាត់បង់អានុភាពប្រសិនបើភាគីម្ខាងមិនបានផ្តល់ស្លាកក្នុង អំឡុងពេលកំណត់សម្រាប់ស្លាកនោះ ។

២. A បានប្រាប់ B ថា ចង់លក់ឡានរបស់ខ្លួនក្នុងតម្លៃ ១០០០០ ដុល្លារ ហើយស្នើឲ្យ B ធ្វើការឆ្លើយតបក្នុង រយៈពេល ១០ ថ្ងៃ។ រយៈពេល ១០ថ្ងៃ ត្រូវចាប់ផ្តើមរាប់ចាប់ពីពេល A បានប្រាប់ ហើយប្រសិនបើក្នុងកំឡុងពេល ១០ថ្ងៃនោះ បានកន្លងផុត សំណើនោះនឹងបាត់បង់អានុភាព។

៤. ស្លាកដោយមានបន្ថែមការកែប្រែ (មាត្រា ៣៤២ នៃក្រមរដ្ឋប្បវេណី)

ស្លាកដោយមានការបន្ថែមការកែប្រែសារធាតុចំពោះសំណើ មិនត្រូវក្លាយជាស្លាកមានសុពលភាពទេ តែ ស្លាកនោះមានអានុភាពជាសំណើថ្មី ។ ប៉ុន្តែ ប្រសិនបើការកែប្រែនោះមិនធ្វើអោយមានការកែប្រែសារធាតុទេ

ស្វីការនោះត្រូវមានអានុភាពជាស្វីការ ។ ផ្ទុយទៅវិញ បើអ្នកស្នើតវ៉ាភ្លាមកិច្ចសន្យាមិនត្រូវបានបង្កើតទេ ។ គោលបំណងនៃបញ្ញត្តិនេះ គឺដើម្បីអោយមានការបង្កើតកិច្ចសន្យាតាមលទ្ធភាពដែលអាចធ្វើបាន តាមរយៈការសម្របសម្រួលរវាងផលប្រយោជន៍របស់ភាគីទាំងពីរក្នុងការចរចាពេលកិច្ចសន្យា ។

ឧទាហរណ៍ ១. A បានធ្វើសំណើលក់ឡានឲ្យ B ក្នុងតម្លៃ ១០.០០០ ដុល្លារ។ B បានឆ្លើយថាវាថយតម្លៃ នេះមានតម្លៃថ្លៃពេក ហើយប្រសិនបើថយតម្លៃនេះលក់ក្នុងតម្លៃត្រឹមតែ ៨.០០០ ដុល្លារ នោះ B នឹងទិញ។ ការឆ្លើយតបរបស់ B មិនមែនជាស្វីការទេ ប៉ុន្តែជាសំណើថ្មី។ ប្រសិនបើ A យល់ព្រមលក់ក្នុងតម្លៃ ៨០០០ដុល្លារ នេះគឺជាស្វីការរបស់ A ចំពោះសំណើរបស់ B ហើយកិច្ចសន្យានឹងកើតមានឡើង។

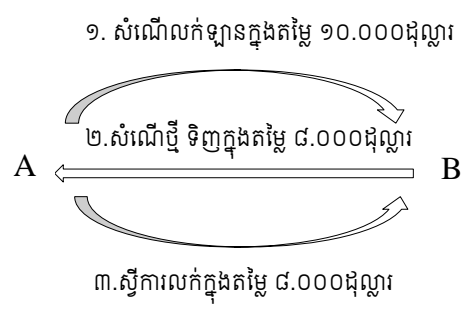

ឧទាហរណ៍ ២. A បានធ្វើសំណើលក់ម៉ូតូឲ្យ B ក្នុងតម្លៃ ១.០០០ ដុល្លារ ដោយប្រាប់ឲ្យ B មកយកនៅថ្ងៃស្អែក។ B ឆ្លើយថា “ខ្ញុំនឹងទិញម៉ូតូនេះក្នុងតម្លៃ ១.០០០ ដុល្លារ ហើយថ្ងៃស្អែកខ្ញុំនឹងមកយកម៉ូតូនេះ ប៉ុន្តែសូមលាងសម្អាតម៉ូតូឲ្យខ្ញុំផង” ។ លក្ខខណ្ឌដែល B សុំឲ្យលាងម៉ូតូឲ្យស្អាត មិនបានកែប្រែសារធាតុនៃសំណើដើមនោះទេ។ ហេតុនេះហើយ ការឆ្លើយតបរបស់ B ជាស្វីការដែលមានអានុភាព។

ផ្នែកទី២ វិការៈក្នុងការបង្ហាញឆន្ទៈ និងសុពលភាពនៃកិច្ចសន្យា

សុពលភាព និងអានុភាពៈ

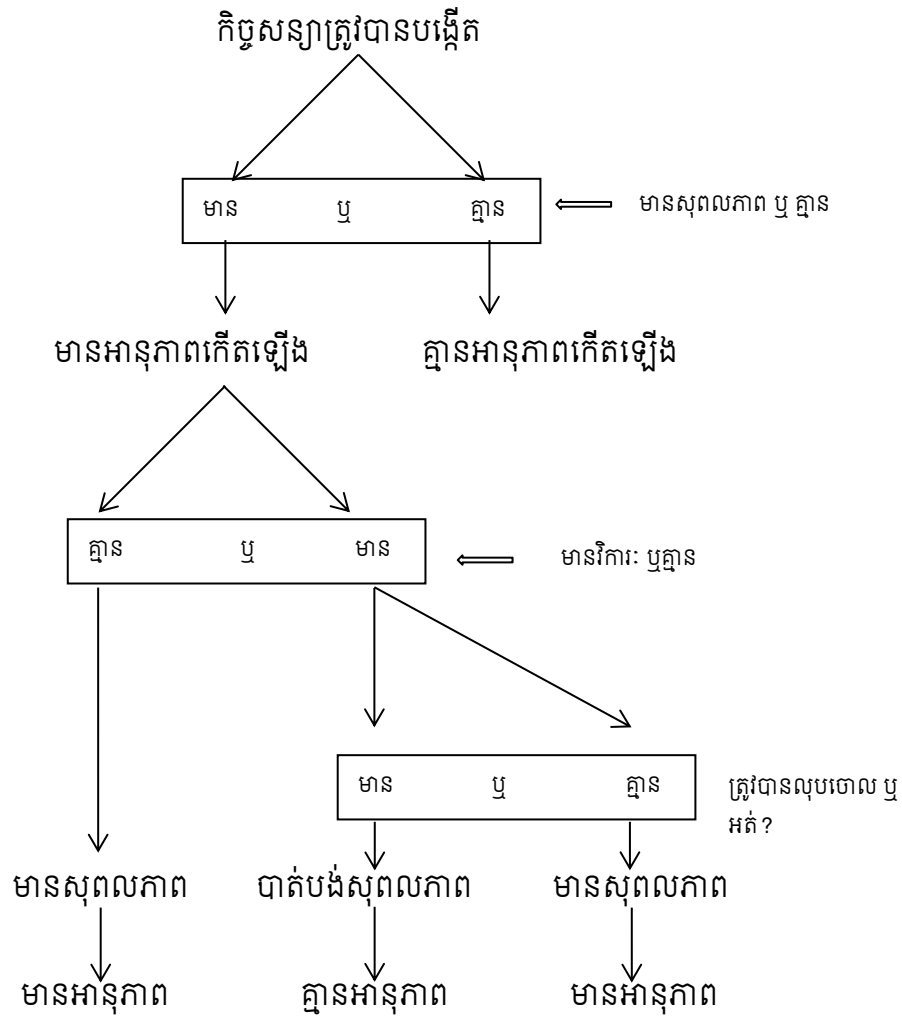

១. សេចក្តីផ្តើម (សុពលភាព និង ការលុបចោលកិច្ចសន្យា)

ដើម្បីឲ្យកិច្ចសន្យាមានសុពលភាព និង មិនអាចលុបចោលបាន ត្រូវមានលក្ខខណ្ឌពីរ គឺ៖

១.១. លក្ខខណ្ឌទាក់ទងទៅនឹងភាគី

- គ្រប់ភាគីទាំងអស់ត្រូវមានសមត្ថភាពដូចខាងក្រោម៖

+សមត្ថភាពទទួលសិទ្ធិ គឺជាសមត្ថភាពរបស់រូបវន្តបុគ្គល និង នីតិបុគ្គលដែលអាចក្លាយជាប្រធាននៃសិទ្ធិ និង កាតព្វកិច្ច (មាត្រា ៦ នៃក្រមរដ្ឋប្បវេណី)។ ប្រសិនបើភាគីណាម្នាក់នៃកិច្ចសន្យាមិនមានសមត្ថភាពទទួលសិទ្ធិទេនោះ កិច្ចសន្យានឹងគ្មានសុពលភាពទេ។

+សមត្ថភាពខាងឆន្ទៈ គឺជាសមត្ថភាពដែលអាចយល់ដឹង និង វិនិច្ឆ័យអំពីលទ្ធផលតាមផ្លូវច្បាប់នៃសកម្មភាពរបស់ខ្លួន (មាត្រា ១៤ នៃក្រមរដ្ឋប្បវេណី)។ ប្រសិនបើភាគីណាម្នាក់នៃកិច្ចសន្យាមិនមានសមត្ថភាពខាងឆន្ទៈទេនោះ កិច្ចសន្យានឹងមានសុពលភាព ប៉ុន្តែអាចលុបចោលបាន។

+សមត្ថភាពក្នុងការធ្វើសកម្មភាព គឺជាសមត្ថភាពក្នុងការធ្វើកិច្ចសន្យា ឬ សកម្មភាពឯកតោភាគីដែលមិនអាចលុបចោលបានដោយឯកឯង (ចាប់ពីមាត្រា ១៦ នៃក្រមរដ្ឋប្បវេណី)។ ប្រសិនបើភាគីណាម្នាក់នៃកិច្ចសន្យាមិនមានសមត្ថភាពក្នុងការធ្វើសកម្មភាពទេ នោះកិច្ចសន្យាមានសុពលភាព តែអាចលុបចោលបាន។

- ការបង្ហាញធន្នៈរបស់ភាគីសងខាង ត្រូវតែមិនមានវិការៈ។ ការបង្ហាញធន្នៈដោយគ្មានវិការៈ គឺជាការបង្ហាញធន្នៈដោយគ្មានការកាន់ច្រឡំ គ្មានការធានា គ្មានការគម្រាមកំហែង គ្មានការបង្ហាញធន្នៈមិនពិត ឬ គ្មានអំពើឆ្កៀតឱកាសដោយមានគោលបំណងកេងយកចំណេញហួសហេតុ។ ប្រសិនបើការបង្ហាញធន្នៈនោះមានវិការៈ នោះកិច្ចសន្យាមានសុពលភាព តែអាចលុបចោលបាន។

១.២. លក្ខខណ្ឌទូទៅទាក់ទងទៅនឹងខ្លឹមសារ

កិច្ចសន្យាដែលធ្វើឡើងដោយផ្ទុយនឹងបញ្ញត្តិនៃច្បាប់ សណ្តាប់ធ្នាប់សាធារណៈ និង ទំនៀមទម្លាប់ល្អនៅក្នុងសង្គម ត្រូវចាត់ទុកជាមោឃៈ(មាត្រា ៣៥៤ នៃក្រមរដ្ឋប្បវេណី)។

១១. A បានធ្វើកិច្ចសន្យាជាមួយ B ដោយឲ្យ B ទៅសម្លាប់ C ក្នុងតម្លៃ ១,០០០,០០០ ដុល្លារ។ កិច្ចសន្យានេះ ត្រូវចាត់ទុកជាមោឃៈ។

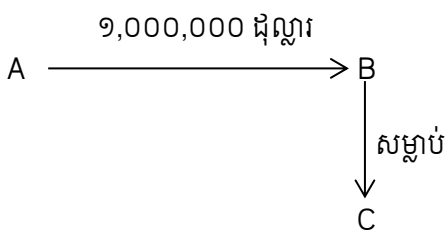

១២. A បានធ្វើកិច្ចសន្យាជាមួយ B ដោយឲ្យ B លែងលះ C ក្នុងតម្លៃ ១,០០០,០០០ ដុល្លារ។ កិច្ចសន្យានេះ ត្រូវចាត់ទុកជាមោឃៈ។

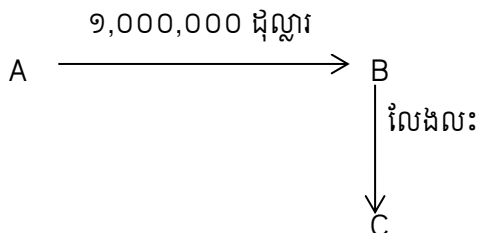

២. ប្រភេទនៃវិការៈក្នុងការបង្ហាញធន្នៈ

វិការៈនៃការបង្ហាញធន្នៈរួមមាន៖

២.១. ការកាន់ច្រឡំ (មាត្រា ៣៤៦ នៃក្រមរដ្ឋប្បវេណី)

ក. និយមន័យនៃការកាន់ច្រឡំ

ការកាន់ច្រឡំ មានន័យថា គឺជាការបង្ហាញធន្នៈទៅលើកិច្ចសន្យាដោយការយល់ច្រឡំអំពីខ្លឹមសារនៃកិច្ចសន្យា ។ ការបង្ហាញធន្នៈមាន បី ដំណាក់កាល ដូចខាងក្រោម ៖

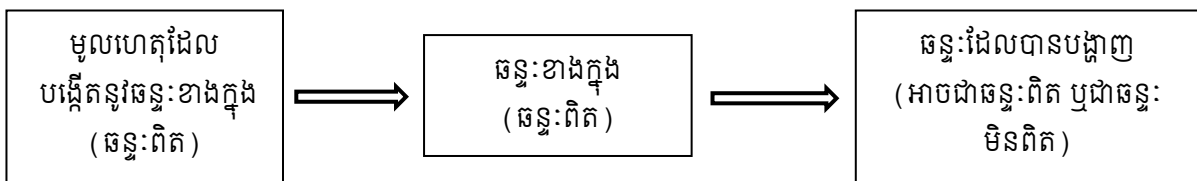

នៅក្នុងដំណាក់កាលនៃការបង្ហាញធន្នៈនីមួយៗ អាចមានការកាន់ច្រឡំកើតឡើង ដូចខាងក្រោម ៖

១១. A បានបង្កើតកិច្ចសន្យាលក់ទិញធុរេនជាមួយ B ដោយសារតែ A កាន់ច្រឡំថាខ្លួន បានបរិភោគធុរេនដែលមាននៅផ្ទះរបស់ខ្លួនអស់ហើយ ប៉ុន្តែតាមពិត នៅផ្ទះរបស់គាត់នៅសល់ធុរេន ៥០ ផ្លែទៀត ។ ការកាន់ច្រឡំនេះ គឺជាការកាន់ច្រឡំនៅក្នុងដំណាក់កាលនៃមូលហេតុនៃការបង្ហាញធន្នៈ។ ក្នុងករណីនេះ A អាចលុបកិច្ចសន្យា

ចោលបាន លុះត្រាតែចំណុចដែលកាន់ច្រឡំ គឺជាចំណុចដែល A យល់ឃើញថាសំខាន់ក្នុងការបង្កើតកិច្ចសន្យា ហើយ B ស្ថិតនៅក្នុងស្ថានភាពដែលអាចដឹងអំពីភាពសំខាន់នៃចំណុចនេះ និងការកាន់ច្រឡំរបស់ A (មាត្រា ៣៤៦ កថាខណ្ឌទី២ នៃក្រមរដ្ឋប្បវេណី)។

២. A មកពីប្រទេសជប៉ុន ហើយមិត្តភក្តិរបស់ A ប្រាប់ A នៅមុនពេលបង្កើតកិច្ចសន្យាថា “ធុរេន” គឺជាពាក្យ ខ្មែរដែលមានន័យថា “ស្វាយ” ហើយ A បានជឿបែបនេះ នៅពេលបង្កើតកិច្ចសន្យាជាមួយ B ។ ការកាន់ច្រឡំនេះ គឺ ជាការកាន់ច្រឡំនៅក្នុងដំណាក់កាលនៃឆន្ទៈខាងក្នុង។ ធុរេន ឬ ស្វាយ ដែលជាកម្មវត្ថុនៃកិច្ចសន្យាលក់ទិញនេះ ជា ចំណុចសំខាន់នៃកិច្ចសន្យា ហើយបើ B ស្ថិតនៅក្នុងស្ថានភាពដែលអាចដឹងអំពីការកាន់ច្រឡំនេះ A អាចលុបចោលនូវ កិច្ចសន្យាបាន ដោយហេតុថា ការបង្ហាញឆន្ទៈរបស់ A មានវិការៈ (មាត្រា ៣៤៦ កថាខណ្ឌទី១ នៃក្រមរដ្ឋប្បវេណី)។

៣. A ចង់ទិញធុរេន ហើយចង់និយាយថា “សូមវេចខ្ចប់ធុរេន” ប៉ុន្តែ គាត់បានប្រាប់ទៅអ្នកលក់ដោយ កំហុសថា ឲ្យខ្ចប់ស្វាយទៅវិញ។ ការកាន់ច្រឡំនេះ គឺជា ការកាន់ច្រឡំនៅក្នុងដំណាក់កាលនៃការបង្ហាញឆន្ទៈ ខាងក្រៅ។ ករណីនេះយកមកអនុវត្តដូចគ្នាក្នុង ឧទាហរណ៍ទី២ ខាងលើ។

ខ. លក្ខខណ្ឌនៃការកាន់ច្រឡំ (មាត្រា ៣៤៦ នៃក្រមរដ្ឋប្បវេណី)

លក្ខខណ្ឌនៃការកាន់ច្រឡំនៅក្នុងកថាខណ្ឌទី១ ៖

- ① ភាគីមានការកាន់ច្រឡំ
- ② ចំណុចដែលកាន់ច្រឡំជាចំណុចសំខាន់ក្នុងកិច្ចសន្យា
- ③ ភាគីម្ខាងទៀតអាចដឹងពីចំណុច ①

២. B បានចុះកិច្ចសន្យាទិញសៀវភៅក្រមនីតិវិធីរដ្ឋប្បវេណីពី A។ ការពិត B ចង់ទិញសៀវភៅក្រមរដ្ឋប្បវេណី ប៉ុន្តែ B កាន់ច្រឡំចុះកិច្ចសន្យាទិញក្រមនីតិវិធីរដ្ឋប្បវេណី ព្រោះ B មិនមែនជាអ្នកច្បាប់ ហើយមិនអាចបែងចែក ភាពខុសគ្នារវាងក្រមរដ្ឋប្បវេណី និង ក្រមនីតិវិធីរដ្ឋប្បវេណី។ នៅក្នុងកិច្ចសន្យាលក់ទិញនេះ ក្រមរដ្ឋប្បវេណី ឬ ក្រមនីតិវិធីរដ្ឋប្បវេណីដែលជាកម្មវត្ថុនៃកិច្ចសន្យាគឺជាចំណុចសំខាន់នៃកិច្ចសន្យា។

លក្ខខណ្ឌនៃការកាន់ច្រឡំនៅក្នុងកថាខណ្ឌទី២ ៖

- ① ភាគីមានការកាន់ច្រឡំ
- ② ភាគីដែលកាន់ច្រឡំ មានការកាន់ច្រឡំអំពីចំណុចនៃកិច្ចសន្យាដែលខ្លួនយល់ឃើញថាសំខាន់ ឬ ចំណុចដែល ខ្លួនយល់ឃើញថាសំខាន់ក្នុងការបង្កើតកិច្ចសន្យា
- ③ ភាគីម្ខាងទៀតបានដឹងពី ① និង ② ខាងលើ

១. (ការកាន់ច្រឡំអំពីចំណុចនៃកិច្ចសន្យាដែលខ្លួនយល់ឃើញថាសំខាន់) ៖ B បានចុះកិច្ចសន្យាទិញ កុំព្យូទ័រពី A។ នៅពេលដែល B ទទួលបានកុំព្យូទ័រ ហើយបើកប្រអប់មើល ឃើញថា Logo DELL ដែលមាននៅលើ កុំព្យូទ័រមានទំហំធំ ខុសពី Logo DELL តូច ដែលខ្លួនធ្លាប់មាននៅក្នុងការិយាល័យ។ ទំហំ Logo នៃកុំព្យូទ័រ គឺគ្មាន ឥទ្ធិពលអ្វីដល់មុខងាររបស់កុំព្យូទ័រនោះទេ ហេតុនេះហើយ ទំហំនៃ Logo ជាទូទៅមិនមែនជាចំណុចសំខាន់នៃកិច្ច សន្យានោះទេ។ ប៉ុន្តែ ចំពោះ B កុំព្យូទ័រដែលមានទំហំ Logo ដូចទៅនឹងកុំព្យូទ័រក្នុងការិយាល័យរបស់ខ្លួន គឺជា ចំណុចសំខាន់ ហេតុនេះហើយ ទំហំនៃ Logo គឺជាចំណុចនៃកិច្ចសន្យាដែល B គិតថាសំខាន់។

២. (ការកាន់ច្រឡំអំពីចំណុចដែលខ្លួនយល់ឃើញថាសំខាន់ក្នុងការបង្កើតកិច្ចសន្យា) ៖ B ដឹងថានៅ សប្តាហ៍ក្រោយ ភ្ញៀវរបស់គាត់នឹងមកលេង ហើយភ្ញៀវនោះ ជាអ្នកគាំទ្រវិចិត្រករ X ដូច្នេះហើយ B ក៏បានទៅទិញ ផ្ទាំងគំនូរដែលគួរដោយវិចិត្រករ X ពីហាងរបស់ A ប៉ុន្តែតាមពិតភ្ញៀវនោះគឺជាអ្នកគាំទ្រ វិចិត្រករ Y ទៅវិញ។

ក្នុងករណីនេះ ភ្ញៀវដែលត្រូវមកលេង B គឺជាអ្នកគាំទ្រវិចិត្រករ X ឬក៏អត់ មិនមែនជាចំណុចនៃកិច្ចសន្យានោះទេ ប៉ុន្តែ គឺជាចំណុចដែល B យល់ឃើញថាសំខាន់ក្នុងការបង្កើតកិច្ចសន្យា។

លក្ខខណ្ឌនៃការកាន់ច្រឡំក្នុងកថាខណ្ឌទី៣ ៖

① ភាគីទាំងសងខាងមានការកាន់ច្រឡំ

② ចំណុចដែលមានការកាន់ច្រឡំ គឺជាចំណុចសំខាន់នៃកិច្ចសន្យា ឬ ចំណុចនៃកិច្ចសន្យាដែលភាគីទាំងសងខាងយល់ឃើញថាសំខាន់ ឬ ចំណុចដែលភាគីទាំងសងខាងយល់ឃើញថាសំខាន់ក្នុងការបង្កើតកិច្ចសន្យា

១១. (ការកាន់ច្រឡំរួមអំពីចំណុចសំខាន់នៃកិច្ចសន្យា) ៖ A ដែលជាអ្នកបើកហាងលក់នាឡិកាដៃ បានតាំងលក់នាឡិកាដែលមានតម្លៃខ្ពស់ម៉ាក FRANK ហើយបានច្រឡំដាក់នាឡិកាដែលមានតម្លៃថោកម៉ាក FLANK ចូលជាមួយ។ B យល់ច្រឡំថា នាឡិកានោះជានាឡិកាម៉ាក FRANK ហើយទិញក្នុងតម្លៃ ១០ម៉ឺន ដុល្លារ។ ម៉ាករបស់នាឡិកា ជា FRANK ឬ ជា FLANK គឺជាចំណុចសំខាន់នៃកិច្ចសន្យា។ ក្នុងករណីនេះ អ្នកលក់ A និង អ្នកទិញ B មានការកាន់ច្រឡំដូចគ្នា។ ទោះបីជា A មិនដឹងអំពីការកាន់ច្រឡំរបស់ B ក៏ដោយ ក៏ B អាចលុបចោលកិច្ចសន្យានេះបានដែរ។

១២. (ការកាន់ច្រឡំរួមអំពីចំណុចនៃកិច្ចសន្យាដែលយល់ឃើញថាសំខាន់) ៖ A ចង់ដឹកអណ្តូង នៅដី X របស់ខ្លួន ប៉ុន្តែដោយគិតថានៅក្រោមដីមានផ្ទាំងថ្មដែលមិនអាចដឹកអណ្តូងបាន ក៏បានលក់ដី X នោះ ទៅឲ្យ B។ B គិតថាដោយសារនៅក្រោមដី X មានថ្ម នោះអាចសាងសង់អាគារបានរឹងមាំ ហើយក៏បានទិញដី X នោះ។ ការពិត នៅក្រោមដី X នោះមិនមានថ្មទេ ហេតុនេះ ទាំង A និង B កាន់ច្រឡំថា មានផ្ទាំងថ្ម។ នៅក្រោមដីដែលជាកម្មវត្ថុនៃកិច្ចសន្យាលក់ទិញនោះ មានថ្ម ឬមិនមាន គឺជាលក្ខណៈសារធាតុនៃវត្ថុដែលជាកម្មវត្ថុនៃការលក់ទិញ ដូចនេះ វាជាចំណុចនៃកិច្ចសន្យា ប៉ុន្តែ ជាទូទៅ មិនអាចហៅថា ជាចំណុចសំខាន់នៃកិច្ចសន្យាបានទេ។ ប៉ុន្តែ ទាំង A និង B សុទ្ធតែគិតថា នេះគឺជាចំណុចសំខាន់នៃកិច្ចសន្យា ហើយអ្នកទាំងពីរមានការកាន់ច្រឡំអំពីចំណុចនេះ។ ទោះបីជា A មិនដឹងអំពីការកាន់ច្រឡំរបស់ B ក៏ដោយ ក៏ B អាចលុបចោលកិច្ចសន្យានេះបានដែរ។

១៣. (ការកាន់ច្រឡំរួមអំពីចំណុចដែលយល់ឃើញថាសំខាន់ក្នុងការបង្កើតកិច្ចសន្យា) ៖ A ជាម្ចាស់សណ្ឋាគារនៅក្នុងទីក្រុង X គាត់គិតថា នៅទីក្រុង X នឹងមានការប្រកួតបាល់ទាត់ ហើយនឹងមានភ្ញៀវច្រើន ដូច្នេះហើយ A ក៏បានឡើងតម្លៃថ្លៃជាងតម្លៃធម្មតា ២ដង។ ការប្រកួតនេះ ត្រូវបានប្តូរទីតាំងទៅទីក្រុង Y វិញ។ ដើម្បីចូលរួមមើលការប្រកួតកីឡាបាល់ទាត់នៅទីក្រុង X, B ក៏បានកក់សណ្ឋាគារ របស់ A។ A និង B មិនបានដឹងពីការផ្លាស់ប្តូរទីតាំងនេះទេ។ B បានគិតថាតម្លៃស្នាក់នៅថ្លៃបន្តិចមែន ប៉ុន្តែដោយសារមានការប្រកួតនៅទីនោះ ភ្ញៀវគ្មានជម្រើសណាផ្សេងក្រៅពីស្នាក់នៅក្នុងសណ្ឋាគារនោះទេ។ ការពិត ការប្រកួតនោះធ្វើនៅទីក្រុង Y ហើយ A និង B មានការកាន់ច្រឡំថា ប្រកួតនៅទីក្រុង X។ ការផ្លាស់ប្តូរ ទីតាំងនៃការប្រកួតបានធ្វើឡើងនៅមុនពេលបង្កើតកិច្ចសន្យា។ ការប្រកួតកីឡាបាល់ទាត់ ធ្វើឡើងនៅទីក្រុង X ឬ មិនមែននោះ មិនមែនជាចំណុចនៃកិច្ចសន្យាទេ ប៉ុន្តែ A និង B បានគិតថានេះគឺជាចំណុចសំខាន់ក្នុងការបង្កើតកិច្ចសន្យា ហើយអ្នកទាំងពីរមានការកាន់ច្រឡំអំពីចំណុចនេះ។ ទោះបីជា A មិនដឹងអំពីការកាន់ច្រឡំរបស់ B ក៏ដោយ ក៏ B អាចលុបចោលកិច្ចសន្យានេះបានដែរ។



ប៉ុន្តែ ក្នុងករណីដែលការផ្លាស់ប្តូរទីតាំងពីទីក្រុង X ទៅ Y ធ្វើឡើងនៅក្រោយពេលបង្កើតកិច្ចសន្យា នោះមិនមែនជាការកាន់ច្រឡំទេ ព្រោះនៅពេលបង្កើតកិច្ចសន្យា ភាគីមិនមានការកាន់ច្រឡំពីមូលហេតុនៃ ការបង្កើតកិច្ចសន្យាទេ។

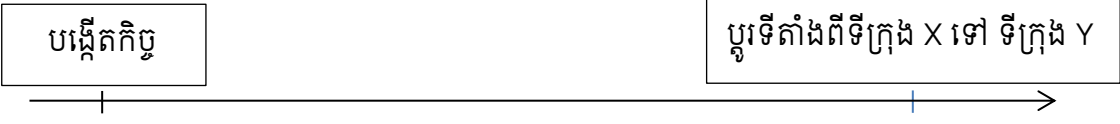

គ. អានុភាពនៃការលុបចោលដោយសារការកាន់ច្រឡំ

គ.១ អានុភាពប្រតិសកម្ម

កិច្ចសន្យាដែលមានការកាន់ច្រឡំ អាចលុបចោលបាន ហើយសកម្មភាពដែលត្រូវបានលុបចោលនោះ ត្រូវចាត់ទុកជាមោឃៈតាំងពីដំបូង (មាត្រា៣៥៨ កថាខណ្ឌទី២ នៃក្រមរដ្ឋប្បវេណី)។

គ.២ ការសងតវកាលិក

ក្នុងករណីលុបចោលកិច្ចសន្យា តវកាលិកដែលទទួលបានពីកិច្ចសន្យានឹងក្លាយជាសេចក្តីចម្រើនឥតហេតុ (មាត្រា ៧៣៦ កថាខណ្ឌទី២ នៃក្រមរដ្ឋប្បវេណី)។ បើបុគ្គលដែលទទួលបានផលប្រយោជន៍ មានចេតនា ឬកំហុស ចំពោះកិច្ចសន្យាដែលត្រូវបានបាត់បង់អានុភាព បុគ្គលដែលទទួលបានផលប្រយោជន៍នោះ មានករណីយកិច្ចត្រូវសងផលប្រយោជន៍នោះ ដោយភ្ជាប់ជាមួយនឹងការប្រាក់។ លើសពីនេះ បើបុគ្គលដែលត្រូវបានបាត់បង់ផលប្រយោជន៍ទទួលបានការខូចខាត បុគ្គលដែលទទួលបានផលប្រយោជន៍ត្រូវទទួលខុសត្រូវលើសំណងនៃការខូចខាត (មាត្រា៧៣៧ កថាខណ្ឌទី២ និង ទី៣)។

គ.៣ ការការពារតតិយជន

ការលុបចោលនូវកិច្ចសន្យាដោយការកាន់ច្រឡំ ក្រៅពីភាគីម្ខាងទៀត អាចអះអាងចំពោះតតិយជនបាន។ ប៉ុន្តែ ប្រសិនបើតតិយជនជាជនសុចរិត ហើយគ្មានកំហុសអំពីការកាន់ច្រឡំ នោះមិនអាចអះអាងនូវការលុបចោលចំពោះតតិយជននោះបានឡើយ (មាត្រា៣៤៦ កថាខណ្ឌទី៤ នៃក្រមរដ្ឋប្បវេណី)។

តតិយជនមុនពេលលុបចោល

A បានលក់វត្ថុមួយឲ្យ B ហើយ B បានលក់បន្តទៅឲ្យ C ។ ក្រោយមក កិច្ចសន្យារវាង A និង B ត្រូវបានលុបចោល។ ករណីនេះ C គឺជាតតិយជនមុនពេលលុបចោលកិច្ចសន្យា។

តតិយជនក្រោយពេលលុបចោល

A បានលក់វត្ថុមួយឲ្យ B បន្ទាប់មកកិច្ចសន្យារវាង A និង B ត្រូវបានលុបចោល។ ក្រោយមក B បានលក់បន្តទៅឲ្យ C ។ ករណីនេះ C គឺជាតតិយជនក្រោយពេលលុបចោលកិច្ចសន្យា។

ក្នុងវាក្យខណ្ឌ២ កថាខណ្ឌ៤ នៃមាត្រា៣៤៦ មិនមានបែងចែកតតិយជនមុន ឬក៏ ក្រោយការលុបចោលកិច្ចសន្យានោះទេ ហេតុនេះហើយអាចធ្វើការបកស្រាយថាគឺសំដៅទៅលើតតិយជនទាំងមុន និងក្រោយការលុបចោលកិច្ចសន្យាបាន។ ប៉ុន្តែ បើយោងតាមទ្រឹស្តីច្បាប់ ស្ថានភាពរបស់តតិយជនមុនពេលលុបចោលកិច្ចសន្យា និងតតិយជនក្រោយពេលលុបចោលកិច្ចសន្យាមានភាពខុសគ្នា ហេតុនេះហើយគួរធ្វើការបែងចែកឲ្យដាច់ពីគ្នា។ ពាក្យថា «តតិយជន» ក្នុងវាក្យខណ្ឌ២ កថាខណ្ឌ៤ នៃមាត្រា៣៤៦ នៃក្រមរដ្ឋប្បវេណី មានគំនិតមួយលើកឡើងថាសំដៅទៅលើតតិយជននៅមុនពេលលុបចោលកិច្ចសន្យាតែប៉ុណ្ណោះ។

- ភាពខុសគ្នាតាមគោលដំបូងនៃទ្រឹស្តី
 - ❖ តតិយជនមុនពេលលុបចោលកិច្ចសន្យា៖ ទទួលរងការខូចខាតដោយសារតែអានុភាពប្រតិសកម្មនៃការលុបចោល ។ ការលុបចោលគឺជាបញ្ហាដាច់ដោយឡែក ដូច្នេះការលុបចោលគួរការពារតាមរយៈបញ្ញត្តិដាច់ដោយឡែកដែលចែងក្នុង វាក្យខណ្ឌ២ កថាខណ្ឌ៤ នៃមាត្រា៣៤៦ នៃក្រមរដ្ឋប្បវេណី។
 - ❖ តតិយជនក្រោយពេលលុបចោលកិច្ចសន្យា ៖ ទទួលរងការខូចខាតដោយសារតែចុះកិច្ចសន្យាជាមួយជនដែលគ្មានសិទ្ធិ មិនមែនដោយសារតែអានុភាពប្រតិសកម្មនៃការលុបចោលនោះទេ ។ ដូច្នេះ អាចពិចារណាថាត្រូវការពារតាមប្រព័ន្ធដែលការពារបុគ្គលដែលចុះកិច្ចសន្យាជាមួយជនដែលគ្មានសិទ្ធិ ឬក៏ជនដែលមិនមានសិទ្ធិពេញលេញតាមរយៈមាត្រា១៣៤ មាត្រា១៩៣ និងមាត្រា៣៥៣ នៃក្រមរដ្ឋប្បវេណី ជាដើម។

តតិយជនមុនពេលលុបចោលកិច្ចសន្យា

នៅពេល C ធ្វើពាណិជ្ជកម្មជាមួយ B, B ជាជនដែលមានសិទ្ធិ។ ប៉ុន្តែ ប្រសិនបើក្រោយមក A លុបចោលកិច្ចសន្យានោះ B នឹងក្លាយជាបុគ្គលគ្មានសិទ្ធិតាំងពីដំបូងតាមអានុភាពប្រតិសកម្ម។

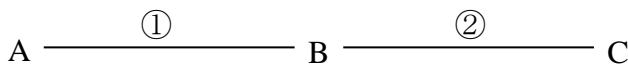

- ① A លក់ដីឲ្យ B
- ② B លក់បន្តដីដែលនោះទៅ C

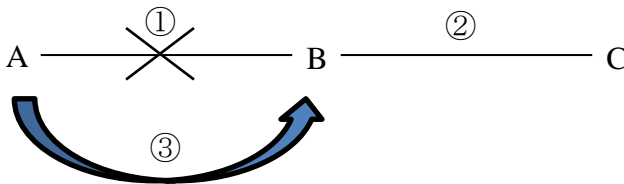

- ③ A បានលុបចោលកិច្ចសន្យាទិញលក់ដីជាមួយ B

តតិយជនក្រោយពេលលុបចោលកិច្ចសន្យា

នៅពេល C ធ្វើពាណិជ្ជកម្មជាមួយ B, B គឺជាជនដែលគ្មានសិទ្ធិចូរទៅហើយ។

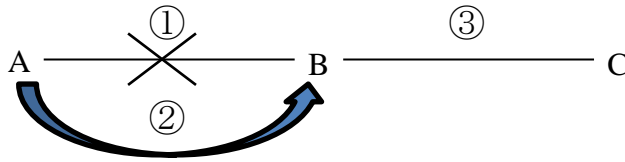

- ① A លក់ដីឲ្យទៅ B
- ② A បានលុបកិច្ចសន្យាទិញលក់ដីជាមួយ B
- ③ B បានលក់បន្តដីនោះទៅឲ្យ C

វិធីការពារតតិយជន

- ការការពារតតិយជនមុនពេលលុបចោលកិច្ចសន្យា ៖ ជនដែលសុចរិត និងគ្មានកំហុស C ត្រូវទទួលបានការការពារតាមរយៈ វាក្យខណ្ឌ២ កថាខណ្ឌ៤ នៃមាត្រា៣៤៦។ សុចរិត និងគ្មានកំហុសមានន័យថា ពេលដែល B និង C ចុះកិច្ចសន្យាជាមួយគ្នា, C មិនបានដឹងអំពីការកាន់ច្រឡំរបស់ A ព្រមទាំងមិនមានកំហុសក្នុងការមិនបានដឹងនោះ។
- ការការពារតតិយជនក្រោយពេលលុបចោលកិច្ចសន្យា ៖ ក្នុងវាក្យខណ្ឌ២ កថាខណ្ឌ៤ នៃមាត្រា៣៤៦ នៃក្រមរដ្ឋប្បវេណី មិនបានបដិសេធច្បាស់លាស់អំពីតតិយជនក្រោយពេលលុបចោលកិច្ចសន្យានោះទេ ហេតុនេះហើយ យើងអាចបកស្រាយថា វាក្យខណ្ឌ២ កថាខណ្ឌ៤ នៃមាត្រា៣៤៦ ក៏ការពារតតិយជនក្រោយពេលលុបចោលកិច្ចសន្យាផងដែរ។ ប៉ុន្តែ តាមរយៈហេតុផលដែលបានពន្យល់ខាងលើការការពារតតិយជនក្រោយពេលលុបចោលកិច្ចសន្យា មានទ្រឹស្តីដែលយកតាមប្រព័ន្ធការពារជនដែលបានចុះកិច្ចសន្យាជាមួយជនដែលគ្មានសិទ្ធិ (ឬក៏ ជនដែលមានសិទ្ធិមិនពេញលេញ) ។

សង្ខេបទ្រឹស្តីទាំង៤

(ទ្រឹស្តីទាំង៤នេះ គឺជាទ្រឹស្តីដែលបានធ្វើការបកស្រាយក្នុងការអនុវត្តនៅប្រទេសជប៉ុន)

ទ្រឹស្តី	មាត្រា	អត្ថន័យ
១	៣៤៦-៤	តាមទ្រឹស្តីអ្នកច្បាប់មួយចំនួនយល់ថា មិនមែនការពារតតិយជនមុនការលុបចោលកិច្ចសន្យាប៉ុណ្ណោះទេ តតិយជនក្រោយពេលលុបចោលក៏ត្រូវបានការពារដែរ។ មានន័យថា ពាក្យថា “តតិយជន” នៅក្នុងមាត្រានេះ សំដៅទាំងតតិយជនមុនការលុបចោលកិច្ចសន្យា និង តតិយជនក្រោយពេលលុបចោលកិច្ចសន្យា។ មាត្រានេះ ការពារចំពោះតតិយជនសុចរិត និង គ្មាន កំហុស។
២	១៩៣	មាត្រានេះ ជាមាត្រាការពារជនដែលបានទទួលចលនវត្ថុពីបុគ្គលដែលគ្មានសិទ្ធិ ដូចនេះប្រសិនបើប្រើមាត្រានេះ អាចការពារតតិយជនក្រោយពេលលុបចោលបាន។ ប៉ុន្តែ អនុវត្តបានចំពោះតែករណីចលនវត្ថុតែប៉ុណ្ណោះ។ មាត្រានេះ ការពារតតិយជនដែលបានទទួលការផ្ទេរការកាន់កាប់នូវចលនវត្ថុ ដោយកិច្ចសន្យាអនុប្បទានកម្មសិទ្ធិដែលមានសុពលភាព ហើយដោយសុចរិត និង គ្មានកំហុសប៉ុណ្ណោះ។
៣	១៣៤	គំនិតដោះស្រាយដោយផ្អែកលើភាពមុនក្រោយ នៃការចុះបញ្ជី (ករណីអចលនវត្ថុ) និងការកាន់

	១៣៥	កាប់ (ករណីចលនវត្ថុ)
៤	៣៥៣-២ (អនុវត្ត ដោយ ស្រដៀង)	គោលគំនិតការពារតតិយជនក្រោយពេលលុបចោលកិច្ចសន្យាតាមរយៈការអនុវត្តដោយស្រដៀង នឹងមាត្រា៣៥៣ កថាខណ្ឌទី២។ មានន័យថា ការពារតតិយជនដែលសុចរិត និង គ្មានកំហុសធ្ងន់ ធ្ងរ។

➢ ការបកស្រាយទ្រឹស្តីទី៣

តាមផ្លូវច្បាប់ អានុភាពប្រតិសកម្មនៃការលុបចោល នាំឲ្យទំនាក់ទំនងកិច្ចសន្យារវាង A និង B មិនបាន
កើតឡើងតាំងពីដំបូង។ ប៉ុន្តែ ភាពពិតជាក់ស្តែង យើងអាចមើលឃើញថា ទំនាក់ទំនងកិច្ចសន្យារវាង A
និង B មានអត្ថិភាពរួចទៅហើយមុនពេលមានការលុបចោល។ ហេតុនេះ យើងអាចមើលឃើញថា ក្រោយ
ពេល A ផ្ទេរកម្មសិទ្ធិលើវត្ថុដែលជាកម្មវត្ថុនៃកិច្ចសន្យាទៅ
ឲ្យ B កម្មសិទ្ធិនោះ នឹងត្រឡប់ពី B មក A វិញ នៅពេល
មានការលុបចោល។ យោងតាមការបកស្រាយខាងលើ
នេះ ក្រោយពេលមានការផ្ទេរបង្វិលកម្មសិទ្ធិពី B ទៅ A
ហើយបន្ទាប់មក B ក៏បានលក់សិទ្ធិនោះទៅឲ្យ C ។

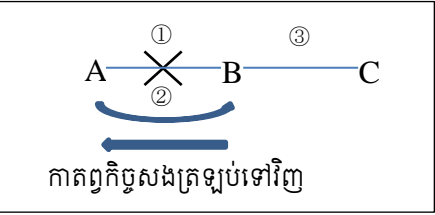

និយាយរួម ទំនាក់ទំនងបែបនេះដូចគ្នាទៅនឹងការលក់ជាន់គ្នាដែរ។ ដូច្នេះ ប្រសិនបើ C បានបំពេញ
លក្ខខណ្ឌតតាំង (ប្រសិនបើកម្មវត្ថុជាចលនវត្ថុគឺការកាន់កាប់, ប្រសិនបើកម្មវត្ថុជាអចលនវត្ថុគឺការចុះ
បញ្ជី) មុន A នោះ C អាចធ្វើលទ្ធកម្មកម្មសិទ្ធិបាន។

❖ តាមពាក្យពេចន៍ក្នុងមាត្រា ១៣៤ និង មាត្រា ១៣៥ នៃក្រមរដ្ឋប្បវេណី មិនបានកំណត់ថា តតិយជន
នោះជាតតិយជនសុចរិត ឬ ក៏ទុច្ចរិតនោះទេ ដូច្នេះបើអនុលោមតាមពាក្យពេចន៍ក្នុងមាត្រានេះ ទោះ
បីជា C ជាជនទុច្ចរិតក៏ដោយ (មានន័យថា C បានដឹងអំពីការកាន់ច្រឡំរបស់ A) ក៏ត្រូវបានការពារ
ផងដែរ។ ប៉ុន្តែ ក៏មានការបកស្រាយដើម្បីជួយដល់ B ដែលជាជនសុចរិតផងដែរ ដោយគេ អាចធ្វើការ
បកស្រាយថា “តតិយជនដែលកំណត់ក្នុងមាត្រា ១៣៤ គឺសំដៅតែទៅលើ តតិយជនដែល
សុចរិត និងគ្មានកំហុស ឬក៏តតិយជនដែលសុចរិត និងគ្មានកំហុសធ្ងន់ធ្ងរផងដែរ” ដូច្នេះ ប្រសិនបើ
យើងប្រកាន់យកការបកស្រាយបែបនេះ C មិនទទួលបានការការពារទេ ប្រសិនបើ C ជាជនទុច្ចរិត
(ការបកស្រាយបែបនេះ ស្របទៅនឹងគោលការណ៍នៃភាពសុចរិត និងភាពស្មោះត្រង់ ដែលមាន
បញ្ញត្តិនៅក្នុងមាត្រា ៥ នៃក្រមរដ្ឋប្បវេណីប្រទេសកម្ពុជា)។

២. ក្នុងករណី A (ម្ចាស់ដី) បានលក់ដីឲ្យ B (B មិនទាន់បានចុះបញ្ជីទេ តែ B សុចរិត)
បន្ទាប់មក A ក៏បានលក់ដីដែលនោះឲ្យទៅ C (C បានដឹងថា A បានលក់ដីនោះឲ្យ B រួចហើយ
តែ C ទុច្ចរិតក៏បានចុះបញ្ជីភ្លាម) → ករណីនេះ បើផ្អែកតាមការបកស្រាយមាត្រា ១៣៤ និង
មាត្រា១៣៥ ខាងលើ C ត្រូវបានការពារ ប៉ុន្តែ ផ្អែកលើភាពសុចរិត និងភាពស្មោះត្រង់ នឹង
ការពារផលប្រយោជន៍របស់ B ករណីនេះ យើងអាចធ្វើការបកស្រាយដែលជាមធ្យោបាយក្នុងការ
ការពារ B (ការទទួលបានកម្មសិទ្ធិក្នុងករណីអចលនវត្ថុត្រូវបានលក់ជាន់គ្នា) ដោយ B អាច
អនុវត្តសិទ្ធិឧបាទេសកម្មរបស់ម្ចាស់បំណុលដែលខ្លួនមានចំពោះ A ហើយ B តំណាងឲ្យ A
ទាមទារឲ្យលុបការចុះបញ្ជីរវាង A និង C ។ ដូចនេះ B អាចទាមទារឲ្យ A អនុវត្តកិច្ចសន្យា និង
ធ្វើការផ្ទេរកម្មសិទ្ធិលើដីនោះមកឲ្យខ្លួនវិញបាន។

ការទទួលបានកម្មសិទ្ធិក្នុងករណីអចលនវត្ថុត្រូវបានលក់ជាន់គ្នា គឺធ្វើការបកស្រាយដូចខាងក្រោម៖

❖ **ករណីអចលនវត្ថុត្រូវបានលក់ជាន់គ្នា និង ជនលក់ខ្លាំង**

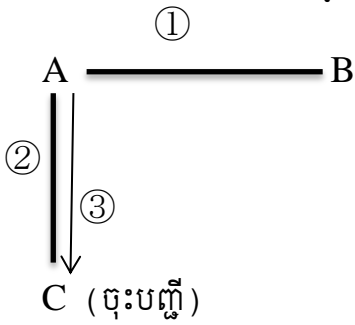

- ① A (អ្នកលក់) និង B (អ្នកទិញទី១) បង្កើតកិច្ចសន្យាលក់ទិញដី
- ② A និង C (អ្នកទិញទី២) បង្កើតកិច្ចសន្យាលក់ទិញដី
- ③ A បានចុះបញ្ជីផ្ទេរកម្មសិទ្ធិលើដីឲ្យទៅ C

ដើម្បីផ្ទេរកម្មសិទ្ធិលើអចលនវត្ថុដោយការព្រមព្រៀង ចាំបាច់ត្រូវមានការចុះបញ្ជីផ្ទេរកម្មសិទ្ធិ (មាត្រា ១៣៥ នៃក្រមរដ្ឋប្បវេណី)។ ទោះបីជា B បានទិញដីមុន C ក៏ដោយ ប៉ុន្តែ មិនទាន់បានចុះបញ្ជី ហេតុនេះ មិនអាចធ្វើលទ្ធកម្មកម្មសិទ្ធិលើដីបានទេ។ ផ្ទុយទៅវិញ C បានទិញដីក្រោយ B ទេ ប៉ុន្តែ បានចុះបញ្ជីរួចហើយ ហេតុនេះ បានធ្វើលទ្ធកម្មកម្មសិទ្ធិលើដីហើយ។ ដូចនេះ B មិនអាចទាមទារ C ឲ្យចុះបញ្ជីអំពីការលុបការចុះបញ្ជីដោយផ្អែកលើកម្មសិទ្ធិបានទេ។

ប្រសិនបើ C គឺជា “ជនទុច្ចរិត” តើត្រូវគិតយ៉ាងណា? ករណី C ជាជនទុច្ចរិត ពុំមានភាពចាំបាច់ក្នុងការការពារ C ទេ ហេតុនេះយើងហាក់ដូចជាអាចទទួលស្គាល់ការទាមទារឲ្យចុះបញ្ជីអំពីការលុបការចុះបញ្ជីដោយផ្អែកលើកម្មសិទ្ធិរបស់ B ចំពោះ C បាន។ ប៉ុន្តែ ករណីនេះក៏មិនអាចទទួលស្គាល់បានដែរ។ ដោយសារតែ ទោះបីជា C ជាជនទុច្ចរិតក៏ដោយ តែ B មិនមានការចុះបញ្ជីទេ ហេតុនេះ B មិនទាន់បានធ្វើលទ្ធកម្មនៃកម្មសិទ្ធិទេ។ ការការពារ B អាចធ្វើតាមរយៈការទាមទារសំណងការខូចខាតដោយផ្អែកលើការមិនអនុវត្តកាតព្វកិច្ចដែល B មានចំពោះ A ជាដើម។

ការបកស្រាយខាងលើ គឺជាគោលការណ៍នៃការលក់ជាន់គ្នាចំពោះអចលនវត្ថុដោយផ្អែកលើក្រមរដ្ឋប្បវេណីកម្ពុជា។ ប៉ុន្តែ ករណី A ឬ C មានភាពអាក្រក់ខ្លាំង អាចមានលទ្ធភាពក្នុងការពិចារណាជាករណីលើកលែងថា B អាចធ្វើលទ្ធកម្មកម្មសិទ្ធិបាន។ ករណីនេះ គឺជាមធ្យោបាយដែលប្រើប្រាស់សិទ្ធិឧបាទេសកម្មរបស់ម្ចាស់បំណុលដែលមានចែងក្នុងមាត្រា ៤២២ កថា.២ នៃក្រមរដ្ឋប្បវេណី។ មានន័យថា យក “សិទ្ធិទាមទារឲ្យចុះបញ្ជីផ្ទេរដោយផ្អែកលើកិច្ចសន្យាលក់ទិញ” ដែល B មានចំពោះ A ធ្វើជាសិទ្ធិលើបំណុលដែលត្រូវបានធានា ហើយយក “សិទ្ធិទាមទារឲ្យចុះបញ្ជីអំពីការលុបការចុះបញ្ជីដោយផ្អែកលើកម្មសិទ្ធិ” ដែល A មានចំពោះ C ធ្វើជាសិទ្ធិលើបំណុលដែលត្រូវធ្វើឧបាទេសកម្ម ហើយ B ធ្វើឧបាទេសកម្មលើ A ដោយដាក់ពាក្យបណ្តឹងទៅ C ទាមទារឲ្យចុះបញ្ជីអំពីការលុបចោលការចុះបញ្ជី។ ដូចនេះ “សិទ្ធិទាមទារឲ្យចុះបញ្ជីអំពីការលុបការចុះបញ្ជីដោយផ្អែកលើកម្មសិទ្ធិ” ដែល A មានចំពោះ C កើតឡើងក្នុងករណីដែលកិច្ចសន្យាលក់ទិញរវាង A និង C មោឃៈ។

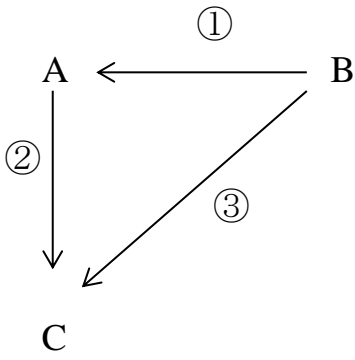

- ①. សិទ្ធិទាមទារឲ្យចុះបញ្ជីផ្ទេរកម្មសិទ្ធិដោយផ្អែកលើកិច្ចសន្យាលក់ទិញ
- ②. សិទ្ធិទាមទារឲ្យចុះបញ្ជីអំពីការលុបចោលការចុះបញ្ជីដោយផ្អែកលើកម្មសិទ្ធិ
- ③. ការដាក់ពាក្យបណ្តឹងទាមទារឲ្យចុះបញ្ជីអំពីការលុបការចុះបញ្ជីដោយផ្អែកលើសិទ្ធិឧបាទេសកម្មរបស់ម្ចាស់បំណុល

ប្រសិនបើ B ឈ្នះក្តី នោះការចុះបញ្ជីផ្ទេរកម្មសិទ្ធិពី A ទៅ C នឹងត្រូវលុបចោល។ បើដូច្នោះ B អាចទាមទារឲ្យ A ចុះបញ្ជីផ្ទេរបាន។ ប្រសិនបើ A សហការ នោះ A និង B ត្រូវដាក់ពាក្យសុំចុះបញ្ជីរួមគ្នា។ ប្រសិនបើ A មិន សហការទេ នោះ B ត្រូវដាក់ពាក្យបណ្តឹងចំពោះ A ទាមទារឲ្យចុះបញ្ជីផ្ទេរកម្មសិទ្ធិ។

បញ្ហា តើករណីណាខ្លះដែលកិច្ចសន្យាលក់ទិញរវាង A និង C ទៅជាមោឃៈ។ មូលដ្ឋានក្នុងការពិចារណាគឺមោឃភាពនៃកិច្ចសន្យាដោយការបំពានគោលការណ៍នៃភាពសុចរិត និងភាពស្មោះត្រង់ និង ការបំពានសណ្តាប់ធ្នាប់សាធារណៈ និងទំនៀមទម្លាប់ល្អ (មាត្រា ៥ និងមាត្រា ៣៥៤ នៃក្រមរដ្ឋប្បវេណី)។ មានន័យថា ត្រូវបកស្រាយថា កិច្ចសន្យាលក់ទិញរវាង A និង C បំពានគោលការណ៍នៃភាពសុចរិត និងភាពស្មោះត្រង់ និង ការបំពានសណ្តាប់ធ្នាប់សាធារណៈ និងទំនៀមទម្លាប់ល្អ ហេតុនេះមោឃភាព។

តើការបកស្រាយអំពីមោឃភាពនៃកិច្ចសន្យា បែបនេះបានឬទេ ហើយទោះបីជាបកស្រាយបានក៏ដោយ តើករណីណាខ្លះដែលកិច្ចសន្យាត្រូវចាត់ទុកជាមោឃៈនោះ អាស្រ័យលើការបកស្រាយគោលការណ៍នៃភាពសុចរិត និងភាពស្មោះត្រង់ និង សណ្តាប់ធ្នាប់សាធារណៈ និងទំនៀមទម្លាប់ល្អនៅក្នុងប្រទេសកម្ពុជា។ ដើម្បីបកស្រាយថា កិច្ចសន្យាលក់ទិញរវាង A និង C មោឃៈ កិច្ចសន្យាលក់ទិញនោះចាំបាច់ត្រូវតែមានភាពអាក្រក់ខ្លាំង ហើយ ដែលសង្គមមិនអាចទទួលយកបាន។ ឧទាហរណ៍ ស្ថានភាពខាងក្រោម អាចជាស្ថានភាពមួយដែលជាមូលដ្ឋានក្នុងការពិចារណាភាពអាក្រក់ ។

- B កំពុងរៀបចំនីតិវិធីចុះបញ្ជីផ្ទេរកម្មសិទ្ធិ ស្រាប់តែ A និង C យុបយិតគ្នា ហើយធុបោក ឬគម្រាមកំហែង B ដើម្បីរារាំងការដាក់ពាក្យសុំចុះបញ្ជីរបស់ B ។
- B បានពីងពាក់ C ឲ្យធ្វើជាឈ្មួញកណ្តាលក្នុងការបង្កើតកិច្ចសន្យារវាង A និង B ហើយក្រោយពីបានបង្កើតកិច្ចសន្យារវាង A និង B រួច ស្រាប់តែ C បំពានការជឿទុកចិត្តរបស់ B ដោយបានទិញដីដែលនោះពី A ។
- A បានទទួលប្រាក់ថ្លៃលក់ទិញដីពី B រួចហើយ តែក្រោយមកនៅតែលក់ឲ្យទៅ C ទៀត ហើយទទួលបានប្រាក់ថ្លៃលក់ទិញដីពីរដង ហើយ C ក៏បានដឹងពីបញ្ហានេះដែរ ។

ផ្ទុយទៅវិញ ទោះបីជាកិច្ចសន្យាលក់ទិញរវាង A និង C ត្រូវបានមោឃៈដោយសារផ្ទុយនឹងគោលការណ៍នៃ ភាពសុចរិត និង ភាពស្មោះត្រង់ និងសណ្តាប់ធ្នាប់សាធារណៈ និងទំនៀមទម្លាប់ល្អ(ភាពអាក្រក់ខ្លាំង)ក៏ដោយ ក៏ ត្រូវតែពិចារណាអំពីទំនាក់ទំនងមាត្រា ៧៤១ នៃក្រមរដ្ឋប្បវេណី(ការផ្តល់តារាកាលិកដោយមូលហេតុខុសច្បាប់) ដែរទាក់ទងនឹងសិទ្ធិទាមទារឲ្យលុបការចុះបញ្ជីរបស់ A ចំពោះ C នោះ។ ពោលគឺ ករណីការទាមទាររបស់ A ឲ្យលុប ចោលការចុះបញ្ជី ចំពោះ C វាផ្ទុយនឹងសណ្តាប់ធ្នាប់សាធារណៈ នោះ អាចយកមកអនុវត្តដោយស្រដៀងនឹងមាត្រា ៧៤១(សូមមើល បន្ថែមត្រង់ចំណុច “យ. ទំនាក់ទំនងជាមួយ ការផ្តល់តារាកាលិកដោយមូលហេតុខុសច្បាប់ (មាត្រា ៧៤១)” នៃចំណុច ២.១១.)

មានន័យថា ការទាមទារឲ្យលុបការចុះបញ្ជីរបស់ A ចំពោះ C មិនអាចទទួលស្គាល់បានទេ។ ដូចនេះ អាច បកស្រាយបានថា ការអនុវត្តសិទ្ធិឧបាទេសកម្មរបស់ B លើសិទ្ធិទាមទារឲ្យលុបចោលការចុះបញ្ជីរបស់ A មិនអាច ធ្វើបានឡើយ។ ប៉ុន្តែ ការអនុវត្តសិទ្ធិឧបាទេសកម្មរបស់ម្ចាស់បំណុល B គឺជាការអនុវត្តសិទ្ធិដើម្បីជួយសង្គ្រោះដល់ B ដែលជាជនរងគ្រោះ ហេតុនេះមិនចាំបាច់យកមាត្រា ៧៤១ នៃក្រមរដ្ឋប្បវេណីមកអនុវត្តលើការទាមទារឲ្យលុប ការចុះបញ្ជីរបស់ B ទេ គឺ អាចបកស្រាយថា ការអនុវត្តសិទ្ធិឧបាទេសកម្មរបស់ B ចំពោះ C អាចធ្វើបាន(អាស្រ័យ ទៅលើការបកស្រាយអំពីការផ្តល់តារាកាលិកដោយមូលហេតុខុសច្បាប់នៅក្នុងប្រទេសកម្ពុជា)។

- ❖ ការផ្ទេរបង្វិលកម្មសិទ្ធិពី B ទៅ A មិនមែនជាការផ្ទេរកម្មសិទ្ធិដោយការព្រមព្រៀងនោះទេ ដូចនេះ មិនអាចប្រើមាត្រា ១៣៥ នៃក្រមរដ្ឋប្បវេណីបានទេ។

➤ **ការបកស្រាយទ្រឹស្តីទី៤**

គោលគំនិតការពារតតិយជនក្រោយពេលលុបចោលកិច្ចសន្យាតាមរយៈការអនុវត្តដោយស្រដៀងនឹងមាត្រា ៣៥៣ កថាខណ្ឌទី២ ។ មានន័យថា ការពារតតិយជនដែលសុចរិត និង គ្មានកំហុសធ្ងន់ធ្ងរ។

- ❖ កថាខណ្ឌ ២ មាត្រា ៣៥៣ គឺជាបញ្ញត្តិដែលការពារតតិយជនដែលមានទំនាក់ទំនងផល ប្រយោជន៍ ក្នុងកិច្ចសន្យាដែលធ្វើឡើងដោយការបង្ហាញឆន្ទៈមិនពិត ហើយមានអត្ថន័យដូចខាង ក្រោម៖
 - ១ .មានអត្ថិភាពនៃរូបភាពខាងក្រៅមិនពិត(លក្ខខណ្ឌ១)
 - ២ .ម្ចាស់សិទ្ធិមានកំហុសចំពោះការបង្កើតរូបភាពខាងក្រៅមិនពិត(លក្ខខណ្ឌ២)
 - ៣ .ចាំបាច់ត្រូវការពារតតិយជនដែលបានធ្វើពាណិជ្ជកម្មដោយជឿជាក់លើរូបភាព ខាងក្រៅមិនពិត(មានន័យថា តតិយជនជាជនសុចរិត និងគ្មានកំហុសធ្ងន់ធ្ងរ)។ (លក្ខខណ្ឌ៣)
- ២. A (អ្នកលក់) និង B (អ្នកទិញ) បានបង្កើតកិច្ចសន្យា។ ប៉ុន្តែ A បានលុបចោលកិច្ច សន្យានោះ។ បន្ទាប់ពីការលុបចោលកិច្ចសន្យានោះ B បានផ្ទេរកម្មវត្ថុនៃការលក់ទិញ ទៅឲ្យ C តាមកិច្ចសន្យា ដូច្នេះ C ជាតតិយជនក្រោយការលុបចោលកិច្ចសន្យា។

- ✓ ១ .ក្រោយពេលលុបចោលកិច្ចសន្យាមាននៅសល់រូបភាពខាងក្រៅមិនពិតថា B ជាម្ចាស់សិទ្ធិដដែល(ការកាន់កាប់, ឈ្មោះក្នុងប័ណ្ណកម្មសិទ្ធិជាដើម)។ (ខ. របស់លក្ខខណ្ឌ ១)
- ✓ ២ .A មានកំហុសដែលមិនបានលុបចោលភ្លាមៗនូវរូបភាពខាងក្រៅមិនពិតបន្ទាប់ពីលុបចោលកិច្ចសន្យា។ (ខ. របស់លក្ខខណ្ឌ ២)
- ✓ ៣ .C សុចរិត និងគ្មានកំហុសធ្ងន់ធ្ងរ(មានន័យថា C ជឿជាក់ថា B ជាម្ចាស់សិទ្ធិហើយមិនមានកំហុសធ្ងន់ធ្ងរក្នុងការជឿជាក់)។ (ខ. របស់លក្ខខណ្ឌ ៣)

២.២. ការធានា (មាត្រា.៣៤៧ នៃក្រមរដ្ឋប្បវេណី)

ក. និយមន័យ

- បុគ្គលដែលបានធ្វើការបង្ហាញឆន្ទៈ ដោយសារការធានារបស់ភាគីម្ខាងទៀត អាចលុបចោលនូវកិច្ចសន្យាដោយហេតុថា ការបង្ហាញឆន្ទៈនោះមានវិការៈ។
- ឧទាហរណ៍ បុគ្គលិករបស់ហាងលក់ម៉ូតូ X បានបញ្ចុះបញ្ចូលអតិថិជនឲ្យជឿនូវអង្គហេតុថា ម៉ូតូនេះផលិតដោយ “ក្រុមហ៊ុន A” ដែលជាម៉ូតូកំពុងពេញនិយម ទាំងដឹងថាការពិតម៉ូតូនេះគឺជា ផលិតផលរបស់ “ក្រុមហ៊ុន B” ហើយអតិថិជន ក៏ជឿ និង បានទិញម៉ូតូនេះ។ អតិថិជនអាចលុបចោល កិច្ចសន្យាដោយផ្អែកលើការធានាបាន។

សំគាល់ ៖ ការធានាតាមមាត្រា ៣៤៧ នៃក្រមរដ្ឋប្បវេណី ខុសពីករណីបទធានាដែលមានចែង និង ផ្ដន្ទាទោសតាមមាត្រា ៣៧៧ និង មាត្រា ៣៧៨ នៃក្រមព្រហ្មទណ្ឌ។ មានករណីមួយចំនួនអាចជាសកម្មភាពធានារឿងរដ្ឋប្បវេណីផង និងព្រហ្មទណ្ឌផង ហើយក៏មានករណីមួយចំនួនអាចជារឿងរដ្ឋប្បវេណី ឬ រឿងព្រហ្មទណ្ឌតែមួយ។

ខ. លក្ខខណ្ឌនៃការធានា

- ① សកម្មភាពបោកបញ្ឆោត ឬ បំភ្លៃការពិត
 - សកម្មភាពប្រាប់អង្គហេតុមិនពិត ឬ សកម្មភាពលាក់អង្គហេតុ ឬ បំភ្លៃអង្គហេតុ។ ប៉ុន្តែ ចាំបាច់ត្រូវស្ថិតនៅក្នុងកម្រិត ដែលមិនត្រូវបានអនុញ្ញាតដោយសង្គម។
 - ក្នុងករណីតតិយជនក្រៅពីភាគីនៃកិច្ចសន្យាជាអ្នកធ្វើសកម្មភាពធានា អ្នកបង្ហាញឆន្ទៈ (អ្នកដែលត្រូវបានគេធានា) អាចលុបចោលកិច្ចសន្យាបាន ដោយផ្អែកលើភាគីម្ខាងទៀតនៃកិច្ចសន្យាបានដឹង ឬ អាចដឹងអំពីការធានានោះ (មាត្រា៣៤៧-២ នៃក្រមរដ្ឋប្បវេណី)។
 - “សកម្មភាពប្រាប់អង្គហេតុមិនពិត” ឧទាហរណ៍៖ នៅពេលលក់ដីនៅត្រើយម្ខាងនៃទន្លេ គាត់លក់ក្នុងតម្លៃថ្លៃ ដោយប្រាប់អង្គហេតុមិនពិតថា នឹងមានគម្រោងសាងសង់ស្ពាននៅឆ្នាំក្រោយ។
 - “សកម្មភាពលាក់អង្គហេតុ” ឧទាហរណ៍៖ នៅពេលលក់ដី គាត់បានលក់ក្នុងតម្លៃថ្លៃ ដោយមិនបានប្រាប់ពីរឿងហេតុ ដែលដីនោះមានជាប់ហ៊ីប៉ូតែក។
 - មិនចាត់ទុកជាការធានាទេ ការកាន់ច្រឡំនៅក្នុងកម្រិតមួយដែលអាចទទួលស្គាល់ជាលក្ខណៈចរចា ឬ បច្ចេកទេសនៅក្នុងកិច្ចការពាណិជ្ជកម្ម ឬ បច្ចេកទេសផ្សេងទៀត។

១១. ភាគីម្ខាងបានផ្សព្វផ្សាយថា ផ្ទះដែលខ្លួនលក់នោះនៅជិតព្រលានយន្តហោះ ហើយចំណាយពេលដើរតែ ៥នាទីប៉ុណ្ណោះ ប៉ុន្តែនៅពេលភាគីម្ខាងទៀតទិញផ្ទះនោះ ហើយដើរទៅព្រលានយន្តហោះ គាត់ចំណាយពេល ៦នាទី។ ការប្រែប្រួលនេះ សង្គមអាចទទួលយកបាន។

១២. អ្នកលក់ម៉ូតូបាននិយាយទៅកាន់អ្នកទិញថា ម៉ូតូនេះស៊ីសាំងតែ ១លីត្រប៉ុណ្ណោះសម្រាប់ចម្ងាយ ៦០ គីឡូម៉ែត្រ ប៉ុន្តែ អ្នកទិញជិះបានតែ ៥៥គីឡូម៉ែត្រតែប៉ុណ្ណោះ។ ការប្រែប្រួលនេះ សង្គមអាចទទួលយកបាន។

② ចេតនានៃការធានា

- ចេតនាកុហកភាគីម្ខាងទៀតឲ្យយល់ច្រឡំអង្គហេតុ ហើយភាគីនោះក៏បង្ហាញឆន្ទៈតាមរយៈការយល់ច្រឡំអង្គហេតុនោះ។

- ករណីអ្នកដែលបានប្រាប់អង្គហេតុមិនពិត មិនបានដឹងអំពីភាពមិនពិតទេនោះ អ្នកប្រាប់អង្គហេតុ នោះមិនមានចេតនាទេ។

១. ករណីលក់នាឡិកាម៉ាកលឿក្លែងក្លាយ ក្នុងតម្លៃខ្ពស់ដោយ ជឿថាជារបស់ពិត នោះអ្នកលក់នោះ មិនមានចេតនាធានាទេ។ ប៉ុន្តែ ករណីនេះ អាចជាករណី ការបង្ហាញព័ត៌មានមិនពិត (មាត្រា ៣៤៨ នៃក្រមរដ្ឋប្បវេណី) ទៅវិញ។

③ ការយល់ច្រឡំអង្គហេតុរបស់អ្នកបង្ហាញឆន្ទៈ

- អ្នកបង្ហាញឆន្ទៈ ជឿជាក់ថាសកម្មភាពកុហកនោះ ជាអង្គហេតុពិត។

១. ករណីអ្នកលក់ទំនិញក្លែងក្លាយនៅក្នុងផ្សារដែលមានលក់ទាំងទំនិញក្លែងក្លាយ និង ទំនិញពិតប្រាកដបាននិយាយទៅកាន់អ្នកទិញថា ទំនិញនេះជាទំនិញពិតប្រាកដ តែលក់ក្នុងតម្លៃ ៨០ដុល្លារ ដែលតម្លៃទំនិញពិតប្រាកដគឺ ១០០ ដុល្លារ ហើយតម្លៃទំនិញក្លែងក្លាយគឺ ៣០ ដុល្លារ។

១. អ្នកទិញជឿជាក់ថា ទំនិញនេះ ជាទំនិញពិត។ ក្នុងករណីនេះ ជាការធានា។

២. ប្រសិនបើអ្នកទិញ គិតថាទំនិញនេះអាចជាទំនិញក្លែងក្លាយ ប៉ុន្តែប្រសិនជាទំនិញពិត ហើយមានតម្លៃថោកបែបនេះ គាត់ចំណេញ គាត់ក៏ទិញ។ ករណីនេះ មិនមែនជាការធានាទេ។

④ ការបង្ហាញឆន្ទៈដោយផ្អែកលើការយល់ច្រឡំអង្គហេតុ

- ករណីអង្គហេតុដែលយល់ច្រឡំនោះ មិនប៉ះពាល់ដល់ការសម្រេចចិត្តក្នុងការបង្ហាញ ឬ មិនបង្ហាញឆន្ទៈរបស់អ្នកបង្ហាញឆន្ទៈទេ នោះអ្នកមានសិទ្ធិលុបចោលមិនអាចលុបចោលដោយមូលហេតុការធានានោះទេ។

១. B ដែលជាបុគ្គលិករបស់ហាងលក់ទូរស័ព្ទ X បានលក់ទូរស័ព្ទ iPhone ឲ្យអ្នកទិញ A ដោយបានប្រាប់ថា iPhone នេះជាផលិតផលពិត ដែលតាមការពិតទូរស័ព្ទនោះគឺជាផលិតផលក្លែងក្លាយ ហើយលក់ក្នុងតម្លៃផលិតផលពិត។ គុណភាពនៃទូរស័ព្ទទាំងពីរនេះខុសគ្នា ព័ត៌មានដែល B ប្រាប់មក A ធ្វើឲ្យ A បង្ហាញឆន្ទៈទិញដោយមានការកាន់ច្រឡំអង្គហេតុ ដូចនេះ A អាចលុបចោលកិច្ចសន្យាដោយសារការធានា បាន។

២. B ដែលជាបុគ្គលិករបស់ហាងលក់ទូរស័ព្ទ X បានលក់ទូរស័ព្ទឲ្យអ្នកទិញ A ដោយបានប្រាប់ថា ឈ្មោះរបស់ខ្លួនគឺ C តែតាមពិតខ្លួនឈ្មោះ B។ ឈ្មោះរបស់បុគ្គលិក មិនប៉ះពាល់ដល់ការបង្ហាញឆន្ទៈរបស់ A នោះទេ ដូចនេះ A មិនអាចលុបចោលកិច្ចសន្យាដោយសារការធានាឡើយ។

២. ប្រសិនបើអ្នកលក់បានកុហកអ្នកទិញថា នាឡិកាម៉ាកល្បី A ជានាឡិកាម៉ាកល្បី B (នាឡិកាម៉ាកល្បី A និង B មានតម្លៃដូចគ្នា) នោះជាការចោក។ ផ្ទុយមកវិញ ទោះបីជានាឡិកាម៉ាកល្បី B មានតម្លៃថោកជាងនាឡិកាម៉ាកល្បី A ក៏ដោយ ក៏ជាការចោកដែរ។ ករណី ការចោក ភាគច្រើនគឺការលក់ក្នុងតម្លៃថ្លៃជាងតម្លៃធម្មតាដោយការកុហក ប៉ុន្តែ ករណីលក់ក្នុងតម្លៃទាបជាងតម្លៃធម្មតាដោយការកុហក ក៏ជាការចោកដែរ។ ២. ករណីលក់វត្ថុដែលគ្មានការពេញនិយមក្នុងតម្លៃថោកបំផុតដោយនិយាយកុហកថាជាវត្ថុល្អ ក៏ជា ការចោកដែរ។

គ. ការចោកដោយតតិយជន (មាត្រា ៣៤៧-២ នៃក្រមរដ្ឋប្បវេណី)

- ករណីអ្នកធ្វើសកម្មភាពចោក ជាតតិយជនក្រៅពីភាគីនៃកិច្ចសន្យា បើភាគីម្ខាងទៀតនៃកិច្ចសន្យាបានដឹងអំពីការចោក ឬ អាចដឹងអំពីការចោក នោះអ្នកបង្ហាញឆន្ទៈ (អ្នកដែលត្រូវបានគេចោក) អាចលុបចោលកិច្ចសន្យាបាន។

ឧទាហរណ៍ ៖ ករណី B ដែលជាបុគ្គលិកក្នុងក្រុមហ៊ុន A បាននិយាយនូវអង្គហេតុមិនពិតថា «ក្រុមហ៊ុន A គឺបុគ្គលិកម្តងរបស់ក្រុមហ៊ុនដ៏ល្បីឈ្មោះ C» ហើយធ្វើឲ្យអ្នកទិញ D ជឿជាក់ ក៏ទិញម៉ូតូដែលផលិតដោយក្រុមហ៊ុន A ពី E ។ ក្នុងករណីនេះ អ្នកទិញ D អាចលុបចោលកិច្ចសន្យានោះបានលុះត្រាតែ E បានដឹង ឬក៏អាចដឹងអំពីការកាន់ច្រឡំនូវអង្គហេតុដោយសារការចោក។

ឃ. ការការពារតតិយជន (មាត្រា ៣៤៧-៣ នៃក្រមរដ្ឋប្បវេណី)

- ដូចគ្នាទៅនឹងការពិភាក្សាអំពីចំណុចនៃការកាន់ច្រឡំ (មើល២.១)។

២.៣. ព័ត៌មានមិនពិត (មាត្រា ៣៤៨ នៃក្រមរដ្ឋប្បវេណី)

ក. និយមន័យ

- នៅពេលធ្វើកិច្ចសន្យា បើហេតុដែលបានបង្ហាញដោយភាគីម្ខាងនោះខុសពីការពិត ហើយភាគីម្ខាងទៀតបានបង្ហាញឆន្ទៈដោយជឿជាក់ថា ហេតុទាំងនោះជាការពិត ប៉ុន្តែ ប្រសិនបើភាគីនោះដឹងថា ហេតុនោះមិនមែនជាការពិត ខ្លួននឹងមិនបង្ហាញឆន្ទៈទេ ភាគីនោះអាចលុបចោលកិច្ចសន្យាបានដោយហេតុថាការបង្ហាញឆន្ទៈនោះមានវិការៈ (មាត្រា ៣៤៨-១ នៃក្រមរដ្ឋប្បវេណី)។
- ចំណុចស្តីអំពីការបង្ហាញឆន្ទៈដែលធ្វើឡើងដោយព័ត៌មានមិនពិត គឺស្រដៀងគ្នានឹងការចោក។ ប៉ុន្តែ ការចោកកើតឡើងតែក្នុងករណីដែលអ្នកផ្តល់ព័ត៌មានមិនពិតមានចេតនាប៉ុណ្ណោះ។ ចំណែកព័ត៌មានមិនពិត ទោះបីជាអ្នកបង្ហាញព័ត៌មានមិនពិតនោះគ្មានចេតនា ឬ គ្មានកំហុសក៏ដោយ ក៏កើតមានឡើងដែរ។ មានករណីជាច្រើនដែលព័ត៌មានមិនពិត និង ការចោកកើតឡើងទាំង២ ចំពោះករណីបែបនេះ អ្នកបង្ហាញឆន្ទៈអាចលើកយកទាំង ២ មកអះអាងបាន។

ឧទាហរណ៍១៖ ហាងគំនូរ B បានយល់ច្រឡំថា គំនូររូបអង្គរធំ ជាគំនូររូបអង្គរវត្ត ហើយក៏បានបិទអក្សរថា «រូបអង្គរវត្ត»។ A ដែលជឿជាក់លើអក្សរដែលបិទនោះ ក៏ទិញគំនូរនោះ។ ក្នុងករណីនេះប្រសិនបើ A បានដឹងថាគំនូរនោះមិនមែនជាគំនូររូបអង្គរវត្ត នោះគាត់មិនទិញទេ នោះ A អាចលុបចោលកិច្ចសន្យានោះបានដោយផ្អែកលើព័ត៌មានមិនពិត។

ខ. លក្ខខណ្ឌនៃព័ត៌មានមិនពិត

① ការបង្ហាញព័ត៌មានមិនពិតដោយភាគីនៃកិច្ចសន្យា

- ប្រសិនបើមានហេតុថា ភាគីនៃកិច្ចសន្យាបានបង្ហាញព័ត៌មានមិនពិត នោះភាគីម្ខាងទៀតនៃកិច្ចសន្យាពុំចាំបាច់ដឹងថាហេតុនោះមិនពិតនោះទេ ទោះបីជាមានកំហុសក្នុងការមិនដឹងក៏ដោយ ក៏អាចលុបចោលកិច្ចសន្យាបានដែរ។ ចំណុចនេះគឺ ខុសពីការចែករំលែកដែលចាំបាច់ត្រូវមានចេតនាកុហករបស់ភាគីនៃកិច្ចសន្យា។
 ឧទាហរណ៍៖ នៅក្នុងឧទាហរណ៍១ខាងលើ ទោះបីជាហាងគំនូរ B ជឿថាគំនូរនោះ ជារូបអង្គរវត្ត ដោយគ្មានកំហុស ហើយបានបង្ហាញថា “នេះគឺជារូបអង្គរវត្ត” ដោយសារជាងគំនូរ X ដែលបានគូរគំនូរឲ្យហាង B បាននិយាយកុហកទៅម្ចាស់ហាង B ថា “នេះគឺជារូបអង្គរវត្ត” ក៏ដោយ ក៏ព័ត៌មានមិនពិត កើតឡើងដែរ ដូច្នេះ អ្នកទិញ A អាចលុបចោលកិច្ចសន្យាបាន។

② ពុំចាំបាច់មានចេតនារបស់អ្នកបង្ហាញព័ត៌មានមិនពិតទេ

- ជាទូទៅ ប្រសិនបើមានចេតនា ភាគច្រើនគេពិចារណាទៅលើការចែករំលែក ប៉ុន្តែ បើគ្មានចេតនាទេ នោះភាគច្រើនគេពិចារណាទៅលើការបង្ហាញព័ត៌មានមិនពិត។

③ ភាគីយល់ច្រឡំអង្គហេតុ

- ភាគីចាំបាច់ត្រូវជឿថា ព័ត៌មានមិនពិតនោះគឺជាព័ត៌មានពិត។

④ ភាគីនឹងមិនបង្ហាញឆន្ទៈទេ បើមិនមានការយល់ច្រឡំ

ប្រសិនបើភាគីដែលបង្ហាញឆន្ទៈដឹងថា ហេតុដែលភាគីម្ខាងទៀតបានបង្ហាញនៅពេលបង្កើតកិច្ចសន្យាមិនមែនជាការពិត ខ្លួននឹងមិនបង្ហាញឆន្ទៈទេ។

នៅពេលបង្ហាញឆន្ទៈក្នុងការទិញវត្ថុអ្វីមួយ ព័ត៌មាន ជាច្រើនដែលទាក់ទងនឹងវត្ថុ មានឥទ្ធិពលចំពោះការសម្រេចចិត្តទិញ។ ព័ត៌មានខ្លះមានឥទ្ធិពលខ្លាំង ហើយព័ត៌មានខ្លះមិនមានឥទ្ធិពលខ្លាំង ដល់ការសម្រេចចិត្តទិញទេ។ ព័ត៌មានមិនពិតកើតឡើងក្នុងករណីដែលមានការភាន់ច្រឡំទៅព័ត៌មានដែលសំខាន់ក្នុងការសម្រេចចិត្ត។

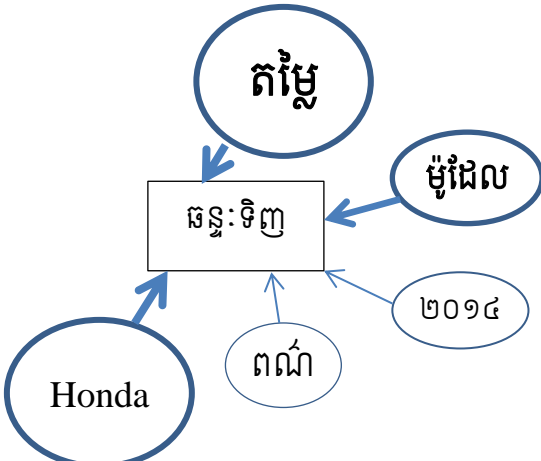

ឧទាហរណ៍៖ នៅក្នុងឧទាហរណ៍ទី១ និង ទី២ ខាងលើ ដើម្បីលុបចោលកិច្ចសន្យា A ត្រូវស្ថិតនៅក្នុងស្ថានភាពដែលត្រូវការគំនូររូបអង្គរវត្ត ហើយបើដឹងថារូបនោះមិនមែនជារូបអង្គរវត្តទេ នឹងមិនទិញរូបនោះទេ។ ផ្ទុយទៅវិញ ប្រសិនបើ A ទិញរូបនោះដោយសារតែរូបនោះស្អាត ហើយទោះបីជាមិនមែនរូបអង្គរវត្ត ក៏ដោយក៏ A នោះនៅតែទិញដែរ ដូច្នេះ A មិនអាចលុបចោលកិច្ចសន្យាបានទេ។

គ. ការទាមទារសំណងការខូចខាត (មាត្រា ៣៤៨-២ នៃក្រមរដ្ឋប្បវេណី)

- ដើម្បីលុបចោលដោយផ្នែកតាមព័ត៌មានមិនពិត ពុំចាំបាច់មានកំហុសរបស់អ្នកបង្ហាញព័ត៌មានមិនពិតនោះទេ។ ក្នុងករណីដែលអ្នកបង្ហាញព័ត៌មានមិនពិតមានកំហុស អ្នកបង្ហាញឆន្ទៈអាចទាមទារ សំណងការខូចខាតជំនួសការលុបចោល ឬ រួមជាមួយការលុបចោលក៏បាន។

២. ហាងគំនូរ B បានយល់ច្រឡំថា គំនូររូបអង្ករធំ ជាគំនូររូបអង្ករវត្ត ហើយក៏បានបិទអក្សរថា «រូបអង្ករវត្ត»។ A ដែលជឿជាក់លើអក្សរដែលបិទនោះ ក៏ទិញគំនូរនោះ។ ក្នុងករណីនេះប្រសិនបើ A បានដឹងថាគំនូរនោះមិនមែនជាគំនូររូបអង្ករវត្ត នោះគាត់មិនទិញទេ នោះ A អាចលុបចោលកិច្ចសន្យានោះបានដោយផ្អែកលើព័ត៌មានមិនពិត។ ផ្ទុយទៅវិញ ប្រសិនបើ B បានមើលគំនូរនោះឲ្យច្បាស់លាស់ នោះ B នឹងដឹងប្រាកដថាគំនូរនេះមិនមែនជារូបអង្ករវត្តទេ ប៉ុន្តែ B មិនបានមើលគំនូរនោះឲ្យច្បាស់ទេ ហើយបានបង្ហាញថានោះជាគំនូររូបអង្ករវត្ត ដូច្នេះ ម្ចាស់ហាងលក់គំនូរ B នោះមានកំហុស។ អ្នកទិញ A ក្រៅពីអាចលុបចោលកិច្ចសន្យា ក៏អាចទាមទារថ្លៃដឹកជញ្ជូនរូបគំនូរជាសំណងការខូចខាតពី B បានដែរ។

- ទោះបីជា បញ្ញត្តិនៃការធានា ការរំលោភលើស្ថានភាព ការគម្រាមកំហែង អំពើកេងយកចំណេញហួសហេតុមិនបានបង្ហាញអំពីការទាមទារសំណងការខូចខាតក៏ដោយ ក៏ករណីទាំងនេះអាចទាមទារសំណងការខូចខាតបានដែរ (យោងតាមអំពើអនីត្យានុកូល ជាអាទិ៍)។

ឃ. ការការពារតតិយជន

- ដូចគ្នាទៅនឹងការពិភាក្សាអំពីចំណុចនៃការកាន់ច្រឡំ (មើល២.១)។

២.៤. ការរំលោភបំពានលើស្ថានភាព

ក. និយមន័យ

- នៅពេលបង្កើតកិច្ចសន្យា បើភាគីម្ខាងនៃកិច្ចសន្យាបានប្រើឋានៈខ្លួនដែលមានអាទិភាពជាងភាគី ម្ខាងទៀត ខាងផ្នែកសេដ្ឋកិច្ច ឬ ផ្នែកសង្គម ឬ បានប្រើស្ថានភាពផ្សេងទៀតដែលភាគីម្ខាងទៀត មិនអាចប្រឆាំងតបបានទេ ភាគីម្ខាងទៀតនោះអាចលុបចោលនូវកិច្ចសន្យាបាន ដោយហេតុថា ការបង្ហាញឆន្ទៈនោះមានវិការៈ (មាត្រា ៣៤៩-១ នៃក្រមរដ្ឋប្បវេណី)។
- ចំណុចនៃការប្រើប្រាស់នូវស្ថានភាពលំបាករបស់អ្នកបង្ហាញឆន្ទៈ គឺស្រដៀងគ្នានឹងអំពើកេងយកចំណេញហួសហេតុ។ ប៉ុន្តែ បើប្រៀបធៀបនឹងការកេងយកចំណេញហួសហេតុ ការរំលោភបំពានលើស្ថានភាព មានកម្រិតនៃការគៀបសង្កត់ចំពោះអ្នកបង្ហាញឆន្ទៈ ខ្លាំងជាងការកេងយកចំណេញហួសហេតុ។ ម្យ៉ាងទៀត ទោះបីជាអ្នករំលោភលើស្ថានភាពមិនទទួលបានចំណេញហួសហេតុក៏ដោយ ក៏អ្នកបង្ហាញឆន្ទៈអាចលុបចោលបានដែរ។

ឧទាហរណ៍៖ A បានជួលដី X ពីក្រុមហ៊ុនអចលនវត្ថុ B ដើម្បីរៀបចំតូបតូចមួយសម្រាប់ដីវភាពប្រចាំថ្ងៃ។ កន្លងមក កិច្ចសន្យាជួលត្រូវធ្វើជារៀងរាល់ឆ្នាំ ហើយឆ្នាំនេះ A សង្ឃឹមថាប្រាកដជាធ្វើដីដូចសព្វដង។ ប៉ុន្តែ B ដឹងថា A នឹងមិនអាចបន្តដីវភាពបានទេ បើមិនធ្វើកិច្ចសន្យាថ្មី ដូចនេះ A នឹងមិនហ៊ានប្រកែកជាមួយនិងការពឹងពាក់របស់ B ទេ។ ហេតុនេះ B បាននិយាយប្រាប់ A ថា បើ A ឲ្យខ្ចី ១០០០ ដុល្លារ នោះទើបព្រមធ្វើកិច្ចសន្យាថ្មី។ A នឹង មិនអាចបន្តដីវភាពបានទេ បើ B មិនធ្វើកិច្ចសន្យាថ្មី ដូចនេះ

A អស់ជម្រើស ក៏បានឲ្យប្រាក់ទៅ B ខ្ចីចំនួន ១០០០ ដុល្លារ។ A អាចលុបចោលកិច្ចសន្យាខ្ចីប្រាក់ ដោយផ្អែកលើការរំលោភបំពានលើស្ថានភាពបាន។

ខ. លក្ខខណ្ឌនៃការរំលោភបំពានលើស្ថានភាព

①. ការរំលោភបំពានលើស្ថានភាពដោយភាគីម្ខាងទៀតនៃកិច្ចសន្យា

- “ការប្រើដោយមិនត្រឹមត្រូវនូវឋានៈខ្លួនដែលមានអាទិភាពជាងភាគីម្ខាងទៀត ខាងផ្នែកសេដ្ឋកិច្ច ឬ ផ្នែកសង្គម ឬ បានប្រើស្ថានភាពផ្សេងទៀតដែលភាគីម្ខាងទៀតមិនអាចប្រឆាំងតបបាន”។ គ្រាន់តែប្រើឋានៈដែលខ្លួនមានអាទិភាព មិនបំពេញលក្ខខណ្ឌទេ គឺត្រូវប្រើប្រាស់ដោយមិនត្រឹមត្រូវ ទើបបំពេញលក្ខខណ្ឌនៃការរំលោភបំពានលើស្ថានភាពនេះ។

ឧទាហរណ៍១. (ប្រើប្រាស់អាទិភាពភាពខាងសេដ្ឋកិច្ច) ៖ A គឺជាក្រុមហ៊ុនផលិតរបៀបដំបូង ហើយក្រុមហ៊ុន b c d ជាក្រុមហ៊ុនខ្នាតតូចដែលផលិតកញ្ចក់របៀបដំបូង។ ក្រុមហ៊ុន b c d លក់កញ្ចក់ទៅឲ្យក្រុមហ៊ុន A ។ ដោយសារតែ b ជាក្រុមហ៊ុនខ្នាតតូច ប្រសិនបើមិនអាចធ្វើកិច្ចសន្យាលក់ជាមួយក្រុមហ៊ុន A ទេ ក្រុមហ៊ុនរបស់ខ្លួន នឹងដួលរលំ។ ក្រុមហ៊ុន A ដឹងថា ក្រុមហ៊ុន b មិនហ៊ានបដិសេធនឹងសំណើរបស់ខ្លួនទេ ហើយក៏បានស្នើឲ្យក្រុមហ៊ុន b ទិញរបស់របស់ខ្លួន ១០ គ្រឿង។ ក្រុមហ៊ុន b បានគិតថា បើខ្លួនមិនទិញរបស់របស់ខ្លួនទេ ក្រុមហ៊ុន A នឹងមិនបន្តកិច្ចសន្យាជាមួយខ្លួននោះទេ ដូច្នេះហើយ ក្រុមហ៊ុន b ក៏សុខចិត្តទិញរបស់របស់ខ្លួនដែលមិនចាំបាច់ទាំង ១០ គ្រឿងនោះ។

ឧទាហរណ៍២. (ប្រើប្រាស់អាទិភាពខាងសង្គម) ៖ នាយទាហានស្នើសុំទិញដីពីកូនទាហាន។ ទោះបីជា កូនទាហានមិនចង់លក់ក៏ដោយ ក៏ត្រូវតែបង្ខំចិត្តលក់ដែរ។

②. ចេតនារបស់អ្នករំលោភបំពានលើស្ថានភាព

- ចាំបាច់ត្រូវមានចេតនាប្រើឋានៈដែលមានអាទិភាពរបស់ខ្លួន ធ្វើឲ្យភាគីម្ខាងទៀតបង្ហាញឆន្ទៈ។
- ករណីគ្មានគោលបំណងប្រើឋានៈដែលមានអាទិភាពរបស់ខ្លួនទេ ប៉ុន្តែភាគីម្ខាងទៀតជាអ្នកមាន ការក្រែងចិត្តដោយខ្លួនឯង ហើយបង្ហាញឆន្ទៈដែលមិនមែនជាឆន្ទៈពិត នោះមិនមានចេតនាទេ។

ឧទាហរណ៍៣. មេទាហានចង់ពង្រីកដីផ្ទះរបស់ខ្លួន។ កូនទាហានបានដឹងអំពីបំណងរបស់មេខ្លួន ហើយកូនទាហានចង់យកចិត្តទុកដាក់លើមេ ក៏ស្នើលក់ដីរបស់ខ្លួនឲ្យមេ តែតាមការពិតខ្លួនមិនមានគោលបំណងលក់ដីនោះទេ ព្រោះជាដីកេរ្តិ៍របស់ឪពុកម្តាយ។ មេទាហានក៏បានទិញដីនោះ។ ក្នុងករណីនេះ មេទាហានគ្មានចេតនាប្រើប្រាស់ឋានៈរបស់ខ្លួនដោយមិនត្រឹមត្រូវនោះទេ ដូច្នេះ កូនទាហានមិនអាចលុបចោលកិច្ចសន្យាបានឡើយ។

④ . ការបង្ហាញឆន្ទៈដោយសារការរងសម្ពាធលើសេរីភាពក្នុងការសម្រេចចិត្ត

- ប្រសិនបើគ្មានទំនាក់ទំនងរវាង សម្ពាធលើសេរីភាពក្នុងការសម្រេចចិត្ត កើតចេញពីស្ថានភាពដែលមិនអាចប្រឆាំងតប និង ការបង្ហាញឆន្ទៈរបស់អ្នកបង្ហាញឆន្ទៈទេនោះ អ្នកបង្ហាញឆន្ទៈមិនអាចលុបចោលកិច្ចសន្យា ដោយសារ ការរំលោភបំពានលើស្ថានភាពបានឡើយ។

ឧ. យោងតាមឧទាហរណ៍ទី១ខាងលើ b ស្ថិតនៅក្នុងស្ថានភាពទន់ខ្សោយជាង A ដែលមិនអាចបដិសេធសំណើរបស់ A បាន នោះលក្ខខណ្ឌនៃការបង្ហាញឆន្ទៈដោយសារការរងសម្ពាធលើសេរីភាពក្នុងការសម្រេចចិត្ត ត្រូវបានបំពេញ។ ផ្ទុយមកវិញ ប្រសិនបើ b ទិញរបស់របស់ខ្លួនដោយសារតែខ្លួនចង់បានតែក្រោយមក b ផ្លាស់ប្តូរចិត្តបែរជាមិនចង់បានរបស់របស់ខ្លួននោះទៅវិញ នោះលក្ខខណ្ឌនៃការបង្ហាញឆន្ទៈ

ដោយសារការរងសម្ពាធលើសេរីភាពក្នុងការសម្រេចចិត្ត មិនត្រូវបានបំពេញទេ។ ដូច្នោះ b មិនអាចលុបចោលកិច្ចសន្យាបានទេ។

គ. ការការពារតតិយជន

- ដូចគ្នាទៅនឹងការពិភាក្សាអំពីចំណុចនៃការកាន់ច្រឡំ(មើល ២.១)។

២.៥. ការគម្រាមកំហែង (មាត្រា ៣៥០ នៃក្រមរដ្ឋប្បវេណី)

ក. និយមន័យ

- បុគ្គលដែលបានបង្ហាញឆន្ទៈដោយសារមានការគម្រាមកំហែងពីសំណាក់ភាគីម្ខាងទៀត ឬ ពីសំណាក់តតិយជន អាចលុបចោលនូវកិច្ចសន្យាបាន ដោយហេតុថា ការបង្ហាញឆន្ទៈនោះមានវិការៈ (មាត្រា ៣៥០ នៃក្រមរដ្ឋប្បវេណី)។
- ស្ថានភាពនៃការគាបសង្កត់ទៅលើឆន្ទៈ ចំណុចនៃការបង្ហាញឆន្ទៈនោះ គឺស្រដៀងគ្នានឹងការរំលោភលើស្ថានភាព និង ការកេងយកចំណេញហួសហេតុ។ ប៉ុន្តែ ការរំលោភលើស្ថានភាព និង ការកេងយកចំណេញហួសហេតុ គឺគ្រាន់តែប្រើប្រាស់នូវស្ថានភាពលំបាករបស់អ្នកបង្ហាញឆន្ទៈប៉ុណ្ណោះ ផ្ទុយមកវិញ ការគម្រាមកំហែងគឺខុសគ្នាត្រង់ចំណុចដែលមានការភ័យខ្លាចដោយសារអំពើគម្រាមកំហែងរបស់អ្នកគម្រាមកំហែង។

ឧ. A បាននិយាយទៅកាន់ B ថា “បើមិនចង់ស្លាប់ទេ ឆាប់ទិញបុរាណនេះ ក្នុងតម្លៃ ១០.០០០ ដុល្លារទៅ.. !” ប្រសិនបើ B ទិញបុរាណនេះក្នុងតម្លៃ ១០.០០០ដុល្លារ ដោយសារមានការភ័យខ្លាច, B អាចលុបចោលកិច្ចសន្យាដោយផ្អែកលើការគម្រាមកំហែងបាន។

ខ. លក្ខខណ្ឌនៃការគម្រាមកំហែង

①. សកម្មភាពគម្រាមកំហែងដោយខុសច្បាប់

- សកម្មភាពដែលធ្វើឲ្យភាគីម្ខាងទៀតភ័យខ្លាច ដោយធ្វើឲ្យដឹងថានៅពេលក្រោយនឹងមានការខូចខាតកើតឡើង។ ប៉ុន្តែត្រូវស្ថិតនៅក្នុងកម្រិតដែលសង្គម មិនអាចទទួលយកបាន ។
- ទោះបីជា តតិយជនក្រៅពីភាគីនៃកិច្ចសន្យាជាអ្នកធ្វើសកម្មភាពគម្រាមកំហែងក៏ដោយ ក៏បំពេញលក្ខខណ្ឌដែរ។
- វិធីដែលនាំឲ្យមានការខូចខាត៖សកម្មភាពដែលនាំឲ្យកើតមានការភ័យខ្លាចចំពោះភាគីម្ខាងទៀតរួមមានការនិយាយដោយផ្ទាល់មាត់ ការសរសេរជាលិខិត និង កាយវិការជាដើម។
- អត្ថន័យដែលនាំឲ្យមានការខូចខាត៖ អត្ថន័យដែលនាំឲ្យកើតមានការភ័យខ្លាចចំពោះភាគីម្ខាង ទៀតរួមមាន ការគម្រាមទាក់ទងនឹងជីវិត រាងកាយ ទ្រព្យសម្បត្តិ កិត្តិយស សេរីភាព ជាដើម។
- កម្រិតដែលសង្គមមិនអាចទទួលបាន៖ បើជាសកម្មភាពនៅក្នុងកម្រិតដែលអាចនិយាយថាជាការប្រើសិទ្ធិដោយត្រឹមត្រូវ នោះមិនអាចនិយាយថា មានភាពផ្ទុយច្បាប់ ហើយក៏មិនកើតមាននូវការគម្រាមកំហែងនោះដែរ។ ឧ. ម្ចាស់បំណុលបាននិយាយដោយសម្តីខ្លាំងៗទៅកូនបំណុលដែលដល់ពេលកំណត់សងហើយនៅតែមិនទាន់សងប្រាក់ទៀតនោះថា បើមិនព្រមសងប្រាក់ទេ ឬ មិនដាក់អ្វីមួយមកធានាទេ នោះ ខ្លួននឹងប្តឹងទៅតុលាការ ដែលជាហេតុធ្វើឲ្យមានការភ័យខ្លាចហើយកូនបំណុលក៏ព្រមបង្កើតសិទ្ធិលើការបញ្ចាំ ប៉ុន្តែនេះជាការប្រើប្រាស់សិទ្ធិដោយត្រឹមត្រូវ ហើយមិនអាចនិយាយថាខុសច្បាប់នោះទេ

ដូចនេះ មិនអាចលុបចោលកិច្ចសន្យាបង្កើតសិទ្ធិលើការបញ្ចាំ ដោយហេតុថាមានការគ្របដណ្តប់កំហែងនោះ ឡើយ។

២. ចេតនាគ្របដណ្តប់កំហែង

- គឺជាចេតនាគ្របដណ្តប់ភាគីម្ខាងទៀតឲ្យមានការភ័យខ្លាច ហើយភាគីក៏បង្ហាញឆន្ទៈជាកំណត់តាមរយៈការភ័យខ្លាចនោះ។
- ករណីធ្វើសកម្មភាពដែលមើលទៅហាក់ដូចជាការគ្របដណ្តប់កំហែងតែពុំមានបំណង ធ្វើឲ្យភាគីម្ខាងទៀតមានការភ័យខ្លាចទេ នោះមិនមានចេតនាទេ។ ឧទាហរណ៍៖ នៅពេលបង្កើតកិច្ចសន្យា ភាគីម្ខាងបានដាក់កាំភ្លើងជ័រនៅក្នុងកាបូបរបស់ខ្លួន ហើយភាគីម្ខាងទៀតបានឃើញកាំភ្លើងជ័រនៅក្នុងកាបូបនោះ ដោយគិតថាបើខ្លួនមិនព្រមចុះកិច្ចសន្យាទេនោះ ភាគីម្ខាងទៀតនឹងយកកាំភ្លើងមកបាញ់ខ្លួន ហេតុនេះក៏ព្រមចុះកិច្ចសន្យា ដោយសារការភ័យខ្លាច។ ករណីនេះ មិនមានចេតនាក្នុងការគ្របដណ្តប់កំហែងទេ។

៣. អ្នកបង្ហាញឆន្ទៈមានការភ័យខ្លាច

- ដើម្បីបំពេញលក្ខខណ្ឌនៃការគ្របដណ្តប់កំហែង ភាគីម្ខាងដែលបង្ហាញឆន្ទៈ ត្រូវតែមានការភ័យខ្លាចនៅពេលបង្កើតកិច្ចសន្យា។ ប៉ុន្តែ ករណីដែលអ្នកបង្ហាញឆន្ទៈជាមនុស្សដែលមានស្មារតីហ្នឹងហួរ ហើយទោះបីជាមានការគ្របដណ្តប់កំហែងក៏ដោយ ក៏មិនមានការភ័យខ្លាចដែរនោះ ការគ្របដណ្តប់កំហែងមិនកើតឡើងទេ។

៤. ការបង្ហាញឆន្ទៈដោយសារការគ្របដណ្តប់កំហែង

- ប្រសិនបើការបង្ហាញឆន្ទៈរបស់អ្នកបង្ហាញឆន្ទៈ ធ្វើឡើងដោយសារឥទ្ធិពលអ្វីមួយធ្វើឲ្យភ័យខ្លាច នោះជាការគ្របដណ្តប់កំហែង។

ឧ. នៅក្នុងឧទាហរណ៍ទិញបំណុលខាងលើ ប្រសិនបើ B ចង់បានបំណុលនោះតាំងពីដើម ហើយក៏បានទៅជួប A ដើម្បីទិញបំណុលនោះក្នុងតម្លៃ ១០.០០០ដុល្លារ ប៉ុន្តែពេលនោះមិនដឹង ហេតុអ្វី B បានគ្របដណ្តប់កំហែង A ។ ករណីនេះ A បានលក់បំណុលដែលខ្លួនចង់លក់ស្រាប់ ហេតុនេះ មិនអាចលុបចោលកិច្ចសន្យាដោយសារការគ្របដណ្តប់កំហែងបានទេ ព្រោះមិនមានទំនាក់ទំនងរវាងការភ័យខ្លាច និង ការបង្ហាញឆន្ទៈរបស់ A ទេ។

គ. ការការពារតតិយជន

- តតិយជនមុនពេលលុបចោលកិច្ចសន្យា មិនត្រូវបានការពារទេ ព្រោះមិនមានបញ្ញត្តិស្តីពីការ ការពារតតិយជន។ និយាយរួម គេអាចអះអាងអំពីអានុភាពនៃការលុបចោលចំពោះតតិយជនមុនពេលលុបចោលកិច្ចសន្យា បានគ្រប់ពេល។
- ចំពោះតតិយជនក្រោយពេលការលុបចោលកិច្ចសន្យា អាចមានគំនិតថា មិនត្រូវទទួលបាននូវការការពារទេ ប៉ុន្តែ ក៏អាចពិចារណាប្រើទ្រឹស្តីទាក់ទងនឹងការការពារតតិយជនក្រោយពេលលុបចោលកិច្ចសន្យាដែលបានពិភាក្សានៅក្នុងចំណុចស្តីពីការកាន់ច្រឡំផងដែរ(មើល ២.១)។

២.៦. អំពើកេងយកចំណេញហួសហេតុ (មាត្រា ៣៥១ នៃក្រមរដ្ឋប្បវេណី)

ក. ការបង្ហាញឆន្ទៈដោយផ្អែកលើអំពើកេងយកចំណេញហួសហេតុ

- ក្នុងករណីដែលភាគីម្ខាងបានធ្វើកិច្ចសន្យាដោយឆ្លៀតឱកាសដែលភាគីម្ខាងទៀតកំពុងជួបប្រទះការលំបាកខាងផ្នែកសេដ្ឋកិច្ច ឬ ភាពល្ងង់ ឬ ការខ្វះការពិសោធន៍ ហើយបានកេងយកចំណេញយ៉ាងសន្ធឹកសន្ធាប់ពីកិច្ចសន្យានោះ ភាគីម្ខាងទៀតនោះអាចលុបចោលនូវកិច្ចសន្យាបាន ដោយហេតុថាការបង្ហាញឆន្ទៈនោះមានវិការៈ (មាត្រា ៣៥១ នៃក្រមរដ្ឋប្បវេណី)។
- ស្រដៀងគ្នានឹងការរំលោភលើស្ថានភាព។ កម្រិតនៃការគោរពសង្គត់លើការបង្ហាញឆន្ទៈនៃអំពើកេងយកចំណេញហួសហេតុគឺ ទាបជាងការរំលោភលើស្ថានភាព ប៉ុន្តែ ទោះជាកម្រិតនៃការគោរពសង្គត់លើការបង្ហាញឆន្ទៈនៃអំពើកេងយកចំណេញហួសហេតុទាបជាងកម្រិតការរំលោភលើស្ថានភាព ក៏ដោយ ក៏អាចលុបចោលបានដែរ។ ផ្ទុយមកវិញ ក្នុងករណីដែលអ្នកធ្វើអំពើកេងយកចំណេញហួសហេតុបានចំណេញហួសហេតុ លុះត្រាតែបានទទួលផលចំណេញហួសហេតុនោះប៉ុណ្ណោះ ទើបអ្នកបង្ហាញឆន្ទៈអាចលុបចោលបាន។

២. A ជាអ្នកដឹកអ្នកដំណើរ បានឆ្លៀតឱកាសពេល B ដែលទើបតែមកប្រទេសកម្ពុជាលើកដំបូង ហើយមិនបានដឹងអ្វី ដោយបាននិយាយតម្លៃចំពោះការផ្លាស់ទីក្នុងចម្ងាយដែលជាធម្មតាមានតម្លៃ ១០ដុល្លារ ថាមានតម្លៃ ២០០ដុល្លារ។ នៅពេលធ្វើដំណើរតាមផ្លូវ B បានដឹងពីតម្លៃសមរម្យ ហើយគិតថានៅពេលទៅដល់ទិសដៅហើយ មិនចង់បង់ប្រាក់ច្រើនដល់ទៅ ២០០ដុល្លារ នេះទេ។ B អាចលុបចោលកិច្ចសន្យាជាមួយ A ដោយមូលហេតុការកេងយកចំណេញហួសហេតុ ហើយ បដិសេធមិនបង់ប្រាក់ ២០០ដុល្លារនោះបាន។ ប៉ុន្តែ B បានទទួលប្រយោជន៍ពីការដឹកជញ្ជូនរបស់ A ដែលជាសេចក្តីចម្រើនឥតហេតុនេះ គាត់ត្រូវបង់ប្រាក់ឲ្យ A ចំនួន ១០ ដុល្លារដែលជាតម្លៃធម្មតា (មាត្រា ៧៣៦-២ នៃក្រមរដ្ឋប្បវេណី)។

ខ. លក្ខខណ្ឌនៃអំពើកេងយកចំណេញហួសហេតុ

① ការឆ្លៀតឱកាសរបស់ភាគីម្ខាងនៃកិច្ចសន្យាចំពោះភាគីម្ខាងទៀត ដែលកំពុងជួបប្រទះការលំបាក ខាងផ្នែកសេដ្ឋកិច្ច ឬ ភាពល្ងង់ ឬ ការខ្វះការពិសោធន៍

- ស្រដៀងគ្នាទៅនឹងលក្ខខណ្ឌនៃករណីការរំលោភបំពានលើស្ថានភាព (មាត្រា ៣៤៩ នៃក្រមរដ្ឋប្បវេណី) ដែលចែងថា “ប្រើដោយមិនត្រឹមត្រូវនូវឋានៈខ្លួនដែលមានអាទិភាពជាភាគីម្ខាងទៀត ខាងផ្នែកសេដ្ឋកិច្ច ឬ ផ្នែកសង្គម” ប៉ុន្តែ លក្ខខណ្ឌ “ឆ្លៀតឱកាសដែលភាគីម្ខាងទៀតកំពុងជួបប្រទះការលំបាកខាងផ្នែកសេដ្ឋកិច្ច ឬ ភាពល្ងង់ ឬ ការខ្វះពិសោធន៍” នៃអំពើកេងយកចំណេញហួសហេតុ មានកម្រិតនៃសេរីភាពក្នុងការសម្រេចចិត្ត និង កម្រិតនៃសំពាធទាបជាង។ ជំនួសឲ្យកម្រិតសំពាធទាប អំពើកេងយកចំណេញហួសហេតុត្រូវមានលក្ខខណ្ឌ “យកចំណេញយ៉ាងសន្ធឹកសន្ធាប់”។

២១. ករណីជនបរទេសដែលទើបតែមកកម្ពុជាលើកដំបូង មិនធ្លាប់ស្គាល់ស្ថានភាព និង ខ្វះបទពិសោធន៍នៅកម្ពុជា បានចុះកិច្ចសន្យាជាមួយពាណិជ្ជករខ្មែរ ហើយពាណិជ្ជករខ្មែរបានឆ្លៀតឱកាសកេងយកចំណេញលើជនបរទេសនោះ។

២២. ករណីអ្នកមានបទពិសោធន៍ខាងលក់ដូរ បានឆ្លៀតឱកាសធ្វើកិច្ចសន្យាជាមួយសិស្សដែលគ្មានបទពិសោធន៍ឲ្យទិញវត្ថុដែលមានតម្លៃថ្លៃហួសហេតុ។

- ② **ឆន្ទៈនៃអំពើកេងយកចំណេញហួសហេតុ**
- ចាំបាច់ត្រូវមានឆន្ទៈបង្កើតកិច្ចសន្យាដោយឆ្លៀតឱកាសដែលអ្នកបង្ហាញឆន្ទៈកំពុងជួបប្រទះការលំបាកខាងផ្នែកសេដ្ឋកិច្ច ឬ ភាពល្ងង់ ឬ ការខ្វះពិសោធន៍។

- ③ **ការបង្ហាញឆន្ទៈដោយសាររងសំពាធក្នុងការសម្រេចចិត្តដោយសេរី**
- មានតែក្នុងករណីដែលសំពាធក្នុងការសម្រេចចិត្តដោយសេរីដែលកើតចេញពីការលំបាកខាងផ្នែកសេដ្ឋកិច្ច ឬ ភាពល្ងង់ ឬ ការខ្វះពិសោធន៍នោះមានឥទ្ធិពលដល់ការបង្ហាញឆន្ទៈរបស់អ្នកបង្ហាញឆន្ទៈតែប៉ុណ្ណោះទេ ទើបកើតឡើងនូវអំពើកេងយកចំណេញហួសហេតុបាន។

- ⑤ **អ្នកធ្វើអំពើកេងយកចំណេញហួសហេតុទទួលបានប្រយោជន៍យ៉ាងច្រើនសន្ធឹកសន្ធាប់**
- ជាធម្មតា នៅក្នុងកិច្ចការជំនួញ អ្នកធ្វើជំនួញតែងតែចង់លក់វត្ថុ ឬ សេវាឲ្យបានថ្លៃ និង ឲ្យបានច្រើន ដើម្បីទទួលបានចំណេញច្រើន ដូចនេះ មិនមែនមានន័យថា ទំនិញដូចគ្នា បែរជាលក់ថ្លៃជាងភ្ញៀវផ្សេងទៀត ហើយហៅថា ជាអំពើកេងយកចំណេញហួសហេតុភ្លាមនោះទេ។ តើកម្រិតប៉ុណ្ណាទើបក្លាយជាអំពើកេងយកចំណេញហួសហេតុនោះ គឺចាំបាច់ត្រូវសិក្សាទៅតាមករណីនីមួយៗ។

គ. ការការពារតតិយជន

- មិនមានបញ្ញត្តិការពារតតិយជនទេ ដូចនេះ តតិយជន មុនពេលលុបចោលកិច្ចសន្យា មិនត្រូវបានការពារទេ។ មានន័យថា ចំពោះតតិយជនមុនពេលលុបចោល គេអាចអះអាងពីអានុភាពនៃការលុបចោលបានគ្រប់ពេលចំពោះតតិយជនមុនពេលលុបចោលកិច្ចសន្យា ។
- ចំពោះតតិយជនក្រោយពេលការលុបចោលកិច្ចសន្យា មានគំនិតខ្លះលើកឡើងថា មិនគួរទទួលបានការការពារទេ ប៉ុន្តែក៏មានគំនិតខ្លះថា គួរអនុវត្តទ្រឹស្តីទាក់ទងនឹងការការពារតតិយជនក្រោយពេលលុបចោលដែលបានពិភាក្សានៅក្នុងចំណុចស្តីពីការកាន់ច្រឡំផងដែរ(មើល ២.១)។

២.៧. សរុបមាត្រា ៣៤៧ ដល់មាត្រា ៣៥១

	ការចោក (មាត្រា ៣៤៧ នៃក្រមរដ្ឋប្បវេណី)	ព័ត៌មានមិនពិត (មាត្រា ៣៤៨ នៃក្រមរដ្ឋប្បវេណី)	ការរំលោភបំពានលើស្ថានភាព (មាត្រា ៣៤៩ នៃក្រមរដ្ឋប្បវេណី)	ការគម្រាមកំហែង (មាត្រា ៣៥០ នៃក្រមរដ្ឋប្បវេណី)	អំពើកេងយកចំណេញហួសហេតុ (មាត្រា ៣៥១ នៃក្រមរដ្ឋប្បវេណី)
អត្ថន័យនៃអំពើមិនត្រឹមត្រូវ	សកម្មភាពកុហក	ការបង្ហាញព័ត៌មានមិនពិត	ការរំលោភបំពានលើស្ថានភាព	ការគម្រាមកំហែង	ការឆ្លៀតឱកាសនៃការលំបាកខាងផ្នែកសេដ្ឋកិច្ច ឬ ភាពល្ងង់ ឬ ការខ្វះបទពិសោធន៍
លក្ខខណ្ឌ	ចេតនារបស់អ្នកធ្វើអំពើមិនត្រឹមត្រូវ	មិនចាំបាច់	ចាំបាច់	ចាំបាច់	ចាំបាច់
ស្ថានភាពផ្លូវចិត្តនៃអ្នកបង្ហាញឆន្ទៈ	ការយល់ច្រឡំអង្គហេតុកើតពីសកម្មភាពកុហក	ការយល់ច្រឡំអង្គហេតុកើតពីការបង្ហាញព័ត៌មានមិនពិត	ការរងសំពាធសេរីភាពក្នុងការសម្រេចចិត្តកើតពីស្ថានភាព	ការភ័យខ្លាចដែលកើតពីការគម្រាមកំហែង	ការរងសំពាធសេរីភាពក្នុងការសម្រេចចិត្តដោយសារការ

			មិនអាចប្រឆាំងបាន (កម្រិតខ្លាំង)		លំបាកផ្នែកសេដ្ឋកិច្ច ឬ ភាពល្ងង់ ឬ ការខ្វះពីសោធន៍ (កម្រិតស្រាល)
ទំនាក់ទំនងរវាងស្ថានភាពផ្លូវចិត្តនៃអ្នកបង្ហាញឆន្ទៈ និង ការបង្ហាញឆន្ទៈ	ការបង្ហាញឆន្ទៈដោយសារការយល់ច្រឡំអង្គហេតុ	មិនត្រឹមតែការយល់ច្រឡំអង្គហេតុ ប៉ុណ្ណោះទេ ចាំបាច់ត្រូវមានទំនាក់ទំនងដែលអាចនិយាយ បានថា ប្រសិនបើគ្មានការយល់ច្រឡំទេនោះ នឹងមិនមានការបង្ហាញឆន្ទៈនេះទេ	ការបង្ហាញឆន្ទៈដោយសារការងស់ពាធសេរីភាពក្នុងការសម្រេចចិត្ត (កម្រិតខ្លាំង)	ការបង្ហាញឆន្ទៈដោយសារការភ័យខ្លាច	ការបង្ហាញឆន្ទៈដោយសារការងស់ពាធសេរីភាពក្នុងការសម្រេចចិត្ត (កម្រិតស្រាល)
លក្ខខណ្ឌផ្សេងទៀត					ផលប្រយោជន៍យ៉ាងសន្លឹកសន្លាប់របស់អ្នកធ្វើអំពើមិនត្រឹមត្រូវ មិនអាចលុបចោលបានទេ
ករណីតតិយជនក្រៅពីភាគីនៃកិច្ចសន្យា ជាអ្នកធ្វើអំពើមិនត្រឹមត្រូវ	អាចលុបចោលបាន លុះត្រាតែភាគីម្ខាងទៀតនៃកិច្ចសន្យាបានដឹង ឬ អាចដឹងពីការឆបោក	មិនអាចលុបចោលបានទេ	មិនអាចលុបចោលបានទេ	អាចលុបចោលបានគ្រប់ពេល	មិនអាចលុបចោលបានទេ
តតិយជនមុនពេលលុបចោលកិច្ចសន្យា	ការពារតាមមាត្រា ៣៤៧-៣	ការពារតាមមាត្រា ៣៤៨-៣	ការពារតាមមាត្រា ៣៤៩-២	មិនការពារ	មិនការពារ
តតិយជននៅក្រោយពេលលុបចោលកិច្ចសន្យា	ការពារតាមទ្រឹស្តីការពារតតិយជននៃក្រោយពេលលុបចោលកិច្ចសន្យា	ការពារតាមទ្រឹស្តីការពារតតិយជននៃក្រោយពេលលុបចោលកិច្ចសន្យា	ការពារតាមទ្រឹស្តីការពារតតិយជននៃក្រោយពេលលុបចោលកិច្ចសន្យា	អាចការពារតាមទ្រឹស្តីការពារតតិយជននៃក្រោយពេលលុបចោលកិច្ចសន្យា	អាចការពារតាមទ្រឹស្តីការពារតតិយជននៃក្រោយពេលលុបចោលកិច្ចសន្យា

ការការពារតតិយជន

ការរំលោភបំពានលើស្ថានភាព (មាត្រា ៣៤៩ នៃក្រមរដ្ឋប្បវេណី)



មិនចង់ចុះកិច្ចសន្យានេះទេ តែទោះជាបដិសេធ ក៏មិន អាចបដិសេធបានដែរ ហេតុនេះក៏បានចុះកិច្ចសន្យាទៅ។ ចង់លុបចោល។

អំពើកែងយកចំណេញហួសហេតុ (មាត្រា ៣៥១ នៃក្រមរដ្ឋប្បវេណី)



មិនសូវយល់ទេ ប៉ុន្តែមើលទៅដូចជាកិច្ចសន្យាល្អដែរ ក៏ព្រមបង្កើតកិច្ចសន្យា។ ក្រោយពេលពិចារណាម្តងទៀត ឃើញថាជាកិច្ចសន្យាដែលនាំឲ្យខូចខាតផលប្រយោជន៍ ទើបចង់លុបចោលកិច្ចសន្យា។

២.៨. បឋមនីយផ្លូវចិត្ត (មាត្រា ៣៥២ នៃក្រមរដ្ឋប្បវេណី)

ក. និយមន័យ

បឋមនីយផ្លូវចិត្ត គឺជា ការបង្ហាញឆន្ទៈខាងក្រៅដែលមានអត្ថន័យខុសពីឆន្ទៈខាងក្នុង (ឆន្ទៈពិត) ទាំងដឹងថាឆន្ទៈដែលបានបង្ហាញនោះខុសពីឆន្ទៈខាងក្នុង ក៏កិច្ចសន្យាដោយផ្អែកលើបឋមនីយផ្លូវចិត្តនោះមានសុពលភាពដែរ (ព្រោះក្នុងមាត្រា ៣៥២ ចែងថា កិច្ចសន្យានោះមិនត្រូវរារាំងអានុភាពឡើយ)។ និយាយម្យ៉ាងទៀត គឺជាប្រព័ន្ធដែលបង្កើតឲ្យកិច្ចសន្យាមានសុពលភាព ទោះបីជាអត្ថន័យនៃកិច្ចសន្យាខុសពីចិត្តរបស់ខ្លួន ហើយក្រោយមកនិយាយថា “និយាយលេងទេ” ក៏ដោយ ក៏កិច្ចសន្យានោះមានសុពលភាពដែរ។

២. ហាងគំនូរ B បានស្នើទៅជាងគំនូរ A ថា “លក់រូបនេះឲ្យខ្ញុំមក!” ដែលរូបនោះ ជារូបដែល A ពេញចិត្ត ហើយគ្មានបំណងនឹងលក់រូបនោះទេ។ A គិតថានឹងដាក់តម្លៃខ្ពស់ កុំឲ្យ B មានលទ្ធភាពទិញ ដើម្បីកុំឲ្យ B សួរនាំតទៅទៀត រួចក៏និយាយថា “បើឲ្យប្រាក់ ១ លានដុល្លារ ខ្ញុំនឹងលក់ឲ្យ” ។ សំណើរបស់ A នេះ គឺជាបឋមនីយផ្លូវចិត្ត។ ប្រសិនបើ B យល់ព្រមដោយខុសពីការពឹងទុករបស់ A ថា “បាន! ខ្ញុំទិញក្នុងតម្លៃ ១លាន ដុល្លារនេះ” នោះកិច្ចសន្យាលក់ទិញដោយសារ បឋមនីយផ្លូវចិត្តនឹងកើតមានឡើង។

ខ. លក្ខខណ្ឌ

① អត្ថិភាពនៃការបង្ហាញឆន្ទៈ

នៅក្នុងឧទាហរណ៍ខាងលើ អត្ថិភាពនៃការបង្ហាញឆន្ទៈ គឺការបង្ហាញឆន្ទៈរបស់ A ថា “បើឲ្យប្រាក់ ១ លានដុល្លារ ខ្ញុំនឹងលក់ឲ្យ”។

② ឆន្ទៈដែលបានបង្ហាញ មិនត្រូវគ្នានឹង ឆន្ទៈខាងក្នុង

ភាពខុសគ្នារវាងឆន្ទៈខាងក្នុង និង ឆន្ទៈដែលបង្ហាញមកក្រៅ។ ក្នុងឧទាហរណ៍ខាងលើ គឺ A ពេញចិត្ត ហើយគ្មានបំណងនឹងលក់រូបនោះទេ ប៉ុន្តែបែរជានិយាយថា នឹងលក់ឲ្យទៅវិញ។

③ អ្នកបង្ហាញឆន្ទៈដឹងថាឆន្ទៈដែលបានបង្ហាញ មិនត្រូវគ្នានឹងឆន្ទៈខាងក្នុង

លក្ខខណ្ឌនេះ ត្រូវបានបង្កើតឡើងដើម្បីបង្ហាញអំពីភាពខុសគ្នាពីការកាន់ច្រឡំ និង ការបង្ហាញឆន្ទៈមិនពិត។ ភាពខុសគ្នារវាងឆន្ទៈខាងក្នុង និង ឆន្ទៈខាងក្រៅមាន២ករណីគឺ ករណីអ្នកបង្ហាញឆន្ទៈដឹងពីភាពខុសគ្នារវាងការបង្ហាញឆន្ទៈ និងឆន្ទៈខាងក្នុង(បឋមនីយផ្លូវចិត្ត) និង ករណីអ្នកបង្ហាញឆន្ទៈមិនបានដឹងពីភាពខុសគ្នារវាងការបង្ហាញឆន្ទៈ និងឆន្ទៈខាងក្នុង(ការកាន់ច្រឡំ)។

នៅក្នុងឧទាហរណ៍ខាងលើនេះ “A គិតថានឹងដាក់តម្លៃខ្ពស់ដែល B មិនមានលទ្ធភាពទិញ ដើម្បីឲ្យ B បញ្ឈប់” គឺជាស្ថានភាពដែលបញ្ជាក់ថា A បានដឹងពីភាពខុសគ្នារវាងការបង្ហាញឆន្ទៈ និងឆន្ទៈខាងក្នុង។

គ. អានុភាព

- កិច្ចសន្យាដោយផ្អែកលើបឋមនីយផ្លូវចិត្ត មានសុពលភាពជានិច្ច។ មិនអាចយកមូលហេតុ បឋមនីយផ្លូវចិត្ត មកអះអាងពីមោឃភាព ឬ លុបចោលនោះទេ។ ប៉ុន្តែ ប្រសិនបើអ្នកបង្ហាញឆន្ទៈអាចបញ្ជាក់ពីឆន្ទៈរបស់ភាគីម្ខាងទៀតនៃកិច្ចសន្យា (ការណ៍ដែលបានដឹងថា ការបង្ហាញឆន្ទៈរបស់អ្នកបង្ហាញឆន្ទៈ មិនមែនជាឆន្ទៈពិតប្រាកដទេ) នោះអ្នកបង្ហាញឆន្ទៈអាចបដិសេធការអនុវត្តកិច្ចសន្យាចំពោះភាគីម្ខាង

ទៀតបាន។ ទោះបីជាករណីនេះក៏ដោយ ក៏កិច្ចសន្យាមានសុពលភាពដែរ អ្នកបង្ហាញឆន្ទៈគ្រាន់តែ អាច បដិសេធការអនុវត្តកាតព្វកិច្ចតែប៉ុណ្ណោះ។

- ទំនាក់ទំនងគតិយុត្តក្នុងករណីអ្នកបង្ហាញឆន្ទៈ A បញ្ជាក់អំពីឆន្ទៈទុច្ចរិតរបស់ B ដែលជាកាតិម្លាង ទៀតនៃកិច្ចសន្យា ក្នុងការបដិសេធការអនុវត្តកិច្ចសន្យា ៖

១. ករណីវត្តដែលជាកម្មវត្ថុគឺជាចលនវត្ថុ កម្មសិទ្ធិនឹងត្រូវផ្ទេរនៅពេលជាមួយគ្នានិងកិច្ចសន្យា (មាត្រា ១៣៣ នៃក្រមរដ្ឋប្បវេណី) ដូចឧទាហរណ៍ខាងលើ B នឹងក្លាយជាកម្មសិទ្ធិករ តែ A អាចបដិសេធការប្រគល់បាន។ ប៉ុន្តែ អ្នកទទួលបន្ត C ដែលបានទិញចលនវត្ថុនោះពី B អាចធ្វើលទ្ធកម្មកម្មសិទ្ធិពី B បាន ដូចនេះ C នឹងក្លាយជា កម្មសិទ្ធិករយ៉ាងពេញសិទ្ធិ។ ដូច្នេះ C អាចទាមទារឲ្យ A ប្រគល់ដោយផ្អែកលើកម្មសិទ្ធិ បាន ហើយ A មិនអាច បដិសេធការទាមទាររបស់ C បានទេ។

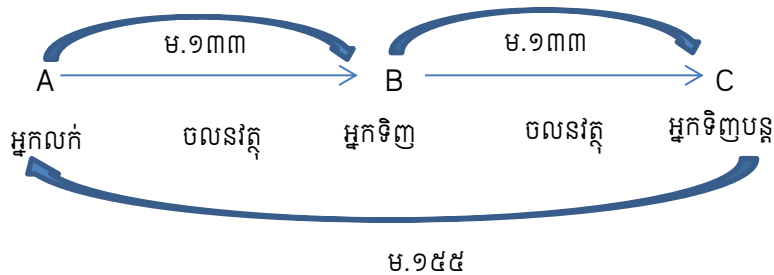

២. ករណីវត្តដែលជាកម្មវត្ថុគឺជាអចលនវត្ថុ បើគ្មានការចុះបញ្ជីផ្ទេរទេ កម្មសិទ្ធិក៏មិនត្រូវបានផ្ទេរដែរ (មាត្រា ១៣៥ នៃក្រមរដ្ឋប្បវេណី) ដូចនេះ ក្នុងករណីដែល A បដិសេធការចុះបញ្ជីផ្ទេរទៅ B នោះកម្មសិទ្ធិត្រូវ នៅ នឹង A ដដែល។ ដូច្នេះ អ្នកទទួលបន្ត C ដែលបានទិញអចលនវត្ថុនោះពី B មិនអាចធ្វើលទ្ធកម្មកម្មសិទ្ធិលើ អចលនវត្ថុនោះពី B បានទេ។ C អាចទាមទារសំណងការខូចខាតដោយផ្អែកលើការមិនអនុវត្តកាតព្វកិច្ច ឬ ការ ទទួលខុសត្រូវក្នុងការធានា (មាត្រា ៥៣១ នៃក្រមរដ្ឋប្បវេណី) របស់ B បាន។

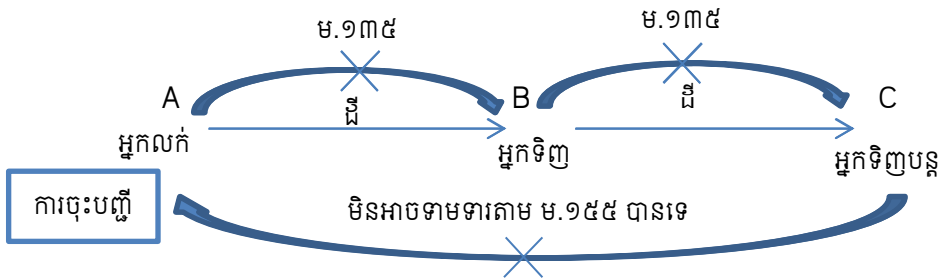

២.៩. ការបង្ហាញឆន្ទៈមិនពិត (មាត្រា ៣៥៣ នៃក្រមរដ្ឋប្បវេណី)

ក. និយមន័យ

- ការបង្ហាញឆន្ទៈដែលមានអត្ថន័យខុសពីឆន្ទៈខាងក្នុង ដោយមានការយុបយិតជាមួយនឹងកាតិម្លាង ទៀត ទាំងដឹងថាខុសពីឆន្ទៈខាងក្នុង ហើយបង្កើតរូបភាពខាងក្រៅថាជាអំពើស្របច្បាប់។

១. A បានជំពាក់ប្រាក់ X ច្រើន ហើយមានដីដែលជាកម្មសិទ្ធិរបស់ខ្លួន ប៉ុន្តែ ដើម្បីរៀនរាងម្ចាស់ បំណុលធ្វើការរឹបអូសដីរបស់ខ្លួន គាត់បានទៅពិភាក្សាជាមួយមិត្តភក្តិរបស់គាត់គឺ B ហើយបានធ្វើ លិខិតកិច្ចសន្យាលក់ទិញក្លែងក្លាយដែលមានអត្ថន័យប្រគល់អចលនវត្ថុឲ្យទៅ B និងបានចុះបញ្ជីផ្ទេរ កម្មសិទ្ធិលើដីរបស់ខ្លួនឲ្យទៅ B ផងដែរ។ ដោយសារ B ក្លាយជាកម្មសិទ្ធិករនៅក្នុងសៀវភៅចុះបញ្ជី

ហេតុនេះ X ដែលជាម្ចាស់បំណុលរបស់ A មិនអាចរឹបអូសដីនោះបានទេ។ ប៉ុន្តែ កិច្ចសន្យាលក់ទិញ A រវាង B នេះ គឺជាកិច្ចសន្យាដែលកើតឡើងពីការបង្ហាញឆន្ទៈមិនពិត ដែលត្រូវចាត់ទុកជាមោឃៈ ដូចនេះ X អាចរឹបអូសដីនោះបាន ក្រោយពីបានលុបការចុះបញ្ជីផ្ទេរកម្មសិទ្ធិពី A ទៅ B រួច។ ក្នុង ករណីដែល B សហការក្នុងការលុបការចុះបញ្ជី X អាចដាក់ពាក្យសុំចុះបញ្ជីជាមួយ B ដោយផ្អែកលើ ឧបាទេសកម្ម ហើយស្នើសុំលុបការចុះបញ្ជីបាន (មាត្រា ៤២២ នៃក្រមរដ្ឋប្បវេណី)។ ករណីដែល B មិនព្រមសហការទេ X អាចដាក់ពាក្យបណ្តឹងអនុវត្តឧបាទេសកម្មលើសិទ្ធិទាមទារឲ្យលុបការចុះបញ្ជី ដែល A មានចំពោះ B (មាត្រា ៤២២ នៃក្រមរដ្ឋប្បវេណី) ហើយយកសាលក្រមដែលឈ្នះក្តី ដាក់ជូន ទៅមន្ទីរសុរិយោដី ស្នើសុំឲ្យចុះបញ្ជីអំពីការលុបការចុះបញ្ជីបាន (មាត្រា ៥២៩ នៃក្រមនីតិវិធីរដ្ឋ ប្បវេណី)។

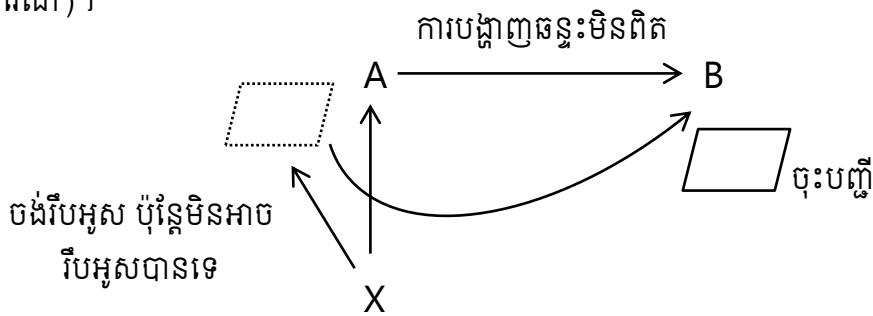

២. A បានជួលអចលនវត្ថុដែលជាកម្មសិទ្ធិរបស់ខ្លួនទៅ X ប៉ុន្តែដោយគិតថាចង់ ជេញ X ចេញ A បានគិតថា ប្រសិនបើខ្លួនបង្កើតហ៊ីប៉ូតែកលើអចលនវត្ថុនោះទៅ B ដែលជាជនទុច្ចរិត នោះ X នឹងជួបទុក្ខលំបាកហើយនឹងចាកចេញ ហើយក៏បានធ្វើលិខិតកិច្ចសន្យាខ្ចីប្រាក់ និង លិខិតបង្កើតហ៊ីប៉ូ តែកក្លែងក្លាយជាមួយ B ។ ក្រោយមក ជនទុច្ចរិត B បែរជាបានប្រើប្រាស់កិច្ចសន្យាក្លែងក្លាយទាំងនេះ ទាមទារឲ្យ A បង់ប្រាក់ឲ្យខ្លួន។ កិច្ចសន្យាទាំងនេះ ត្រូវចាត់ទុកជាមោឃៈ ព្រោះជាកិច្ចសន្យាដែល កើតឡើងដោយសារការ បង្ហាញឆន្ទៈមិនពិត ដូចនេះ A អាចបដិសេធការទាមទាររបស់ B បាន។

ខ. លក្ខខណ្ឌ

- ① អត្ថិភាពនៃការបង្ហាញឆន្ទៈ
- ② ឆន្ទៈដែលបានបង្ហាញខាងក្រៅ មិនត្រូវគ្នានឹងឆន្ទៈខាងក្នុង
- ③ អ្នកបង្ហាញឆន្ទៈដឹងថា ឆន្ទៈដែលបានបង្ហាញ មិនត្រូវគ្នានឹងឆន្ទៈខាងក្នុង
- ④ ការយុបយិតគ្នា
 - អ្នកបង្ហាញឆន្ទៈ និងភាគីម្ខាងទៀតនៃកិច្ចសន្យា ព្រមព្រៀងគ្នាអំពីការបង្កើតរូបភាពខាងក្រៅមិនពិត។
 - បើគ្មានការព្រមព្រៀងនេះទេ នោះវាជាបំបន្លំផ្លូវចិត្ត ហើយករណីដែលមានការព្រមព្រៀងគ្នា នោះ វាជាការបង្ហាញឆន្ទៈមិនពិត។

គ. អានុភាព

- កិច្ចសន្យាដោយផ្អែកលើការបង្ហាញឆន្ទៈមិនពិត ត្រូវចាត់ទុកជាមោឃៈ (មាត្រា ៣៥៣-១ នៃក្រមរដ្ឋ ប្បវេណី)។ ២. ពិចារណាអំពីករណី A បានលក់ដីទៅ B ដោយផ្អែកលើការបង្ហាញឆន្ទៈមិនពិត។ ក្នុង ករណីដែល B បានទាមទារឲ្យ A ប្រគល់ដី និង ទាមទារចុះបញ្ជីផ្ទេរ នោះ A អាចបដិសេធការទាមទារ

របស់ B ដោយអះអាងពីមោឃភាពនៃកិច្ចសន្យាបាន។ ម្យ៉ាងទៀត ក្នុងករណីដែល A បានប្រគល់ដី និង បានចុះបញ្ជីផ្ទេរឲ្យ B រួចរាល់ហើយ នោះ A អាចទាមទារចំពោះ B ឲ្យប្រគល់ដី និង ទាមទារចុះបញ្ជីមកឲ្យ ខ្លួនវិញបាន ដោយអះអាង អំពីមោឃភាពនៃកិច្ចសន្យា។

- មិនអាចអះអាងអំពីមោឃភាពនេះចំពោះ “តតិយជនដែលមានទំនាក់ទំនងផលប្រយោជន៍” (តទៅ ហៅ ថា “តតិយជន”) បានឡើយ (មាត្រា ៣៥៣-២ នៃក្រមរដ្ឋប្បវេណី)។ ឧ. ពិចារណាអំពីករណី A បាន ប្រគល់ដី និង បានចុះបញ្ជីផ្ទេរឲ្យ B រួចរាល់។ តតិយជនគឺសំដៅលើ អ្នកទិញបន្តពី B ឬ ម្ចាស់បំណុលហ៊ីប៉ូ តែករបស់ B ឬ ម្ចាស់បំណុលរបស់ B ដែលបានរឹបអូសដីនោះ ជាដើម។ A មិនអាចអះអាងអំពី មោឃភាព នៃកិច្ចសន្យាចំពោះ តតិយជនទាំងនេះបានទេ ដូចនេះតតិយជនអាចអះអាងថា ការលក់បន្ត ការបង្កើតហ៊ីប៉ូ តែក ការរឹបអូស ទាំងនេះ មានសុពលភាព។ A មិនអាចទាមទារចំពោះ B អោយប្រគល់ដីមកវិញបានទេ។
- ប៉ុន្តែក្នុងករណី “តតិយជននោះទុច្ចរិត ឬ មិនបានដឹងអំពីការបង្ហាញឆន្ទៈមិនពិតដោយមានកំហុស ធ្ងន់ធ្ងរ” នោះគេអាចអះអាងអំពីមោឃភាពនៃកិច្ចសន្យាចំពោះតតិយជនបាន។ ក្នុងឧទាហរណ៍ខាងលើ ប្រសិន បើតតិយជនមានទំនាក់ទំនងផលប្រយោជន៍ (ទិញបន្ត បង្កើតហ៊ីប៉ូតែក រឹបអូស) បានដឹង ឬ មានកំហុសធ្ងន់ធ្ងរក្នុងការមិនបានដឹងថា កិច្ចសន្យារវាង A និង B ជាការបង្ហាញឆន្ទៈមិនពិត នោះ A អាចអះអាងអំពីមោឃភាពនៃកិច្ចសន្យាចំពោះតតិយជនបាន។ ដូចនេះ A ក៏អាចទាមទារអោយ B ប្រគល់ដីមកវិញបានដែរ។

២.១០. ការប្រៀបធៀបរវាង មាត្រា ៣៥២ និង មាត្រា ៣៥៣

	បឋមវិធីផ្លូវចិត្ត (មាត្រា ៣៥២ នៃក្រមរដ្ឋ ប្បវេណី)	ការបង្ហាញឆន្ទៈមិនពិត (មាត្រា ៣៥៣ នៃ ក្រមរដ្ឋប្បវេណី)
លក្ខខណ្ឌ	អត្ថិភាពនៃការបង្ហាញឆន្ទៈ ឆន្ទៈខាងក្នុង មិនត្រូវគ្នានឹង ឆន្ទៈដែលបាន បង្ហាញ ការដឹងអំពីភាពមិនត្រូវគ្នានៃការបង្ហាញឆន្ទៈ	អត្ថិភាពនៃការបង្ហាញឆន្ទៈ ឆន្ទៈខាងក្នុង មិនត្រូវគ្នានឹង ឆន្ទៈដែលបាន បង្ហាញ ការដឹងអំពីភាពមិនត្រូវគ្នានៃការបង្ហាញឆន្ទៈ ការយុបយិតគ្នារវាងអ្នកបង្ហាញឆន្ទៈ និង ភាគី ម្ខាងទៀតនៃកិច្ចសន្យា
អានុភាពនៃ កិច្ចសន្យា ទំនាក់ទំនង រវាងភាគីនៃ កិច្ចសន្យា ទំនាក់ ទំនងជាមួយ តតិយជន	មានសុពលភាព មានសុពលភាព ប៉ុន្តែ ក្នុងករណីដែលភាគី ម្ខាងទៀតនៃកិច្ចសន្យាជាជនទុច្ចរិត នោះ អាចបដិសេធការអនុវត្តកិច្ចសន្យាបាន មានសុពលភាព	មោឃភាព មោឃភាព មិនអាចអះអាងអំពីមោឃភាពចំពោះតតិយជន ដែលសុចរិត និង គ្មានកំហុសធ្ងន់ធ្ងរបានទេ

២.១១. ភាពខុសច្បាប់ ឬ ភាពផ្ទុយនឹងសណ្តាប់ធ្នាប់សាធារណៈ និង ទំនៀមទម្លាប់ល្អ (មាត្រា ៣៥៤ នៃ ក្រមរដ្ឋប្បវេណី)

ក. និយមន័យ

ក.១ បញ្ញត្តិដែលអនុវត្តដោយបង្ខំ (មាត្រា ៣៥៤-១-ក នៃក្រមរដ្ឋប្បវេណី)

បញ្ញត្តិដែលអនុវត្តដោយបង្ខំ គឺជាបញ្ញត្តិដែលបដិសេធអានុភាពនៃសកម្មភាពដែលផ្ទុយនឹងបញ្ញត្តិនោះ។ មានបញ្ញត្តិមួយចំនួនចែងច្បាស់ថាជាបញ្ញត្តិដែលអនុវត្តដោយបង្ខំ ដូចជា កថាខណ្ឌទី ៣ នៃមាត្រា ៥៨៥ នៃក្រមរដ្ឋប្បវេណីស្តីពីការកម្រិតការប្រាក់ ជាដើម ប៉ុន្តែ ក៏មានបញ្ញត្តិមួយចំនួនមិនកំណត់ឲ្យច្បាស់ថាជាបញ្ញត្តិដែលអនុវត្តដោយបង្ខំផងដែរ។ ហេតុនេះ ចាំបាច់ត្រូវមានការបកស្រាយដោយពិចារណាអំពីគោលគំនិតនៃមាត្រានោះ ថាជាបញ្ញត្តិអនុវត្តដោយបង្ខំ ឬមិនមែន។ ជាធម្មតា បញ្ញត្តិអនុវត្តដោយបង្ខំ ជាបញ្ញត្តិទាក់ទងនឹងសណ្តាប់ធ្នាប់សាធារណៈ ហើយបញ្ញត្តិដែលមិនទាក់ទងនឹងសណ្តាប់ធ្នាប់សាធារណៈ ហៅថាបញ្ញត្តិដែលអនុវត្តតាមការស្ម័គ្រចិត្ត។

ក.២ សណ្តាប់ធ្នាប់សាធារណៈ និង ទំនៀមទម្លាប់ល្អ (មាត្រា ៣៥៤-១-ខ នៃក្រមរដ្ឋប្បវេណី)

សណ្តាប់ធ្នាប់សាធារណៈ និង ទំនៀមទម្លាប់ល្អ គឺជាប្រយោជន៍ទូទៅនៅក្នុងសង្គម និង ទំនៀមទម្លាប់លក្ខណៈសីលធម៌នៅក្នុងសង្គម។ អត្ថន័យនៃសណ្តាប់ធ្នាប់សាធារណៈ និង ទំនៀមទម្លាប់ល្អ គឺខុសគ្នាទៅតាមសម័យកាល និង ប្រទេសនីមួយៗ។ អត្ថន័យនៃកិច្ចសន្យាមួយផ្ទុយនឹងសណ្តាប់ធ្នាប់សាធារណៈ និង ទំនៀមទម្លាប់ល្អ ឬអត់នោះ គឺចាំបាច់ត្រូវធ្វើការបកស្រាយទៅតាមករណីនីមួយៗ។

១១. A បានចុះកិច្ចសន្យាជាមួយ B ដោយឲ្យ B ទៅវាយ C ហើយ A សន្យាថា នឹងផ្តល់ប្រាក់ ១០០០ ដុល្លារ។ កិច្ចសន្យាបែបនេះ ត្រូវចាត់ទុកជាមោឃៈ ព្រោះជាកិច្ចសន្យាផ្ទុយទៅនឹងសណ្តាប់ធ្នាប់សាធារណៈ។

១២. A បានចុះកិច្ចសន្យាលក់ក្រលៀនរបស់ខ្លួនទៅឲ្យ B ក្នុងតម្លៃ ២០,០០០ ដុល្លារ ដែលនឹងត្រូវអនុវត្តក្នុងរយៈពេល ៦ខែ ខាងមុខ។

នៅពេលដល់កំណត់កិច្ចសន្យា A ដែលបានទទួលប្រាក់ហើយ ពុំព្រមផ្តល់ក្រលៀនរបស់ខ្លួនតាមការសន្យាឡើយ។ ក្នុងករណីនេះ B មិនអាចប្តឹងទៅតុលាការដើម្បីបង្ខំឲ្យ A ប្រគល់ក្រលៀនបានទេ ព្រោះកិច្ចសន្យាបែបនេះ ផ្ទុយនឹងសណ្តាប់ធ្នាប់សាធារណៈ។ ដូចគ្នាដែរ B មិនអាចទាមទារឲ្យតុលាការបង្គាប់ A សងប្រាក់ដែលបានបង់រួចមកឲ្យខ្លួនវិញបានទេ(មាត្រា ៧៤១ នៃក្រមរដ្ឋប្បវេណី)។

១៣. យុវតីម្នាក់ចូលពិសារអាហារនៅក្នុងភោជនីយដ្ឋានមួយ ប៉ុន្តែ ដោយមិនមានប្រាក់បង់ថ្លៃអាហារ ម្ចាស់ភោជនីយដ្ឋានបានធ្វើកិច្ចសន្យាជាមួយយុវតីនោះ ដោយឲ្យនាងរាំនៅលើឆាកដោយគ្មានសំលៀកបំពាក់រយៈពេលមួយម៉ោង (កិច្ចសន្យានរាំកម្ម, មាត្រា ៤៧៦ នៃក្រមរដ្ឋប្បវេណី)។ កិច្ចសន្យាប្រភេទនេះ ត្រូវចាត់ទុកជាមោឃៈ ព្រោះជាកិច្ចសន្យាផ្ទុយទៅនឹងទំនៀមទម្លាប់ល្អ។

ក. ទោះបីជាម្ចាស់ភោជនីយដ្ឋាន និង យុវតីបានចុះកិច្ចសន្យាហើយក៏ដោយ ប្រសិនបើយុវតីបដិសេធមិនព្រមអនុវត្តតាមកិច្ចសន្យា ម្ចាស់ភោជនីយដ្ឋាន មិនអាចទាមទារទៅតុលាការឲ្យយុវតីនោះអនុវត្តតាមកិច្ចសន្យារាំដោយគ្មានសំលៀកបំពាក់បានឡើយ។

ខ. យុវតីមិនមានកាតព្វកិច្ចរាំទេ ប៉ុន្តែ ប្រសិនបើយុវតីបានរាំហើយ យុវតីនោះមិនអាចទាមទារឲ្យម្ចាស់ ភោជនីយដ្ឋានផ្តល់នូវតារាការិកតបមកវិញបានទេ (មាត្រា ៧៤១ នៃក្រមរដ្ឋប្បវេណី) ។ លើសពីនេះទៀត កាតព្វកិច្ចបង់ប្រាក់មិនលត់ដោយសារកិច្ចសន្យារវាងទេ(មាត្រា ៤៧៦ និង មាត្រា ៤៧៧ នៃក្រមរដ្ឋប្បវេណី) មានន័យថា យុវតីនៅតែមានកាតព្វកិច្ចបង់ប្រាក់ដដែល ទោះបីជាខ្លួនបានរាំហើយក៏ដោយ។

*មូលដ្ឋានមួយសម្រាប់ធ្វើការវិនិច្ឆ័យថាអំពើដែលផ្ទុយទៅនឹងសណ្តាប់ធ្នាប់សាធារណៈ និង ទំនៀមទម្លាប់ល្អ ត្រូវចាត់ទុកជាមោឃៈ ឬអត់នោះ គឺពិចារណាថា ប្រសិនបើតុលាការបង្ខំឲ្យអនុវត្តកិច្ចសន្យានោះ តើមាន លក្ខណៈសមរម្យ ដែរឬទេ? ឧទាហរណ៍ តុលាការចេញសាលក្រម “បង្គាប់ឲ្យ B វាយ C ក្នុងអំឡុងពេល ១ សប្តាហ៍” ឬ “បង្គាប់ឲ្យ A វះយកក្រលៀនប្រគល់ឲ្យ B ភ្លាម” នោះឃើញថាមិនសមរម្យ ក្នុងការអនុវត្តដោយបង្ខំ នោះទេ។ ផ្ទុយទៅវិញ បើតុលាការចេញសាលក្រម “បង្គាប់ឲ្យ A បង់ប្រាក់ដែលជាតម្លៃតបស្នងចំពោះការណ៍ ដែល B បានវាយ C ឲ្យទៅ B” នោះក៏មិនសមរម្យក្នុងការអនុវត្តដោយបង្ខំដែរ។ មូលហេតុ គឺប្រសិនបើតុលាការ ជួយក្នុងការអនុវត្តកិច្ចសន្យាបែបនេះ នោះកិច្ចសន្យាឲ្យវាយមនុស្ស ឬ កិច្ចសន្យាលក់ក្រលៀន ជាដើមនេះ នឹង កើនឡើងកាន់តែច្រើន ហើយនឹងក្លាយជាការលើកទឹកចិត្តឲ្យមានអំពើផ្ទុយនឹងសណ្តាប់ធ្នាប់សាធារណៈ និង ទំនៀមទម្លាប់ល្អទៅវិញ។

ខ. គោលបំណង

យោងតាមគោលការណ៍នៃក្រមរដ្ឋប្បវេណី ភាគីអាចកំណត់អត្ថន័យនៃកិច្ចសន្យាបានដោយសេរី (មាត្រា ៣ នៃក្រមរដ្ឋប្បវេណី)។ នេះហៅថា គោលការណ៍សេរីភាពក្នុងការបង្កើតកិច្ចសន្យា។ ប៉ុន្តែ ប្រសិនបើកិច្ចសន្យា ដែលមានអត្ថន័យមិនសមរម្យទាល់តែសោះក៏មានអានុភាពដែរនោះ ជាលទ្ធផល តុលាការនឹងបង្ខំឲ្យអនុវត្តកិច្ច សន្យាដែលមានអត្ថន័យមិនសមរម្យនោះ។ ដើម្បីជៀសវាងនូវលទ្ធផលបែបនេះ ទើបធ្វើឲ្យមានការកម្រិតនូវគោល ការណ៍សេរីភាពក្នុងការបង្កើតកិច្ចសន្យា ដោយចាត់ទុកជាមោឃៈនូវកិច្ចសន្យាណាដែលមានអត្ថន័យផ្ទុយនឹងស ន្តាប់ធ្នាប់សាធារណៈ និង ទំនៀមទម្លាប់ល្អ។

គ. អានុភាព

ករណីដែលអត្ថន័យនៃកិច្ចសន្យា ផ្ទុយនឹងសណ្តាប់ធ្នាប់សាធារណៈ និង ទំនៀមទម្លាប់ល្អ កិច្ចសន្យានោះ ត្រូវចាត់ទុកជាមោឃៈ។ ក្នុងករណីដែលអត្ថន័យនៃកិច្ចសន្យាមួយផ្នែក ផ្ទុយនឹងបញ្ញត្តិអនុវត្តដោយបង្ខំ ឬ សណ្តាប់ ធ្នាប់សាធារណៈ និង ទំនៀមទម្លាប់ល្អ ប្រសិនបើរក្សាទុកផ្នែកដែលនៅសល់ មិនធ្វើឲ្យប៉ះពាល់ដល់គោលបំណង របស់ភាគីទេ នោះមានតែផ្នែកដែលផ្ទុយទៅនឹងបញ្ញត្តិអនុវត្តដោយបង្ខំ ឬសណ្តាប់ធ្នាប់សាធារណៈ និង ទំនៀម ទម្លាប់ល្អតែប៉ុណ្ណោះទេ ដែលទុកជាមោឃៈ (មាត្រា ៣៥៤-២ នៃក្រមរដ្ឋប្បវេណី)។

ខ. ប្រសិនបើក្នុងកិច្ចសន្យាការងារ មានភ្ជាប់លក្ខខណ្ឌថា “ក្នុងករណីដែលកម្មករនិយោជិតនោះ រៀប អាពាហ៍ពិពាហ៍ ត្រូវបង់ប្រាក់ពិន័យចំពោះនិយោជកចំនួន ១០០០ដុល្លារ”។ លក្ខខណ្ឌនោះត្រូវចាត់ទុកជាមោឃៈ ដោយសារផ្ទុយទៅនឹងសណ្តាប់ធ្នាប់សាធារណៈ និង ទំនៀមទម្លាប់ល្អ ដោយសារបំពានដល់សេរីភាពនៃការរៀបអាពា

ហ័ពិពាហ៍។ ប៉ុន្តែ ប្រការផ្សេងទៀតនៅក្នុងកិច្ចសន្យាការងារ នឹងត្រូវមានសុពលភាព នឹងមិនត្រូវចាត់ទុកជាមោឃៈ ដែលនាំឲ្យប៉ះពាល់ដល់កិច្ចសន្យាការងារឡើយ។

ឃ. ទំនាក់ទំនងជាមួយ ការផ្តល់តារាងកាលិកដោយមូលហេតុខុសច្បាប់ (មាត្រា ៧៤១ នៃក្រមរដ្ឋប្បវេណី)

ក្នុងករណីដែលកិច្ចសន្យាត្រូវបានចាត់ទុកជាមោឃៈ ភាគីទាំងសងខាង មិនមានកាតព្វកិច្ចអនុវត្តកិច្ចសន្យា នោះទេ។ ក្រៅពីនេះ ប្រសិនបើភាគីបានអនុវត្តកិច្ចសន្យាដោយស្ម័គ្រចិត្ត នោះនឹងក្លាយជាសេចក្តីចម្រើនដោយឥត ហេតុ ហើយជាគោលការណ៍ ភាគីដែលបានអនុវត្តរួច អាចទាមទារឲ្យសងមកវិញចំពោះភាគីទទួលផលប្រយោជន៍ បាន(មាត្រា ៧៣៦ និង មាត្រា ៧៣៧ នៃក្រមរដ្ឋប្បវេណី)។ ប៉ុន្តែ មាត្រា ៧៤១ នៃក្រមរដ្ឋប្បវេណីចែងអំពីករណី លើកលែងថា “ក្នុងករណីដែលការទាមទាររបស់បុគ្គលដែលត្រូវបានខូចខាតប្រយោជន៍ ចំពោះបុគ្គលដែលបាន ទទួលផលប្រយោជន៍នោះ ផ្ទុយនឹងរបៀបរៀបរយសាធារណៈ ឬ ទំនៀមទម្លាប់ល្អ ឬ ច្បាប់ដែលទាក់ទងនឹង សណ្តាប់ធ្នាប់សាធារណៈ ការទាមទារឲ្យសងនោះ ពុំត្រូវបានអនុញ្ញាតឡើយ”។ អ្វីដែលត្រូវផ្តោតការយកចិត្ត ទុកដាក់នោះគឺ ការបដិសេធការទាមទារឲ្យសងមកវិញដោយផ្អែកតាមមាត្រា ៧៤១ នៃក្រមរដ្ឋប្បវេណី នោះ មិន មែនកិច្ចសន្យាផ្ទុយទៅនឹងសណ្តាប់ធ្នាប់សាធារណៈ និង ទំនៀមទម្លាប់ល្អទេ គឺការទាមទារឲ្យសងមកវិញនោះ វា ផ្ទុយនឹងសណ្តាប់ធ្នាប់សាធារណៈ និង ទំនៀមទម្លាប់ល្អ។ មានន័យថា ក្នុងករណីដែលកិច្ចសន្យាផ្ទុយទៅនឹងស ណ្តាប់ធ្នាប់សាធារណៈ និង ទំនៀមទម្លាប់ល្អ ត្រូវបានអនុវត្តដោយស្ម័គ្រចិត្ត នោះមានករណីខ្លះត្រូវអនុវត្តតាម មាត្រា ៧៤១ ដែលធ្វើឲ្យភាគីមិនអាចទាមទារសេចក្តីចម្រើនឥតហេតុនោះមកវិញបាន និង ករណីខ្លះមិនអនុវត្ត មាត្រា ៧៤១ ដែលធ្វើឲ្យភាគីអាចទាមទារសេចក្តីចម្រើនឥតហេតុនោះមកវិញបាន។ បើនិយាយឲ្យទូលាយ មាន ន័យថា ភាគច្រើន ភាគីដែលបានបង្កើតកិច្ចសន្យាផ្ទុយទៅនឹងសណ្តាប់ធ្នាប់សាធារណៈ និង ទំនៀមទម្លាប់ល្អ គឺជា ជនទុច្ចរិតទាំងសងខាង ដូចនេះ ការទាមទារឲ្យប្រគល់មកវិញរបស់ភាគីទុច្ចរិត ត្រូវបានហាមឃាត់ដោយផ្អែកតាម មាត្រា ៧៤១ នៃក្រមរដ្ឋប្បវេណី។ ប៉ុន្តែ មានករណីខ្លះភាគីម្ខាងនៃកិច្ចសន្យាផ្ទុយនឹងសណ្តាប់ធ្នាប់សាធារណៈ និង ទំនៀមទម្លាប់ល្អ ជាជនទុច្ចរិត តែភាគីម្ខាងទៀតមិនសូវជាមានចេតនាអាក្រក់នោះទេ និយាយរួម គឺគាត់ស្ថិតនៅក្នុង ឋានៈជាជនរង គ្រោះ។ ក្នុងករណីនេះ ការទាមទារឲ្យប្រគល់មកវិញចំពោះភាគីទុច្ចរិត ត្រូវបានហាមឃាត់ដោយ មាត្រា ៧៤១ ប៉ុន្តែ ការទាមទារពីភាគីដែលមាន ឋានៈជាជនរងគ្រោះ ហើយមិនសូវមានចេតនាអាក្រក់នោះ មិនត្រូវ អនុវត្តតាមមាត្រា ៧៤១ នោះទេ ហេតុនេះគេអាចទាមទារឲ្យប្រគល់មកវិញបាន។

ឧទ. A (អ្នកទិញ) និង B (អ្នកលក់) បានបង្កើតកិច្ចសន្យាលក់ទិញថ្នាំញៀនខុសច្បាប់ក្នុងតម្លៃ ១០០០ ដុល្លារ។ កិច្ចសន្យានេះ ត្រូវបានចាត់ទុកជាមោឃៈដោយសារផ្ទុយទៅនឹងសណ្តាប់ធ្នាប់សាធារណៈ និង ទំនៀមទម្លាប់ល្អ ដូចនេះ A មិនមានកាតព្វកិច្ចបង់ប្រាក់ ១០០០ដុល្លារចំពោះ B នោះទេ។ ដូចនេះ B មិនអាចដាក់ពាក្យបណ្តឹងទៅ តុលាការទាមទារឲ្យ A បង់ប្រាក់ ១០០០ដុល្លារនេះ បានទេ។ ម្យ៉ាងទៀត ប្រសិនបើ A បានបង់ប្រាក់ចំនួន ១០០០ ដុល្លារ ចំពោះ B ដោយស្ម័គ្រចិត្ត នោះ A មិនអាចទាមទារឲ្យប្រគល់ប្រាក់ ១០០០ដុល្លារ មកវិញដោយផ្អែកលើសេចក្តី ចម្រើនដោយឥតហេតុបានទេ។ មូលហេតុគឺ ការទាមទារឲ្យប្រគល់ប្រាក់ដែលបានបង់ដើម្បីទិញ ថ្នាំញៀនខុស ច្បាប់មកវិញនេះ គឺជាសកម្មភាពផ្ទុយទៅនឹងសណ្តាប់ធ្នាប់សាធារណៈ និង ទំនៀមទម្លាប់ល្អ។ និយាយម្យ៉ាងទៀត

ប្រសិនបើគុណការបង្ខំឲ្យអនុវត្តការទាមទារឲ្យប្រគល់មកវិញចំពោះ A នោះការលក់ទិញ ថ្នាំញៀនខុសច្បាប់ នឹងកើនឡើងកាន់តែច្រើន។

២២. នៅក្នុងឧទាហរណ៍ទី១ ខាងលើ ប្រសិនបើ A បានលក់ថ្នាំញៀនខុសច្បាប់ឲ្យ B ដោយកុហកថា ថ្នាំ នោះជាថ្នាំស្របច្បាប់ តើទំនាក់ទំនងគតិយុត្តនឹងទៅយ៉ាងណាវិញ? ក្នុងករណីនេះក៏ដោយ ក៏កិច្ចសន្យារវាង A និង B ត្រូវចាត់ទុកជាមោឃៈដោយសារផ្ទុយនឹងសណ្តាប់ធ្នាប់សាធារណៈដែរ។ ប៉ុន្តែ ក្រោយពេល B បានបង់ប្រាក់ ឲ្យ A ហើយ ទើបដឹងថាជាថ្នាំញៀនខុសច្បាប់ នោះមិនអាចនិយាយថា ការទាមទារឲ្យសងមកវិញនូវប្រាក់ដែល បានបង់ចំពោះ A នោះផ្ទុយទៅនឹងសណ្តាប់ធ្នាប់សាធារណៈ និង ទំនៀមទម្លាប់ល្អនោះទេ។ ដូចនេះ ករណីនេះ មិន អនុវត្តមាត្រា ៧៤១ ទេ ហើយ B អាចទាមទារឲ្យ A ប្រគល់ប្រាក់ដែលបានបង់រួចនោះមកវិញ ដោយផ្អែកលើសេចក្តីចម្រើនដោយឥតហេតុបាន។

**២.១២. អលទ្ធភាពតាំងពីដំបូង (មាត្រា ៣៥៥ នៃក្រមរដ្ឋប្បវេណី)
ក. និយមន័យ**

គឺករណីអលទ្ធភាពក្នុងការសម្រេចអត្ថន័យនៃកិច្ចសន្យានៅពេលបង្កើតកិច្ចសន្យា (មាត្រា ៣៥៥-១ នៃ ក្រមរដ្ឋប្បវេណី)។ អលទ្ធភាព គឺវិនិច្ឆ័យតាមមាត្រា ៣៩២ កថាខណ្ឌទី២ នៃក្រមរដ្ឋប្បវេណី។ កិច្ចសន្យាដែលអលទ្ធភាពក្នុងការសម្រេចបែបនេះ ប្រព័ន្ធខ្លះ ចាត់ទុកកិច្ចសន្យានេះជាមោឃៈ ប៉ុន្តែ ក្រមរដ្ឋប្បវេណីកម្ពុជាកំណត់ថា ទោះបីជាកិច្ចសន្យាបែបនេះក៏ដោយ ក៏មានសុពលភាពដែរ។

២. A (អ្នកលក់) និង B (អ្នកទិញ) បានបង្កើតកិច្ចសន្យាលក់ទិញដី និង អាគារ ប៉ុន្តែនៅមុនពេលបង្កើត កិច្ចសន្យាលក់ទិញ អាគារត្រូវបានភ្លើងឆេះខ្ទេចអស់។ A មិនអាចប្រគល់អាគារឲ្យ B បានទេ ដូចនេះ កិច្ចសន្យានេះ គឺអលទ្ធភាពក្នុងការអនុវត្តតាំងពីដំបូង ប៉ុន្តែទោះបីជាបែបនេះក៏ដោយក៏កិច្ចសន្យាមានសុពលភាព ដែរ។

ខ. អានុភាពនៃកិច្ចសន្យា

ខ.១ គោលការណ៍

កិច្ចសន្យាដែលអលទ្ធភាពតាំងពីដំបូង ក៏មានសុពលភាពដែរ (មាត្រា ៣៥៥-១-១ នៃក្រមរដ្ឋប្បវេណី)។

ខ.២ ការលុបចោលកិច្ចសន្យា

- ក្នុងករណីដែលកិច្ចសន្យាដែលអលទ្ធភាពតាំងពីដំបូង ត្រូវបានបង្កើតឡើង ជាធម្មតា ភាគីក៏មិន បានដឹងថា កិច្ចសន្យានេះអលទ្ធភាពតាំងពីដំបូងដែរ ដូច្នេះហើយ ភាគច្រើន គឺអាចលុបចោល បានដោយផ្អែកលើការកាន់ច្រឡំរួម (មាត្រា ៣៥៥-១-២ នៃក្រមរដ្ឋប្បវេណី និង មាត្រា ៣៤៦-៣ នៃក្រមរដ្ឋប្បវេណី)។

២. នៅក្នុងឧទាហរណ៍ខាងលើ ប្រសិនបើនៅពេលបង្កើតកិច្ចសន្យា ភាគីទាំងសងខាង យល់ច្រឡំថានៅមានអាគារ នោះ A ឬ B អាចលុបចោលកិច្ចសន្យាបានដោយផ្អែកលើការកាន់ ច្រឡំរួម (កាន់ច្រឡំដូចគ្នា)។

- ទោះបីជាក្នុងករណីដែលភាគីម្ខាងបានបង្កើតកិច្ចសន្យាដោយដឹងថាកិច្ចសន្យាមិនអាចសម្រេចបានតាំងពីដំបូងក៏ដោយ ប្រសិនបើភាគីម្ខាងទៀតមិនបានដឹងពីអលទ្ធភាពតាំងពីដំបូងនេះទេ ភាគច្រើនគឺទទួលស្គាល់ការលុបចោលដោយផ្អែកលើការកាន់ច្រឡំ ដែលធ្វើឡើងដោយភាគីដែលមិនបានដឹងពីអលទ្ធភាពតាំងពីដំបូង (មាត្រា ៣៥៥-១-២ នៃក្រមរដ្ឋប្បវេណី និង មាត្រា៣៤៦-១ នៃក្រមរដ្ឋប្បវេណី)។

២. នៅក្នុងឧទាហរណ៍ខាងលើ ប្រសិនបើនៅពេលបង្កើតកិច្ចសន្យា A (អ្នកលក់) បានដឹងថា អាគារត្រូវភ្លើងឆេះអស់ហើយក៏ដោយ ប៉ុន្តែ ប្រសិនបើ B (អ្នកទិញ) មិនបានដឹងទេ នោះ B អាចលុបចោលកិច្ចសន្យាដោយផ្អែកលើការកាន់ច្រឡំបាន។

ខ.៣ សំណងការខូចខាត

① ករណីកិច្ចសន្យាត្រូវបានលុបចោល

អាចទាមទារសំណងការខូចខាតដោយផ្អែកលើ មាត្រា ៧៣៧- ៣ នៃក្រមរដ្ឋប្បវេណី ។

② ករណីកិច្ចសន្យាមិនទាន់ត្រូវបានលុបចោល

- ប្រសិនបើកូនបំណុលមានកំហុសអំពីអលទ្ធភាពក្នុងការសម្រេចបាននូវកាតព្វកិច្ច កូនបំណុលមានបន្ទុកអនុវត្តកាតព្វកិច្ចដែលអលទ្ធភាពក្នុងការអនុវត្ត ដូចនេះ ត្រូវទទួលខុសត្រូវចំពោះការមិនអនុវត្តកាតព្វកិច្ច (មាត្រា ៣៨៩-២ នៃក្រមរដ្ឋប្បវេណី)។ ហេតុនេះ កូនបំណុល ត្រូវទទួលខុសត្រូវសងសំណងការខូចខាត (មាត្រា ៣៩៨ នៃក្រមរដ្ឋប្បវេណី)។

២. នៅក្នុងឧទាហរណ៍ខាងលើ ប្រសិនបើមូលហេតុដែលអាគារត្រូវភ្លើងឆេះអស់គឺបណ្តាលមកពី A (អ្នកលក់) បានដុតពំនូកភ្លើងនៅក្បែរអាគារ នោះ B (អ្នកទិញ) អាចទាមទារឲ្យ A សងសំណងការខូចខាតដោយផ្អែកលើអលទ្ធភាពក្នុងការអនុវត្តកាតព្វកិច្ចបាន។

- ប្រសិនបើកូនបំណុលមិនមានកំហុសអំពីអលទ្ធភាពក្នុងការសម្រេចបាននូវកាតព្វកិច្ចទេនោះ កាតព្វកិច្ចរបស់កូនបំណុលមិនកើតឡើងទេ (មាត្រា ៤១៥ នៃក្រមរដ្ឋប្បវេណី) ដូចនេះ កូនបំណុលមិនទទួលខុសត្រូវចំពោះការមិនអនុវត្តកាតព្វកិច្ចទេ។ ប៉ុន្តែ កថាខណ្ឌទី២ នៃមាត្រា ៣៥៥ នៃក្រមរដ្ឋប្បវេណី ចែងថា “ក្នុងករណីដែលភាគីដែលគួរតែអាចដឹងថា អត្ថន័យនៃកិច្ចសន្យាមិនអាចសម្រេចតាំងពីដំបូងបាន ភាគីនោះត្រូវទទួលខុសត្រូវក្នុងការសងសំណងការខូចខាតចំពោះភាគីម្ខាងទៀត”។ ដូចនេះ ទោះបីជាភាគីមិនមានកំហុសដីដោយ ក្នុងករណីដែលកូនបំណុលអាចដឹងអំពីអត្ថន័យនៃកិច្ចសន្យាមិនអាចសម្រេចបានតាំងពីពេលបង្កើតកិច្ចសន្យា នោះ កូនបំណុលត្រូវទទួលខុសត្រូវចំពោះសំណងការខូចខាត។ ប៉ុន្តែ កថាខណ្ឌទី២ នៃមាត្រា ៣៥៥ មិនត្រឹមតែអនុវត្តចំពោះកូនបំណុលប៉ុណ្ណោះទេ បញ្ញត្តិនេះក៏អនុវត្តចំពោះម្ចាស់បំណុលផងដែរ ដូចនេះ ប្រសិនបើម្ចាស់បំណុលអាចដឹងថា អត្ថន័យនៃកិច្ចសន្យាមិនអាចសម្រេចបានតាំងពីពេលបង្កើតកិច្ចសន្យា នោះម្ចាស់បំណុលត្រូវ ទទួលខុសត្រូវសងការខូចខាតចំពោះកូនបំណុល។

ខ. នៅក្នុងឧទាហរណ៍ខាងលើ ប្រសិនបើមូលហេតុដែលភ្លើងឆេះអាគារអស់ គឺបណ្តាលមកពីតតិយជនជាអ្នកដុត នោះ A មិនមានកំហុសក្នុងករណីឆេះអាគារនេះទេ ដូចនេះ B មិនអាចទាមទារសំណងការខូចខាតចំពោះ A ដោយផ្អែកលើមាត្រា ៣៩៨ នៃក្រមរដ្ឋប្បវេណី បានទេ។ ប៉ុន្តែ ប្រសិនបើអាគារនោះឆេះនៅក្នុងរយៈពេលមួយសប្តាហ៍មុនពេលបង្កើតកិច្ចសន្យា ហើយនៅមិនឆ្ងាយពីផ្ទះដែល A កំពុងស្នាក់នៅទេនោះ A អាចដឹងថាអាគារត្រូវភ្លើងឆេះអស់នៅមុនពេលបង្កើតកិច្ចសន្យា ប៉ុន្តែ A បែរជាមិនបានបញ្ជាក់ពីស្ថានភាពរបស់អាគារ ហើយមិនបានដឹងថាអាគារត្រូវ ភ្លើងឆេះអស់ទៀត។ ក្នុងករណីនេះ A អាចដឹងថា អត្ថន័យនៃកិច្ចសន្យា គឺមិនអាចអនុវត្តបានតាំងពីដំបូង ដូចនេះ B អាចទាមទារសំណងការខូចខាតបានតាមមាត្រា ៣៥៥ កថាខណ្ឌទី២ នៃក្រមរដ្ឋប្បវេណី បាន។

ក្រុមការងារ
រាលបណ្ឌិតសភាវិជ្ជាជីវៈតុលាការ

**កម្រង
ករណីសិក្សា
និង
សំណួរចម្លើយ
អំពីការអនុវត្តជាតំបន់ស្តង់ដារ
ទាក់ទងនឹង
ក្រមរដ្ឋប្បវេណី**

ខែ កក្កដា ឆ្នាំ ២០១២ ដល់ ខែ ធ្នូ ឆ្នាំ ២០១៣

គម្រោងអភិវឌ្ឍន៍ប្រព័ន្ធច្បាប់ និង តុលាការ
ក្រុមការងាររាជបណ្ឌិតសភាវិជ្ជាជីវៈតុលាការ

មាតិកា

ទំព័រ

ភាគ ១ ករណីសិក្សា និង សំណួរ	1
១. ករណីសិក្សា	3
ករណី ១-១ សំណើ និងស្វីការ ១	3
ករណី ១-២ សំណើ និងស្វីការ ២	3
ករណី ១-៣ សំណើ និងស្វីការ ៣	4
ករណី ១-៤ សំណើ និងស្វីការ ៤	4
ករណី ១-៥ សំណើ និងស្វីការ ៥	5
ករណី ២ វិការ:ក្នុងការបង្ហាញឆន្ទៈ	5
ករណី ៣-១ ការតំណាង ១	6
ករណី ៣-២ ការតំណាង ២	6
ករណី ៤ ការទាមទារនៅក្នុងករណីលែងលះ	7
២. សំណួរទាក់ទងនឹងការអនុវត្តជាតិស្តង់ដារ	9
២.១. បទប្បញ្ញត្តិទូទៅ និង បុគ្គល	9
សំណួរ ១ អាពាហ៍ពិពាហ៍របស់អនីតិជនដែលទទួលអត្តាធិនភាព	9
សំណួរ ២ អនីតិជនដែលទទួលអត្តាធិនភាព	9
២.២. សិទ្ធិប្រក្សក្ស	9
២.៣. ភាគព្រកិច្ច កិច្ចសន្យា និង អំពើអនីត្យានុកូល	9
សំណួរ ៣ ការលុបចោល និង តតិយជន	9
សំណួរ ៤ ការលុបចោលដោយអ្នកដែលទទួលឋានៈបន្ត	10
សំណួរ ៥ អត្រាការប្រាក់ដែលត្រូវបានកម្រិត	10
សំណួរ ៦ ការធ្វើអំណោយជាអចលនវត្ថុទៅឲ្យជនបរទេស	10
សំណួរ ៧ “បុគ្គលដទៃ” នៅក្នុងការគ្រប់គ្រងដោយឈឺឆ្កាល	10
សំណួរ ៨ ការទាមទារសោហ៊ុយនៅក្នុងការគ្រប់គ្រងដោយឈឺឆ្កាល	10
២.៤. ប្រាតិទោគ	11

សំណួរ ៩	ហ៊ីប៉ូតែក.....	11
២.៥. ញាតិ	11
សំណួរ ១០	ការហាមឃាត់ការរៀបអាពាហ៍ពិពាហ៍រវាងញាតិពន្ធ.....	11
សំណួរ ១១	អាពាហ៍ពិពាហ៍រវាងញាតិពន្ធ.....	11
សំណួរ ១២	មោឃភាពអាពាហ៍ពិពាហ៍.....	11
សំណួរ ១៣	បណ្តឹងទាមទារឲ្យបញ្ជាក់អំពីនីតិភាពនៃបុគ្គល.....	12
សំណួរ ១៤	ការកាត់កាល់សុំកូនពេញលេញ.....	12
សំណួរ ១៥	ការលែងលះ និង អ្នកមានអំណាចមេបា.....	12
២.៦. សន្តតិកម្ម	13
សំណួរ ១៦	អភ័ព្វបុគ្គលនៃសន្តតិកម្ម.....	13
សំណួរ ១៧	សន្តតិកម្ម និង មតកសាសន៍.....	13
សំណួរ ១៨	មតកសាសន៍ដែលគ្មានចុះកាលបរិច្ឆេទ.....	14
សំណួរ ១៩	ការពិនិត្យបញ្ជាក់មតកសាសន៍.....	14
តារាង ២ របាយការណ៍	15
ករណី ១-១ ៖	សំណើ និង ស្វីការ ១.....	17
ករណី ១-២ ៖	សំណើ និង ស្វីការ ២.....	21
ករណី ១-៣ ៖	សំណើ និង ស្វីការ ៣.....	26
ករណី ១-៤ ៖	សំណើ និង ស្វីការ ៤.....	31
ករណី ១-៥ ៖	សំណើ និង ស្វីការ ៥.....	33
ករណី ២ ៖	ការបង្ហាញឆន្ទៈដោយមានវិការ.....	36
ករណី ៣-១ ៖	ការតំណាង ១.....	44
ករណី ៣-២ ៖	ការតំណាង ២.....	50
ករណី ៤ ៖	ការទាមទារក្នុងករណីលែងលះ.....	57
សំណួរ ១	អាពាហ៍ពិពាហ៍របស់អនីតិជនដែលទទួលអត្តាធិនភាព.....	60
សំណួរ ២	អនីតិជនដែលទទួលអត្តាធិនភាព.....	62
សំណួរ ៣	ការលុបចោល និង តតិយជន.....	65

សំណួរ ៤	ការលុបចោលដោយអ្នកទទួលឋានៈបន្ត	67
សំណួរ ៥	អត្រាការប្រាក់ដែលត្រូវបានកម្រិត	70
សំណួរ ៦	ការធ្វើអំណោយជាអចលនវត្ថុទៅឲ្យតតិយជន	72
សំណួរ ៧	“បុគ្គលដទៃ” នៅក្នុងការគ្រប់គ្រងដោយឈឺឆ្កាត	74
សំណួរ ៨	ការទាមទារសោហ៊ុយនៅក្នុងការគ្រប់គ្រងដោយឈឺឆ្កាត	75
សំណួរ ៩	ហ៊ីប៉ូតេកលើសិទ្ធិជួលអចិន្ត្រៃយ៍	78
សំណួរ ១០	ការហាមឃាត់អាពាហ៍ពិពាហ៍រវាងញាតិពន្ធុ	81
សំណួរ ១១	អាពាហ៍ពិពាហ៍រវាងញាតិពន្ធុ	83
សំណួរ ១២	មោឃភាពអាពាហ៍ពិពាហ៍	84
សំណួរ ១៣	បណ្តឹងទាមទារឲ្យបញ្ជាក់អំពីនីតិភាពនៃបុគ្គលភាព	88
សំណួរ ១៤	ការកាត់កាល់ស្មុកស្មាញពេញលេញ	90
សំណួរ ១៥	ការលែងលះ និងអ្នកមានអំណាចមេបា	92
សំណួរ ១៦	អភិបាលបុគ្គលនៃសន្តតិកម្ម	94
សំណួរ ១៧	សន្តតិកម្ម និងមតកសាសន៍	96
សំណួរ ១៨	មតកសាសន៍ដែលគ្មានចុះកាលបរិច្ឆេទ	98
សំណួរ ១៩	ការពិនិត្យបញ្ជាក់មតកសាសន៍	101

តារាង ១

ករណីសិក្សា និង សំណួរ

១. ករណីសិក្សា

ករណី ១-១ សំណើ និងស្វ៊ីការ ១

X ចង់លក់ម៉ាញ៉េស្តេអ៊ែមដែល M របស់ខ្លួន។ Y ចង់ទិញម៉ាញ៉េស្តេអ៊ែមដែល M ដែលប្រើប្រាស់រួចហើយ។

A និង B ជាមិត្តរបស់ X និង Y។

X បានឮពី A ថា Y បានរកទិញនូវម៉ាញ៉េស្តេអ៊ែម។ បន្ទាប់មក X បានស្នើឲ្យ A ប្រាប់ Y ថា X នឹងលក់ម៉ាញ៉េស្តេអ៊ែមរបស់ខ្លួននៅក្នុងតម្លៃ ១០០ ដុល្លារ។

នៅពេលជាមួយគ្នានោះដែរ Y បានឮពី B ថា X ចង់លក់ម៉ាញ៉េស្តេអ៊ែមដែល M និង បានប្រាប់ពីលក្ខខណ្ឌផងដែរ។ បន្ទាប់មក Y បានស្នើឲ្យ B ទៅប្រាប់ X ថា Y នឹងទិញម៉ាញ៉េស្តេអ៊ែមរបស់ X ក្នុងតម្លៃ ១០០ ដុល្លារ នៅពេលដែលសំណើរបស់ X មិនទាន់បានដល់ Y នៅឡើយ។

រយៈពេលពីរ ឬ បី ម៉ោងក្រោយមក X និង Y បានទទួលសំណើទិញ/លក់របស់ភាគីម្ខាងទៀត តាមរយៈ A និង B។

តើកិច្ចសន្យាលក់ម៉ាញ៉េស្តេអ៊ែម ត្រូវបានបង្កើតឡើងដែរ ឬ ទេ?

ករណី ១-២ សំណើ និងស្វ៊ីការ ២

X មានអាជ្ញាប័ណ្ណសំរាប់ជួល។ ដូច្នោះ X បានបិទប្រកាសនៅលើបង្អួចនៃបន្ទប់ដោយសរសេរដូចខាងក្រោម៖

បន្ទប់នេះ នៅទំនេរ

- មានទំហំ ១០០ ម៉ែត្រក្រឡា មានបន្ទប់គេងចំនួន ២ ផ្ទះបាយ ១ បង្គន់ ១ និង បន្ទប់ទឹក ១
- តម្លៃ ៥០០ ដុល្លារ ក្នុងមួយខែ
- រយៈពេលនៃកិច្ចសន្យាគឺ ១ ឆ្នាំ

Y បានអានសេចក្តីប្រកាសនេះ។ Y បានជួប X ហើយ បានប្រាប់ X ថា ខ្លួនចង់ជួលបន្ទប់នេះទៅតាមលក្ខខណ្ឌដែលបានប្រកាស។

X មិនមានភាពប្រាកដប្រជាទៅលើសមត្ថភាពខាងហិរញ្ញវត្ថុរបស់ Y ព្រោះ X មិនធ្លាប់ស្គាល់ Y ពីមុន។

តើ X ត្រូវតែជួលបន្ទប់ឲ្យ Y ដែរ ឬ ទេ?

ករណី ១-៣ សំណើ និងស្វ័យការ ៣

X បើកហាងលក់កុំព្យូទ័រមួយ។

X បានផ្សាយពាណិជ្ជកម្មនៅលើទំព័រកាសែតដូចខាងក្រោម ៖

(ការផ្សាយពាណិជ្ជកម្ម ១)

បញ្ចុះតម្លៃកុំព្យូទ័រយូរដៃម៉ូដែល L ចំនួន ៥០ ភាគរយ សំរាប់ថ្ងៃអាទិត្យនេះ

តម្លៃដែលបានបញ្ចុះនេះ គឺមិនមានចំណេញទេ ហើយវាថែមទាំងថោកជាងតម្លៃដើមទៀតផង។ X កំណត់តម្លៃនេះ ដោយសារតែចង់ទាក់ទាញអតិថិជនមកហាងរបស់ខ្លួន។ ហើយ X បានគិតថាយ៉ាងច្រើនបំផុត មានអតិថិជនចំនួន ១០ នាក់ នឹងទិញកុំព្យូទ័រយូរដៃម៉ូដែល L នេះ។

ប៉ុន្តែខុសពីអ្វីដែលគាត់បានរំពឹងទុក គឺមានអតិថិជនចំនួន ៥០ នាក់ បានមកទិញកុំព្យូទ័រយូរដៃម៉ូដែល L នេះ។

តើ X ត្រូវតែលក់កុំព្យូទ័រយូរដៃម៉ូដែល L ឲ្យទៅអតិថិជនទាំង ៥០ នាក់នោះ ដែរ ឬ ទេ?

តើករណីនេះនឹងទៅយ៉ាងណា ប្រសិនបើការផ្សាយពាណិជ្ជកម្ម ធ្វើឡើងដូចខាងក្រោម ?

(ការផ្សាយពាណិជ្ជកម្ម ២)

បញ្ចុះតម្លៃកុំព្យូទ័រយូរដៃម៉ូដែល L ចំនួន ៥០ ភាគរយ សំរាប់ថ្ងៃអាទិត្យនេះ
បញ្ចុះតម្លៃតែកុំព្យូទ័រចំនួន ១០ គ្រឿង ប៉ុណ្ណោះ អ្នកមកមុន ទទួលបានការបញ្ចុះតម្លៃមុន

ករណី ១-៤ សំណើ និងស្វ័យការ ៤

X បើកហាងលក់រថយន្តមួយ។

Y បានឃើញរថយន្តមួយគ្រឿងដែលខ្លួនចង់ទិញនៅក្នុងហាងរបស់ X។ Y បានចរចាអំពីតម្លៃ និង លក្ខខណ្ឌលំអិតដទៃទៀតនៅក្នុងកិច្ចសន្យាជាមួយ X។ ប៉ុន្តែ Y មិនបានសម្រេចចិត្តទិញរថយន្តនៅក្នុងហាងនោះទេ។ Y បាននិយាយទៅកាន់ X “សូមទុកពេលឲ្យខ្ញុំគិតជាមួយគ្រួសារខ្ញុំបន្តិចសិន។ សូមកុំលក់រថយន្តនេះ ទៅឲ្យអ្នកដទៃ នៅក្នុងរយៈពេល ១ សប្តាហ៍”។

នៅពេលដែល Y បានចាកចេញពីហាងនោះ X បានឲ្យលិខិតមួយសន្លឹក ដែលមានសរសេរអំពីលទ្ធផលនៃការចរចា ដូចជាតំលៃ ជាដើម ។ នៅក្នុងលិខិតនោះ ក៏បានសរសេរផងដែរថា X នឹងចាត់ទុកថា Y យល់ព្រមទិញរថយន្តជាមួយនឹងលក្ខខណ្ឌដែលបានសរសេរ ប្រសិនបើ Y មិនបានឆ្លើយតប នៅក្នុងរយៈពេល ១ សប្តាហ៍។ Y មិនបានដឹងអំពីផ្នែកនេះទេ នៅពេលដែលគាត់បានទទួលលិខិតនេះ។

Y បានពិភាក្សាជាមួយគ្រួសាររបស់ខ្លួន ហើយជាលទ្ធផល Y បានបោះបង់ចោលនូវការ ទិញរថយន្តនោះ។ Y បានអានលិខិតនេះតែមួយផ្នែក ដោយមិនបានដឹងពីការចាត់ទុករបស់ X នោះទេ ហើយក៏មិនបានធ្វើការឆ្លើយតបទៅ X វិញនោះទេ។

តើ X អាចទាមទារឲ្យ Y បង់ប្រាក់បានដែរ ឬ ទេ?

ករណី ១-៥ សំណើ និងស្នើការ ៥

X បើកហាងលក់គ្រឿងសង្ហារឹមមួយ។

Y បានមកហាងនោះដើម្បីទិញសាឡុងថ្មីមួយ នៅថ្ងៃទី ១ ខែ សីហា។ X បានស្នើលក់សា ឡុងនៅក្នុងតម្លៃ ២០០ ដុល្លារ។ X ក៏បាននិយាយថា “អ្នកអាចយកសាឡុងនៅថ្ងៃនេះបាន។ ហើយ ខ្ញុំនឹងរង់ចាំទទួលនូវការបង់ប្រាក់របស់អ្នកនៅក្នុងរយៈពេល ១ ខែ ប្រសិនបើ អ្នកមិនអាច បង់ប្រាក់បាននៅក្នុងពេលឆាប់ៗនេះ។” Y បានឆ្លើយតបថា គាត់ នឹងផ្ញើអ៊ីម៉ែលថាទិញ ឬ មិន ទិញ នៅពេលក្រោយ។ ហើយ X បាននិយាយ យល់ព្រម។

បន្ទាប់មក Y បានផ្ញើអ៊ីម៉ែលទៅ X ដើម្បីប្រាប់ថា ខ្លួនសំរេចចិត្តទិញសាឡុងនោះ ហើយ នឹងបង់ប្រាក់នៅមុនថ្ងៃទី ១០ ខែ កញ្ញា។

តើកិច្ចសន្យាលក់ទិញត្រូវបានបង្កើតឡើងដែរ ឬ ទេ?

តើករណីនេះ នឹងទៅជាយ៉ាងណា នៅពេលដែល Y បាននិយាយថា គាត់នឹងបង់ប្រាក់នៅ ថ្ងៃទី ៣១ ខែ សីហា ហើយ បានស្នើឲ្យ X មកផ្ទះរបស់ខ្លួនដើម្បីធ្វើការប្រគល់សាឡុង និង ទទួល យកប្រាក់ថ្លៃទិញ ?

ករណី ២ វិការ: ក្នុងការបន្ទាញនានា:

X មានដី L ដែលតម្លៃរបស់ដីនោះ គឺ ៣០,០០០ ដុល្លារ ដែលជាតម្លៃធម្មតានៅលើទីផ្សារ។ X មិនធ្លាប់មានបទពិសោធន៍នៅក្នុងការលក់ដីនោះទេ។

នៅថ្ងៃមួយ X មានបំណងចង់លក់ដីរបស់ខ្លួន នៅក្នុងតម្លៃមួយដែលខ្ពស់បំផុតជាបន្ទាន់ ព្រោះ X ត្រូវការប្រាក់ដើម្បីបង់នូវថ្លៃរ៉ែកាត់សម្រាប់ម្តាយ M របស់ខ្លួន ដែលមានជម្ងឺធ្ងន់ធ្ងរ។

X បានជួប Y ដែលជាភ្នាក់ងារអចលនទ្រព្យ។

Y បានដឹងអំពីស្ថានភាពរបស់ M ហើយបាននិយាយទៅកាន់ X ថា “ដី L មានតម្លៃតែ 3,០០០ ដុល្លារទេ។ ខ្ញុំ អាចទិញនៅក្នុងតំលៃនេះ ហើយ ខ្ញុំ មិនអាចទទួលយកនូវការចរចាទេ។” តាមពិត Y ដឹងអំពីតម្លៃទីផ្សារពិតប្រាកដរបស់ដីនោះ។

ជាលទ្ធផល ដោយមិនបានសួរពីមូលហេតុនៃការវាយតម្លៃលើដីនោះ និង មិនបានសួរទៅ កាន់ភ្នាក់ងារអចលនទ្រព្យដទៃទៀត X បានលក់ដី L ទៅឲ្យ Y ក្នុងតម្លៃ ៣,០០០ ដុល្លារ ដោយ

គិតថា អ្វីដែល Y បាននិយាយអំពីតម្លៃ ប្រហែលជាត្រឹមត្រូវ ព្រោះ គាត់គឺជាអ្នកជំនាញ ហើយ គាត់គួរតែលក់ដី L ក្នុងតម្លៃនោះភ្លាម ទោះបីជាគាត់ មានលទ្ធភាពអាចលក់ដីនោះនៅក្នុងតម្លៃ ខ្ពស់ជាងនេះក៏ដោយ។

បន្ទាប់មក Y បានលក់ដី L ឲ្យទៅ Z ក្នុងតម្លៃ ៣,០០០ ដុល្លារ។

X បានដឹងថាតម្លៃដែល Y បានផ្តល់ឲ្យ គឺមានតម្លៃថោកខ្លាំងណាស់ នៅក្រោយពេល M បានធ្វើស្រាវជ្រាវពីជម្ងឺ។

តើ X អាចលុបចោលកិច្ចសន្យាជាមួយ Y និង ទាមទារឲ្យ Z ប្រគល់ដី L មកវិញបានដែរ ឬ ទេ? សូមគិតពិចារណាអំពីមាត្រាដែលអាចពាក់ព័ន្ធ និង ថាតើអ្នកណា ដែលមានការចុះបញ្ជី កម្មសិទ្ធិលើដី L។

តើវា អាចជះឥទ្ធិពលទៅលើសេចក្តីសន្និដ្ឋានដែរ ឬ ទេ ប្រសិនបើ ការលុបចោល ត្រូវបាន ធ្វើឡើង នៅមុន ឬ នៅក្រោយការលក់ដី L នោះឲ្យទៅ Z ?

ករណី ៣-១ ការតំណាង ១

X គឺជាអ្នកលក់ម្ហូបអាហារ។ X បានប្រគល់សិទ្ធិឲ្យ Y ដែលជាបុគ្គលិករបស់ខ្លួន ទិញអង្ករ ចំនួន ៥០០ គីឡូក្រាម នៅក្នុងតម្លៃ ២០០ ដុល្លារ ឬ ថោកជាងនេះ ពី Z ដែលជាអ្នកលក់ដុំ។

Y បានទៅជួប Z ហើយ បានធ្វើការចរចាជាមួយ Z ។ Z មិនបានបញ្ចុះតម្លៃឲ្យថោកជាង ២៥០ ដុល្លារទេ។ ជាចុងក្រោយ Y បានសំរេចចិត្តទិញអង្ករ ចំនួន ៥០០ គីឡូក្រាម ក្នុងតម្លៃ ២៥០ ដុល្លារ ព្រោះគាត់ គិតថា X នឹងយល់ព្រមនៅពេលក្រោយ។ ប៉ុន្តែ X មិនបានយល់ព្រមនឹងតម្លៃ នេះទេ។ ដោយអនុវត្តតាមកិច្ចព្រមព្រៀង Z បានដឹកអង្ករចំនួន ៥០០ គីឡូក្រាម ទៅឲ្យដល់ហាង របស់ X។ X បដិសេធមិនព្រមបង់ថ្លៃទិញ ២៥០ ដុល្លារទេ។

សូមគិតពិចារណាអំពីការទាមទារដែលអាចធ្វើបានរវាង XY និង Z។

ករណី ៣-២ ការតំណាង ២

X គឺជាភាគីម្ខាងនៅក្នុងកិច្ចសន្យា។ Y គឺជាអ្នកតំណាងរបស់ X នៅក្នុងកិច្ចសន្យានេះ។ Z គឺជាភាគីម្ខាងទៀតនៅក្នុងកិច្ចសន្យា។ សូមពិចារណា អំពីអានុភាពនៃកិច្ចសន្យាដែលបង្កើត ឡើងដោយ Y ដែលជាអ្នកតំណាងរបស់ X ជាមួយនឹង Z នៅក្នុងករណីនីមួយៗ ខាងក្រោមនេះ:

- (១) នៅក្នុងករណីដែល Z បានឆបោក Y
- (២) នៅក្នុងករណីដែល Y បានឆបោក Z
- (៣) នៅក្នុងករណីដែល X បានឆបោក Z
- (៤) នៅក្នុងករណីដែល Z បានឆបោក X

ករណី ៤ ការទាមទារនៅក្នុងករណីលែងលះ

តើ W និង កូនរបស់គាត់ អាចទាមទារអ្វីខ្លះ ចំពោះ H និង J ដោយផ្អែកលើសេចក្តីថ្លែងការណ៍របស់ W ?

តើ “ខ្លឹមសារនៃសាលក្រមដែលដើមចោទទាមទារឲ្យតុលាការចេញ” ត្រូវសរសេរយ៉ាងដូចម្តេចនៅក្នុងពាក្យបណ្តឹង ចំពោះការទាមទារនីមួយៗ ?

(សេចក្តីថ្លែងការណ៍របស់ W)

ខ្ញុំ គឺជាស្ត្រីម្នាក់មានអាយុ ៣៥ ឆ្នាំ។

ខ្ញុំបានរៀបការជាមួយនឹង H (ដែលជាបុរសមានអាយុ ៣៨ ឆ្នាំ) កាលពី ១៣ ឆ្នាំមុន។ ពួកយើងបានជួលអាជ្ញាធរមែន (apartment) តូចមួយ ហើយ រស់នៅក្នុងខេត្ត K ដែលជាស្រុកកំណើតរបស់ពួកយើង។

ពួកយើងមានកូនចំនួន ៣ នាក់ គឺ A (អាយុ ១០ ឆ្នាំ) B (អាយុ ៦ ឆ្នាំ) និង C (អាយុ ៥ ឆ្នាំ)។

ខ្ញុំបានលាឈប់ពីការងារ នៅពេលដែលខ្ញុំសម្រាលកូន A។ ចាប់តាំងពីពេលនោះមក ខ្ញុំមិនដែលទៅធ្វើការនៅខាងក្រៅទៀតឡើយ ហើយ ខ្ញុំនៅផ្ទះមើលថែកូន និង ធ្វើការងារផ្ទះ។

ក្រោយពីកំណើតរបស់ C ការចំណាយរបស់យើង គឺលើសពីចំណូលរបស់ H។ កាលពី ៤ ឆ្នាំមុន H បានសម្រេចចិត្តទៅធ្វើការនៅភ្នំពេញ ដើម្បីទទួលបានប្រាក់កម្រៃប្រសើរជាងមុន។ កាលពីឆ្នាំដំបូង គាត់បានត្រឡប់មកផ្ទះវិញជារៀងរាល់ ២ ឬ ៣ ខែម្តង ដោយមានប្រាក់ខែមកជាមួយផង។

ប៉ុន្តែក្រោយមក គាត់ចាប់ផ្តើមមកផ្ទះមិនសូវញឹកញាប់ដូចមុនទេ។ ហើយនៅពេលខ្លះ គាត់ត្រឡប់មកផ្ទះវិញដោយមិនមានប្រាក់ខែមកជាមួយទេ។

ហើយក្រោយមកទៀត គាត់មិនបានត្រឡប់មកផ្ទះទាល់តែសោះ។

ខ្ញុំបានដឹងថា H មានស្រីលួចលាក់ម្នាក់ឈ្មោះ J កាលពី ៧ ឬ ៨ ឆ្នាំមុន ហើយបានចាប់ផ្តើមរស់នៅជាមួយគ្នានៅភ្នំពេញ យ៉ាងហោចណាស់ក៏មួយឆ្នាំដែរ។ មិនតែប៉ុណ្ណោះ ពួកគេ មានកូនមួយ ជាមួយគ្នាទៀតផង។

ដោយមានអារម្មណ៍ថាលឺចាប់នឹងដំណឹងបែបនេះ ខ្ញុំបានលះបង់គំនិតចង់ជួរៈជួរទំនាក់ទំនងរវាងខ្ញុំ និង H ចោល។ ឥឡូវ ខ្ញុំចង់លែងលះជាមួយគាត់ កាន់តែឆាប់កាន់តែប្រសើរ។ ប៉ុន្តែ គាត់ បានប្រាប់ខ្ញុំថា គាត់មិនយល់ព្រមលែងលះទេ ប្រសិនបើ ខ្ញុំមិនប្រគល់កូន ៣ នាក់ ឲ្យទៅគាត់។

ខ្ញុំបានបដិសេធនឹងការទាមទាររបស់គាត់។ ខ្ញុំក៏ចង់មើលថែរក្សាកូនរបស់ខ្ញុំដែរ ព្រោះខ្ញុំគិតថា កូនទាំងបីរបស់ខ្ញុំ នឹងមិនមានសុភមង្គលទេ ប្រសិនបើពួកគេរស់នៅជាមួយនឹង J នៅភ្នំពេញ។ ជាក់ស្តែង កូនទាំងបីនាក់របស់ខ្ញុំ បានប្រាប់ថា ពួកគេចង់រស់នៅជាមួយខ្ញុំ នៅខេត្ត K។

កង្វល់របស់ខ្ញុំ គឺថាតើខ្ញុំអាចផ្គត់ផ្គង់ចិញ្ចឹមបីបាច់ពួកគេយ៉ាងណា។ ខ្ញុំមិនអាចស្វែងរកការងារ
ពេញម៉ោងជាមួយនឹងប្រាក់ខែគ្រប់គ្រាន់សម្រាប់ផ្គត់ផ្គង់គ្រួសារឡើយ ព្រោះខ្ញុំ ត្រូវចំណាយពេល
ក្នុងការមើលថែរក្សាកូនរបស់ខ្ញុំ។

ទន្ទឹមនឹងនេះ ខ្ញុំចង់បន្តប្រើប្រាស់ម៉ូតូមួយគ្រឿង ដែលគាត់បានទិញកាលពី ៥ ឆ្នាំមុន។ ខ្ញុំ
ប្រើប្រាស់ម៉ូតូនេះក្នុងជីវភាពរស់នៅប្រចាំថ្ងៃ ទោះជានៅក្រោយពេលគាត់បានចាកចេញទៅភ្នំ
ពេញក៏ដោយ។ ខ្ញុំមិនអាចចេញទៅក្រៅបានទេ ប្រសិនបើគាត់ យកម៉ូតូនេះទៅភ្នំពេញ។

ខ្ញុំចង់អោយ H ទទួលខុសត្រូវក្នុងនាមជាស្វាមី និង ឪពុកម្តាយ។

២. សំណួរទាក់ទងនឹងការអនុវត្តជាក់ស្តែង

២.១. បទប្បញ្ញត្តិទូទៅ និង បុគ្គល

សំណួរ ១ អាពាហ៍ពិពាហ៍របស់អនីតិជនដែលទទួលអត្តាធិនភាព

នៅក្នុងមាត្រា ២១ នៃក្រមរដ្ឋប្បវេណី លក្ខខណ្ឌទទួលអត្តាធិនភាព មាន២ គឺតាមរយៈការប្រកាសរបស់តុលាការ ឬការរៀបអាពាហ៍ពិពាហ៍។ រីឯមាត្រា ២២ នៃក្រមរដ្ឋប្បវេណី “អនីតិជនដែលទទួលអត្តាធិនភាព ត្រូវបានចាត់ទុកថាបានដល់នីតិភាព”។

តើអនីតិជនដែលទទួលអត្តាធិនភាព តាមរយៈការប្រកាសរបស់តុលាការ អាចរៀបអាពាហ៍ពិពាហ៍ ដោយមិនចាំបាច់មានការយល់ព្រមពីឪពុកម្តាយ ឬអ្នកអាណាព្យាបាលបានដែរឬទេ (មាត្រា ៩៤៨)?

សំណួរ ២ អនីតិជនដែលទទួលអត្តាធិនភាព

តើពាក្យ “នីតិជន” និង “បានដល់នីតិភាព” ខុសគ្នាយ៉ាងដូចម្តេច ? ឧទាហរណ៍ ៖ មាត្រា ២២ នៃក្រមរដ្ឋប្បវេណី បញ្ជាក់ថា អនីតិជនដែលទទួលអត្តាធិនភាពត្រូវបានចាត់ទុកថា បានដល់នីតិភាព។ ប៉ុន្តែ មានបញ្ញត្តិខ្លះនៃក្រមរដ្ឋប្បវេណីសំដៅទៅលើ នីតិជន ដោយផ្ទាល់តែម្តង។ តើសម្រាប់ករណីនេះ ពាក្យ “បានដល់នីតិភាព” សំដៅទៅលើ “នីតិជន” ដែរឬទេ ? ម្យ៉ាងទៀត ប្រសិនបើក្រមរដ្ឋប្បវេណីប្រើពាក្យ “អនីតិជន” តើពាក្យនេះសំដៅទៅលើពាក្យ “បានដល់នីតិភាព” ដែរឬអត់ ?

២.២. សិទ្ធិប្រក្សក្ស

២.៣. កាតព្វកិច្ច កិច្ចសន្យា និង អំពើអនីត្យានុកូល

សំណួរ ៣ ការលុបចោល និង ឥតិយ័ជន

X បានលក់ដីរបស់ខ្លួនទៅឲ្យ Y។ បន្ទាប់មក Y បានលក់ដីទៅឲ្យ Z ដោយធ្វើជាលិខិតយថាភូត។ នៅមុនពេល Y និង Z ចុះបញ្ជីប្រតិបត្តិការលក់ទិញ X បានលុបចោលកិច្ចសន្យាលក់ទិញជាមួយនឹង Y ដោយមូលហេតុភាន់ច្រឡំ។ Z គឺជាជនសុចរិតនិងគ្មានកំហុសអំពីការលុបចោលនេះ។

តើ Z គឺជាតតិយជនដែលមានបញ្ញត្តិនៅក្នុងមាត្រា ៣៤៦ កថាខណ្ឌទី ៣ ដែរឬទេ? តើ X អាចអះអាងអំពីការលុបចោលចំពោះ Z ដែរឬទេ?

សំណួរ ៤ ការលុបចោលដោយអ្នកដែលទទួលបានឋានៈបន្ត

មាត្រា ៣៥៩ មានប្លាយមួយចែងថា “អ្នកដែលទទួលបានឋានៈ ក្នុងកិច្ចសន្យាពីអ្នកបង្ហាញឆន្ទៈ ក៏អាចអនុវត្តសិទ្ធិលុបចោលបានដែរ”។

តើបុគ្គលណាខ្លះ ដែលត្រូវចាត់ទុកថាជាអ្នកដែលទទួលបានឋានៈក្នុងកិច្ចសន្យាពីអ្នកបង្ហាញឆន្ទៈ?

សំណួរ ៥ អត្រាការប្រាក់ដែលត្រូវបានកម្រិត

ប្រកាសរបស់ក្រសួងយុត្តិធម៌ លេខ ១២៨ កយ.ប្រក/១១ ចុះថ្ងៃទី ២១ ខែ ធ្នូ ឆ្នាំ ២០១១ កំណត់អំពីអត្រាការប្រាក់ដែលត្រូវបានកម្រិតចំនួន ១៨ ភាគរយ ក្នុង ១ ឆ្នាំ។

តើគោលបំណងនៃការកំណត់អត្រាការប្រាក់នេះគឺជាអ្វី?

សំណួរ ៦ ការធ្វើអំណោយជាអចលនវត្ថុនៅប្រទេស

X (សញ្ជាតិខ្មែរ) និង Y (ជនបរទេស) បានព្រមព្រៀងគ្នាបង្កើតកិច្ចសន្យាប្រទានកម្មដោយ X ឲ្យដីមួយកន្លែងទៅ Y។

តើ Y អាចចាត់ចែងអចលនវត្ថុនេះដែរឬទេ?

សំណួរ ៧ “បុគ្គលដទៃ” នៅក្នុងការគ្រប់គ្រងដោយឈឺឆ្កាស

តើ “បុគ្គលដទៃ” នៅក្នុងមាត្រា ៧២៩ សំដៅទៅលើបុគ្គលណា ?

តើញាតិលោហិត សាខាញាតិ ញាតិពន្ធសហព័ទ្ធ គឺជា “បុគ្គលដទៃ” ដែរឬទេ?

សំណួរ ៨ ការទាមទារសោហ៊ុយនៅក្នុងការគ្រប់គ្រងដោយឈឺឆ្កាស

១. មាត្រា ៧៣៤ កថាខណ្ឌទី ១ បញ្ញត្តិអំពីសិទ្ធិទាមទារឲ្យសងសោហ៊ុយវិញរបស់អ្នកគ្រប់គ្រងដោយឈឺឆ្កាស។ កថាខណ្ឌនេះ អនុញ្ញាតឲ្យអ្នកគ្រប់គ្រងដោយឈឺឆ្កាស ទាមទារសាមីខ្លួនសងវិញនូវសោហ៊ុយគ្រប់គ្រងវត្ថុ។ សោហ៊ុយចំណាយសម្រាប់គ្រប់គ្រងមនុស្ស មិនត្រូវបានរាប់បញ្ចូលទេ។

តើបញ្ញត្តិណា ដែលត្រូវយកមកអនុវត្តចំពោះសោហ៊ុយដែលអ្នកគ្រប់គ្រងដោយឈឺឆ្កាសបានចំណាយក្នុងការគ្រប់គ្រងមនុស្ស?

២. អ្នកគ្រប់គ្រងដោយឈឺឆ្កាស ទទួលរងការខូចខាតដោយសារការគ្រប់គ្រងដោយឈឺឆ្កាសនោះ។ តើគាត់អាចទាមទារសំណងការខូចខាតពីសាមីខ្លួនបានដែរឬទេ?

២.៤. ប្រាតិទោគ

សំណួរ ៩ ហ៊ីប៉ូតែក

១. តើការបង្កើតហ៊ីប៉ូតែកលើសិទ្ធិជួលអចិន្ត្រៃយ៍ មានសារប្រយោជន៍អ្វីខ្លះដល់ម្ចាស់ បំណុលហ៊ីប៉ូតែក និង អ្នកបង្កើតហ៊ីប៉ូតែក?

២. តើការដាក់ហ៊ីប៉ូតែកលើសិទ្ធិជួលអចិន្ត្រៃយ៍ អាចមានត្រឹមកម្រិតណា? ត្រឹមអំឡុង ពេលនៃសិទ្ធិជួលអចិន្ត្រៃយ៍?

២.៥. ញាតិ

សំណួរ ១០ ការហាមឃាត់ការរៀបអាពាហ៍ពិពាហ៍រវាងញាតិពន្ធ

តាមមាត្រា ៩៥២ ៖ ការហាមឃាត់ការរៀបអាពាហ៍ពិពាហ៍រវាងញាតិពន្ធ

(១). អាពាហ៍ពិពាហ៍ពុំអាចធ្វើបានឡើយរវាងញាតិពន្ធនៃខ្សែផ្ទាល់ៗ បញ្ញត្តិនេះត្រូវយក មកអនុវត្ត ដូចគ្នាដែរ នៅក្រោយពេលដែលបានបញ្ចប់ទំនាក់ទំនងញាតិពន្ធ ដោយបញ្ញត្តិមាត្រា ៩៤១ (ការរលត់ទំនាក់ទំនងញាតិពន្ធ) ឬមាត្រា ១០១៦ (ការកាត់កាលនៃសុំកូនពេញលេញ) នៃ ក្រមនេះ ឬ ...។

(២). អាពាហ៍ពិពាហ៍ពុំអាចធ្វើបានឡើយ រវាងសាខាញាតិពន្ធ នៅក្នុង ៣ (បី) ថ្នាក់ រាប់ ទាំងថ្នាក់ទី ៣ (បី) ផង។ ...

១. ហេតុអ្វីបានជាមាត្រា ៩៥២ កថាខណ្ឌទី ១ វាក្យខណ្ឌទី ១ បញ្ញត្តិយ៉ាងដូច្នោះ? តើវា មានន័យយ៉ាងដូចម្តេច?

២. តើពាក្យថា “រាប់ទាំងថ្នាក់ទី៣ ផង” មានន័យយ៉ាងដូចម្តេច?

សំណួរ ១១ អាពាហ៍ពិពាហ៍រវាងញាតិពន្ធ

តើបងប្អូនប្រុសរបស់ប្តី អាចរៀបអាពាហ៍ពិពាហ៍ជាមួយនឹងបងប្អូនស្រីរបស់ប្រពន្ធបាន ដែរឬទេ?

ឧទាហរណ៍ A មានប្អូនប្រុស X។ B មានបងស្រី Y។ A រៀបអាពាហ៍ពិពាហ៍ជាមួយ B។ តើ X អាចរៀបអាពាហ៍ពិពាហ៍ជាមួយ Y បានដែរ ឬទេ?

សំណួរ ១២ មោឃភាពអាពាហ៍ពិពាហ៍

១. សូមពន្យល់ចំណុច (ខ) នៃមាត្រា ៩៥៨

២. តើអ្នកណាមានសិទ្ធិមោឃភាពអាពាហ៍ពិពាហ៍? តើមានអាជ្ញាយុកាលរំលត់សិទ្ធិនេះ ដែរឬទេ?

៣. A បានរៀបអាពាហ៍ពិពាហ៍ជាមួយ B ប៉ុន្តែពួកគាត់ មិនបានចុះសំបុត្រអាពាហ៍ពិពាហ៍ ទេ។ ក្រោយមក A បានរៀបអាពាហ៍ពិពាហ៍ជាមួយ C ហើយពួកគាត់បានចុះសំបុត្រអាពាហ៍ ពិពាហ៍ស្របច្បាប់។ តើ C ឬ A មានសិទ្ធិលើកឡើងពីមោឃភាពនៃអាពាហ៍ពិពាហ៍រវាង A និង B ដែរឬទេ?

៤. តើត្រូវដោះស្រាយបញ្ហាទាក់ទងនឹងកូន និង ការបែងចែកទ្រព្យសម្បត្តិយ៉ាងដូចម្តេច នៅពេលដែលមោឃភាពអាពាហ៍ពិពាហ៍រវាង A និង B ត្រូវបានគេលើកឡើង នៅក្នុងករណីទី ៣?

សំណួរ ១៣ បញ្ជីខណ្ឌបញ្ហាទាក់ទងនឹងកូននៃបុគ្គល

តើការកើតឡើងដោយចេតនា ឬកំហុសធ្ងន់ធ្ងររបស់ជនដែលត្រូវបានចុះបញ្ជីជាឪពុក ឬ ម្តាយ នៅក្នុងមាត្រា ១០០២ កថាខណ្ឌទី ៤ សំដៅទៅលើអ្វី? សូមផ្តល់ឧទាហរណ៍នៃចេតនា និង កំហុសធ្ងន់ធ្ងរ?

សំណួរ ១៤ ការកាត់កាលសុំកូនពេញលេញ

១. មិនមានបញ្ញត្តិនៃមាត្រាណាមួយអនុញ្ញាតឲ្យឪពុកម្តាយចិញ្ចឹមកាត់កាលសុំ កូនពេញ លេញទេ ប៉ុន្តែវាត្រូវបានអនុញ្ញាតនៅក្នុងសុំកូនធម្មតា។ ក៏ប៉ុន្តែ ប្រសិន បើកូនសុំតាមរយៈសុំកូន ពេញលេញមិនមានអាកប្បកិរិយាល្អ ប្រព្រឹត្តិអំពើអសីលធម៌ និងបំផ្លាញទ្រព្យសម្បត្តិរបស់ឪពុក ម្តាយចិញ្ចឹម នោះវាហាក់ដូចជា មិនសមហេតុផលដែលមិនអនុញ្ញាតឲ្យឪពុកម្តាយចិញ្ចឹមរំលាយ សុំកូននេះ។ តើមានបញ្ញត្តិណាសម្រាប់ដោះស្រាយបញ្ហានេះដែរឬទេ?

២. មាត្រា ១០១៦ មានលក្ខខណ្ឌចំនួន ២ ក្នុងការកាត់កាលសុំកូនពេញលេញដែលធ្វើ ឡើង ដោយកូនសុំ។ ឧទាហរណ៍ ៖ នៅពេលដែលចំណុច ក ត្រូវបានបំពេញ ប៉ុន្តែចំណុច ខ មិន ត្រូវបានបំពេញ ដូច្នោះពាក្យសុំកាត់កាលរបស់កូនសុំត្រូវបានគេលើកចោល។ តើមានវិធីណា ដែលអាចធ្វើឲ្យកូនសុំរួចផុតពីការខូចខាត នៅក្នុងករណីនេះ?

សំណួរ ១៥ ការលែងលះ និង អ្នកមានអំណាចមេបា

តើតុលាការត្រូវសម្រេចអំពីអ្នកមានអំណាចមេបាដែរឬទេ ប្រសិនបើភាគីទាំងសងខាង មិនបានស្នើសុំឲ្យកំណត់ពីការគ្រប់គ្រងកូននៅក្នុងបណ្តឹងលែងលះ?

២.៦. សន្តតិកម្ម

សំណួរ ១៦ អភ័ព្វបុគ្គលនៃសន្តតិកម្ម

B គឺជាកូនរបស់ A ហើយ C គឺជាកូនរបស់ B។

(សំណួរ)

១. B ស្លាប់នៅឆ្នាំ ២០១២។ ក្រោយមក C បានសម្លាប់ A នៅខែ កក្កដា ឆ្នាំ២០១៣ ហើយ ត្រូវបានកាត់ទោសឱ្យជាប់ពន្ធនាគារពីបទឃាតកម្ម។ តើ C អាចក្លាយជាសន្តតិជនជំនួសតាម មាត្រា ១១៥៧ បានដែរឬទេ ? តើមាត្រា ១១៥០ (អភ័ព្វបុគ្គលនៃសន្តតិកម្ម) អនុវត្តចំពោះសន្តតិ ជនជំនួសដែរឬទេ ?

២. C បានសម្លាប់ B នៅថ្ងៃទី ២០ ខែ ឧសភា ឆ្នាំ ២០១៣ ហើយតុលាការសម្រេចផ្តន្ទា ទោស C ឱ្យជាប់ពន្ធនាគារពីបទឃាតកម្ម។ បន្ទាប់មក A បានស្លាប់នៅថ្ងៃទី ៣០ ខែ កក្កដា ឆ្នាំ ២០១៣។ តើ C អាចធ្វើសន្តតិកម្មលើទ្រព្យសម្បត្តិរបស់ A តាមរយៈសន្តតិកម្មជំនួសបានដែរ ឬទេ?

សំណួរ ១៧ សន្តតិកម្ម និង មតកសាសន៍

X (បុរស) បានរៀបអាពាហ៍ពិពាហ៍ជាមួយ Y (ស្ត្រី) ហើយមានកូនចំនួន ៦ នាក់។ នៅ ក្រោយពេលដែល Y ទទួលមរណភាព X បានរស់នៅជាមួយនឹង Z ជាលក្ខណៈ អនីតិសង្វាស។ X និង Z មានកូនចំនួន ២ នាក់។

X ទទួលមរណភាព។ ទ្រព្យសម្បត្តិទាំងអស់របស់ X ដែលមាននៅពេលមរណភាព គឺដី មួយកន្លែង។

(សំណួរ)

១. តើអ្នកណាគឺជាសន្តតិជននៅក្នុងករណីនេះ?

២. X បានធ្វើមតកសាសន៍នៅមុនពេលគាត់ទទួលមរណភាព។ នៅក្នុងមតកសាសន៍ X បានសរសេរថា ខ្លួនឱ្យដីទៅ Z និង កូន ២ នាក់។ តើកូនទាំង ៦ នាក់ អាចធ្វើសន្តតិកម្មលើដី របស់ X បានដែរឬទេ?

៣. Z បានខ្ចីលុយអ្នកដទៃសម្រាប់បង់ថ្លៃព្យាបាលរបស់ X ដោយសារតែ X ធ្លាក់ខ្លួនឈឺ នៅពេលគាត់ទទួលមរណភាព។ តើការណ៍នេះជះឥទ្ធិពលដល់ការចែកមតិកដែរឬទេ?

សំណួរ ១៨ មតកសាសន៍ដែលគ្មានចុះកាលបរិច្ឆេទ

មានមតកសាសន៍ចំនួន ២ ដែលមតកជន P បានសរសេរ។ កាលបរិច្ឆេទត្រូវបានសរសេរនៅក្នុងមតកសាសន៍មួយ (មតកសាសន៍ ២) ប៉ុន្តែ មិនត្រូវបានសរសេរនៅក្នុងមតកសាសន៍មួយទៀត (មតកសាសន៍ ១)។

មតកសាសន៍ ១ កំណត់ថា មតកជនឲ្យដីទៅ A រថយន្តទៅ B និង ម៉ូតូទៅ C។ ក៏ប៉ុន្តែ មតកសាសន៍ ២ កំណត់ថាឲ្យដីទៅ X និង រថយន្តទៅ Y ហើយមិនបានលើកឡើងពីម៉ូតូឡើយ។ តើមតកសាសន៍ ១ មានសុពលភាពដែរឬទេ?

សំណួរ ១៩ ការពិនិត្យបញ្ជាក់មតកសាសន៍

សូមពន្យល់អំពីនីតិវិធីនៃការពិនិត្យបញ្ជាក់មតកសាសន៍។

តារាង ២

របាយការណ៍

ករណី ១-១៖

សំណើ និង ស្វីការ ១

ច្បាប់	ក្រមរដ្ឋប្បវេណី
ប្រភេទ	កាតព្វកិច្ច – ការបង្ហាញឆន្ទៈ និង កិច្ចសន្យា
ប្រធានបទ	សំណើ និង ស្វីការ
មាត្រាពាក់ព័ន្ធ	មាត្រា ៣៣៦, ៣៣៧ និង មាត្រា ៣៤០ នៃក្រមរដ្ឋប្បវេណី
ករណីសិក្សា	<p>X ចង់លក់ម៉ាញ៉េស្តេអ៊ែមដែល M របស់ខ្លួន។ Y ចង់ទិញម៉ាញ៉េស្តេអ៊ែមដែល M ដែលប្រើប្រាស់រួចហើយ។</p> <p>A និង B ជាមិត្តរបស់ X និង Y។</p> <p>X បានឮពី A ថា Y បានរកទិញនូវម៉ាញ៉េស្តេអ៊ែម។ បន្ទាប់មក X បានស្នើឲ្យ A ប្រាប់ Y ថា X នឹងលក់ម៉ាញ៉េស្តេអ៊ែមរបស់ខ្លួននៅក្នុងតម្លៃ ១០០ ដុល្លារ។ នៅពេលជាមួយគ្នានោះដែរ Y បានឮពី B ថា X ចង់លក់ម៉ាញ៉េស្តេអ៊ែមដែល M និង បានប្រាប់ពីលក្ខខណ្ឌផងដែរ។ បន្ទាប់មក Y បានស្នើឲ្យ B ទៅប្រាប់ X ថា Y នឹងទិញម៉ាញ៉េស្តេអ៊ែមរបស់ X ក្នុងតម្លៃ ១០០ ដុល្លារ នៅពេលដែលសំណើរបស់ X មិនទាន់បានដល់ Y នៅឡើយ។</p> <p>រយៈពេលពីរ ឬ បី ម៉ោងក្រោយមក X និង Y បានទទួលសំណើទិញ/លក់របស់ភាគីម្ខាងទៀត តាមរយៈ A និង B។</p> <p>តើកិច្ចសន្យាលក់ម៉ាញ៉េស្តេអ៊ែម ត្រូវបានបង្កើតឡើងដែរ ឬ ទេ?</p>
ការធ្វើបទបង្ហាញ និង ការពិភាក្សានៅក្នុងក្រុមការងារ	<p>(ការធ្វើបទបង្ហាញ)</p> <p>ជាគោលការណ៍ កិច្ចសន្យា មានអានុភាពដោយសារសំណើ និង ស្វីការត្រូវគ្នា (មាត្រា ៣៣៦ កថាខណ្ឌទី ១)។ កិច្ចសន្យា ត្រូវកើតឡើងនៅពេលដែលដំណឹងអំពីស្វីការបានមកដល់អ្នកស្នើ (មាត្រា ៣៤០)។</p> <p>តើសំណើរបស់ X មានអានុភាពដែរ ឬ ទេ?</p> <p>មាត្រា ៣៣៧ បញ្ញត្តិអំពីនិយមន័យនៃសំណើ និង ស្វីការ។</p> <p><សំណើ – កថាខណ្ឌទី ១ និង ទី ២></p> <p>ការសុំបង្កើតកិច្ចសន្យាដែលធ្វើឡើង ដោយមានឆន្ទៈភ្ជាប់ខ្លួនជាមួយនឹងចំណងគតិយុត្ត ក្នុងករណីដែលមានស្វីការរបស់ភាគីម្ខាងទៀតចំពោះសំណើនេះ។</p> <p>សំណើត្រូវមានអានុភាព នៅពេលដែលសំណើនោះបានដល់ភាគីម្ខាងទៀត។</p>

	<p><ស្វីការ - កថាខណ្ឌទី ៣ និង ៤></p> <p>ការបង្ហាញឆន្ទៈដែលអ្នកទទួលសំណើ យល់ព្រមចំពោះសំណើនោះ។ ស្វីការត្រូវមានអានុភាពនៅពេលដែលស្វីការនោះបានដល់អ្នកស្នើ។</p> <p>នៅក្នុងករណីនេះ X បានស្នើឲ្យ A ប្រាប់ទៅ Y ថា X នឹងលក់ម៉ាញ៉េស្តែរ៉ែ អូរបស់ខ្លួននៅក្នុងតម្លៃ ១០០ ដុល្លារ ហើយ A ក៏បាននិយាយប្រាប់ Y។ ដូច្នោះ សំណើរបស់ X ត្រូវមានអានុភាព នៅពេលដែល A បានប្រាប់ Y ពីឆន្ទៈរបស់ X។</p> <p>បន្ទាប់មក តើការណ៍ដែល Y បានប្រាប់ X ថា Y នឹងទិញម៉ាញ៉េស្តែរ៉ែ អូរបស់ X ក្នុងតម្លៃ ១០០ ដុល្លារ តាមរយៈ B អាចត្រូវបានគេចាត់ទុកថាជាស្វីការ របស់ Y ដែរឬទេ?</p> <p>ការណ៍នេះ មិនមែនជាស្វីការទេ ប៉ុន្តែគ្រាន់តែជាសំណើរបស់ Y ប៉ុណ្ណោះ ព្រោះ សំណើរបស់ X មិនទាន់បានដល់ Y នៅឡើយ ផ្ទុយទៅវិញ ស្វីការត្រូវ បានបង្ហាញ នៅក្រោយពេលដែលសំណើបានដល់។</p> <p>ដូច្នោះ ខ្ញុំគិតថា កិច្ចសន្យាមិនត្រូវបានបង្កើតឡើងឡើយ។</p> <p>(ការពិភាក្សា)</p> <p>ឆន្ទៈរបស់ X និង Y មើលទៅហាក់ដូចជាត្រូវគ្នា ហើយ X និង Y គួរតែ បង្កើតកិច្ចសន្យាបាន។ តើករណីនេះ កិច្ចសន្យាមិនកើតឡើងទេ?</p> <p>កិច្ចសន្យា មិនត្រូវបានបង្កើតឡើងទេ ព្រោះ X ឬ Y អាចមានឆន្ទៈក្នុងការ បង្កើតកិច្ចសន្យាជាមួយបុគ្គលផ្សេងទៀត។</p> <p>តើ A និង B គឺជាអ្នកតំណាងរបស់ X និង Y ដែរឬទេ?</p> <p>A និង B គឺគ្រាន់តែជាអ្នកនាំសារទេ។</p> <p>តើអ្នកនាំសារ និង អ្នកតំណាងខុសគ្នាយ៉ាងដូចម្តេច ? ប្រសិនបើ A និង B គឺជាអ្នកតំណាង តើកិច្ចសន្យាលក់ទិញត្រូវបានបង្កើតឡើងដែរឬទេ?</p>
យោបល់ ១	
យោបល់ ២	
យោបល់ ៣	
យោបល់ ៤	
យោបល់ ៥	

<p>យោបល់ ៦</p>	<p>អ្នកនាំសារ គឺជាបុគ្គលដែលជូនដំណឹងអំពីឆន្ទៈរបស់បុគ្គលម្នាក់ទៅឲ្យបុគ្គលម្នាក់ផ្សេងទៀត ដូចជាសំបុត្រ ឬ វីឡូ ឬ ទូរស័ព្ទ អំពីឆន្ទៈនោះ ចំណែកឯអ្នកតំណាងអាចបង្ហាញឆន្ទៈរបស់ខ្លួន ដែលមិនមែនជាឆន្ទៈរបស់ម្ចាស់សិទ្ធិ ប៉ុន្តែស្ថិតនៅក្នុងទំហំនៃសិទ្ធិតំណាងចំពោះភាគីម្ខាងទៀត។ ក៏ប៉ុន្តែ នៅពេលដែលសិទ្ធិតំណាង មានលក្ខណៈតូចចង្អៀត នោះព្រំដែនបែងចែកការតំណាង និងអ្នកនាំសារ គឺមិនមានភាពច្បាស់លាស់ទេ។</p> <p>ម្យ៉ាងទៀត នៅក្នុងករណីនេះ ថាតើ A និង B គឺជាអ្នកនាំសារ ឬមិនមែនមិនមានអ្វីជះឥទ្ធិពលដល់សេចក្តីសន្និដ្ឋានទេ។ ចំណុចដែលមានឥទ្ធិពលលើសេចក្តីសន្និដ្ឋាន គឺថាតើសំណើ និង ស្វ័យការ ត្រូវគ្នាដែរឬទេ។</p>
<p>យោបល់ ៧</p>	<p>តើមាត្រា ៥១៧ ត្រូវយកមកអនុវត្តនៅក្នុងករណីនេះដែរឬទេ?</p>
<p>យោបល់ ៨</p>	<p>មាត្រា ៥១៧ គឺនិយាយអំពីការសន្យាលក់ទិញជាមុនដោយឯកតោភាគី។ ករណីនេះ មិនជាប់ទាក់ទងនឹងការសន្យាទេ។</p>
<p>យោបល់ ៩</p>	<p>តើ “ការសន្យាលក់ទិញជាមុនដោយឯកតោភាគី” និង “សំណើ” មានលក្ខណៈខុសគ្នាយ៉ាងដូចម្តេច?</p> <p>តាមការយល់របស់ខ្ញុំ គឺថាសំណើជាសកម្មភាពឯកតោភាគី ចំណែកឯការសន្យាហាក់ដូចជាកិច្ចសន្យា។</p> <p>ខាងក្រោមនេះ គឺជាការសន្យាលក់ទិញជាមុនដោយឯកតោភាគី។</p> <p>ក្រុមហ៊ុនអាកាសចរណ៍ “C” បាននិយាយទៅកាន់ក្រុមហ៊ុនផលិតយន្តហោះ “D” ថា ខ្លួននឹងបញ្ជាទិញយន្តហោះមួយគ្រឿងនៅឆ្នាំក្រោយ ប្រសិនបើចំនួនអ្នកដំណើរ មានការកើនឡើង។ បន្ទាប់មក D បានឆ្លើយថា យើងនឹងផលិតយន្តហោះមួយគ្រឿង ប្រសិនបើអ្នកបញ្ជាទិញនៅឆ្នាំក្រោយ។</p>
<p>យោបល់ ១០</p>	<p>ការសន្យា គឺជាប្រភេទមួយនៃកិច្ចសន្យា ដែលភាគីម្ខាង ឬភាគីទាំងសងខាង មានកាតព្វកិច្ចត្រូវធ្វើស្វ័យការ នៅពេលដែលភាគីម្ខាងទៀត បានបង្ហាញឆន្ទៈ (ធ្វើសំណើ) ដើម្បីបំពេញកិច្ចសន្យានាពេលអនាគត។ ប្រសិនបើការសន្យានេះ គឺជាការសន្យាលក់ទិញជាមុនដោយឯកតោភាគី នោះកិច្ចសន្យាលក់ទិញត្រូវបានបង្កើតឡើង នៅពេលដែលភាគីម្ខាងទៀតនៃការសន្យា បង្ហាញឆន្ទៈ</p>

	<p>បំពេញការលក់នោះ។</p> <p>នៅក្នុងឧទាហរណ៍ខាងលើ ការព្រមព្រៀងដែល D នឹងផលិតយន្តហោះប្រសិនបើ C ធ្វើការបញ្ជាទិញ គឺជា “ការសន្យាលក់ទិញជាមុនដោយឯកតោភាគី”។ C គឺជាភាគីម្ខាងទៀតនៃការសន្យា ហើយ D គឺជាអ្នកសន្យា នៅក្នុងមាត្រា ៥១៧ កថាខណ្ឌទី ១។</p> <p>ក៏ប៉ុន្តែ នៅក្នុងករណីសិក្សាដើម X និង Y មិនបានធ្វើការព្រមព្រៀងដែលមានលក្ខណៈដូចជា “ការសន្យា” ទេ។</p>
<p>យោបល់ ១១</p>	<p>តើករណីឧទាហរណ៍ទាក់ទងនឹងយន្តហោះខាងលើ មានលក្ខណៈខុសគ្នាដែរ ឬ ទេ ទៅនឹងករណីដែលពូសន្យាថាឲ្យរថយន្តមួយទៅក្នុងរយៈពេលដែលក្លាយនោះរៀបការ?</p>
<p>យោបល់ ១២</p>	<p>ករណីនៃរថយន្ត គឺជាកិច្ចសន្យាប្រទានកម្មដោយភ្ជាប់លក្ខខណ្ឌ មិនមែនជាការសន្យាទេ។</p>
<p>យោបល់ ១៣</p>	<p>លក្ខខណ្ឌ គឺជាព្រឹត្តិការណ៍ដែលកើតឡើងនាពេលអនាគតហើយដែលមិនទៀតទាត់។</p>

ធ្វើបទបង្ហាញនៅថ្ងៃទី ៣១ ខែ សីហា ឆ្នាំ ២០១២

ករណី ១-២ ៖ សំណើ និង ស្វ៊ីការ ២

ច្បាប់	ក្រមរដ្ឋប្បវេណី
ប្រភេទ	កាតព្វកិច្ច - ការបង្ហាញឆន្ទៈ និង កិច្ចសន្យា
ប្រធានបទ	សំណើ និង ស្វ៊ីការ
មាត្រាពាក់ព័ន្ធ	មាត្រា ៣៣៦ កថាខណ្ឌទី ១, ៣៣៧ កថាខណ្ឌទី ១ និង ទី៣ នៃក្រមរដ្ឋប្បវេណី
ករណីសិក្សា	<p>X មានអាជ្ញាធរមនុស្សសំរាប់ជួល។ ដូច្នោះ X បានបិទប្រកាសនៅលើបង្អួចនៃបន្ទប់ដោយសរសេរដូចខាងក្រោម៖</p> <div style="border: 1px solid black; padding: 10px; margin: 10px 0;"> <p>បន្ទប់នេះ នៅទំនេរ</p> <ul style="list-style-type: none"> - មានទំហំ ១០០ ម៉ែត្រក្រឡា មានបន្ទប់គេងចំនួន ២ ផ្ទះបាយ ១ បង្គន់ ១ និង បន្ទប់ទឹក ១ - តម្លៃ ៥០០ ដុល្លារ ក្នុង មួយខែ - រយៈពេលនៃកិច្ចសន្យាគឺ ១ ឆ្នាំ </div> <p>Y បានអានសេចក្តីប្រកាសនេះ។ Y បានជួប X ហើយ បានប្រាប់ X ថាខ្លួនចង់ជួលបន្ទប់នេះទៅតាមលក្ខខណ្ឌដែលបានប្រកាស។</p> <p>X មិនមានភាពប្រាកដប្រជាទៅលើសមត្ថភាពខាងហិរញ្ញវត្ថុរបស់ Y ព្រោះ X មិនធ្លាប់ស្គាល់ Y ពីមុន។</p> <p>តើ X ត្រូវតែជួលបន្ទប់ឲ្យ Y ដែរ ឬ ទេ?</p>
ការពិភាក្សានៅក្នុងកិច្ចប្រជុំក្រុមការងារ	<p>(ការធ្វើបទបង្ហាញ)</p> <p>មាត្រា ៣៣៦ កថាខណ្ឌទី ១ ចែងថា កិច្ចសន្យាមានអានុភាពដោយសារសំណើ និង ស្វ៊ីការត្រូវគ្នា។</p> <p>ការបិទប្រកាសផ្សាយដំណឹងអំពីការជួលអាជ្ញាធរមនុស្ស គឺជាសំណើរបស់ X។</p> <p>Y បានប្រាប់ X ថាខ្លួនចង់ជួលបន្ទប់នោះទៅតាមលក្ខខណ្ឌដែលបានប្រកាស។</p> <p>Y បានធ្វើស្វ៊ីការលើសំណើរបស់ X។ ឬនិយាយម្យ៉ាងទៀត សំណើរបស់ X និង ស្វ៊ីការរបស់ Y គឺត្រូវគ្នា។ ដូច្នោះ កិច្ចសន្យាជួលរវាង X និង Y ត្រូវបានបង្កើតឡើងដោយស្របច្បាប់។</p> <p>X មិនមានភាពប្រាកដប្រជាអំពីស្ថានភាពហិរញ្ញវត្ថុរបស់ Y។ កង្វល់</p>

<p>យោបល់ ១</p>	<p>របស់ X អាចត្រូវបានមើលឃើញតាមរយៈការដកសំណើ។ ក៏ប៉ុន្តែ មាត្រា ៣៣៧ កថាខណ្ឌទី ២ ចែងថា ប្រសិនបើការដកសំណើទៅដល់ភាគីម្ខាងទៀត នៅពេលព្រមគ្នានឹងពេលសំណើដល់ ឬមុនពេលសំណើដល់ នោះអានុភាពសំណើមិនត្រូវកើតឡើងទេ។ នៅក្នុងករណីនេះ ការជូនដំណឹងពីការដកសំណើរបស់ X ត្រូវបានធ្វើឡើងក្រោយពេលដែលសំណើបានដល់ Y។ ដូច្នោះ ភតិសន្យានេះ គឺនៅតែមានសុពលភាព ប្រសិនបើយើងគិតថា X បានដកសំណើរបស់ខ្លួន។</p> <p>ជាសន្និដ្ឋាន X ត្រូវតែជួលបន្ទប់ឲ្យទៅ Y។</p> <p>(ការពិភាក្សា)</p> <p>ខ្ញុំមានគំនិតខុសពីនេះ។ ខ្ញុំគិតថា ការបិទផ្សាយរបស់ X មិនមែនជាសំណើទេ ប៉ុន្តែគឺជាការអញ្ជើញឲ្យធ្វើសំណើ។ សកម្មភាពរបស់ Y គឺជាសំណើប៉ុន្តែ X មិនទាន់ធ្វើស្វ័យការនៅឡើយទេ។ ដូច្នោះ ភតិសន្យា មិនទាន់ត្រូវបានបង្កើតឡើងនៅឡើយទេ។</p> <p>ហេតុអ្វីបានជាលោកគិតថា ការបិទផ្សាយរបស់ X គឺជាសំណើ និងសកម្មភាពរបស់ Y គឺជាស្វ័យការ?</p>
<p>យោបល់ ២</p>	<p>ខ្ញុំ ឯកភាពនឹងការបញ្ជាក់នេះ។ យើងគិតថា សកម្មភាពរបស់ X និង Y គឺជាសំណើ និងស្វ័យការ ដែលបំពេញលក្ខខណ្ឌនៃមាត្រា ៣៣៧ កថាខណ្ឌទី ១ និង ទី៣។</p>
<p>យោបល់ ៣</p>	<p>ខ្ញុំគិតថា ការផ្សាយនេះ គឺជាសំណើរបស់ X។ X មិនអាចដកសំណើនេះបានទេ ពីព្រោះសំណើនេះ ត្រូវបានធ្វើឡើងដោយគូភាគីដែលមិននិយាយទល់មុខគ្នា (មាត្រា ៣៣៩ កថាខណ្ឌទី ២)។</p>
<p>យោបល់ ៤</p>	<p>ខ្ញុំក៏គិតថា ការផ្សាយនេះ គឺជាសំណើរបស់ X ដែរ ព្រោះខ្លឹមសារនៃការផ្សាយនេះ គឺមានរាប់បញ្ចូលនូវធាតុសំខាន់ៗ ក្នុងការបង្កើតភតិសន្យា ដូចជា ចំនួនបន្ទប់ តម្លៃ និង រយៈពេលជួល។ នេះបានបំពេញនិយមន័យសំណើ (មាត្រា ៣៣៧ កថាខណ្ឌទី ១)។ ប្រសិនបើ X មិនមានឆន្ទៈភ្ជាប់ខ្លួនជាមួយនឹងចំណងគតិយុត្ត ក្នុងករណីដែលមានស្វ័យការរបស់ភាគីម្ខាងទៀត នោះតម្លៃល្អប្រហែលជាមិនត្រូវបានបិទផ្សាយទេ។</p>

យោបល់ ៥

ខ្ញុំមើលសេចក្តីកំណត់នៃមាត្រា ៣៤៤។ ការបិទផ្សាយ ត្រូវបានគេ ពន្យល់ថា មិនមែនជាសំណើទេ។

យោបល់ ៦

មាត្រា ៣៤៤ គឺចែងអំពីការដកសំណើចំពោះបុគ្គលដែលមិនបាន កំណត់ជាក់លាក់ ដូចជា ការផ្សាយពាណិជ្ជកម្ម។

សេចក្តីកំណត់នៃមាត្រានេះ មានលើកឡើងពីគំនិត “ការអញ្ជើញឲ្យធ្វើ សំណើ”។ សេចក្តីកំណត់មាត្រា សរសេរថា ការផ្សាយពាណិជ្ជកម្ម អាចត្រូវ បានគេមើលឃើញថា ជាសំណើ ឬ ការអញ្ជើញឲ្យធ្វើសំណើ”។ ប្រសិនបើការ ផ្សាយពាណិជ្ជកម្មជាក់លាក់មួយចំនួន អាចត្រូវបានចាត់ទុកថាជាសំណើ នោះ មាត្រា ៣៤៤ ត្រូវយកមកអនុវត្ត។

ភាពខុសគ្នារវាងសំណើ និង ការអញ្ជើញឲ្យធ្វើសំណើ គឺមានដូចខាង ក្រោម។ ចំណុចសំខាន់នោះ គឺថាតើឆន្ទៈរបស់អ្នកណា ជាអ្នកសំរេចចុង ក្រោយអំពីការបង្កើតកិច្ចសន្យា។

នៅក្នុងករណីនេះ អ្វីដែលយើងគប្បីគិតពិចារណាជាដំបូង គឺថាតើ ការ ផ្សាយរបស់ X គឺជាសំណើ ដែរឬទេ។ ប្រសិនបើយើងគិតថា វាគឺជាការ អញ្ជើញឲ្យធ្វើសំណើ នោះយើងមិនចាំបាច់គិតពីការដកសំណើមកវិញទេ។ ខ្ញុំ គិតថា ការផ្សាយ គឺជាគ្រាន់តែជាការអញ្ជើញឲ្យធ្វើសំណើ។

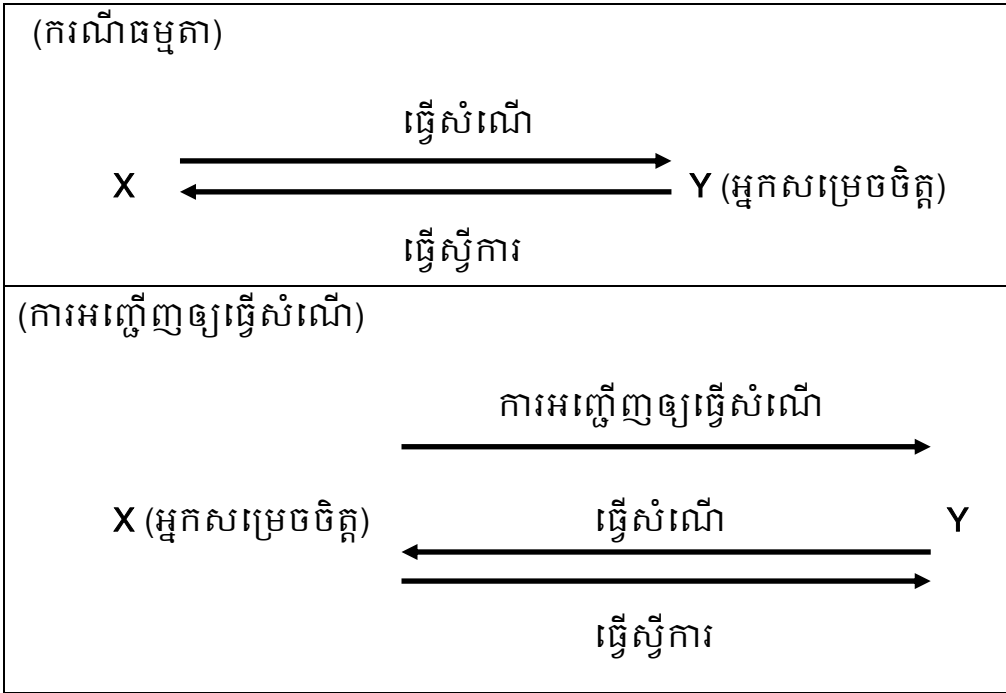

យោបល់ ៧

ខ្ញុំសូមលើកករណីចំនួន ២។ បើអនុវត្តតាមការសន្និដ្ឋានរបស់បទបង្ហាញ បញ្ហាមួយចំនួន ហាក់ដូចជាអាចកើតមាន។

ទី ១ Y បានមកជួលបន្ទប់ ក្រោយពេលដែល X បានជួលបន្ទប់នោះទៅឲ្យអ្នកដទៃរួចហើយ។

ទី ២ Y បានមកជួលបន្ទប់ ប៉ុន្តែ ទោះបីជាបន្ទប់មិនទាន់មានអ្នកជួលក៏ដោយ ក៏ X អាចបដិសេធបានដែរ ព្រោះ X គិតថា Y មិនមែនជាមនុស្សដែលគួរឲ្យទុកចិត្ត។

តុលាការ ត្រូវទទួលស្គាល់នូវការទាមទាររបស់ Y ដែលទាមទារឲ្យ X អនុវត្តកាតព្វកិច្ចរបស់ខ្លួនដោយផ្អែកលើភតិសន្យា ឬការទទួលខុសត្រូវចំពោះការបំពានកិច្ចសន្យា ប្រសិនបើយើងគិតថាការផ្សាយនេះ គឺជាសំណើ។ នេះ គឺដោយសារ ការស្នើរបស់ Y គឺជាស្វ័យការ ហើយ ភតិសន្យា គឺត្រូវបានបង្កើតឡើង រវាង X និង Y។

ក៏ប៉ុន្តែ តើនេះគឺជាសេចក្តីសន្និដ្ឋានដែលសមហេតុផលដែរ ឬទេ?

យោបល់ ៨

ខ្ញុំគិតថា យោបល់ ៧ គឺជាគំនិតល្អ។

ម្ចាស់ផ្ទះសាមញ្ញម្នាក់ តែងតែមានបញ្ហាបារម្ភថា តើអ្នកដែលមកជួលផ្ទះរបស់ខ្លួន គឺជាអ្នកណា ផ្ទុយទៅវិញ អ្នកទិញទំនិញនៅផ្សារទំនើប មិនមានកង្វល់ថាតើអ្នកណាគឺជាអ្នកមកទិញទំនិញរបស់ខ្លួននោះទេ។ នេះ គឺដោយសារតែកិច្ចសន្យាជួលផ្ទះ គឺជាកិច្ចសន្យាមានរយៈពេលវែង ហើយចំពោះកិច្ចសន្យាលក់ទិញនៅក្នុងផ្សារទំនើប គឺជាទូទៅតែងតែត្រូវបានអនុវត្តនៅពេលជាមួយគ្នានឹងពេលបង្កើត។

ជាងនេះទៅទៀត កម្មសិទ្ធិករ ពន្យល់ និង ច្បាប់អំពីខ្លឹមសារនៃភតិសន្យាមានលក្ខណៈលំអិតជាងលក្ខខណ្ឌដែលមានសរសេរនៅក្នុងសេចក្តីប្រកាសនោះ ជាមួយនឹងអ្នកដែលបានមកស្នើសុំជួលផ្ទះ មុនពេលដែលចុះហត្ថលេខាលើកិច្ចសន្យា។

ពិចារណាលើចំណុចទាំងនេះ ខ្ញុំគិតថាការបិទផ្សាយដូចក្នុងករណីនេះ មិនបានភ្ជាប់នូវឆន្ទៈភ្ជាប់ខ្លួនជាមួយនឹងចំណងគតិយុត្ត ក្នុងករណីដែលមានស្វ័យការរបស់ភាគីម្ខាងទៀត ហើយ ការផ្សាយបែបនេះ ជាទូទៅគឺជាការអញ្ជើញឲ្យធ្វើសំណើ។

<p>យោបល់ ៩</p>	<p>តើអ្វីគឺជាសំណើដែលបំពេញលក្ខខណ្ឌនៅក្នុងមាត្រា ៣៣៧ កថាខណ្ឌ ទី ១? តើការបិទផ្សាយដែលមានព័ត៌មានគ្រប់គ្រាន់ គឺជាសំណើដែរឬទេ?</p>
<p>យោបល់ ១០</p>	<p>មាត្រា ៣៣៧ កថាខណ្ឌទី ១ តម្រូវឲ្យមានឆន្ទៈភ្ជាប់ខ្លួនជាមួយចំណង គតិយុត្តក្នុងករណីដែលមានស្វីការរបស់ភាគីម្ខាងទៀត។ ថាតើព័ត៌មាននៅក្នុង ការបិទផ្សាយគឺគ្រប់គ្រាន់ដែរឬទេ គឺមានលក្ខណៈពិបាកសម្រេច។</p>

ធ្វើបទបង្ហាញនៅថ្ងៃទី ៣១ ខែ សីហា ឆ្នាំ ២០១២

ករណី ១-៣ ៖

សំណើ និង ស្វីការ ៣

ច្បាប់	ក្រមរដ្ឋប្បវេណី
ប្រភេទ	កាតព្វកិច្ច – ការបង្ហាញឆន្ទៈ និង កិច្ចសន្យា
ប្រធានបទ	សំណើ និង ស្វីការ
មាត្រាពាក់ព័ន្ធ	មាត្រា ៣៣៦ កថាខណ្ឌទី ១, មាត្រា ៣៣៧ និង មាត្រា ៣៤៤ នៃក្រមរដ្ឋប្បវេណី
ករណីសិក្សា	<p>X បើកហាងលក់កុំព្យូទ័រមួយ។</p> <p>X បានផ្សាយពាណិជ្ជកម្មនៅលើទំព័រកាសែតដូចខាងក្រោម (ការផ្សាយពាណិជ្ជកម្ម ១)</p> <div style="border: 1px solid black; padding: 5px; margin: 10px 0;"> <p>បញ្ចុះតម្លៃកុំព្យូទ័រយូរដៃម៉ូដែល L ចំនួន ៥០ ភាគរយ សំរាប់ថ្ងៃអាទិត្យនេះ</p> </div> <p>តម្លៃដែលបានបញ្ចុះនេះ គឺមិនមានចំណេញទេ ហើយវាថែមទាំងថោកជាងតម្លៃដើមទៀតផង។ X កំណត់តម្លៃនេះ ដោយសារតែចង់ទាក់ទាញអតិថិជនមកហាងរបស់ខ្លួន។ ហើយ X បានគិតថាយ៉ាងច្រើនបំផុត មានអតិថិជនចំនួន ១០ នាក់ នឹងទិញកុំព្យូទ័រយូរដៃម៉ូដែល L នេះ។</p> <p>ប៉ុន្តែខុសពីអ្វីដែលគាត់បានរំពឹងទុក គឺមានអតិថិជនចំនួន ៥០ នាក់បានមកទិញកុំព្យូទ័រយូរដៃម៉ូដែល L នេះ។</p> <p>តើ X ត្រូវតែលក់កុំព្យូទ័រយូរដៃម៉ូដែល L ឲ្យទៅអតិថិជនទាំង ៥០ នាក់នោះដែរឬទេ?</p> <p>តើករណីនេះនឹងទៅជាយ៉ាងណា ប្រសិនបើការផ្សាយពាណិជ្ជកម្ម ធ្វើឡើងដូចខាងក្រោម ? (ការផ្សាយពាណិជ្ជកម្ម ២)</p> <div style="border: 1px solid black; padding: 5px; margin: 10px 0;"> <p>បញ្ចុះតម្លៃកុំព្យូទ័រយូរដៃម៉ូដែល L ចំនួន ៥០ ភាគរយ សំរាប់ថ្ងៃអាទិត្យនេះ</p> <p>បញ្ចុះតម្លៃតែកុំព្យូទ័រចំនួន ១០ គ្រឿង ប៉ុណ្ណោះ អ្នកមកមុន ទទួលបានការបញ្ចុះតម្លៃមុន</p> </div>

ការពិភាក្សា
នៅក្នុងក្រុម
ការងារ

(ការធ្វើបទបង្ហាញ)

មាត្រា ៣៣៦ កថាខណ្ឌទី ១ ចែងថា កិច្ចសន្យា ត្រូវបានបង្កើតឡើង
នៅពេលដែលសំណើ និង ស្វ័យការត្រូវគ្នា។

តើនៅពេលណាដែលកិច្ចសន្យាមានអានុភាព?

មាត្រា ៣៣៧ ចែងថា សំណើ ត្រូវមានអានុភាពនៅពេលដែលសំណើ
នោះបានដល់ភាគីម្ខាងទៀត ហើយស្វ័យការត្រូវមានអានុភាពនៅពេលដែល
ស្វ័យការនោះ បានដល់អ្នកស្នើ។

បញ្ហាទី ១ នៅក្នុងករណីនេះ គឺថាតើការផ្សាយពាណិជ្ជកម្មនៅក្នុង
កាសែត គឺជាសំណើដែរឬទេ?

ខ្ញុំគិតថា ការផ្សាយពាណិជ្ជកម្មនេះ មិនមែនជាសំណើទេ ប៉ុន្តែគឺជាការ
អញ្ជើញឲ្យធ្វើសំណើ។ ដូច្នេះ ការបង្ហាញឆន្ទៈទិញកុំព្យូទ័រពីអតិថិជនចំនួន ៥០
នាក់ គឺមិនមែនជាស្វ័យការទេ។ ដូច្នេះ កិច្ចសន្យា មិនត្រូវបានបង្កើតឡើងរវាង X
និង អតិថិជនទាំង ៥០ នាក់នោះទេ ព្រោះគ្មានភាពត្រូវគ្នារវាងសំណើ និង
ស្វ័យការ។

ជាសន្និដ្ឋាន X មិនចាំបាច់លក់កុំព្យូទ័រយូរដែរទៅឲ្យអតិថិជនទាំង ៥០
នាក់នោះទេ។

ចុះចំពោះការផ្សាយពាណិជ្ជកម្មទី ២? តើវាមានភាពខុសគ្នាទៅនឹង
ស្ថានភាពទី ១ ដែរឬទេ? តើអតិថិជន ១០ នាក់ដំបូងបានធ្វើស្វ័យការដែរ ឬទេ?

បើពិនិត្យមើលមាត្រា ៣៤៤ ការផ្សាយពាណិជ្ជកម្មរបស់ X ហាក់ដូចជា
សំណើ ហើយ អតិថិជន ១០ នាក់ដំបូង ដែលបានមកទិញកុំព្យូទ័រយូរដែរ គឺជា
ស្វ័យការ។ X ត្រូវលក់កុំព្យូទ័រទៅអតិថិជន ១០ នាក់ដំបូង។ នេះ គឺដោយសារ
តែសំណើរបស់ X និង ស្វ័យការរបស់អតិថិជនទាំង ១០ នាក់ ត្រូវគ្នា ហើយ កិច្ច
សន្យាលក់ទិញចំនួន ១០ ត្រូវបានបង្កើតឡើង។

(ការពិភាក្សា)

យោបល់ ១

ការផ្សាយពាណិជ្ជកម្មទាំងពីរនេះ មើលទៅដូចគ្នា។ ហេតុអ្វីក៏ការផ្សាយ
ពាណិជ្ជកម្មទី ១ មិនមែនជាសំណើ តែបែរជាការផ្សាយពាណិជ្ជកម្មទី ២ គឺជា
សំណើទៅវិញ?

យោបល់ ២

ដោយពិចារណាទៅលើ មាត្រា ៣៤៤ ការផ្សាយពាណិជ្ជកម្មទី ១ គឺ

<p>យោបល់ ៣</p>	<p>គ្រាន់តែជាការអញ្ជើញឲ្យធ្វើសំណើ។ ដូច្នោះ សំណើ និង ស្វ័យការ មិនទាន់ត្រូវគ្នា នៅឡើយទេ។ ការផ្សាយពាណិជ្ជកម្មទី ២ គឺជាសំណើ ព្រោះវាបានធ្វើឡើង ចំពោះបុគ្គលដែលបានកំណត់ជាក់លាក់។ ដូច្នោះ សំណើ និង ស្វ័យការត្រូវគ្នា។ ជាលទ្ធផល កិច្ចសន្យាត្រូវបានបង្កើតឡើង។</p> <p>ការផ្សាយពាណិជ្ជកម្មទី ១ គឺជាសំណើ ដែលមានចែងនៅក្នុងមាត្រា ៣៤៥ ដែលជាសំណើធ្វើឡើងចំពោះបុគ្គលដែលមិនបានកំណត់ជាក់លាក់ ព្រោះ X មិនបានកម្រិតចំនួនកុំព្យូទ័រយូរដៃ ដែលត្រូវបញ្ចុះតម្លៃនោះទេ។ ដូច្នោះ X ត្រូវលក់កុំព្យូទ័រទៅអតិថិជនទាំង ៥០ នាក់។</p> <p>សំណួររបស់ខ្ញុំសួរថា តើវានឹងមានអ្វីកើតឡើង ប្រសិនបើ X មានតែកុំព្យូទ័រចំនួន ៣០ គ្រឿង។</p>
<p>យោបល់ ៤</p>	<p>យើងត្រូវពិចារណាទៅលើការណ៍ ដែល X មិនមែនជាក្រុមហ៊ុនផលិតកុំព្យូទ័រយូរដៃ ប៉ុន្តែគ្រាន់តែជាម្ចាស់ហាងកុំព្យូទ័រ នៅពេលដែលយើងពិចារណា ទៅអត្ថន័យនៃពាណិជ្ជកម្មទី ១។ ដូច្នោះ ការផ្សាយពាណិជ្ជកម្មទី ១ មិនត្រូវបាន ចាត់ទុកថាជាសំណើទេ ប៉ុន្តែគ្រាន់តែជាការអញ្ជើញឲ្យធ្វើសំណើ។</p>
<p>យោបល់ ៥</p>	<p>សេចក្តីសន្និដ្ឋានរបស់អ្នកធ្វើបទបង្ហាញ គឺថាការផ្សាយពាណិជ្ជកម្មទី ១ មិនមែនជាសំណើទេ ផ្ទុយទៅវិញការផ្សាយពាណិជ្ជកម្មទី ២ គឺជាសំណើ។ ក៏ ប៉ុន្តែ វាហាក់ដូចជាអយុត្តិធម៌។</p> <p>ហេតុអ្វីបានជាការផ្សាយពាណិជ្ជកម្មទី ២ គឺជាសំណើ? ហេតុអ្វីបានជា លោកនិយាយថា X មានឆន្ទៈភ្ជាប់ខ្លួនជាមួយនឹងចំណងគតិយុត្តក្នុងករណី ដែលមានស្វ័យការពីអតិថិជន តែក្នុងការផ្សាយពាណិជ្ជកម្មទី ២? ស្ថានភាពនៃ ករណីទាំង ២ នេះ គឺមើលទៅដូចគ្នា។</p> <p>ក្រុមរដ្ឋប្បវេណី មិនបានបញ្ញត្តិពីករណីនេះទេ ប៉ុន្តែយើងគប្បីប្រុង ប្រយ័ត្នក្នុងការបកស្រាយក្រុមរដ្ឋប្បវេណី និង អង្គហេតុ។</p>
<p>យោបល់ ៦</p>	<p>សម្រាប់សុវត្ថិភាពនៃកិច្ចការជំនួញ យើងគប្បីផ្តោតជាសំខាន់ទៅលើ ទិដ្ឋភាព នៅពេលយើងធ្វើការបកស្រាយអត្ថន័យនៃការផ្សាយពាណិជ្ជកម្ម។</p>

យោបល់ ៧

យើងត្រូវពិចារណាថាតើ ការផ្សាយពាណិជ្ជកម្មទី ១ និង ការផ្សាយពាណិជ្ជកម្មទី ២ ជាសំណើ យើងគប្បីពិចារណាថាតើ X មានឆន្ទៈភ្ជាប់ខ្លួនជាមួយនឹងចំណងគតិយុត្តក្នុងករណីដែលអតិថិជនបានធ្វើស្វ័យការ។ នេះ គឺជានិយមន័យនៃសំណើ ដែលមានចែងនៅក្នុងមាត្រា ៣៣៧ កថាខណ្ឌទី ១។

នៅក្នុងករណីទាំងនេះ X មិនបានទទួលនូវផលចំណេញទេ នៅពេលដែលគាត់លក់កុំព្យូទ័រដោយបញ្ចុះតម្លៃ។ X គ្រាន់តែចង់ទាក់ទាញនូវការចាប់អារម្មណ៍របស់អតិថិជនតែប៉ុណ្ណោះ។ ពិចារណាទៅលើអង្គហេតុទាំងនេះ ខ្ញុំមិនគិតថា X មានឆន្ទៈក្នុងការធ្វើសំណើនោះទេ។

យោបល់ ៨

ការពិភាក្សាកន្លងមក ហាក់ដូចជាមានការភាន់ច្រឡំរវាងសំណើ និងការដកសំណើ។

មាត្រា ៣៤៤ គឺជាការដកសំណើចំពោះបុគ្គលដែលមិនបានកំណត់ជាក់លាក់។ មាត្រានេះ ត្រូវយកមកអនុវត្ត នៅពេលដែលសំណើ បានធ្វើឡើងចំពោះបុគ្គលដែលមិនបានកំណត់ជាក់លាក់។ លើសពីនេះ នៅក្នុងករណីនេះ គ្មានសកម្មណាមួយរបស់ X ដែលមើលទៅហាក់ដូចជាការដកសំណើ។ ដូច្នេះ ខ្ញុំគិតថា មាត្រា ៣៤៤ មិនជាប់ពាក់ព័ន្ធនឹងករណីនេះទេ។

ជាដំបូង យើងត្រូវពិចារណាថាតើការផ្សាយពាណិជ្ជកម្មគឺជាសំណើដែរឬទេ។ ខ្ញុំយល់ស្របជាមួយនឹងគំនិតដែលថា ការផ្សាយពាណិជ្ជកម្មទី ១ មិនមែនជាសំណើ ប៉ុន្តែគ្រាន់តែជាការអញ្ជើញឲ្យធ្វើសំណើ ព្រោះខ្ញុំមិនគិតថា X មានឆន្ទៈភ្ជាប់ខ្លួនជាមួយនឹងចំណងគតិយុត្ត ក្នុងករណីដែលមានស្វ័យការពីអតិថិជនទាំងអស់ទេ ហើយទោះបីជាអតិថិជនមកច្រើនជាងចំនួនដែលគាត់រំពឹងទុកក៏ដោយ។

ការផ្សាយពាណិជ្ជកម្មទី ២ គឺអាស្រ័យទៅលើស្ថានភាពលំអិត។

(សេចក្តីសន្និដ្ឋានរបស់សមាជិកក្រុមការងារ)

ការផ្សាយពាណិជ្ជកម្ម ១

សំណើ : សមាជិក ៨ នាក់

មិនមែនសំណើ : សមាជិក ៩ នាក់

មិនច្បាស់ : សមាជិក ១ នាក់

ការផ្សាយពាណិជ្ជកម្ម ២

សំណើ : សមាជិក ១៦ នាក់

	មិនច្បាស់	៖ សមាជិក ១ នាក់
--	-----------	-----------------

បទបង្ហាញធ្វើឡើងនៅថ្ងៃទី ០៧ ខែ កញ្ញា ឆ្នាំ ២០១២

ច្បាប់	ក្រមរដ្ឋប្បវេណី
ប្រភេទ	កាតព្វកិច្ច - ការបង្ហាញឆន្ទៈ និង កិច្ចសន្យា
ប្រធានបទ	សំណើ និង ស្វ័យការ (៣)
មាត្រាពាក់ព័ន្ធ	មាត្រា ៣៣៧ កថាខណ្ឌទី ៣ និង មាត្រា ៣៤៣ នៃក្រមរដ្ឋប្បវេណី
ករណីសិក្សា	<p>X បើកហាងលក់រថយន្តមួយ។</p> <p>Y បានឃើញរថយន្តមួយគ្រឿងដែលខ្លួនចង់ទិញនៅក្នុងហាងរបស់ X។ Y បានចរចាអំពីតម្លៃ និង លក្ខខណ្ឌលំអិតដទៃទៀតនៅក្នុងកិច្ចសន្យាជាមួយ X។ ប៉ុន្តែ Y មិនបានសម្រេចចិត្តទិញរថយន្តនៅក្នុងហាងនោះទេ។ Y បាននិយាយទៅកាន់ X “សូមទុកពេលឲ្យខ្ញុំគិតជាមួយគ្រួសារខ្ញុំបន្តិចសិន។ សូមកុំលក់រថយន្តនេះ ទៅឲ្យអ្នកដទៃ នៅក្នុងរយៈពេល ១ សប្តាហ៍”។</p> <p>នៅពេលដែល Y បានចាកចេញពីហាងនោះ X បានឲ្យលិខិតមួយសន្លឹក ដែលមានសរសេរអំពីលទ្ធផលនៃការចរចា ដូចជាតំលៃ ជាដើម ។ នៅក្នុងលិខិតនោះ ក៏បានសរសេរផងដែរថា X នឹងចាត់ទុកថា Y នឹងយល់ព្រមទិញរថយន្តជាមួយនឹងលក្ខខណ្ឌដែលបាន សរសេរ ប្រសិនបើ Y មិនបានឆ្លើយតប នៅក្នុងរយៈពេល ១ សប្តាហ៍។ Y មិនបានដឹងអំពីផ្នែកនេះទេ នៅពេលដែលគាត់ បានទទួលលិខិតនេះ។</p> <p>Y បានពិភាក្សាជាមួយគ្រួសាររបស់ខ្លួន ហើយជាលទ្ធផល Y បានបោះបង់ចោលនូវការទិញរថយន្តនោះ។ Y បានអានលិខិតនេះតែមួយផ្នែកដោយមិនបានដឹងពីការចាត់ទុករបស់ X នោះទេ ហើយក៏មិនបានធ្វើការឆ្លើយតបទៅ X វិញនោះទេ។</p> <p>តើ X អាចទាមទារឲ្យ Y បង់ប្រាក់បានដែរ ឬ ទេ?</p>
ការពិភាក្សានៅក្នុងក្រុមការងារ	<p>១. ការពន្យល់អំពីករណីនេះ</p> <p>X អាចទាមទារ Y ឲ្យបង់ប្រាក់បាន ប្រសិនបើកិច្ចសន្យាលក់ទិញរថយន្តត្រូវបានបង្កើតឡើងរវាង X និង Y។</p> <p>ដើម្បីបង្កើតកិច្ចសន្យា ចាំបាច់ត្រូវមានសំណើ និងស្វ័យការត្រូវគ្នា (មាត្រា ៣៣៦) ហើយស្វ័យការគឺជាការបង្ហាញឆន្ទៈដែលអ្នកទទួលសំណើ យល់ព្រមចំពោះសំណើនោះ (មាត្រា ៣៣៧ កថាខណ្ឌទី ៣)។ នេះមានន័យថា ជាគោលការណ៍ អ្នកទទួលសំណើ អាចមិនខ្វល់អំពីសំណើនេះ នៅពេលដែលខ្លួនគ្មាន</p>

ឆន្ទៈក្នុងការទទួលយកសំណើនោះ។ ឬនិយាយម្យ៉ាងទៀត អ្នកទទួលសំណើ មិនមានកាតព្វកិច្ចក្នុងការឆ្លើយតបទៅនឹងសំណើនោះ។

ក៏ប៉ុន្តែ មាត្រា ៣៤៣ បញ្ញត្តិអំពីករណីលើកលែងនៃមាត្រា ៣៣៦ កថា ខណ្ឌទី ១។ កិច្ចសន្យា ត្រូវបានបង្កើតឡើងដោយមិនចាំបាច់មានស្វ័យការដែល ត្រូវបានបង្ហាញច្បាស់លាស់នោះទេ នៅក្នុងស្ថានភាពមួយចំនួន។ វាចាំបាច់ មានលក្ខខណ្ឌចំនួន ២ ដូចខាងក្រោមដើម្បីបង្កើតកិច្ចសន្យាដែលស្វ័យការមិន ត្រូវបានបង្ហាញច្បាស់លាស់។

(១) ករណីដែលមិនចាំបាច់ឲ្យមានដំណឹងអំពីស្វ័យការ ដោយសារឆន្ទៈ របស់អ្នកស្នើ ឬ ដោយសារទំនៀមទំលាប់នៃកិច្ចការជំនួញ

(២) សកម្មភាពដែលទទួលស្គាល់ជាស្វ័យការ

យើងចាំបាច់ត្រូវធ្វើការបកស្រាយអត្ថន័យនៃលក្ខខណ្ឌទី (២)។ ដូច្នេះ កិច្ចសន្យាខ្លះ អាចត្រូវបានបង្កើតឡើងដោយភាពស្ងៀមស្ងាត់ ប្រសិនបើភាព ស្ងៀមស្ងាត់ចំពោះសំណើ អាចត្រូវបានចាត់ទុកថាជា “សកម្មភាព” ដែលអាច ទទួលស្គាល់ថាជាស្វ័យការ។

ក៏ប៉ុន្តែ ជាអត្ថន័យជាទូទៅ ភាពស្ងៀមស្ងាត់ មិនមែនជា “សកម្មភាព” ទេ។ ជាងនេះទៅទៀត វាហាក់ដូចជាផ្ទុយនឹងគោលការណ៍ស្វ័យភាពនៃ បុគ្គលឯកជន (មាត្រា ៣) ប្រសិនបើអ្នកទទួលសំណើ ត្រូវបង្កើតកិច្ចសន្យា ដោយមិនមានធ្វើ “សកម្មភាព” អ្វីទេ។ ដូច្នេះ “សកម្មភាព” មិនរាប់បញ្ចូលនូវ ភាពស្ងៀមស្ងាត់ទេ។

ជាសេចក្តីសន្និដ្ឋាន ភាពស្ងៀមស្ងាត់របស់ Y មិនត្រូវបានចាត់ទុកថាជា ស្វ័យការទេ។ ជាលទ្ធផល កិច្ចសន្យារវាង X និង Y មិនត្រូវបានបង្កើតឡើងទេ នោះ X ក៏មិនអាចទាមទារ Y ឲ្យបង់ប្រាក់នោះទេ។

២. សំណួរដែលពាក់ព័ន្ធ

សូមពន្យល់មាត្រា ៣៣៨ កថាខណ្ឌទី ៣។ តើសំណើនឹងបាត់បង់ អានុភាពដោយស្វ័យប្រវត្តិដែរឬទេ នៅពេលដែលមិនមានស្វ័យការ?

ពិតជាត្រឹមត្រូវ។ ស្វ័យការនឹងបាត់បង់អានុភាព។

ធ្វើបទបង្ហាញនៅថ្ងៃទី ០៧ ខែ កញ្ញា ឆ្នាំ ២០១២

ច្បាប់	ក្រមរដ្ឋប្បវេណី
ប្រភេទ	កាតព្វកិច្ច - ការបង្ហាញឆន្ទៈ និង កិច្ចសន្យា
ប្រធានបទ	សំណើ និង ស្វីការ (៥)
មាត្រាពាក់ព័ន្ធ	មាត្រា ៣៣៦ និង មាត្រា ៣៤២ នៃក្រមរដ្ឋប្បវេណី
ករណីសិក្សា	<p>X បានបើកហាងលក់គ្រឿងសង្ហារឹមមួយ។ Y បានមកហាងនោះដើម្បីទិញសាឡុងថ្មីមួយ នៅថ្ងៃទី ០១ ខែសីហា។ X បានស្នើលក់សាឡុងក្នុងតម្លៃ ២០០ ដុល្លារ។ X ក៏បាននិយាយថា “អ្នកអាចយកសាឡុងនៅថ្ងៃនេះបាន ហើយខ្ញុំនឹងរង់ចាំទទួលនូវការបង់ប្រាក់របស់អ្នកនៅក្នុងរយៈពេល ១ ខែ ប្រសិនបើអ្នកមិនអាចបង់ប្រាក់បាននៅក្នុងពេលឆាប់ៗនេះ។” Y បានឆ្លើយតបថា គាត់នឹងធ្វើអ្វីម៉ែលថាទិញ ឬមិនទិញនៅពេលក្រោយ។ X បាននិយាយយល់ព្រម។</p> <p>បន្ទាប់មក Y បានធ្វើអ្វីម៉ែលទៅឱ្យ X ថា ខ្លួនសម្រេចចិត្តទិញសាឡុងនោះ ហើយនឹងបង់ប្រាក់នៅមុនថ្ងៃទី ១០ ខែ កញ្ញា។</p> <p>តើកិច្ចសន្យាលក់ទិញត្រូវបានបង្កើតឡើងដែរ ឬទេ?</p> <p>តើករណីនេះ នឹងទៅជាយ៉ាងណា នៅពេលដែល Y បាននិយាយថា គាត់នឹងបង់ប្រាក់នៅថ្ងៃទី ៣១ ខែ សីហា ហើយបានស្នើឱ្យ X មកផ្ទះខ្លួនដើម្បីធ្វើការប្រគល់សាឡុង និង ទទួលយកប្រាក់ថ្លៃទិញ?</p>
ការពិភាក្សានៅក្នុងក្រុមការងារ	<p>១. តើកិច្ចសន្យាលក់ទិញត្រូវបានបង្កើតឡើងដែរ ឬទេ?</p> <p>ផ្អែកតាមអង្គហេតុឃើញថា X បានដាក់សំណើទៅ Y ដើម្បីលក់សាឡុងនៅថ្ងៃទី ០១ ខែ សីហា ចំនួន ៣ ចំណុច គឺទី១ តម្លៃ ២០០ ដុល្លារ, ទី២ អាចយកសាឡុងនៅថ្ងៃនេះបាន និងទី៣ ទទួលនូវការបង់ប្រាក់រយៈពេល ១ ខែ។</p> <p>ផ្អែកតាមមាត្រា ៣៣៦ កិច្ចសន្យាកើតឡើងពេលសំណើ និងស្វីការត្រូវគ្នា។ Y ធ្វើស្វីការត្រឡប់ទៅវិញ តើស្វីការត្រូវជាមួយសំណើរទេ?</p> <p>Y ផ្តល់ស្វីការយល់ព្រមទិញដោយសុំបង់ប្រាក់នៅមុនថ្ងៃទី ១០ ខែ កញ្ញា ដូច្នេះការធ្វើស្វីការចំពោះសំណើរបស់ X ពុំត្រូវគ្នា និងសំណើរបស់ Y ព្រោះសំណើរបស់ X បានកំណត់រយៈបង់ប្រាក់ គឺក្នុងរយៈពេល ១ ខែ គឺមានន័យថា គិតពីថ្ងៃទី ០១ ខែសីហា ដល់ថ្ងៃទី ០១ ខែកញ្ញា តែ Y បានផ្តល់ស្វីការដោយសុំបង់ប្រាក់នៅមុនថ្ងៃទី ១០ ខែ កញ្ញាទៅវិញ។</p> <p>តាមអង្គហេតុឃើញថាសំណើ និងស្វីការ មិនត្រូវគ្នា ដូច្នេះកិច្ចសន្យា</p>

ហាក់ដូចជាមិនកើតឡើងដែរ។ ក៏ប៉ុន្តែ ប្រសិនបើមាត្រា ៣៤២ កថាខណ្ឌទី ២ ត្រូវបានគេយកមកអនុវត្តនៅក្នុងករណីនេះ ស្វ័យការគឺមានសុពលភាព។ ដូច្នោះ ដើម្បីដោះស្រាយបញ្ហានេះ វាមានសារសំខាន់ក្នុងការបញ្ជាក់ថា តើការកែប្រែសារធាតុ មានអត្ថន័យយ៉ាងណា។

លក្ខខណ្ឌសារធាតុនៃសំណើ សំដៅលើ “លក្ខខណ្ឌចាំបាច់នៅក្នុងកិច្ចសន្យា” ជាពិសេស វាជាមូលហេតុដែលធ្វើឲ្យអ្នកស្នើពិចារណាម្តងទៀត។ វាពាក់ព័ន្ធនឹងកម្មវត្ថុចំបងនៃការលក់ទិញ។ ឬក្នុងន័យម្យ៉ាងទៀត គេអាចនិយាយបានថា “លក្ខខណ្ឌចំបងនៃកិច្ចសន្យា”។ ឧទាហរណ៍ សំណើរបស់ X មិនបានបញ្ជាក់អំពីទីកន្លែងនៃការប្រគល់ ប៉ុន្តែ Y បានស្នើសុំឲ្យ X ប្រគល់សាឡុងនៅផ្ទះរបស់ខ្លួន។ ជាងនេះទៅទៀត X និយាយថា ខ្លួននឹងរង់ចាំទទួលនូវការបង់ប្រាក់ក្នុងរយៈពេល ១ ខែ វាមានន័យថា Y ត្រូវធ្វើការបង់ប្រាក់នៅហាងរបស់ X មិនមែននៅផ្ទះរបស់ Y ទេ។

ដូច្នោះ ការពន្យារពេលបង់ប្រាក់រហូតដល់ ១០ ថ្ងៃ ហាក់ដូចជាការកែប្រែសារធាតុ ព្រោះ ការបង់ប្រាក់ត្រូវធ្វើឡើងនៅកាលបរិច្ឆេទកំណត់ ប៉ុន្តែការបង់ប្រាក់បែរជាត្រូវបានធ្វើឡើងនៅ ១០ ថ្ងៃក្រោយ ដូច្នោះ វាគឺជាការកែប្រែសារធាតុនៃសំណើ។

ជាលទ្ធផល មាត្រា ៣៤២ កថាខណ្ឌទី ២ មិនត្រូវយកមកអនុវត្តនៅក្នុងករណីនេះទេ ហើយកិច្ចសន្យាក៏មិនត្រូវបានបង្កើតឡើងដែរ។

២. តើករណីនេះ នឹងទៅជាយ៉ាងណា នៅពេលដែល Y បាននិយាយថា គាត់នឹងបង់ប្រាក់នៅថ្ងៃទី៣១ ខែសីហា ហើយបានស្នើឱ្យ X មកផ្ទះខ្លួនដើម្បីធ្វើការប្រគល់សាឡុង និងទទួលយកប្រាក់ថ្លៃទិញ?

Y នឹងបង់ប្រាក់ថ្លៃទី ៣១ ខែ សីហា និងបានឱ្យ X មកប្រគល់សាឡុងនៅផ្ទះខ្លួន។

ដើម្បីដោះស្រាយបញ្ហានេះ ចំណុចសំខាន់ គឺថា តើការណែនាំដែល X ត្រូវប្រគល់សាឡុងនៅផ្ទះរបស់ ត្រូវបានគេចាត់ទុកថាជាការកែប្រែសំណើដែរឬទេ។ ប្រសិនបើវា មិនមែនជាទំលាប់ក្នុងការដឹកជញ្ជូន ឬប្រគល់ផលិតផលដោយមិនមានបង់ប្រាក់បន្ថែម នោះវាត្រូវបានចាត់ទុកថាជាការកែប្រែសារធាតុនៃសំណើ។

ដូច្នោះ ការឆ្លើយ (ស្វ័យការ) របស់ Y គឺចាត់ទុកថាជាសំណើថ្មី ព្រោះមានការ

	កែប្រែសារធាតុនៃសំណើ តាមមាត្រា ៣៤២ កថាខណ្ឌទី ១។
--	--

ធ្វើបទបញ្ជាញនៅថ្ងៃទី ០៤ ខែ តុលា ឆ្នាំ ២០១២

ករណី ២ ៖

ការបង្ហាញឆន្ទៈដោយមានវិការៈ

ច្បាប់	ក្រមរដ្ឋប្បវេណី
ប្រភេទ	ការបង្ហាញឆន្ទៈ និង កិច្ចសន្យា
ប្រធានបទ	ការបង្ហាញឆន្ទៈដោយមានវិការៈ
មាត្រាពាក់ព័ន្ធ	មាត្រា ៣៤៥ ចំណុច ខ និង គ, មាត្រា ៣៤៧ កថាខណ្ឌទី ១ និង ៣, មាត្រា ៣៤៨ កថាខណ្ឌទី ១ និង ទី ៣, មាត្រា ៣៤៩ កថាខណ្ឌទី ១ និង ទី ២, មាត្រា ៣៥១ និង មាត្រា ៣៥៨ កថាខណ្ឌទី ២ នៃក្រមរដ្ឋប្បវេណី
ករណី	<p>X មានដី L ដែលតម្លៃរបស់ដីនោះ គឺ ៣០,០០០ ដុល្លារ ដែលជាតម្លៃធម្មតានៅលើទីផ្សារ។ X មិនធ្លាប់មានបទពិសោធន៍នៅក្នុងការលក់ដីនោះទេ។</p> <p>នៅថ្ងៃមួយ X មានបំណងចង់លក់ដីរបស់ខ្លួន នៅក្នុងតម្លៃមួយដែលខ្ពស់បំផុតជាបន្ទាន់ ព្រោះ X ត្រូវការប្រាក់ដើម្បីបង់នូវថ្លៃរៈកាត់ជាមុនសម្រាប់ម្តាយ M របស់ខ្លួន ដែលមានជម្ងឺធ្ងន់ធ្ងរ។</p> <p>X បានជួប Y ដែលជាភ្នាក់ងារអចលនទ្រព្យ។</p> <p>Y បានដឹងអំពីស្ថានភាពរបស់ M ហើយបាននិយាយទៅកាន់ X ថា “ដី L មានតម្លៃតែ ៣,០០០ ដុល្លារទេ។ ខ្ញុំអាចទិញនៅក្នុងតំលៃនេះ ហើយ ខ្ញុំមិនអាចទទួលយកនូវការចរចាទេ”។ តាមពិត Y ដឹងអំពីតម្លៃទីផ្សារពិតប្រាកដរបស់ដីនោះ។</p> <p>ជាលទ្ធផល ដោយមិនបានសួរពីមូលដ្ឋាននៃការវាយតម្លៃលើដីនោះ និងមិនបានទៅសួរភ្នាក់ងារអចលនទ្រព្យដទៃទៀត X បានលក់ដី L ទៅឲ្យ Y ក្នុងតម្លៃ ៣,០០០ ដុល្លារ ដោយគិតថា អ្វីដែល Y បាននិយាយអំពីតម្លៃ ប្រហែលជាត្រឹមត្រូវ ព្រោះ គាត់គឺជាអ្នកជំនាញ ហើយ X គួរតែលក់ដី L ក្នុងតម្លៃនោះភ្លាម ទោះបីជាគាត់មានលទ្ធភាពអាចលក់ដីនោះនៅក្នុងតម្លៃខ្ពស់ជាងនេះក៏ដោយ។</p> <p>បន្ទាប់មក Y បានលក់ដី L ឲ្យទៅ Z ក្នុងតម្លៃ ៣០,០០០ ដុល្លារ។</p> <p>នៅក្រោយពេល M បានធ្វរស្រាលពីជម្ងឺ X បានដឹងថាតម្លៃដែល Y បានផ្តល់ឲ្យ គឺជាតម្លៃថោកខ្លាំងណាស់ ។</p> <p>តើ X អាចលុបចោលកិច្ចសន្យាជាមួយ Y និង ទាមទារឲ្យ Z ប្រគល់ដី L មកវិញបានដែរ ឬ ទេ? សូមគិតពិចារណាអំពីមាត្រាដែលអាចពាក់ព័ន្ធ និង ថា តើអ្នកណាដែលមានការចុះបញ្ជីកម្មសិទ្ធិលើដី L។</p>

	<p>តើវាអាចជះឥទ្ធិពលទៅលើសេចក្តីសន្និដ្ឋានដែរ ឬ ទេ ប្រសិនបើការលុបចោល ត្រូវបានធ្វើឡើង នៅមុន ឬ នៅក្រោយការលក់ដី L នោះឲ្យទៅ Z ?</p>
<p>ការពិភាក្សា នៅក្នុងក្រុម ការងារ</p>	<p>១. ទិដ្ឋភាពទូទៅ</p> <p>ជាគោលការណ៍ កិច្ចសន្យាត្រូវបានបង្កើតឡើងដោយការព្រមព្រៀងរបស់គូភាគីទាំងសងខាង។ ក៏ប៉ុន្តែ ភាគីអាចលុបកិច្ចសន្យាបាន ប្រសិនបើការបង្ហាញឆន្ទៈនោះមានវិការៈ (មាត្រា ៣៤៥)។ ការបង្ហាញឆន្ទៈដែលមានវិការៈមានដូចជា ការភាន់ច្រឡំ (មាត្រា ៣៤៦) ការឆបោក (មាត្រា ៣៤៧) ព័ត៌មានមិនពិត (មាត្រា ៣៤៨) ការរំលោភបំពានលើស្ថានភាព (មាត្រា ៣៤៩) ការគំរាមកំហែង (មាត្រា ៣៥០) និង អំពើកេងយកចំណេញហួសហេតុ (មាត្រា ៣៥១)។ មាត្រាទាំងអស់នេះបញ្ញត្តិថា ភាគីដែលលុបកិច្ចសន្យាចោល មិនអាចអះអាងពីការលុបចោលនោះចំពោះតតិយជនទេ នៅក្នុងស្ថានភាពមួយចំនួនលើកលែងតែមាត្រា ៣៥០ និង មាត្រា ៣៥១។</p> <p>នៅក្នុងករណីនេះ X បានធ្វើស្វ័យការលើសំណើរបស់ Y នៅក្នុងស្ថានភាពមួយដែលមិនប្រក្រតី។ ការបង្ហាញឆន្ទៈរបស់ X អាចមានវិការៈ និង អាចលុបចោលបាន។ សូមពិចារណា ថា តើ X អាចលុបចោលកិច្ចសន្យាជាមួយ Y បានដែរឬទេ ដោយផ្អែកលើមាត្រាខាងលើ និង ថា តើ X អាចអះអាងពីលុបចោលចំពោះ Z បានដែរឬទេ។</p> <p>២. ការឆបោក</p> <p>ក. លក្ខខណ្ឌនៃការលុបចោល (មាត្រា ៣៤៧ កថាខណ្ឌទី ១)</p> <ol style="list-style-type: none"> ①. អំពើឆបោកដោយភាគីម្ខាងទៀត ②. ការបង្ហាញឆន្ទៈដោយសារការឆបោកនោះ <p>ខ. អនុវត្តចំពោះករណីនេះ</p> <ol style="list-style-type: none"> ①. វា គឺជាការឆបោកដែល Y បានប្រាប់ពីតម្លៃដីដ៏ថោកជាងតម្លៃទីផ្សារ ប្រសិនបើ Y បាននិយាយដោយចេតនា ក្នុងគោលបំណងធ្វើអោយ X មានការភាន់ច្រឡំ។ ②. Y បានបង្ហាញឆន្ទៈលក់ដី L អោយទៅ Y ក្នុងតម្លៃ ៣០០០ ដុល្លារ ដោយគិតថាអ្វីដែល Y បាននិយាយ គឺជាការពិត។ <p>គ. សេចក្តីសន្និដ្ឋាន</p> <p>យោងតាមអនុវត្តមាត្រា ៣៤៧ កថាខណ្ឌទី ១ នោះ X អាចលុបចោល</p>

កិច្ចសន្យាបាន។

៣. ព័ត៌មានមិនពិត

ក. លក្ខខណ្ឌនៃការលុបចោល (មាត្រា ៣៤៨ កថាខណ្ឌទី ១)

① . ហេតុដែលបង្ហាញដោយភាគីខុសពីការពិត

②. ភាគីម្ខាងទៀតនឹងមិនបង្ហាញឆន្ទៈ ប្រសិនបើខ្លួនដឹងថាហេតុនោះ

មិនមែនជាការពិត

ខ. អនុវត្តចំពោះករណីនេះ

①. លក្ខខណ្ឌ ១ បានបំពេញ ព្រោះ Y បានប្រាប់ X ថាដី L មានតម្លៃតែ ៣០០០ ដុល្លារ ដែលតាមការពិតតម្លៃនៅលើទីផ្សារមានតម្លៃខ្ពស់ជាង ១០ ដង។

②. គំនិតទាក់ទងនឹងលក្ខខណ្ឌ ២ ត្រូវបានបែងចែករវាងសមាជិកក្រុមការងារ។ សមាជិកខ្លះមានគំនិតថា លក្ខខណ្ឌនេះមិនត្រូវបានបំពេញទេ ព្រោះ X មានបញ្ហាលំបាកខាងផ្នែកហិរញ្ញវត្ថុ ហើយចាំបាច់ត្រូវលក់ដីនោះ ដោយមិនគិតពីតម្លៃនៃដី។ សមាជិកផ្សេងទៀតមានគំនិតផ្ទុយពីនេះ ព្រោះ X នឹងមិនលក់ដីនៅក្នុងតម្លៃនោះទេ ទោះបីជានៅក្នុងស្ថានភាពនេះក៏ដោយ ប្រសិនបើគាត់បានដឹងថាតម្លៃនោះ គឺទាបជាងតម្លៃទីផ្សារហួសហេតុ។

គ. សេចក្តីសន្និដ្ឋាន

វាអាស្រ័យលើការអនុវត្តលក្ខខណ្ឌ ២ ថាតើ Y អាចលុបចោលកិច្ចសន្យានោះដែរ ឬទេ ដោយផ្អែកលើ មាត្រា ៣៤៨ កថាខណ្ឌទី ១។

ឃ. បញ្ហាពាក់ព័ន្ធ

សមាជិកក្រុមការងារ បានលើកឡើងនូវសំណួរអំពីភាពខុសគ្នារវាងការឆបោក និង ព័ត៌មានមិនពិត។ ដោយផ្អែកលើការបកស្រាយលក្ខខណ្ឌ ករណីនៃការឆបោក គឺតែងតែបំពេញលក្ខខណ្ឌព័ត៌មានមិនពិតផងដែរ។ យើងមិនអាចស្វែងរកចម្លើយច្បាស់លាស់ចំពោះសំណួរនេះបានទេ។

៤. ការរំលោភបំពានលើស្ថានភាព

ក. លក្ខខណ្ឌនៃការលុបចោល (មាត្រា ៣៤៩ កថាខណ្ឌទី ១ នៃក្រមរដ្ឋប្បវេណី និង មាត្រា ៨១ នៃច្បាប់ស្តីពីការអនុវត្តក្រមរដ្ឋប្បវេណី)។

①. ភាគីម្ខាងមានឋានៈដែលមានអាទិភាពជាងភាគីម្ខាងទៀតខាងផ្នែកសេដ្ឋកិច្ច ឬផ្នែកសង្គម ឬស្ថានភាពផ្សេងទៀត ដែលភាគីម្ខាងទៀតមិនអាច

ប្រឆាំងតបបាន

②. ភាគីនោះមានប្រើឋានៈ ឬស្ថានភាពនោះដោយមិនត្រឹមត្រូវ

ខ. អនុវត្តចំពោះករណីនេះ

①. X គឺជាជនសាមញ្ញ និងត្រូវការប្រាក់ជាបន្ទាន់ ចំណែកឯ Y គឺជាអ្នកជំនាញខាងផ្នែកអចលនវត្ថុ ហើយក៏មិនចាំបាច់ត្រូវតែបង្កើតប្រតិបត្តិការជំនួញជាមួយ X នោះទេ។ នេះ មានន័យថា Y មានឋានៈខាងផ្នែកសេដ្ឋកិច្ចដែលមានអាទិភាពជាង។ ការណ៍នេះ មានបំពេញនូវលក្ខខណ្ឌ ១។

②. នៅក្នុងស្ថានភាពនេះ Y បានផ្តល់តម្លៃទាបហួសហេតុ។ នេះអាចនិយាយបានថា បានប្រើនូវឋានៈដែលមានអាទិភាពជាងដោយមិនត្រឹមត្រូវ។

គ. សេចក្តីសន្និដ្ឋាន

ដោយអនុវត្តមាត្រា ៣៤៩ កថាខណ្ឌទី ១ នោះ X អាចលុបចោលកិច្ចសន្យាបាន។

ឃ. បញ្ហាពាក់ព័ន្ធ

សមាជិកបានលើកសំណួរអំពីលក្ខខណ្ឌទាំងនេះ។ សំណួរនេះ គឺអំពីភាពខុសគ្នាគ្រឹះណាដែលត្រូវចាត់ទុកថា “ឋានៈដែលមានអាទិភាព” ព្រោះគំលាតខាងផ្នែកសង្គម និងសេដ្ឋកិច្ច តែងតែកើតមានរវាងភាគីនៅក្នុងកិច្ចសន្យា។ ជាទូទៅ វាមានលក្ខណៈលំបាកនៅក្នុងការកំណត់និយមន័យនៃពាក្យ “ឋានៈដែលមានអាទិភាពជាង”។ “ដោយមិនត្រឹមត្រូវ” នៅក្នុងលក្ខខណ្ឌ ២ ក៏មានលក្ខណៈលំបាកនៅក្នុងការកំណត់និយមន័យដែរ ។ យើងចាំបាច់ត្រូវពិចារណាអំពីអង្គហេតុដែលពាក់ព័ន្ធនៅក្នុងករណីនីមួយៗ នៅពេលដែលយើងអនុវត្តលក្ខខណ្ឌទាំងនេះ។

៥. អំពើកេងយកចំណេញហួសហេតុ

ក. លក្ខខណ្ឌនៃការលុបចោល (មាត្រា ៣៥១)

①. ឆ្លៀតឱកាសដែលភាគីម្ខាងទៀតកំពុងជួបប្រទះការលំបាកខាងផ្នែកសេដ្ឋកិច្ច ឬភាពល្ងង់ ឬការខ្វះការពិសោធន៍

②. កេងយកចំណេញយ៉ាងសន្ធឹកសន្ធាប់

ខ. អនុវត្តចំពោះករណីនេះ

①. X មិនមានបទពិសោធន៍ខាងជំនួញអចលនវត្ថុ ហើយ Y ស្នើរនូវកិច្ចការជំនួញអចលនវត្ថុនៅក្នុងតម្លៃមួយដ៏ទាប។ អង្គហេតុនេះ បំពេញលក្ខខណ្ឌ

①។

②. Y លក់ដីនោះបន្តនៅក្នុងតម្លៃ ១០ ដងថ្លៃជាងតម្លៃដែលគាត់ទិញពី X។ នេះប្រហែលជាការកេងយកចំណេញហួសហេតុ។

គ. សេចក្តីសន្និដ្ឋាន

ដោយអនុវត្តមាត្រា ៣៥១ នោះ X អាចលុបចោលកិច្ចសន្យាបាន។

ឃ. បញ្ហាពាក់ព័ន្ធ

វាមិនមានលក្ខណៈច្បាស់លាស់ ថា តើស្ថានភាពណាដែលជាការលំបាកខាងផ្នែកសេដ្ឋកិច្ច ឬភាពល្ងង់ ឬការខ្វះការពិសោធន៍។ ជាងនេះទៅទៀត លក្ខខណ្ឌទាំងនេះ គឺជាប់គ្នានឹងលក្ខខណ្ឌនៃការបង្ហាញឆន្ទៈដោយមានវិការៈទាំងបីខាងលើ ដូចជាការឆបោក ព័ត៌មានមិនពិត និងការរំលោភបំពានលើស្ថានភាព។ ផ្ទុយទៅវិញ មាត្រា ៣៥១ មិនមានវិធានអំពីការការពារតតិយជនទេ ប៉ុន្តែបញ្ញត្តិទាំងបីខាងលើមាន។ យើងចាំបាច់ត្រូវពិចារណាទៅលើមុខងារ និង ការបកស្រាយដ៏ស៊ីជម្រៅទៅលើអំពើកេងយកចំណេញហួសហេតុនៅក្នុងស្ថានភាពផ្សេងៗ ទៀត។

៦. ការទាមទារឲ្យប្រគល់ដីត្រឡប់មកវិញចំពោះ Z

ក. វិធានការការពារតតិយជន

ដូចដែលបានពិភាក្សាខាងលើ X អាចលុបចោលកិច្ចសន្យាលក់ទិញដី L ជាមួយ Y ដោយសារតែការឆបោក ព័ត៌មានមិនពិត ការរំលោភបំពានលើស្ថានភាព ឬ អំពើកេងយកចំណេញហួសហេតុ ទោះបីជាបញ្ញត្តិមួយចំនួន មិនអាចយកមកអនុវត្តនៅក្នុងករណីមួយចំនួនក៏ដោយ។

ក៏ប៉ុន្តែ X មិនអាចទាមទារឲ្យ Z ប្រគល់ដី L មកវិញបានគ្រប់ករណីនោះទេ ទោះបីជា X លុបចោលកិច្ចសន្យាជាមួយ Y ក៏ដោយ ព្រោះមាត្រាទាំងនេះមានបញ្ញត្តិការពារតតិយជន (មាត្រា ៣៤៧ កថាខណ្ឌទី ៣, មាត្រា ៣៤៨ កថាខណ្ឌទី ៣ និង មាត្រា ៣៤៩ កថាខណ្ឌទី ២) លើកលែងមាត្រា ៣៥១។

បញ្ញត្តិទាំងនេះ ចែងថា ការលុបចោល មិនអាចអះអាងចំពោះតតិយជន ដែលសុចរិត និងគ្មានកំហុសអំពីមូលហេតុនៃការលុបចោល។ ផ្ទុយទៅវិញ X អាចអះអាងពីការលុបចោល និងទាមទារឲ្យ Z ប្រគល់ដី L ត្រឡប់មកវិញបានគ្រប់ករណី ទោះបីជា Z គឺជាជនសុចរិត និងគ្មានកំហុសអំពីអំពើរបស់ Y ក្នុងការកេងចំណេញយ៉ាងច្រើនសន្ធឹកសន្ធាប់ក៏ដោយ ប្រសិនបើលក្ខខណ្ឌ

នៃអំពើកេងយកចំណេញហួសហេតុត្រូវបានបំពេញ ព្រោះមាត្រា ៣៥១ មិនមានបញ្ញត្តិអំពីការការពារតតិយជនទេ។ នេះមានន័យថា ការលុបចោលដោយផ្អែកលើអំពើកេងយកចំណេញហួសហេតុ គឺជាបញ្ញត្តិដែលផ្តល់នូវលក្ខណៈអនុគ្រោះបំផុតដល់ការអះអាងរបស់ X ក្នុងចំណោមការបង្ហាញឆន្ទៈដែលមានវិការៈទាំង ៤ ព្រោះ Z មិនមានមធ្យោបាយក្នុងការប្រឆាំងតបនឹងការលុបចោលរបស់ X ទេ។

ដូច្នេះ យើងមិនចាំបាច់ពិចារណាអំពីការឆបោក ព័ត៌មានមិនពិត និងការរំលោភបំពានលើស្ថានភាពទេ នៅពេលដែលយើងគិតថាការលុបកិច្ចសន្យាដោយផ្អែកលើអំពើកេងយកចំណេញហួសហេតុត្រូវបានទទួលស្គាល់។ ក៏ប៉ុន្តែយើងពិចារណាពីករណីនៃការលុបចោល ដោយមាត្រាទាំងបីផ្សេងទៀត។

ខ. អត្ថន័យនៃ “តតិយជន” នៅក្នុងមាត្រាទាំងបីនេះ

សកម្មភាពដែលអាចលុបចោលបាន ត្រូវបានចាត់ទុកថាមោឃៈតាំងពីដំបូង (មាត្រា ៣៥៨ កថាខណ្ឌទី ២ អានុភាពប្រតិសកម្ម)។ នេះ មានន័យថា ផ្អែកទៅតាមទ្រឹស្តី អ្នកទិញ (ដូចជា Y នៅក្នុងករណីនេះ) មិនអាចទទួលបានកម្មសិទ្ធិលើកម្មវត្ថុនៃកិច្ចសន្យាលក់ទិញឡើយ នៅពេលដែលអ្នកលក់បានលុបចោលកិច្ចសន្យាលក់ទិញ។ ដូច្នេះ តតិយជន (ដូចជា Z នៅក្នុងករណីនេះ) បានបាត់បង់កម្មសិទ្ធិ ដែលជាលទ្ធផលនៃការលុបចោល ទោះបីជាកម្មសិទ្ធិត្រូវបានផ្ទេរដោយស្របច្បាប់ទៅឲ្យតតិយជន នៅពេលធ្វើកិច្ចសន្យារវាងអ្នកទិញនិងតតិយជនក៏ដោយ ព្រោះកិច្ចសន្យារវាងអ្នកលក់ និងអ្នកទិញនៅមានសុពលភាពនៅឡើយ។ ក៏ប៉ុន្តែ សេចក្តីសន្និដ្ឋាននេះ គឺប៉ះពាល់ទៅដល់សុវត្ថិភាពនៃកិច្ចការជំនួញ នៅពេលដែលតតិយជន (ដូចជា Z) បានជឿជាក់ទៅលើកិច្ចសន្យាមុន (ដូចជាកិច្ចសន្យារវាង X និង Y) ថាមានសុពលភាព។ គុណវិបត្តិដែលកើតចេញពីអានុភាពប្រតិសកម្មបែបនេះ គឺបណ្តាលមកពីតតិយជនចុះកិច្ចសន្យានៅមុនពេលការលុបចោលកិច្ចសន្យាមុន។ ផ្ទុយទៅវិញ នៅពេលដែលតតិយជន បង្កើតកិច្ចការជំនួញ នៅក្រោយពេលការលុបចោលកិច្ចសន្យានេះ ត្រូវបានចាត់ទុកថាជាប្រតិបត្តិការជំនួញជាមួយនឹងបុគ្គលដែលមិនមានសិទ្ធិ ព្រោះអ្នកទិញបានបាត់បង់កម្មសិទ្ធិ នៅពេលដែលកិច្ចសន្យាត្រូវបានបង្កើតឡើងរវាងអ្នកទិញ និង តតិយជន។

ដូច្នេះ “តតិយជន” នៅក្នុងមាត្រានៃការបង្ហាញឆន្ទៈដោយមានវិការៈសំដៅទៅលើតតិយជនដែលមានវត្តមានមុនពេលលុបចោល។ ដើម្បីអនុវត្ត

មាត្រាការពារតតិយជនទាំងនេះ តតិយជនចាំបាច់ត្រូវទទួលការចុះបញ្ជីកម្មសិទ្ធិ ប្រសិនបើកម្មវត្ថុនៃកិច្ចសន្យា គឺជាអចលនវត្ថុ ព្រោះកម្មសិទ្ធិលើអចលនវត្ថុ មិនត្រូវបានផ្ទេរទេ ប្រសិនបើមិនបានចុះបញ្ជី (មាត្រា ១៣៥)។

គ. ករណីដែល Z ទិញដី L នៅមុនការលុបចោលរបស់ X

X មិនអាចអះអាងចំពោះ Z ពីការលុបចោលកិច្ចសន្យាជាមួយនឹង Y ដោយផ្អែកលើមូលហេតុការឆបោក ព័ត៌មានមិនពិត ឬការរំលោភបំពានលើស្ថានភាពនោះទេ ប្រសិនបើ Z បានទិញដីនេះដោយសុចរិត និងគ្មានកំហុសអំពីមូលហេតុនៃការលុបចោល (មាត្រា ១៣៥)។

ឃ. ករណីដែល Z បានទិញដី L នៅក្រោយការលុបចោលរបស់ X

ដូចដែលបានរៀបរាប់នៅក្នុងផ្នែក ខ បញ្ញត្តិការពារតតិយជននៃមាត្រា ៣៤៧ កថាខណ្ឌទី ៣ មាត្រា ៣៤៨ កថាខណ្ឌទី ៣ និង មាត្រា ៣៤៩ កថាខណ្ឌទី ២ ត្រូវយកមកអនុវត្តតែចំពោះតតិយជនដែលមានវត្តមាននៅមុនការលុបចោល។ ក៏ប៉ុន្តែ វាធ្វើឲ្យប៉ះពាល់ជាអវិជ្ជមានដល់កិច្ចការជំនួញ ប្រសិនបើតតិយជនមិនត្រូវបានគេការពារនៅគ្រប់ស្ថានភាព នៅពេលដែលខ្លួនជឿជាក់ថាភាគីម្ខាង គឺជាម្ចាស់សិទ្ធិស្របច្បាប់ ហើយបានទិញវត្ថុនោះនៅក្រោយការលុបចោល។ ចំពោះបញ្ហានេះ មានគំនិតពីរដូចខាងក្រោម។

ផ្អែកលើគំនិតទី ១ ស្ថានភាពនេះ ត្រូវបានគេមើលឃើញដូចជាការផ្ទេរពីរដងជាន់គ្នា។ គំនិតនេះ គិតថាកម្មសិទ្ធិត្រូវបានផ្ទេរទៅភាគីដែលលុបចោលកិច្ចសន្យាវិញ ដោយមូលហេតុនៃការលុបចោលកិច្ចសន្យា ហើយបន្ទាប់មកកម្មសិទ្ធិដដែល ក៏ត្រូវបានផ្ទេរទៅឲ្យតតិយជន តាមរយៈកិច្ចសន្យាទី ២។ តាមរយៈគំនិតនេះ លក្ខខណ្ឌតាំង កំណត់អំពីសិទ្ធិអាទិភាពរវាងភាគីដែលលុបចោលកិច្ចសន្យា និង តតិយជន។ ដូច្នោះ X អាចទាមទារឲ្យ Z ប្រគល់ដី L ត្រឡប់មកវិញ នៅពេលដែល X បានចុះបញ្ជីអំពីការលុបចោល មុនពេលដែល Z ចុះបញ្ជីផ្ទេរកម្មសិទ្ធិដី L។

គំនិតទី ២ គឺជាការអនុវត្តស្រដៀងទៅនឹងមាត្រា ៣៥៣ កថាខណ្ឌទី ២។ គំនិតនេះ គិតថា ការខកខានមិនបានចុះបញ្ជីអំពីការលុបចោលរបស់ភាគីដែលលុបចោលកិច្ចសន្យា គឺមានលក្ខណៈស្រដៀងគ្នាទៅនឹងការបង្ហាញឆន្ទៈមិនពិត។ ដោយផ្អែកទៅលើគំនិតនេះ X អាចទាមទារឲ្យ Z ប្រគល់ដី L ត្រឡប់មកវិញបាន នៅពេលដែល Z គឺជាជនទុច្ចរិត ឬ សុចរិតនិងមានកំហុសធ្ងន់ធ្ងរ

1. សូមមើលសេចក្តីពន្យល់អំពីក្រមរដ្ឋប្បវេណី ភាគ ១ ទំព័រ ១២៤ សម្រាប់ព័ត៌មានលម្អិត

	<p>អំពីការលុបចោល។</p> <p>ក្រុមការងារ មិនបានពិភាក្សាថាតើគំនិតមួយណាជាគំនិតមួយណាទេ។</p> <p>៧. សំណួរពាក់ព័ន្ធ</p> <p>តើ X អាចទាមទារឲ្យ Y បង់ប្រាក់ចំនួន ៣,០០០ ដុល្លារ (ចំនួនទឹកប្រាក់ដែល X បានបង់ទៅឲ្យ Y) ឬ ៣០,០០០ ដុល្លារ (ចំនួនទឹកប្រាក់ដែល Z បានបង់ទៅឲ្យ Y) បានដែរឬទេ នៅពេលដែល X មិនអាចទាមទារឲ្យ Z ប្រគល់ដី L ត្រឡប់មកវិញ?</p> <p>ភាគីទាំងសងខាង បាត់បង់នូវមូលហេតុតាមផ្លូវច្បាប់ក្នុងការកាន់កាប់នូវផលប្រយោជន៍ដែលទទួលបានពីការអនុវត្តកិច្ចសន្យា នៅពេលដែលកិច្ចសន្យានោះ ត្រូវបានលុបចោលដោយសារតែអានុភាពប្រតិសកម្ម។ ភាគីទាំងសងខាង ត្រូវសង់នូវផលប្រយោជន៍ឲ្យគ្នាទៅវិញទៅមក។ ក៏ប៉ុន្តែជាទូទៅ វាមានលក្ខណៈលំបាកក្នុងការស្វែងយល់ថាតើផលប្រយោជន៍ណាដែលត្រូវសង់ទៅវិញ។ យើងមិនបានឈានដល់ការសម្រេចយកនូវសេចក្តីសន្និដ្ឋានណាមួយនៅឡើយទេ ហើយចង់ពិភាក្សានៅក្នុងឱកាសក្រោយ។</p>
--	--

ធ្វើបទបង្ហាញនៅថ្ងៃទី ២២ និង ២៩ ខែ មីនា ឆ្នាំ ២០១៣

ច្បាប់	ក្រមរដ្ឋប្បវេណី
ប្រភេទ	ការបង្ហាញឆន្ទៈ និង កិច្ចសន្យា
ប្រធានបទ	ការតំណាង
មាត្រាពាក់ព័ន្ធ	មាត្រា ៣៦៤, ៣៦៥, ៣៦៩, ៣៧០, ៣៧១, ៣៧២, ៦៤០, និង ៧៤៣ នៃក្រមរដ្ឋប្បវេណី
ករណីសិក្សា	<p>X គឺជាអ្នកលក់ម្ហូបអាហារ។ X បានប្រគល់សិទ្ធិឲ្យ Y ដែលជាបុគ្គលិករបស់ខ្លួន ទិញអង្ករចំនួន ៥០០ គីឡូក្រាម នៅក្នុងតម្លៃ ២០០ ដុល្លារ ឬ ថោកជាងនេះ ពី Z ដែលជាអ្នកលក់ដុំ។</p> <p>Y បានទៅជួប Z ហើយ បានធ្វើការចរចាជាមួយ Z ។ Z មិនបានបញ្ចុះតម្លៃឲ្យថោកជាង ២៥០ ដុល្លារទេ។ ជាចុងក្រោយ Y បានសំរេចចិត្តទិញអង្ករចំនួន ៥០០ គីឡូក្រាម ក្នុងតម្លៃ ២៥០ ដុល្លារ ព្រោះគាត់ គិតថា X នឹងយល់ព្រមនៅពេលក្រោយ។ ប៉ុន្តែ X មិនបានយល់ព្រមនឹងតម្លៃនេះទេ។ ដោយអនុវត្តតាមកិច្ចព្រមព្រៀង Z បានដឹកអង្ករចំនួន ៥០០ គីឡូក្រាម ទៅឲ្យដល់ហាងរបស់ X។ X បដិសេធមិនព្រមបង់ថ្លៃទិញ ២៥០ ដុល្លារទេ។</p> <p>សូមគិតពិចារណាអំពីការទាមទារដែលអាចធ្វើបានរវាង X Y និង Z។</p>
ការពិភាក្សានៅក្នុងក្រុមការងារ	<p>I. លក្ខខណ្ឌ និង អានុភាពនៃអំពើតំណាង</p> <p>មាត្រា ៣៦៤ នៃក្រមរដ្ឋប្បវេណីចែងថា នៅពេលអ្នកតំណាងបានបង្កើតកិច្ចសន្យាជាមួយនឹងភាគីម្ខាងទៀត ដោយបង្ហាញថាខ្លួនធ្វើកិច្ចសន្យានេះសម្រាប់ម្ចាស់សិទ្ធិនៅក្នុងទំហំនៃសិទ្ធិតំណាង នោះអានុភាពនៃកិច្ចសន្យាត្រូវមានចំពោះម្ចាស់សិទ្ធិដោយផ្ទាល់។</p> <p>លក្ខខណ្ឌដើម្បីឲ្យអានុភាពនៃអំពើតំណាងមានចំពោះម្ចាស់សិទ្ធិ គឺមានកំណត់ដូចខាងក្រោម៖</p> <ul style="list-style-type: none"> (ក) មានការប្រគល់សិទ្ធិតំណាង (ខ) បង្ហាញថាខ្លួនធ្វើកិច្ចសន្យា សម្រាប់ម្ចាស់សិទ្ធិក្នុងទំហំនៃសិទ្ធិតំណាង (គ) ការបង្ហាញឆន្ទៈបង្កើតកិច្ចសន្យា <p>នៅក្នុងករណីនេះ Y បានធ្វើស្វ័យការលើសំណើរបស់ Z។ ករណីនេះបានបំពេញលក្ខខណ្ឌ (គ)។ ដោយផ្អែកលើអង្គហេតុថា Z បានប្រគល់អង្ករទៅ</p>

ឲ្យហាងរបស់ X គេអាចប៉ាន់ស្មានថា Y បាននិយាយទៅកាន់ Z ថា គាត់គឺជាអ្នកតំណាងរបស់ X ក្នុងការទិញអង្ករ។ ការណ៍នេះ បានបំពេញលក្ខខណ្ឌ (ខ)។

ក៏ប៉ុន្តែ លក្ខខណ្ឌ (ក) មិនទាន់បានបំពេញនៅឡើយទេ។ វាមិនមានការប្រគល់សិទ្ធិតំណាងទេ។ និយាយជារួម ការតំណាងដែលគ្របដណ្តប់លើកិច្ចសន្យា ដែល Y និង Z បានព្រមព្រៀង គឺមិនមានទេ ព្រោះ X បានផ្តល់សិទ្ធិតំណាងឲ្យ Y ចុះកិច្ចសន្យាជាមួយ Z ក្នុងការទិញអង្ករ ៥០០ គីឡូក្រាម នៅក្នុងតម្លៃ ២០០ ដុល្លារ ឬ ថោកជាងនេះ។

ដូច្នោះ អានុភាពនៃកិច្ចសន្យាលក់ទិញនេះ មិនត្រូវបង្កើតអានុភាពចំពោះម្ចាស់សិទ្ធិ X ទេ។

នេះមានន័យថា Z មិនអាចទាមទារឲ្យ X អនុវត្តកិច្ចសន្យា (បង់ប្រាក់ ២៥០ ដុល្លារ) លើកលែងតែការតំណាងដោយមានលក្ខខណ្ឌជារូបភាពត្រូវបានបង្កើតឡើង។ ចំណុចនេះ នឹងពន្យល់នៅខាងក្រោម។

II. ការទទួលខុសត្រូវរបស់អ្នកតំណាងដោយគ្មានសិទ្ធិ

ដូចដែលមានលើកឡើងនៅក្នុងចំណុច I គឺ Y មិនបានទទួលសិទ្ធិតំណាងពី X ក្នុងការទិញអង្ករក្នុងតម្លៃ ២៥០ ដុល្លារទេ។ សកម្មភាពរបស់ Y គឺជាអំពើតំណាងដោយគ្មានសិទ្ធិ។

អានុភាពនៃកិច្ចសន្យាដែលធ្វើឡើង ដោយអ្នកតំណាងដោយគ្មានសិទ្ធិ មិនត្រូវបង្កើតអានុភាពចំពោះម្ចាស់សិទ្ធិទេ ប្រសិនបើម្ចាស់សិទ្ធិមិនបានផ្តល់សច្ចានុមតិ (មាត្រា ៣៦៩ កថាខណ្ឌទី ១ និង មាត្រា ៣៧០)។

អ្នកតំណាងត្រូវទទួលខុសត្រូវចំពោះការអនុវត្តកាតព្វកិច្ច ឬទទួលខុសត្រូវក្នុងការសងការខូចខាត តាមការជ្រើសរើសរបស់ភាគីម្ខាងទៀត លើកលែងតែមានហេតុដែលនាំឲ្យរួចផុតពីការទទួលខុសត្រូវ (មាត្រា ៣៧១)។ លក្ខខណ្ឌនៃការរួចផុតពីការទទួលខុសត្រូវ គឺមានដូចខាងក្រោម៖

(ក) ភាគីម្ខាងទៀត បានដឹងពីនីតិភាពនៃការតំណាង (វាក្យខណ្ឌទី ២)

ឬ

(ខ) អ្នកតំណាងគ្មានកំហុសក្នុងការធ្វើអំពើតំណាងដោយគ្មានសិទ្ធិ ទោះបីជាភាគីម្ខាងទៀត មិនបានដឹងអំពីនីតិភាពនៃសិទ្ធិតំណាងដោយកំហុសក៏ដោយ (វាក្យខណ្ឌទី ៣)

នៅក្នុងករណីនេះ X បានបដិសេធមិនបង់ប្រាក់។ នេះ មានបង្ហាញពី

ការបដិសេធមិនផ្តល់សច្ចានុមតិចំពោះអំពើរបស់ Y ដោយគ្មានសិទ្ធិតំណាង។ បន្ទាប់មក យើងត្រូវធ្វើការពិចារណាអំពីការណ៍ដែលដែលត្រូវអនុវត្តមាត្រា ៣៧១។ ករណីសិក្សានេះ មិនបានបង្ហាញពីការបានដឹងឬមិនបានដឹងរបស់ Z អំពីទំហំនៃសិទ្ធិតំណាងរបស់ Y ទេ។ ផ្ទុយមកវិញ Y គឺមានកំហុសយ៉ាងជាក់ស្តែងក្នុងការទិញអង្ករដោយមិនបានទទួលសិទ្ធិតំណាង។ ដូច្នោះ ដោយផ្អែកលើមាត្រា ៣៧១ Z អាចទាមទារឲ្យ Y បង់ប្រាក់ចំនួន ២៥០ ដុល្លារ ដែលជាការអនុវត្តកាតព្វកិច្ច ឬសងសំណងការខូចខាត ប្រសិនបើ Z មិនបានដឹងពីនីតិភាពនៃសិទ្ធិតំណាងរបស់ Y។

III. ការតំណាងដែលមានលក្ខណៈជារូបភាព

មាត្រា ៣៧២ កថាខណ្ឌទី ១ បញ្ញត្តិថា ក្នុងករណីដែលអ្នកតំណាងធ្វើកិច្ចសន្យា ដោយហួសពីទំហំនៃសិទ្ធិតំណាង ប្រសិនបើភាគីម្ខាងទៀតជឿជាក់ថា អ្នកតំណាងមានសិទ្ធិតំណាងនោះ ហើយគ្មានកំហុសក្នុងការជឿទេនោះ ម្ចាស់សិទ្ធិត្រូវ ទទួលខុសត្រូវក្នុងការអនុវត្តកិច្ចសន្យានោះ ចំពោះភាគីម្ខាងទៀត។ បញ្ញត្តិទាំងនេះ ត្រូវបានបញ្ញត្តិនៅក្នុងមាត្រា ៣៧២ កថាខណ្ឌទី ១ ដល់ កថាខណ្ឌទី ៣ ហើយត្រូវបានគេហៅថា “ការតំណាងដែលមានលក្ខណៈជារូបភាព”។ នៅពេលដែលបញ្ញត្តិនេះ ត្រូវបានអនុវត្ត ម្ចាស់សិទ្ធិត្រូវទទួលខុសត្រូវចំពោះការអនុវត្តកាតព្វកិច្ច ដែលបង្កឡើងដោយអំពើតំណាងដោយគ្មានសិទ្ធិ។

លក្ខខណ្ឌនៅក្នុងកថាខណ្ឌទី ១ គឺមានដូចខាងក្រោម៖

- (ក) ម្ចាស់សិទ្ធិផ្តល់សិទ្ធិតំណាងឲ្យអ្នកតំណាងចុះកិច្ចសន្យា
- (ខ) អ្នកតំណាងធ្វើកិច្ចសន្យាដោយហួសពីទំហំនៃសិទ្ធិតំណាង (ក)
- (គ) ភាគីម្ខាងទៀតជឿជាក់ថា អ្នកតំណាងមានសិទ្ធិតំណាងចំពោះកិច្ចសន្យានោះ

(ឃ) ភាគីម្ខាងទៀត គ្មានកំហុសក្នុងការជឿ

ការតំណាងដែលមានលក្ខណៈជារូបភាព មិនបានធ្វើឲ្យអ្នកតំណាងដោយគ្មានសិទ្ធិរួចផុតពីការទទួលខុសត្រូវ ដូចដែលបានពន្យល់នៅក្នុងចំណុច II។ ដូច្នោះ ភាគីម្ខាងទៀត អាចទាមទារទាំងម្ចាស់សិទ្ធិ និង អ្នកតំណាងឲ្យអនុវត្តកិច្ចសន្យា ដរាបណាលក្ខខណ្ឌខាងលើបានបំពេញ។

នៅក្នុងករណីនេះ Z បានដឹកអង្ករទៅឲ្យហាង X រួចរាល់ហើយ។ តើ Z

អាចទាមទារឲ្យបង់ប្រាក់ ២៥០ ដុល្លារ ដែលជាថ្លៃអង្ករ ដោយអនុវត្តមាត្រានេះ បានដែរឬទេ?

X បានផ្តល់ឲ្យ Y នូវសិទ្ធិតំណាងក្នុងការទិញអង្ករក្នុងតម្លៃ ២០០ ដុល្លារ ឬថោកជាងនេះ។ ក៏ប៉ុន្តែ Y បានទិញអង្ករក្នុងតម្លៃ ២៥០ ដុល្លារ។ ករណីនេះ បានបំពេញលក្ខខណ្ឌ (ក) និង (ខ)។ ដូច្នោះ សេចក្តីសន្និដ្ឋាន គឺអាស្រ័យទៅ លើថាតើ Z ជឿជាក់ដោយគ្មានកំហុសថា Y ត្រូវបានផ្តល់សិទ្ធិទិញនៅក្នុង តម្លៃនោះដែរ ឬទេ (លក្ខខណ្ឌ (ខ) និង (គ))។ ករណីសិក្សា មិនបានបង្ហាញពី ការបានដឹង ឬមិនបានដឹងរបស់ Z ពីទំហំនៃសិទ្ធិតំណាងឡើយ។

ដោយផ្អែកលើមាត្រា ៣៧២ កថាខណ្ឌទី ១ X ត្រូវទទួលខុសត្រូវចំពោះ ការអនុវត្តកិច្ចសន្យា ប្រសិនបើ Z ជឿជាក់ដោយគ្មានកំហុសថា Y ត្រូវបាន ទទួលសិទ្ធិតំណាងឲ្យទិញអង្ករក្នុងតម្លៃ ២៥០ ដុល្លារ។ ផ្ទុយទៅវិញ X មិន ទទួលខុសត្រូវចំពោះការអនុវត្តកិច្ចសន្យាទេ ប្រសិនបើ Z បានជឿជាក់ដោយ មានកំហុស ឬ ប្រសិនបើ Z បានដឹងពីទំហំនៃសិទ្ធិតំណាង។

ដូច្នោះ Z អាចទាមទារឲ្យ X បង់ប្រាក់ចំនួន ២៥០ ដុល្លារ ដែលជាថ្លៃទិញ អង្ករ ប្រសិនបើ Z បានជឿជាក់ដោយគ្មានកំហុសថា Y បានទទួលសិទ្ធិតំណាង ឲ្យទិញអង្ករក្នុងតម្លៃ ២៥០ ដុល្លារ។

IV. ការទទួលខុសត្រូវរបស់អ្នកតំណាងចំពោះម្ចាស់សិទ្ធិ

នៅក្នុងករណីនេះ Y ប្រហែលជាអាចបង្កឲ្យមានការខូចខាតដល់ X ដោយការចុះកិច្ចសន្យាក្រៅទំហំនៃសិទ្ធិតំណាង។ តើ X អាចទាមទារឲ្យ Y សងការខូចខាតរបស់ខ្លួនបានដែរ ឬទេ?

បញ្ញត្តិអំពីការតំណាងនៅក្នុងក្រមរដ្ឋប្បវេណី ចែងអំពីអានុភាពនៃអំពើ តំណាងរវាងម្ចាស់សិទ្ធិ និងភាគីម្ខាងទៀត និង រវាងអ្នកតំណាង និងភាគីម្ខាង ទៀត ប៉ុន្តែបញ្ញត្តិនេះ មិនបានចែងដោយផ្ទាល់ទាក់ទងអំពីការទទួលខុសត្រូវ របស់អ្នកតំណាងចំពោះម្ចាស់សិទ្ធិ ដែលខ្លួនបានធ្វើកិច្ចសន្យាសម្រាប់ម្ចាស់ សិទ្ធិដោយគ្មានសិទ្ធិតំណាង។

ផ្ទុយទៅវិញ ដោយផ្អែកលើមាត្រា ៣៦៥ សិទ្ធិតំណាងត្រូវបានបង្កើត ឡើងដោយកិច្ចសន្យា ឬដោយច្បាប់។ ដូច្នោះ អ្នកតំណាងដែលធ្វើកិច្ចសន្យា ជាមួយភាគីម្ខាងទៀតហួសពីទំហំនៃសិទ្ធិតំណាង អាចត្រូវទទួលត្រូវចំពោះការ បំពានកិច្ចសន្យា។

មាត្រា ៣៦៥ បញ្ញត្តិដូចខាងលើក៏ពិតមែន ប៉ុន្តែវា មិនបានកម្រិតនូវប្រភេទនៃកិច្ចសន្យាដែលបង្កើតឲ្យមានសិទ្ធិតំណាងនោះទេ។ ជាទូទៅ ទោះបីជាសិទ្ធិតំណាងភាគច្រើន ត្រូវបានគេមើលឃើញតាមរយៈកិច្ចសន្យាអាណត្តិ ឬកិច្ចសន្យាការងារក៏ដោយ ក៏សិទ្ធិតំណាងអាចត្រូវបានបង្កើតឡើងតាមរយៈកិច្ចសន្យាប្រភេទ ផ្សេងទៀតផងដែរ។

សមាជិកមួយចំនួនគិតថា កិច្ចសន្យាអាណត្តិ និងសិទ្ធិតំណាង មិនស្របគ្នាទេ។ ក៏ប៉ុន្តែ នេះគឺមិនត្រឹមត្រូវទេ។ បញ្ញត្តិនៃការតំណាង គឺផ្ដោតសំខាន់ទៅលើថា តើអានុភាពនៃកិច្ចសន្យាដែលបានធ្វើឡើងជាមួយភាគីម្ខាងទៀត ត្រូវបង្កើតអានុភាពចំពោះម្ចាស់សិទ្ធិដែរឬទេ ផ្ទុយទៅវិញប្រភេទផ្សេងទៀតនៃកិច្ចសន្យា គឺចែងអំពីកាតព្វកិច្ចរបស់ម្ចាស់សិទ្ធិនិងអ្នកតំណាងដែលមានចំពោះគ្នាទៅវិញទៅមក។ ឬម្យ៉ាងទៀត វិធាននៃការតំណាង និង វិធានអំពីកិច្ចសន្យាដែលជាមូលដ្ឋាននៃការងារតំណាង គឺជាចំណុចខុសគ្នាក្នុងចំណោមបុគ្គលទាំងបី គឺម្ចាស់សិទ្ធិ អ្នកតំណាង និង ភាគីម្ខាងទៀត។

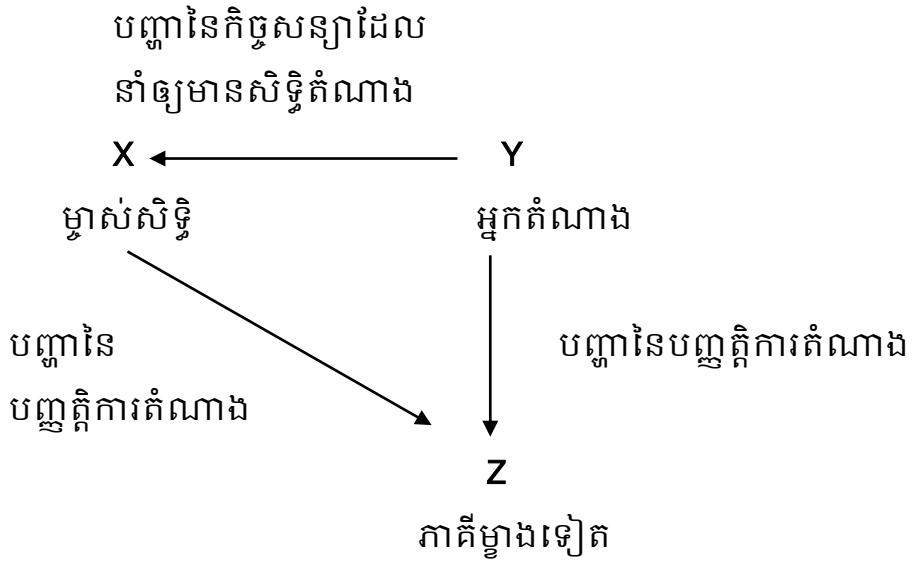

* បញ្ហាសំដៅទៅលើការទទួលខុសត្រូវ ឬកាតព្វកិច្ច

នៅក្នុងករណីនេះ ការផ្តល់សិទ្ធិតំណាងឲ្យ Y អាចត្រូវបានគេមើលឃើញថាជាកិច្ចសន្យាអាណត្តិ ឬជាកិច្ចសន្យាដែលមិនត្រូវបានគេចាត់ថ្នាក់នៅក្នុងក្រមរដ្ឋប្បវេណី។ ប្រសិនបើកិច្ចសន្យាអាណត្តិ Y ត្រូវទទួលបានបន្ទុកករណីយកិច្ចប្រុងប្រយ័ត្នរបស់អាណត្តិគាហក។ (មាត្រា ៦៤០) វាគឺជាការបំពានករណីយកិច្ចក្នុងការចុះកិច្ចសន្យាជាមួយ Z ដោយមិនបានបញ្ជាក់ថា តើខ្លួនត្រូវបានគេអនុញ្ញាតឲ្យទិញអង្ករនៅក្នុងតម្លៃ ២៥០ ដុល្លារ ដែរឬទេ ព្រោះថាការ

បញ្ជាក់នេះ គឺមិនលំបាកទេ។ ទោះបីសិទ្ធិតំណាងគឺជាប្រភេទផ្សេងទៀតនៃកិច្ចសន្យាក៏ដោយ ក៏និយោជិត ដូចជា Y ត្រូវទទួលបានបន្ទុកករណីយកិច្ចជាទូទៅក្នុងការប្រុងប្រយ័ត្នចំពោះការងាររបស់ខ្លួន តាមរយៈកិច្ចសន្យាការងារ។ នៅក្នុងករណីនេះ Y ត្រូវទទួលខុសត្រូវផងដែរ។

ជាងនេះទៅទៀត ដោយផ្អែកលើមាត្រា ៧៤៣ គាត់ត្រូវទទួលខុសត្រូវចំពោះអំពើអនីត្យានុកូល ប្រសិនបើគាត់មានកំហុសក្នុងអំពើតំណាងដោយគ្មានសិទ្ធិ និង សកម្មភាពនេះធ្វើឲ្យមានការខូចខាតចំពោះម្ចាស់សិទ្ធិ។

ផ្អែកតាមចំណុចខាងលើ X អាចទាមទារឲ្យ Y សងសំណងការខូចខាតដែលជាការទទួលខុសត្រូវចំពោះអំពើអនីត្យានុកូល ឬការបំពានកិច្ចសន្យារវាង X និង Y ប្រសិនបើ X ទទួលបានការខូចខាតដែលបង្កឡើងដោយសកម្មភាពរបស់ Y និង Y មានកំហុស ឬបានបំពានករណីយកិច្ចមួយចំនួននៅក្នុងកិច្ចសន្យា។

V. សេចក្តីសន្និដ្ឋាន

ក. រវាង X និង Z

Z អាចទាមទារឲ្យ X បង់ប្រាក់ចំនួន ២៥០ ដុល្លារ ប្រសិនបើ Z បានជឿជាក់ដោយគ្មានកំហុសថា Y បានទទួលសិទ្ធិតំណាងឲ្យទិញអង្ករក្នុងតម្លៃ ២៥០ ដុល្លារ។

ខ. រវាង Y និង Z

Z អាចទាមទារឲ្យ Y បង់ប្រាក់ ២៥០ ដុល្លារ ប្រសិនបើ Z មិនបានដឹងអំពីនីតិភាពនៃសិទ្ធិតំណាងរបស់ Y។

គ. រវាង X និង Y

X អាចទាមទារឲ្យ Y សងសំណងការខូចខាតដែលជាការទទួលខុសត្រូវចំពោះអំពើអនីត្យានុកូល ឬការបំពានកិច្ចសន្យារវាង X និង Y ប្រសិនបើ X ទទួលបានការខូចខាតដែលបង្កឡើងដោយអំពើរបស់ Y និង Y មានកំហុស ឬបំពានករណីយកិច្ចនៅក្នុងកិច្ចសន្យា។

ធ្វើបទបញ្ជាញនៅថ្ងៃទី ១៤ ខែធ្នូ ឆ្នាំ ២០១២

ករណី ៣-២ ៖ ការតំណាង ២

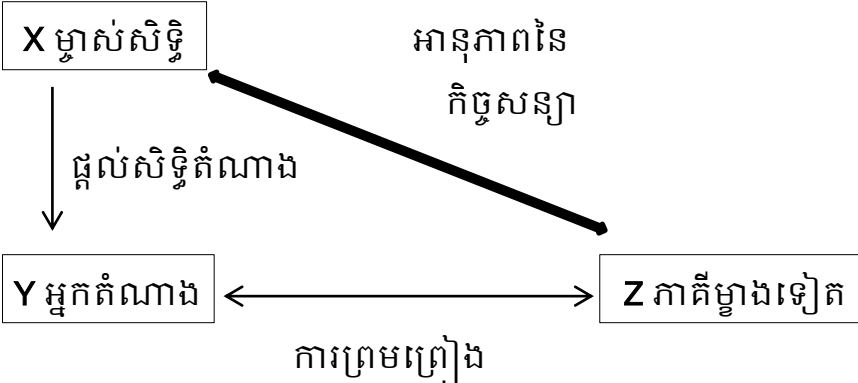
ច្បាប់	ក្រមរដ្ឋប្បវេណី
ប្រភេទ	ការបង្ហាញឆន្ទៈ និង កិច្ចសន្យា
ប្រធានបទ	ការតំណាង
មាត្រាពាក់ព័ន្ធ	មាត្រា ៣៤៧, ៣៦៤, ៣៥៩, ៣៦៦, ៣៦៨, ៣៦៩, ៣៧១ និង ៣៧៤ នៃក្រមរដ្ឋប្បវេណី
ករណី	<p>X គឺជាភាគីម្ខាងនៅក្នុងកិច្ចសន្យា។ Y គឺជាអ្នកតំណាងរបស់ X នៅក្នុងកិច្ចសន្យានេះ។ Z គឺជាភាគីម្ខាងទៀតនៅក្នុងកិច្ចសន្យា។ សូមពិចារណា អំពីអានុភាពនៃកិច្ចសន្យាដែលបង្កើតឡើងដោយ Y ដែលជាអ្នកតំណាងរបស់ X ជាមួយនឹង Z នៅក្នុងករណីនីមួយៗ ខាងក្រោមនេះ៖</p> <ul style="list-style-type: none"> (១) នៅក្នុងករណីដែល Z បានឆបោក Y (២) នៅក្នុងករណីដែល Y បានឆបោក Z (៣) នៅក្នុងករណីដែល X បានឆបោក Z (៤) នៅក្នុងករណីដែល Z បានឆបោក X
ការពិភាក្សានៅក្នុងក្រុមការងារ	 <p>ករណី (១) និង (២) (ការធ្វើបទបង្ហាញ)</p> <p>ភាគីម្ខាងនៃកិច្ចសន្យា X គឺមានសិទ្ធិលុបចោលកិច្ចសន្យា ដោយផ្អែកលើមាត្រា ៣៧៤ កថាខណ្ឌទី ១ នៅពេល Z បានឆបោក Y នៅក្នុងករណីទី (១)។ អ្នកតំណាងរបស់ X គឺ Y ក៏មានសិទ្ធិលុបចោលកិច្ចសន្យាដោយផ្អែកលើមាត្រា ៣៥៩ កថាខណ្ឌទី ១ និង មាត្រា ៣៥៨ កថាខណ្ឌទី ២។</p> <p>(គ្មានចម្លើយចំពោះករណី ២)</p>

សមាជិក ក	<p>(ការពិភាក្សា)</p> <p>តើយើងគិតយ៉ាងដូចម្តេចចំពោះទំនាក់ទំនងក្នុងចំណោម X Y និង Z?</p>
សមាជិក ខ	<p>កិច្ចសន្យាមានអានុភាពដោយសារសំណើ និង ស្វ័យការត្រូវគ្នា (មាត្រា ៣៣៦ កថាខណ្ឌទី ១) ហើយអានុភាពនៃកិច្ចសន្យាដែលធ្វើឡើងដោយអំពើតំណាង គឺត្រូវមានអានុភាពចំពោះម្ចាស់សិទ្ធិ (មាត្រា ៣៦៤)។ នៅក្នុងករណីសិក្សា (១) និង (២) Y បានព្រមព្រៀងជាមួយ Z ក្នុងការបង្កើតកិច្ចសន្យា ក្នុងនាមអ្នកតំណាងរបស់ X។ ដូច្នេះ ជាគោលការណ៍ អានុភាពនៃកិច្ចសន្យា គឺត្រូវមានចំពោះ X និង Z ។ ក៏ប៉ុន្តែ យើងត្រូវធ្វើការពិចារណាពីផលវិបាកនៃការឆបោកនៅក្នុងករណីនីមួយៗ។ ដូច្នេះ តើនៅក្នុងករណីណាមួយដែលភាគីអាចលុបចោលកិច្ចសន្យានៅក្នុងករណីនីមួយៗ ?</p>
សមាជិក ក	<p>ដោយយោងលើមាត្រា ៣៧៤ កថាខណ្ឌទី ១ ការបង្ហាញឆន្ទៈដោយមានវិការៈ ដូចជា ការឆបោកក្នុងមាត្រា ៣៤៧ ការភាន់ច្រឡំក្នុងមាត្រា ៣៤៦ ត្រូវវិនិច្ឆ័យដោយ ពិនិត្យមើលលើអ្នកតំណាង មិនមែនវិនិច្ឆ័យចំពោះម្ចាស់សិទ្ធិទេ។ ខ្ញុំគិតថា នេះគឺដោយសារអ្នកតំណាងគឺជាអ្នកបង្ហាញឆន្ទៈក្នុងការធ្វើសំណើ ឬស្វ័យការ មិនមែនម្ចាស់សិទ្ធិទេ។</p> <p>នៅក្នុងករណី (១) ការឆបោក ត្រូវបានធ្វើឡើងដោយអ្នកតំណាង Y (អ្នកតំណាង)។ ដូច្នេះ កិច្ចសន្យា អាចត្រូវបានគេលុបចោល។</p>
សមាជិក គ	<p>ខ្ញុំយល់អំពីចំណុចនេះ ប៉ុន្តែខ្ញុំ មានសំណួរមួយ។</p> <p>ទាំងមាត្រា ៣៧៤ កថាខណ្ឌទី ១ និង មាត្រា ៣៧៤ មិនបានបញ្ញត្តិច្បាស់លាស់ទេថាតើអ្នកណា គឺជាអ្នកមានសិទ្ធិលុបចោលកិច្ចសន្យា តើជាម្ចាស់សិទ្ធិ ឬអ្នកតំណាង នៅពេលដែលភាគីម្ខាងទៀត បានឆបោកចំពោះអ្នកតំណាង។ តើអ្នកណាអាចលុបចោលនៅក្នុងករណី (១)? តើជា X ឬ Y ?</p>
សមាជិក ឃ	<p>ខ្ញុំ គិតថា មានតែ X ទេ ដែលអាចលុបចោលកិច្ចសន្យា ព្រោះ Y គឺជាអ្នកតំណាងប៉ុន្តែសិទ្ធិតំណាងរបស់អ្នកតំណាង ត្រូវរលត់ នៅពេលដែលកិច្ចសន្យា ត្រូវបានបញ្ចប់ (មាត្រា ៣៦៨ កថាខណ្ឌទី ១ ចំណុច គ)។ នេះ មានន័យ</p>

<p>សមាជិក ក</p>	<p>ថា Y មិនមែនជាអ្នកតំណាងរបស់ X ទៀតទេ នៅក្រោយពេលដែល គាត់ បានបង្កើតកិច្ចសន្យាជាមួយនឹង Z ព្រោះ X បានផ្តល់សិទ្ធិតំណាងឲ្យ Y ត្រឹមតែបង្កើតកិច្ចសន្យាតែប៉ុណ្ណោះ។</p> <p>ខ្ញុំយល់ស្របជាមួយគំនិតរបស់ យ។</p> <p>ជាការពិត អ្នកតំណាង ហាក់ដូចជាមានសិទ្ធិលុបចោលកិច្ចសន្យា នៅពេលដែលខ្ញុំអានមាត្រា ៣៤៧ និង មាត្រា ៣៥៩ ព្រោះអ្នកតំណាងគឺជាអ្នកបង្ហាញឆន្ទៈ មិនមែនម្ចាស់សិទ្ធិទេ។ ក៏ប៉ុន្តែ ខ្ញុំគិតថាម្ចាស់សិទ្ធិ គឺមានសិទ្ធិលុបចោលកិច្ចសន្យា។ បន្ថែមទៅលើមូលហេតុដែលសមាជិក យ បានលើកឡើងជាគោលការណ៍ ទំហំនៃសិទ្ធិតំណាង ត្រូវបានកំណត់ដោយកិច្ចសន្យា ដោយយោងតាមមាត្រា ៣៦៦ កថាខណ្ឌទី ១។ ការលុបចោលកិច្ចសន្យា គឺជាសកម្មភាពគតិយុត្តដែលខុសគ្នាពីការបង្កើតកិច្ចសន្យា។ ដូច្នោះ អ្នកតំណាងមិនមានសិទ្ធិលុបចោលកិច្ចសន្យាទេ ប្រសិនបើគាត់មិនត្រូវបានផ្តល់ឲ្យនូវសិទ្ធិតំណាងក្នុងការលុបចោលកិច្ចសន្យា ដូចករណីបង្កើតកិច្ចសន្យា។</p>
<p>សមាជិក ង</p>	<p>គំនិតរបស់ខ្ញុំ គឺខុសគ្នាពីគំនិតរបស់សមាជិក ក និង យ។</p> <p>ខ្ញុំគិតថា “ភាគីដែលបង្ហាញឆន្ទៈ” នៅក្នុងមាត្រា ៣៤៧ និង មាត្រា ៣៥៩ កថាខណ្ឌទី ១ សំដៅទៅលើទាំងម្ចាស់សិទ្ធិ និង អ្នកតំណាង។ ដូច្នោះ X និង Y អាចលុបចោលកិច្ចសន្យានៅក្នុងករណី (១)។ នេះ គឺដោយសារតែអ្នកតំណាងត្រូវការពារផលប្រយោជន៍របស់ម្ចាស់សិទ្ធិ។</p>
<p>សមាជិក ឃ</p>	<p>ការបកស្រាយរបស់ខ្ញុំ គឺមានលក្ខណៈខុសពីគំនិតរបស់សមាជិក ង។ ខ្ញុំគិតថា អ្នកតំណាងដូចជា Y មិនមានសិទ្ធិលុបចោលកិច្ចសន្យាទេ ហើយមានតែម្ចាស់សិទ្ធិដូចជា X ដែលមានសិទ្ធិលុបចោល។ គំនិតរបស់ខ្ញុំ គឺផ្អែកលើមាត្រា ៣៦៦ កថាខណ្ឌទី ១។ ប្រសិនបើអ្នកតំណាងត្រូវបានអនុញ្ញាតឲ្យលុបចោលកិច្ចសន្យាដោយគ្មានសិទ្ធិតំណាងណាមួយជាក់លាក់ទេ នោះការលុបចោលអាចធ្វើឲ្យបាត់បង់ផលប្រយោជន៍របស់ X។</p>
<p>សមាជិក ក</p>	<p>ខ្ញុំ មានសំណួរមួយចំពោះករណីសិក្សា (២)។</p> <p>នៅក្នុងករណីសិក្សា (២) អ្នកតំណាង Y បានបោះភាគីម្ខាងទៀត Z។</p>

<p>សមាជិក ឆ</p>	<p>បើគិតពិចារណាទៅលើអានុភាពនៃកិច្ចសន្យា ដែលត្រូវបានបង្កើតឡើងដោយអ្នកតំណាង នោះអ្នកតំណាងហាក់ដូចជាគតិយជន នៅក្នុងកិច្ចសន្យានេះ។ តើយើងអាចអនុវត្តមាត្រា ៣៤៧ កថាខណ្ឌទី ២ ដែលបញ្ញត្តិអំពីការឆបោករបស់គតិយជនទៅនឹងករណីទី (២) នេះដែរឬទេ?</p>
<p>សមាជិក ច</p>	<p>ខ្ញុំគិតថា មាត្រា ៣៧៤ កថាខណ្ឌទី ១ ត្រូវយកមកអនុវត្ត ព្រោះរាល់សកម្មភាពតំណាង ត្រូវបានធ្វើឡើងសម្រាប់ម្ចាស់សិទ្ធិ។ និយាយជារួម Y មិនត្រូវបានចាត់ទុកថាជាគតិយជនសុទ្ធសាធ្នោះទេ។</p>
<p>សមាជិក ឆ</p>	<p>ខ្ញុំយល់ថា មាត្រា ៣៤៧ កថាខណ្ឌទី ១ ផ្តល់សិទ្ធិវិលាយដល់ភាគីនៅក្នុងកិច្ចសន្យា ហើយនៅក្នុងមាត្រា ៣៤៧ កថាខណ្ឌទី ២ ផ្តល់សិទ្ធិនេះទៅឲ្យគតិយជន។ តើវាត្រឹមត្រូវដែរឬទេ?</p>
<p>សមាជិក ក</p>	<p>ខ្ញុំ មិនគិតដូច្នោះទេ។ មាត្រា ៣៤៧ កថាខណ្ឌទី ២ គឺផ្តល់សិទ្ធិលុបចោលឲ្យដល់ភាគីនៅក្នុងកិច្ចសន្យា នៅពេលដែលគតិយជន បានប្រព្រឹត្តអំពើឆបោក។ លក្ខខណ្ឌដើម្បីលុបចោល គឺមានលក្ខណៈផ្សេងគ្នារវាងកថាខណ្ឌទាំង ២។ ដូច្នោះ មាត្រា ៣៤៧ កថាខណ្ឌទី ២ អនុញ្ញាតឲ្យភាគីនៅក្នុងកិច្ចសន្យាដែលទទួលរងនូវការឆបោក អាចលុបចោលកិច្ចសន្យាបាន នៅពេលដែលភាគីម្ខាងទៀត បានដឹង ឬមិនបានដឹងដោយមានកំហុស អំពីការឆបោករបស់គតិយជន។ ប្រសិនបើយើងគិតថា កថាខណ្ឌនេះ ត្រូវអនុវត្តនៅក្នុងករណីដែលអ្នកតំណាង Y បានឆបោកភាគីម្ខាងទៀត Z (នៅពេលដែលយើងគិតថា អ្នកតំណាងនេះគឺជា “គតិយជន” នៅក្នុងមាត្រា ៣៤៧ កថាខណ្ឌទី ២) នោះភាគីម្ខាងទៀត អាចលុបចោលកិច្ចសន្យាបាន តែក្នុងករណីដែលម្ចាស់សិទ្ធិ X បានដឹង ឬ មិនបានដឹងដោយមានកំហុស អំពីការឆបោករបស់អ្នកតំណាង។ ក៏ប៉ុន្តែ តើសេចក្តីសន្និដ្ឋាននេះ ត្រឹមត្រូវដែរឬទេ?</p>
<p>សមាជិក ក</p>	<p>ខ្ញុំ គិតថានៅក្នុងករណី (២) នេះ មាត្រា ៣៤៧ កថាខណ្ឌទី ២ មិនគប្បីយកមកអនុវត្តទេ ព្រោះ ម្ចាស់សិទ្ធិដែលទទួលបានផលប្រយោជន៍តាមរយៈសកម្មភាពរបស់អ្នកតំណាងរបស់ខ្លួន គប្បីទទួលយកនូវផលវិបាកដែលបង្កឡើងដោយសកម្មភាពមិនសមរម្យរបស់អ្នកតំណាង ដូចជាការលុបចោលដោយ</p>

ផ្អែកលើការឆបោក។

ដូច្នោះ Z គប្បីលុបចោលកិច្ចសន្យាគ្រប់ពេល ដោយមិនចាំបាច់ ពិចារណាពីការដឹង ឬមិនដឹងរបស់ X អំពីការឆបោករបស់ Y។ នេះ គឺជាសេចក្តី សន្និដ្ឋានដែលយុត្តិធម៌ជាង។

ករណី (៣) និង (៤)

(បទបង្ហាញ)

មាត្រា ៣៤៧ កថាខណ្ឌទី ២ ចែងអំពីលក្ខខណ្ឌចំនួន ២ ដើម្បីលុប ចោលកិច្ចសន្យា

- ១. ការឆបោកធ្វើឡើងដោយតតិយជន
- ២. ភាគីម្ខាងទៀត បានដឹងឬអាចនឹងបានដឹង

ករណី (៣) លក្ខខណ្ឌទាំងនេះ ត្រូវបានបំពេញ។ ដូច្នោះ Z អាចលុប ចោលកិច្ចសន្យាបាន។

ករណី (៤) ដោយផ្អែកលើមាត្រា ៣៥៨ កថាខណ្ឌទី ២ ទាំង X និង Y អាចលុបចោលកិច្ចសន្យាបាន។

(ការពិភាក្សា)

សមាជិក ក

តើត្រូវយកមាត្រា ៣៤៧ កថាខណ្ឌទី ២ មកអនុវត្តចំពោះករណី (៣) ? មិនមែនមាត្រា ៣៤៧ កថាខណ្ឌទី ១ ទេ? ចំណុចសំខាន់ គឺថាតើ Y គឺជាតតិយ ជនដែរ ឬទេ?

ខ្ញុំសូមនូវសំណួរនេះ ដោយសារមូលហេតុដូចខាងក្រោម។

ប្រសិនបើមាត្រា ៣៤៧ កថាខណ្ឌទី ២ ត្រូវយកមកអនុវត្ត ទៅក្នុង ករណីដែលម្ចាស់សិទ្ធិ X ឆបោកភាគីម្ខាងទៀត Z ហើយជាលទ្ធផលនៃការ ឆបោក ភាគីម្ខាងទៀតបង្ហាញនូវបង្កើតកិច្ចសន្យាជាមួយនឹងអ្នកតំណាង នោះ ភាគីម្ខាងទៀត អាចលុបចោលកិច្ចសន្យាបានតែក្នុងករណីដែលអ្នកតំណាង Y បានដឹង ឬ មិនបានដឹងដោយមានកំហុសអំពីការឆបោករបស់ម្ចាស់សិទ្ធិ។

ក៏ប៉ុន្តែ សេចក្តីសន្និដ្ឋាននេះ ហាក់ដូចជាអយុត្តិធម៌។ គោលបំណងនៃ មាត្រា ៣៤៧ កថាខណ្ឌទី ២ គឺដើម្បីការពារបុគ្គលដែលមិនចូលរួមពាក់ព័ន្ធនឹង ការឆបោកពីផលវិបាកដែលមិនបានរំពឹងទុកជាមុន។ ប៉ុន្តែនៅក្នុងករណី (៣) នៅពេលដែលម្ចាស់សិទ្ធិបានប្រព្រឹត្តអំពើឆបោក គឺភាគីដែលទទួលរងអានុភាព

សមាជិក ជ

ពីកិច្ចសន្យា គឺជាអ្នកប្រព្រឹត្តិអំពើឆបោក។ ដូច្នោះ យើងមិនចាំបាច់ពិចារណា អំពីផលវិបាកដែលមិនបានរំពឹងទុកជាមុន ដែលអាចកើតមានចំពោះម្ចាស់សិទ្ធិ ឡើយ។ ដូច្នោះ ភាគីម្ខាងទៀត អាចលុបចោលកិច្ចសន្យាជាមួយម្ចាស់សិទ្ធិបាន គ្រប់ករណី ដោយមិនចាំបាច់ពិចារណាទៅលើការដឹង ឬមិនបានដឹងរបស់អ្នក តំណាងចំពោះការឆបោករបស់ម្ចាស់សិទ្ធិទេ។

ដូច្នោះ មាត្រា ៣៤៧ កថាខណ្ឌទី ១ ត្រូវយកមកអនុវត្តចំពោះករណី (៣)។

ខ្ញុំមានយោបល់ចំពោះករណី (៤)។

មាត្រា ៣៥៨ កថាខណ្ឌទី ២ គឺគ្រាន់តែបញ្ញត្តិអំពីអានុភាពនៃកិច្ចសន្យា ដែលអាចលុបចោលបាន។ ក៏ប៉ុន្តែ បញ្ហានៃករណី (៤) គឺថាតើកិច្ចសន្យា អាច ត្រូវបានលុបចោលដែរឬទេ។

ខ្ញុំ គិតថា យើងគប្បីពិចារណាអំពីឥទ្ធិពលនៃការឆបោកទៅលើម្ចាស់ សិទ្ធិ X និង អ្នកតំណាង Y នៅក្នុងករណីដែលភាគីម្ខាងទៀត Z បានឆបោក ម្ចាស់សិទ្ធិ។

ឧទាហរណ៍ X មិនអាចលុបចោលកិច្ចសន្យាបានទេ ប្រសិនបើការ ឆបោក ត្រូវបានធ្វើឡើង នៅក្រោយពេលដែល X បានផ្តល់សិទ្ធិតំណាងឲ្យទៅ Y រួចហើយ។ នេះ គឺដោយសារតែការឆបោករបស់ Z មិនជះឥទ្ធិពលទៅលើ ការផ្តល់សិទ្ធិតំណាងរបស់ X ហើយសកម្មភាពរបស់អ្នកតំណាង Y ក្នុងការ បង្កើតកិច្ចសន្យាជាមួយនឹង Z គឺផ្អែកលើសិទ្ធិតំណាងដែលមិនមានវិការៈទេ។

ផ្ទុយទៅវិញ X អាចលុបចោលកិច្ចសន្យា ប្រសិនបើ X បានផ្តល់សិទ្ធិ តំណាងឲ្យ Y ដោយសារតែការឆបោករបស់ Z។ បើមើលពីទំនាក់ទំនងសិទ្ធិ តំណាងរវាង X និង Y នោះ Z គឺជាតតិយជន ។ ជាលទ្ធផល មាត្រា ៣៤៧ កថាខណ្ឌទី ២ ហាក់ដូចជាយកមកអនុវត្តបាន។ ក៏ប៉ុន្តែ សិទ្ធិតំណាងរបស់ X គឺ ត្រូវបានធ្វើឡើងដោយផ្អែកលើផលប្រយោជន៍របស់ X។ ដូច្នោះ យើងមិនចាំ បាច់ពិចារណាពីផលប្រយោជន៍របស់ Y ទេ ព្រោះ Y បានចុះកិច្ចសន្យាសម្រាប់ X។ ដូច្នោះ X អាចលុបចោលសិទ្ធិតំណាង ដោយមិនចាំបាច់ពិចារណាពីការ បានដឹង ឬ មិនបានដឹងរបស់ Y អំពីការឆបោករបស់ Z ទេ។

តើ Z អាចត្រូវបានអនុញ្ញាតឲ្យទាមទារការទទួលខុសត្រូវរបស់ Y ដែរ ឬទេ ប្រសិនបើ Z មិនអាចទាមទារឲ្យ X អនុវត្តកាតព្វកិច្ចដោយសារការលុប ចោល? សកម្មភាពរបស់ Y ក្លាយជាការតំណាងដោយគ្មានសិទ្ធិ (មាត្រា ៣៦៩

	<p>កថាខណ្ឌទី ១) តាំងពីដំបូង ប្រសិនបើ X លុបចោលសិទ្ធិតំណាង។ ក៏ប៉ុន្តែ Z ហាក់ដូចជាជនទុច្ចរិតចំពោះនគ្គិភាពនៃសិទ្ធិតំណាង ព្រោះ Z បានប្រព្រឹត្តអំពើឆបោក ទើបបណ្តាលឲ្យមានការលុបចោល។ ដូច្នោះ Z មិនត្រូវបានអនុញ្ញាតឲ្យទាមទារនូវការទទួលខុសត្រូវរបស់ Y ក្នុងនាមជាអ្នកតំណាងដោយគ្មានសិទ្ធិនោះទេ (មាត្រា ៣៧១ វាក្យខណ្ឌទី ១)។</p>
--	---

បានធ្វើបទបង្ហាញនៅថ្ងៃទី ២២ និង ២៩ ខែ មីនា ឆ្នាំ ២០១៣

ករណី ៤ ៖ ការទាមទារក្នុងករណីលែងលះ

ច្បាប់	ក្រមរដ្ឋប្បវេណី
ប្រភេទ	ញាតិ
ប្រធានបទ	ការតំណាង
មាត្រាពាក់ព័ន្ធ	មាត្រា នៃក្រមរដ្ឋប្បវេណី
ករណី	<p>តើ W និង កូនរបស់គាត់ អាចទាមទារអ្វីខ្លះ ចំពោះ H និង J ដោយផ្អែកលើសេចក្តីថ្លែងការណ៍របស់ W ?</p> <p>តើ “ខ្លឹមសារនៃសាលក្រមដែលដើមចោទទាមទារឲ្យតុលាការចេញ” ត្រូវសរសេរយ៉ាងដូចម្តេចនៅក្នុងពាក្យបណ្តឹង ចំពោះការទាមទារនីមួយៗ ?</p> <p>(សេចក្តីថ្លែងការណ៍របស់ W)</p> <p>ខ្ញុំ គឺជាស្ត្រីម្នាក់មានអាយុ ៣៥ ឆ្នាំ។</p> <p>ខ្ញុំបានរៀបការជាមួយនឹង H (ដែលជាបុរសមានអាយុ ៣៨ ឆ្នាំ) កាលពី ១៣ ឆ្នាំមុន។ ពួកយើងបានជួលអាជ្ញាធរមែន (apartment) តូចមួយ ហើយ រស់នៅក្នុងខេត្ត K ដែលជាស្រុកកំណើតរបស់ពួកយើង។</p> <p>ពួកយើងមានកូនចំនួន ៣ នាក់ គឺ A (អាយុ ១០ ឆ្នាំ) B (អាយុ ៦ ឆ្នាំ) និង C (អាយុ ៥ ឆ្នាំ)។</p> <p>ខ្ញុំបានលាឈប់ពីការងារ នៅពេលដែលខ្ញុំសម្រាលកូន A។ ចាប់តាំងពីពេលនោះមក ខ្ញុំ មិនដែលទៅធ្វើការនៅខាងក្រៅទៀតឡើយ ហើយ ខ្ញុំនៅផ្ទះមើលថែកូន និង ធ្វើការងារផ្ទះ។</p> <p>ក្រោយពីកំណើតរបស់ C ការចំណាយរបស់យើង គឺលើសពីចំណូលរបស់ H។ កាលពី ៤ ឆ្នាំមុន H បានសម្រេចចិត្តទៅធ្វើការនៅភ្នំពេញ ដើម្បីទទួលបានប្រាក់កម្រៃប្រសើរជាងមុន។ កាលពីឆ្នាំដំបូង គាត់បានត្រឡប់មកផ្ទះវិញជារៀងរាល់ ២ ឬ ៣ ខែម្តង ដោយមានប្រាក់ខែមកជាមួយផង។</p> <p>ប៉ុន្តែក្រោយមក គាត់ចាប់ផ្តើមមកផ្ទះមិនសូវញឹកញាប់ដូចមុនទេ។ ហើយនៅពេលខ្លះ គាត់ត្រឡប់មកផ្ទះវិញដោយមិនមានប្រាក់ខែមកជាមួយទេ។</p> <p>ហើយក្រោយមកទៀត គាត់មិនបានត្រឡប់មកផ្ទះទាល់តែសោះ។</p> <p>ខ្ញុំបានដឹងថា H មានស្រីលួចលាក់ម្នាក់ឈ្មោះ J កាលពី ពីរ បីឆ្នាំមុន ហើយបានចាប់ផ្តើមរស់នៅជាមួយគ្នានៅឯភ្នំពេញ យ៉ាងហោចណាស់ក៏មួយ</p>

	<p>ឆ្នាំដែរ។ មិនតែប៉ុណ្ណោះ ពួកគេ មានកូនមួយ ជាមួយគ្នាទៀតផង។</p> <p>ដោយមានអារម្មណ៍ថាលើចាប់នឹងដំណឹងបែបនេះ ខ្ញុំបានលះបង់គំនិត ចង់ជួរជួរទំនាក់ទំនងរវាងខ្ញុំ និង H ចោល។ ឥឡូវ ខ្ញុំចង់លែងលះជាមួយ គាត់ កាន់តែឆាប់កាន់តែប្រសើរ។ ប៉ុន្តែ គាត់ បានប្រាប់ខ្ញុំថា គាត់មិនយល់ព្រម លែងលះទេ ប្រសិនបើ ខ្ញុំមិនប្រគល់កូន ៣ នាក់ ឲ្យទៅគាត់។</p> <p>ខ្ញុំបានបដិសេធនឹងការទាមទាររបស់គាត់។ ខ្ញុំក៏ចង់មើលថែរក្សាកូន របស់ខ្ញុំដែរ ព្រោះខ្ញុំ គិតថា កូនទាំងបីរបស់ខ្ញុំ នឹងមិនមានសុភមង្គលទេ ប្រសិនបើពួកគេរស់នៅជាមួយនឹង J នៅឯភ្នំពេញ។ ជាក់ស្តែង កូនទាំងបីនាក់ របស់ខ្ញុំ បានប្រាប់ថា ពួកគេចង់រស់នៅជាមួយខ្ញុំ នៅឯខេត្ត K។ កង្វល់របស់ខ្ញុំ គឺថា តើខ្ញុំអាចផ្គត់ផ្គង់ចិញ្ចឹមបីបាច់ពួកគេយ៉ាងណា។ ខ្ញុំមិនអាចស្វែងរកការងារ ពេញម៉ោងជាមួយនឹងប្រាក់ខែគ្រប់គ្រាន់សម្រាប់ផ្គត់ផ្គង់គ្រួសារឡើយ ព្រោះខ្ញុំ ត្រូវចំណាយពេលក្នុងការមើលថែរក្សាកូនរបស់ខ្ញុំ។</p> <p>ទន្ទឹមនឹងនេះ ខ្ញុំចង់បន្តប្រើប្រាស់ម៉ូតូមួយគ្រឿង ដែលគាត់បានទិញ កាលពី ៥ ឆ្នាំមុន។ ខ្ញុំ ប្រើប្រាស់ម៉ូតូនេះក្នុងជីវភាពរស់នៅប្រចាំថ្ងៃ ទោះជានៅ ក្រោយពេលគាត់បានចាកចេញទៅភ្នំពេញក៏ដោយ។ ខ្ញុំមិនអាចចេញទៅក្រៅ បានទេ ប្រសិនបើគាត់ យកម៉ូតូនេះទៅភ្នំពេញ។</p> <p>ខ្ញុំចង់អោយ H ទទួលខុសត្រូវក្នុងនាមជាស្វាមី និង ឪពុកម្តាយ។</p>
<p>ការពិភាក្សា នៅក្នុងក្រុម ការងារ</p>	<p>១. តើ W និងកូនរបស់គាត់អាចទាមទារអ្វីខ្លះចំពោះ H និង J ?</p> <p>W និងកូនរបស់គាត់មិនអាចទាមទារចំពោះ J បានទេ នៅក្នុងករណី ដែល J មិនបានដឹងថា H បានរៀបការជាមួយ W និងមានកូន ៣ នាក់ ប៉ុន្តែ W និងកូនអាចទាមទារចំពោះ H ដូចតទៅ៖</p> <ul style="list-style-type: none"> -លែងលះ (មាត្រា ៩៧៨ កថាខណ្ឌទី ១ ចំណុច ក, ឃ, ង) -អំណាចមេបា (មាត្រា ១០៣៧ កថាខណ្ឌទី ១) -អាហារកិច្ច (មាត្រា ១០៤០) -សោហ៊ុយជីវភាពក្នុងរយៈពេល ៤ ឆ្នាំចុងក្រោយ (មាត្រា ៩៧១ និង មាត្រា ៩៧៥ កថាខណ្ឌទី ១) -ផ្ទេរកម្មសិទ្ធិលើម៉ូតូ ដែលជាការបែងចែកទ្រព្យសម្បត្តិ (មាត្រា ៩៨០ កថាខណ្ឌទី ២ ចំណុច ខ) -ឲ្យទទួលខុសត្រូវចំពោះអំពើអនីត្យានុកូល (មាត្រា ៧៤៣) ។ <p>• ផ្អែកតាម មាត្រា ៩៧៥ W អាចលើកឡើងចំពោះការទទួលខុសត្រូវ ដោយសាមគ្គីភាពចំពោះកាតព្វកិច្ច ដូច្នោះ W អាចប្តឹងទាមទារអាហារកិច្ចពី H</p>

រយៈពេល ០៤ ឆ្នាំកន្លងមក ដែល H ខកខានមិនបានជួយទំនុកបម្រុងគ្រួសារ ក្រោយពេលដែល H បានមករស់នៅ និងធ្វើការនៅភ្នំពេញ។

• W អាចដាក់ពាក្យបណ្តឹងលែងលះរួច គាត់អាចដាក់ពាក្យសុំឲ្យ H បង់ អាហារភាគពូកិច្ច បន្ទុកនៃសោហ៊ុយអាពាហ៍ពិពាហ៍ និងសោហ៊ុយចិញ្ចឹម បីបាច់កូន តាមបញ្ញត្តិមាត្រា ៩៨៣ ស្តីពីការចាត់ចែងរក្សាការពារ។

✳ បើ J មានមូលហេតុទំនាក់ទំនងធ្វើឲ្យ H មិនបង់ប្រាក់ឲ្យ W និង បណ្តាលឲ្យមានការបែកបាក់គ្រួសារ W អាចទាមទារការខូចខាតតាមបញ្ញត្តិ មាត្រា ៧៤៣ ស្តីពីអំពើអនីត្យានុកូល។

២. តើខ្លឹមសារនៃសាលក្រមដែលដើមចោទទាមទារឲ្យតុលាការចេញ ត្រូវសរសេរយ៉ាងដូចម្តេច?

W ត្រូវសរសេរពាក្យបណ្តឹងដោយគោរពទៅតាមខ្លឹមសារនៃមាត្រា ៧៥ កថាខណ្ឌទី ២ នៃក្រមនីតិវិធីរដ្ឋប្បវេណី ជាអាទិ៍៖

1. W និង H លែងលះ។
2. កំណត់យកម្តាយ W ជាអ្នកមានអំណាចមេបាលីកូនចំនួន ៣ នាក់គឺ A, B, C។
3. H ត្រូវបង់ប្រាក់អាហារកិច្ចចិញ្ចឹមកូន A, B, C ចំនួន **** ដុល្លារ (រៀល) ជារៀងរាល់ខែ រហូតដល់កូនទាំងបីនាក់ ក្លាយជានីតិជន។
4. ផ្ទេរកម្មសិទ្ធិលើម៉ូតូទៅឲ្យ W ដែលជាការបែងចែកទ្រព្យ សម្បត្តិ
5. H ត្រូវបង់ប្រាក់ចំនួន **** ដុល្លារ/រៀល ទៅឲ្យ W។

បានធ្វើបទបង្ហាញនៅថ្ងៃទី ២៦ ខែ មេសា ឆ្នាំ ២០១៣

សំណួរ ១

ច្បាប់	ក្រមរដ្ឋប្បវេណី
ប្រភេទ	ញាតិ
ប្រធានបទ	អាពាហ៍ពិពាហ៍របស់អនីតិជនដែលទទួលអត្តាធិនភាព
មាត្រាពាក់ព័ន្ធ	មាត្រា ២១, ២២ និង ៩៤៨ នៃក្រមរដ្ឋប្បវេណី
សំណួរ	<p>នៅក្នុងមាត្រា ២១ នៃក្រមរដ្ឋប្បវេណី លក្ខខណ្ឌទទួលអត្តាធិនភាពមាន ២ គឺតាមរយៈការប្រកាសរបស់តុលាការ ឬការរៀបអាពាហ៍ពិពាហ៍។ រីឯមាត្រា ២២ នៃក្រមរដ្ឋប្បវេណី “អនីតិជនដែលទទួលអត្តាធិនភាព ត្រូវបានចាត់ទុកថា បានដល់នីតិភាព”។</p> <p>តើអនីតិជនដែលបានទទួលអត្តាធិនភាព តាមរយៈការប្រកាសរបស់ តុលាការ អាចរៀបអាពាហ៍ពិពាហ៍ ដោយមិនចាំបាច់មានការយល់ព្រមពីឪពុក ម្តាយ ឬអ្នកអាណាព្យាបាលបានដែរឬទេ (មាត្រា ៩៤៨) ?</p>
<p>(ការពិភាក្សានៅក្នុងក្រុមការងារ)</p> <p><u>ការកម្រិតសមត្ថភាពរបស់អនីតិជនមាន ៣៖</u></p> <p>១. អាពាហ៍ពិពាហ៍ (មាត្រា ៩៤៨)</p> <p>២. សមត្ថភាពធ្វើសកម្មភាព (មាត្រា ១៨, ១១៦៨.....)</p> <p>៣. អំណាចមេបា (មាត្រា ១០៤៣ ដល់ ១០៤៧, មិនអាចគ្រប់គ្រងទ្រព្យសម្បត្តិផ្ទាល់ខ្លួន មាត្រា ១០៥៣)</p> <p><u>លក្ខខណ្ឌទទួលអត្តាធិនភាព (២១) ៖</u></p> <p>ក. ១. អនីតិជនមានអាយុ ១៦ ឆ្នាំឡើង</p> <p>២. អនីតិជនអាចទ្រទ្រង់ជីវភាពដោយឯករាជ្យ (ត្រូវពិចារណាកត្តាច្រើន ៖ មានជំនាញ ផ្ទាល់ខ្លួនការងារ និងបូកសមត្ថភាព ថាតើអាចដំណើរការងារនោះដោយខ្លួនឯងបាន ដែរ ឬទេ?)</p> <p>៣. ផលប្រយោជន៍អនីតិជន</p> <p>ខ. អាពាហ៍ពិពាហ៍</p> <p>ការទទួលអត្តាធិនភាព ៖ អនុវត្តបានតែចំពោះក្រមរដ្ឋប្បវេណីទេ មិនអាចយកទៅអនុវត្ត ក្នុងក្រមព្រហ្មទណ្ឌទេ។</p> <p>មានគំនិត ២ ទាក់ទងនឹងសំណួរនេះ គឺ</p> <p>១. បើបកស្រាយតាមគោលគំនិតនៃមាត្រា គឺមិនអាចអនុវត្តចំពោះមាត្រា ៩៤៨ ព្រោះ</p>	

មាត្រានេះ ដើម្បីឱ្យប្រកបអាជីវកម្ម។

២. បើបកស្រាយតាមពាក្យពេចន៍: គឺអាចរៀបអាពាហ៍ពិពាហ៍បាន។

ទាក់ទងនឹងបញ្ហានេះ គំនិតរបស់នីតិវិធីនៃ គឺទី ២ (សេចក្តីកំណត់ពន្យល់មាត្រា ២១ និង មាត្រា ២២)។ លើសពីនេះទៅទៀត ប្រសិនបើពិនិត្យមើលមាត្រា ៩៤៨ រប្រើពាក្យ “នីតិភាព” ដូច្នេះត្រូវក្តោបទាំងអត្ថាធិនភាព តាមមាត្រា ២២ ព្រោះមាត្រាទាំងពីរ ប្រើពាក្យ “នីតិភាព” ដែរ។ ប្រសិនបើគេមិនចង់ឱ្យក្តោបមាត្រា ៩៤៨ គឺគេប្រើពាក្យថា “អាយុ ១៨ឆ្នាំ”។ ដូច្នេះ គាត់អាចរៀប អាពាហ៍ពិពាហ៍បាន តាមមាត្រា ៩៤៨។

ពិភាក្សានៅថ្ងៃទី ១៥ ខែ មីនា ឆ្នាំ ២០១៣

សំណួរ ២

ច្បាប់	ក្រមរដ្ឋប្បវេណី
ប្រភេទ	បុគ្គល
ប្រធានបទ	អនីតិជនដែលទទួលអត្តាធិនភាព
មាត្រាពាក់ព័ន្ធ	មាត្រា ២២ នៃក្រមរដ្ឋប្បវេណី
សំណួរ	តើពាក្យ “នីតិជន” និង “បានដល់នីតិភាព” ខុសគ្នាយ៉ាងដូចម្តេច ? ឧទាហរណ៍ ៖ មាត្រា ២២ នៃក្រមរដ្ឋប្បវេណី បញ្ជាក់ថា អនីតិជនដែលទទួលអត្តាធិនភាពត្រូវបានចាត់ទុកថា បានដល់នីតិភាព។ ប៉ុន្តែ មានបញ្ញត្តិខ្លះនៃក្រមរដ្ឋប្បវេណីសំដៅទៅលើ នីតិជន ដោយផ្ទាល់តែម្តង។ តើសម្រាប់ករណីនេះ ពាក្យ “បានដល់នីតិភាព” សំដៅទៅលើ “នីតិជន” ដែរឬទេ ? ម្យ៉ាងទៀត ប្រសិនបើក្រមរដ្ឋប្បវេណីប្រើពាក្យ “អនីតិជន” តើពាក្យនេះសំដៅទៅលើពាក្យ “បានដល់នីតិភាព” ដែរឬអត់ ?

(ការពិភាក្សានៅក្នុងក្រុមការងារ)

យោងតាមអត្ថន័យនៃមាត្រា ១៧ នៃក្រមរដ្ឋប្បវេណីចែងថា ៖ អនីតិជនសំដៅទៅលើជនដែលមានអាយុក្រោម ១៨ ឆ្នាំ។ ដូច្នេះ នីតិជន គឺសំដៅទៅលើជនដែលមានអាយុចាប់ពី ១៨ ឆ្នាំឡើងទៅ។ ក៏ប៉ុន្តែ ប្រសិនបើអនីតិជននោះបានទទួលអត្តាធិនភាព អនីតិជននោះត្រូវបានចាត់ទុកថា បានដល់នីតិភាព។ ក្នុងន័យនេះ អនីតិជនដែលទទួលអត្តាធិនភាពនឹងរួចផុតពីអំណាចមេបាឬ អាណាព្យាបាល ហើយគាត់នឹងមានសមត្ថភាពធ្វើសកម្មភាពដោយឯករាជ្យ ហេតុនេះសកម្មភាពទាំងឡាយដែលធ្វើឡើងដោយអនីតិជនដែលទទួលអត្តាធិនភាព មិនអាចត្រូវលុបចោលដោយផ្អែកលើមាត្រា ១៨ នៃក្រមរដ្ឋប្បវេណីឡើយ។

បទប្បញ្ញត្តិជាច្រើននៃក្រមរដ្ឋប្បវេណី ចែងអំពីការចាត់ទុកថាបានដល់នីតិភាពនេះ។ ជាក់ស្តែង មាត្រា ២១ កថាខណ្ឌទី ២ នៃក្រមរដ្ឋប្បវេណីចែងថា ៖ អនីតិជនដែលបានរៀបអាពាហ៍ពិពាហ៍ហើយ ត្រូវទទួលអត្តាធិនភាព ដោយមិនចាំបាច់មានការប្រកាសពីតុលាការទេ។ ដូចគ្នាដែរ មាត្រា ៩៦៨ នៃក្រមរដ្ឋប្បវេណីចែងថា ៖ ប្រសិនបើអនីតិជនបានរៀបអាពាហ៍ពិពាហ៍ អនីតិជននោះត្រូវបានចាត់ទុកថាបានដល់នីតិភាពដោយអាពាហ៍ពិពាហ៍នោះ ក្នុងការអនុវត្តក្រមរដ្ឋប្បវេណីនេះ។ ទន្ទឹមនឹងនេះដែរ អនីតិជនដែលនៅក្រោមអាណាព្យាបាល ដែលបានរួចផុតពីអាណាព្យាបាលសម្រាប់អនីតិជន ត្រូវបានចាត់ទុកថាបានដល់នីតិភាព។

ព្រមជាមួយគ្នានេះ បទប្បញ្ញត្តិខ្លះនៃក្រមរដ្ឋប្បវេណីបានគូសបញ្ជាក់ ដោយប្រើពាក្យ “បានក្លាយជានីតិជន” ដើម្បីកំណត់ពីអំឡុងពេលដែលត្រូវគណនា ដូចជាមាត្រា ១០០១ កថា

ខណ្ឌទី ៤ នៃក្រមរដ្ឋប្បវេណីបានចែងថា ៖ ក្នុងករណីដែលកូន ឬបច្ឆាញាតិផ្ទាល់របស់កូននោះ ជាអនីតិជន ឬជននៅក្រោមអាណាព្យាបាលទូទៅ នៅពេលដែលខ្លួនបានដឹងថាជាឪពុក អំឡុង ពេលដែលបានកំណត់នៅក្នុងកថាខណ្ឌទី ៣ ខាងលើនេះ ត្រូវគណនាគិតចាប់ពីពេលដែលកូន ឬបច្ឆាញាតិផ្ទាល់របស់កូននោះ បានក្លាយជា**នីតិជន** ។ ដូច្នោះ ចំណោទដែលចោទឡើង គឺនៅ ត្រង់ថា តើពាក្យ **“នីតិជន”** នៅត្រង់មាត្រានេះ ក្តោបបញ្ចូលទាំង **“អនីតិជនដែលទទួលអត្តាធិន ភាព”** ដែលត្រូវបានចាត់ទុកថា **“បានដល់នីតិភាព”** ដែរឬទេ ?

មុននឹងឆ្លើយតបទៅនឹងសំណួរនេះ យើងគប្បីពិចារណាជាមុនសិនថា បើសិនជាអនីតិ ជនដែលទទួលអត្តាធិនភាពហើយនោះ តើអនីតិជននោះនឹងត្រូវស្ថិតនៅក្រោមអ្នកមានអំណាច មេបា ឬអ្នកអាណាព្យាបាលសម្រាប់អនីតិជនទៀតដែរឬទេ ? តាមការពិត នៅពេលដែលអនីតិ ជនទទួលអត្តាធិនភាពរួចហើយ គឺគាត់មានសមត្ថភាពធ្វើសកម្មភាពដោយឯករាជ្យដោយខ្លួន ឯង ហើយក៏មិនត្រូវស្ថិតនៅក្រោមអំណាចមេបា ឬអាណាព្យាបាលអ្វីទៀតឡើយ ពោលគឺអនីតិ ជនដែលទទួលអត្តាធិនភាព មានសមត្ថភាពធ្វើសកម្មភាពដូចគ្នាទៅនឹងនីតិជនដែរ។ ដូច្នោះ ពាក្យ **“នីតិជន”** ដែលមានចែងនៅក្នុងក្រមរដ្ឋប្បវេណី គួរគប្បីបកស្រាយថាបានរួមបញ្ចូលទាំង **“អនីតិជនដែលទទួលអត្តាធិនភាព”** ផងដែរ។

ជាការបកស្រាយតាមបដិលោមវិធីវិញ យើងឃើញថា ប្រសិនបើក្រមរដ្ឋប្បវេណីប្រើពាក្យ **“អ នីតិជន”** វិញនោះ គឺមិនត្រូវរួមបញ្ចូលទាំង **“អនីតិជនដែលទទួលអត្តាធិនភាព”** នោះទេ។ ឧទាហរណ៍ ៖

មាត្រា ១០២៤ កថាខណ្ឌទី ១ នៃក្រមរដ្ឋប្បវេណី បានតម្រូវឲ្យតុលាការពិចារណាទៅលើ ភាពចាំបាច់ពិសេសដើម្បីផលប្រយោជន៍របស់អនីតិជន ដើម្បីអាចឲ្យបង្កើតសុំកូនបាន នៅក្នុង ករណីដែលបុគ្គលដែលនឹងក្លាយជាកូនសុំ ជាអនីតិជន។ ហេតុដូច្នោះ យោងតាមការបកស្រាយ ខាងលើ បើបុគ្គលដែលនឹងក្លាយជាកូនសុំ ជាអនីតិជនដែលទទួលអត្តាធិនភាព **“ចាត់ទុកថាបាន ដល់នីតិភាព”** នោះពុំចាំបាច់យកមាត្រា ១០២៤ នេះមកអនុវត្តទេ។

មាត្រា ១០៧៤ និងមាត្រា ១១០៩ នៃក្រមរដ្ឋប្បវេណី មិនអនុញ្ញាតឲ្យអនីតិជន អាចធ្វើជា អ្នកអាណាព្យាបាលសម្រាប់អនីតិជន ឬជាអ្នកអាណាព្យាបាលទូទៅឡើយ។ ក៏ប៉ុន្តែយោងតាម ការបកស្រាយខាងលើ អនីតិជនដែលទទួលអត្តាធិនភាព អាចធ្វើជាអ្នកអាណាព្យាបាលបាន។

ទន្ទឹមនឹងនេះដែរ មានគំនិតដែលបកស្រាយថា ពាក្យ **“នីតិជន”** សំដៅទៅលើ **“អនីតិជន ដែលទទួលអត្តាធិនភាព”** ឬអត់ គឺអាស្រ័យទៅតាមគោលបំណងនៃមាត្រានីមួយៗ។

ជាសរុបមក ការបកស្រាយដូចខាងលើនេះ អាចអនុវត្តបានសម្រាប់តែការអនុវត្តក្រម រដ្ឋប្បវេណីប៉ុណ្ណោះ។ ជាមួយគ្នានេះ ការបកស្រាយខាងលើក៏មានលក្ខណៈសមស្របទៅនឹង ខ្លឹមសារនៃមាត្រា ៣២ នៃក្រមនីតិវិធីរដ្ឋប្បវេណី ដែលអនុញ្ញាតឲ្យអនីតិជនដែលទទួលអត្តាធិន

ភាព អាចធ្វើសកម្មភាពបណ្តឹងដោយខ្លួនឯងបាន។

សូមធ្វើការកត់សម្គាល់ថា អានុភាពនៃអត្តាធិនភាព មិនត្រូវលាតសន្ធឹងទៅដល់វិស័យសាធារណៈនោះទេ ដូចជាការកំណត់អំពីសិទ្ធិបោះឆ្នោត សិទ្ធិទទួលបានគ្រឿងស្រវឹង ឬ ការទទួលខុសត្រូវព្រហ្មទណ្ឌ ជាដើម។

ពិភាក្សានៅថ្ងៃទី ២៧ ខែ កញ្ញា ឆ្នាំ ២០១៣

សំណួរ ៣

ច្បាប់	ក្រមរដ្ឋប្បវេណី
ប្រភេទ	កិច្ចសន្យា
ប្រធានបទ	កិច្ចសន្យា និងកាតព្វកិច្ច
មាត្រាពាក់ព័ន្ធ	មាត្រា ១៣៥ និង មាត្រា ៣៤៦ កថាខណ្ឌទី ៤ នៃក្រមរដ្ឋប្បវេណី
សំណួរ	<p>X បានលក់ដីរបស់ខ្លួនទៅឲ្យ Y។ បន្ទាប់មក Y បានលក់ដីទៅឲ្យ Z ដោយធ្វើជាលិខិតយថាភូត។ នៅមុនពេល Y និង Z ចុះបញ្ជីប្រតិបត្តិការលក់ទិញ X បានលុបចោលកិច្ចសន្យាលក់ទិញជាមួយនឹង Y ដោយមូលហេតុភាន់ច្រឡំ។ Z គឺជាជនសុចរិតនិងគ្មានកំហុសអំពីការលុបចោលនេះ។</p> <p>តើ Z គឺជាតតិយជនដែលមានបញ្ញត្តិនៅក្នុងមាត្រា ៣៤៦ កថាខណ្ឌទី ៣ ដែរឬទេ? តើ X អាចអះអាងអំពីការលុបចោលចំពោះ Z ដែរឬទេ?</p>
<p>(ការពិភាក្សានៅក្នុងក្រុមការងារ)</p> <p>មាត្រា ៣៤៦ កថាខណ្ឌទី ៤ បញ្ញត្តិអំពីការលុបចោលកិច្ចសន្យាដោយផ្អែកលើមូលហេតុការភាន់ច្រឡំ អាចអះអាងចំពោះតតិយជន ក៏ដូចជាភាគីម្ខាងទៀត លើកលែងតែតតិយជននោះគឺជាជនសុចរិត និងគ្មានកំហុស។</p> <p>បញ្ហាគឺថាតតិយជន (អ្នកទិញពីភាគីម្ខាងទៀតនៃភាគីដែលបានលុបកិច្ចសន្យា) ចាំបាច់ត្រូវចុះបញ្ជីអំពីការផ្ទេរអចលនវត្ថុនៅមុនពេលលុបចោល ដើម្បីទទួលបាននូវការការពារក្នុងនាមជា “តតិយជន” នៅក្នុងមាត្រា ៣៤៦ កថាខណ្ឌទី ៤ ដែរឬទេ? ឬនិយាយម្យ៉ាងទៀត បញ្ហានេះគឺជាអត្ថន័យ និង ទំហំនៃ “តតិយជន”។</p> <p>មានគំនិតពីរទាក់ទងនឹងអត្ថន័យនៃពាក្យ “តតិយជន”។</p> <p>១. គំនិតទី ១</p> <p>តតិយជន នៅក្នុងមាត្រា ៣៤៦ កថាខណ្ឌទី ៤ មិនមានន័យថាជាមនុស្សគ្រប់គ្នាក្រៅពីភាគីនៃកិច្ចសន្យាដែលត្រូវបានលុបចោលនោះទេ ប៉ុន្តែពាក្យតតិយជននេះ សំដៅទៅលើ ជនដែលមានផលប្រយោជន៍ស្របច្បាប់អំពីការលុបចោលកិច្ចសន្យា។ គោលបំណងនៃមាត្រា ៣៤៦ កថាខណ្ឌទី ៤ គឺដើម្បីធ្វើឲ្យមានតុល្យភាពផលប្រយោជន៍រវាងភាគីដែលលុបកិច្ចសន្យា និង តតិយជន។ ដោយពិចារណាទៅលើគំនិតនេះ តតិយជន គប្បីត្រូវបានគេកម្រិតត្រឹមជនដែលមានផលប្រយោជន៍ប៉ុណ្ណោះ។</p> <p>តតិយជន ដែលមិនបានចុះបញ្ជីប្រតិបត្តិការលក់ទិញរបស់ខ្លួន នៅពេលលុបចោល មិនបានបំពេញនូវលក្ខខណ្ឌបែបនេះទេ ព្រោះកម្មសិទ្ធិ មិនត្រូវបានផ្ទេរឡើយ ប្រសិនបើមិន</p>	

បានចុះបញ្ជី (មាត្រា ១៣៥) ដោយមិនគិតពីការលុបចោលរបស់ X ទេ។

ជាសេចក្តីសន្និដ្ឋាន គំនិតទី ១ គិតថា Z មិនមែនជាតតិយជន នៅក្នុងមាត្រា ៣៦៤ កថា ខណ្ឌទី ៤ ហើយ X អាចអះអាងការលុបចោលរបស់ខ្លួនចំពោះ Z បាន។

២. គំនិតទី ២

“តតិយជន” នៅក្នុងមាត្រា ៣៤៦ កថាខណ្ឌទី ៤ គឺមិនត្រូវបានកម្រិតត្រឹមតតិយជន ដែលទទួលបាននូវការចុះបញ្ជីមុនការលុបចោលនោះទេ ប៉ុន្តែសំដៅមនុស្សគ្រប់រូប លើកលែង ភាគីនៃកិច្ចសន្យាដែលត្រូវបានលុបចោល។

ផ្អែកទៅលើគំនិតនេះ Z គឺជា “តតិយជន” នៅក្នុងមាត្រា ៣៤៦ កថាខណ្ឌទី ៤ ហើយ X មិនអាចអះអាងអំពីការលុបចោលចំពោះ Z បានទេ។

នៅក្នុងក្រុមងាររបស់យើង សមាជិក ៧ រូប គាំទ្រ គំនិតទី ២ និង សមាជិក ៤ រូបផ្សេង ទៀត គាំទ្រគំនិតទី ១។

ពិភាក្សានៅថ្ងៃទី ៣១ ខែ ឧសភា ឆ្នាំ ២០១៣

សំណួរ ៤

ច្បាប់	ក្រមរដ្ឋប្បវេណី
ប្រភេទ	កាតព្វកិច្ច កិច្ចសន្យា និងអំពើអនីត្យានុកូល
ប្រធានបទ	ការលុបដោយអ្នកទទួលបន្ត
មាត្រាពាក់ព័ន្ធ	មាត្រា ៣៥៩, ៥១៣ នៃក្រមរដ្ឋប្បវេណី
សំណួរ	<p>មាត្រា ៣៥៩ មានឃ្លាមួយចែងថា “អ្នកដែលទទួលបន្តឋានៈក្នុងកិច្ចសន្យាពីអ្នកបង្ហាញឆន្ទៈ ក៏អាចអនុវត្តសិទ្ធិលុបចោលបានដែរ”។</p> <p>តើបុគ្គលណាខ្លះដែលត្រូវចាត់ទុកថា ជាអ្នកដែលទទួលបន្តឋានៈក្នុងកិច្ចសន្យាពីអ្នកបង្ហាញឆន្ទៈ?</p>

(ការពិភាក្សានៅក្នុងក្រុមការងារ)

បុគ្គលដូចរៀបរាប់ខាងក្រោម អាចលុបកិច្ចសន្យាបាន (មាត្រា ៣៥៩ កថាខណ្ឌទី ១)

- ① អ្នកដែលបង្ហាញឆន្ទៈដោយមានវិការៈ
- ② អ្នកតំណាងដែលច្បាប់បានកំណត់
- ③ សន្តតិជន
- ④ អ្នកទទួលបន្តឋានៈក្នុងកិច្ចសន្យាពីអ្នកបង្ហាញឆន្ទៈ

បញ្ហានៅក្នុងសំណួរនេះ គឺទាក់ទងនឹងអត្ថន័យនៃឃ្លា “អ្នកដែលទទួលបន្តឋានៈក្នុងកិច្ចសន្យាពីអ្នកដែលបង្ហាញឆន្ទៈ”។

ចំណុចសំខាន់គឺថា “ទទួលបន្តឋានៈក្នុងកិច្ចសន្យាពីអ្នកបង្ហាញឆន្ទៈ” មិនមែន “ទទួលបន្តនូវកម្មវត្ថុនៃកិច្ចសន្យា” ទេ។

សូមពិចារណាអំពីភាពខុសគ្នារវាងករណីពីរខាងក្រោមនេះ ៖

<ករណី ១>

A និង B បានព្រមព្រៀងគ្នាថា A លក់រថយន្តឲ្យទៅ B ក៏ប៉ុន្តែកាលបរិច្ឆេទនៃការប្រគល់ និងការបង់ប្រាក់ គឺនៅរយៈពេល ១ ខែក្រោយ។

បន្ទាប់មក B បានព្រមព្រៀងជាមួយនឹង C ថា B នឹងលក់រថយន្ត និងប្រគល់រថយន្តនោះឲ្យទៅ C នៅក្រោយការប្រគល់រថយន្តពី A ទៅ B។

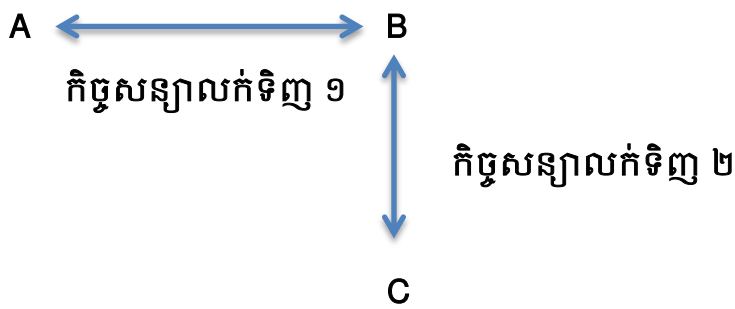

នៅក្នុងករណីនេះ C ទទួលបានកម្មសិទ្ធិលើរថយន្ត តាមរយៈកិច្ចសន្យាលក់ទិញ ២ ដែលធ្វើឡើងជាមួយនឹង B។ C មានសិទ្ធិទាមទារឲ្យប្រគល់ និងមានកាតព្វកិច្ចបង់ប្រាក់ចំពោះ B។ កិច្ចសន្យាលក់ទិញ ២ គឺឯករាជ្យពីកិច្ចសន្យាលក់ទិញ ១ ដែលធ្វើឡើងរវាង A និង B។ ភាគីនៃកិច្ចសន្យាលក់ទិញ ១ គឺនៅតែជា A និង B ទោះបីជានៅក្រោយកិច្ចសន្យាលក់ទិញ ២ ត្រូវបានបង្កើតឡើងហើយក៏ដោយ។ ឬនិយាយម្យ៉ាងទៀត C មិនមានសិទ្ធិទាមទារ ឬកាតព្វកិច្ចចំពោះ A ទេ។

<ករណី ២>

D និង E បានព្រមព្រៀងគ្នាថា D លក់រថយន្តឲ្យទៅ E ប៉ុន្តែកាលបរិច្ឆេទនៃការប្រគល់ និង ការបង់ប្រាក់ គឺនៅរយៈពេល ១ ខែក្រោយ។

ក្រោយមក E បានព្រមព្រៀងជាមួយ F ថា F នឹងទទួលនូវការប្រគល់រថយន្តដោយផ្ទាល់ពី D ហើយក៏ត្រូវបង់ប្រាក់ដោយផ្ទាល់ឲ្យទៅ D។ ពួកគាត់ក៏បានប្រាប់ D អំពីការព្រមព្រៀងនេះហើយ D ក៏យល់ព្រមដែរ។

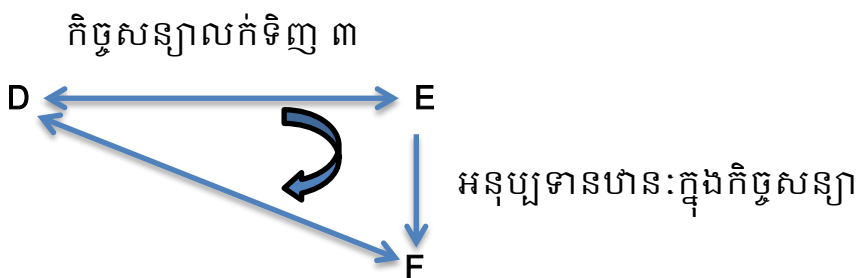

កិច្ចសន្យារវាង E និង F ត្រូវបានគេឲ្យឈ្មោះថាជា អនុប្បទានឋានៈក្នុងកិច្ចសន្យា (មាត្រា ៥១៣)។ ការជូនដំណឹងទៅ D ឬការព្រមព្រៀងរបស់ D ធ្វើឲ្យអាស្រ័យភាពនៃការធ្វើអនុប្បទានឋានៈក្នុងកិច្ចសន្យាបានដល់ D (មាត្រា ៥១៣ និង មាត្រា ៥០៣ កថាខណ្ឌទី ១)។

នៅក្នុងករណីនេះ មានកិច្ចសន្យាតែមួយ គឺ “កិច្ចសន្យាលក់ទិញ ៣” ហើយដោយផ្អែក

លើលទ្ធផលនៃអនុប្បទានឋានៈក្នុងកិច្ចសន្យា ឋានៈរបស់ភាគីម្ខាងនៅក្នុងកិច្ចសន្យាលក់ទិញ ៣ ត្រូវបានផ្ទេរពី E ទៅ F។ នេះមានន័យថា F មានសិទ្ធិទាមទារឲ្យប្រគល់ និង កាតព្វកិច្ចបង់ ប្រាក់ដោយផ្ទាល់ចំពោះ D ប៉ុន្តែ មិនមានសិទ្ធិទាមទារ និងកាតព្វកិច្ចបែបនេះចំពោះ E ទេ។

“អ្នកដែលទទួលបានបន្តឋានៈក្នុងកិច្ចសន្យា” សំដៅទៅលើបុគ្គលដូចជា F ប៉ុន្តែមិនរាប់ បញ្ចូលនូវបុគ្គលដូចជា C នោះទេ។

ដូច្នេះ F អាចលុបចោលកិច្ចសន្យាលក់ទិញ ៣ បាន ប្រសិនបើ E ព្រមព្រៀងចុះកិច្ច សន្យាលក់ទិញ ៣ ជាមួយ D ដោយសារតែការឆបោករបស់ D។ ផ្ទុយទៅវិញនៅក្នុងករណី C មិនអាចលុបកិច្ចសន្យាលក់ទិញ ១ បានទេ ទោះបីជា B ព្រមព្រៀងបង្កើតកិច្ចសន្យាលក់ទិញ ១ ជាមួយ A ដោយសារតែការឆបោករបស់ A ក៏ដោយ។

សេចក្តីសន្និដ្ឋានផ្សេងគ្នានេះ បណ្តាលមកពីភាពខុសគ្នានៃទំនាក់ទំនងគតិយុត្តិរវាងភាគី ទាំង ៣ នៅក្នុងករណីនីមួយៗ ដូចដែលបានរៀបរាប់ខាងលើ។ វិការៈក្នុងការបង្ហាញឆន្ទៈ គឺជា បញ្ហានៃកិច្ចសន្យា មិនមែនជាបញ្ហានៃកម្មវត្ថុនៃកិច្ចសន្យាទេ។ ឬអាចនិយាយដោយខ្លីថា F មាន ផលប្រយោជន៍តាមផ្លូវច្បាប់នៅក្នុងកិច្ចសន្យាលក់ទិញ ៣ ធំជាងផលប្រយោជន៍តាមផ្លូវច្បាប់ របស់ C នៅក្នុងកិច្ចសន្យាលក់ទិញ ១។ ដូច្នេះ មានតែបុគ្គលដែលក្លាយជាភាគីនៅក្នុងកិច្ច សន្យាទេ ដែលត្រូវបានអនុញ្ញាតឲ្យលុបកិច្ចសន្យា ប៉ុន្តែបើគ្រាន់តែជាម្ចាស់កម្មសិទ្ធិថ្មីនៃកម្មវត្ថុ ក្នុងកិច្ចសន្យានោះ មិនត្រូវបានអនុញ្ញាតឲ្យលុបចោលកិច្ចសន្យាទេ។

ពិភាក្សានៅថ្ងៃទី ២១ ខែ មិថុនា ឆ្នាំ ២០១៣

សំណួរ ៥

ច្បាប់	ក្រមរដ្ឋប្បវេណី
ប្រភេទ	កិច្ចសន្យា
ប្រធានបទ	អត្រាការប្រាក់ដែលត្រូវបានកម្រិត
មាត្រាពាក់ព័ន្ធ	<p>មាត្រា ៥៨៥ កថាខណ្ឌទី ១ នៃក្រមរដ្ឋប្បវេណី</p> <p>មាត្រា ១៧ នៃច្បាប់ស្តីពីការអនុវត្តក្រមរដ្ឋប្បវេណី</p> <p>ប្រកាសរបស់ក្រសួងយុត្តិធម៌ លេខ ១២៨ កយ.ប្រក/១១ ចុះថ្ងៃទី ២១ ខែ ធ្នូ ឆ្នាំ ២០១១</p>
សំណួរ	<p>ប្រកាសរបស់ក្រសួងយុត្តិធម៌ លេខ ១២៨ កយ.ប្រក/១១ ចុះថ្ងៃទី ២១ ខែ ធ្នូ ឆ្នាំ ២០១១ កំណត់អំពីអត្រាការប្រាក់ដែលត្រូវបានកម្រិតចំនួន ១៨ ភាគរយ ក្នុង ១ ឆ្នាំ។</p> <p>តើគោលបំណងនៃការកំណត់អត្រាការប្រាក់នេះគឺជាអ្វី?</p>
<p>(ការពិភាក្សានៅក្នុងក្រុមការងារ)</p> <p>១. បញ្ញត្តិពាក់ព័ន្ធ</p> <p>អត្រាការប្រាក់ដែលត្រូវបានកម្រិត សំដៅទៅលើអត្រាការប្រាក់អតិបរមាដែលអាចកំណត់បានដោយស្របច្បាប់ តាមការព្រមព្រៀងរបស់ភាគី។ អត្រាការប្រាក់ដែលត្រូវបានកម្រិតនេះ ត្រូវបានកំណត់ដោយច្បាប់ ឬបទដ្ឋានគតិយុត្តិផ្សេងទៀត (មាត្រា ៥៨៥ កថាខណ្ឌទី ១)។</p> <p>ផ្អែកតាមចំណុចនេះ មាត្រា ១៧ កថាខណ្ឌទី ១ នៃច្បាប់ស្តីពីការអនុវត្តក្រមរដ្ឋប្បវេណី ចែងថា ប្រកាសរបស់ក្រសួងយុត្តិធម៌ ត្រូវកំណត់អត្រាការប្រាក់ចាប់ពី ១០ ភាគរយ ដល់ ៣០ ភាគរយ ក្នុង ១ ឆ្នាំ។</p> <p>ក្រោយមក ប្រកាសរបស់ក្រសួងយុត្តិធម៌ លេខ ១២៨ កយ.ប្រក/១១ ចុះថ្ងៃទី ២១ ខែ ធ្នូ ឆ្នាំ ២០១១ បានកំណត់អត្រាប្រាក់ដែលត្រូវបានកម្រិត ត្រឹម ១៨ ភាគរយ ក្នុង ១ ឆ្នាំ។</p> <p>២. ហេតុអ្វីបានជាក្រមរដ្ឋប្បវេណីមិនកំណត់អត្រាការប្រាក់ដែលត្រូវបានកម្រិតដោយផ្ទាល់តែម្តង?</p> <p>សមាជិកមួយចំនួនគិតថា នេះគឺដោយសារតែរដ្ឋាភិបាល គួរគប្បីអាចផ្លាស់ប្តូរគោលនយោបាយទាក់ទងនឹងអត្រាការប្រាក់ដែលត្រូវបានកម្រិត ឲ្យបានឆាប់រហ័ស ដើម្បីសម្របសម្រួលទៅតាមការផ្លាស់ប្តូរសេដ្ឋកិច្ច។</p>	

៣. ហេតុអ្វីបានជាប្រកាសកំណត់អត្រាការប្រាក់ដែលត្រូវបានកម្រិត ត្រឹម ១៨ ភាគរយក្នុង ១ ឆ្នាំ?

អត្រាការប្រាក់ អាចនឹងកាន់តែខ្ពស់ទៅខ្ពស់ទៅ បើគោរពតាមគោលការណ៍នៃស្វ័យភាព បុគ្គលឯកជន (មាត្រា ៣) ប្រសិនបើមិនមានអត្រាការប្រាក់ដែលត្រូវបានកម្រិត ព្រោះជាគោល ការណ៍ អ្នកឲ្យខ្ចី គឺមានឋានៈខាងផ្នែកសេដ្ឋកិច្ចខ្ពស់ជាងអ្នកខ្ចី។ អត្រាការប្រាក់ខ្ពស់ហួសហេតុ ធ្វើឲ្យអ្នកឲ្យខ្ចីទទួលបានផលប្រយោជន៍យ៉ាងច្រើន ផ្ទុយទៅវិញអ្នកខ្ចីនៅតែបន្តសងការប្រាក់ ស្ទើរតែជារៀងរហូត ហើយប្រាក់ដើមនឹងមិនត្រូវបានកាត់បន្ថយទេ ប្រសិនបើគាត់មិនមានសមត្ថ ភាពខាងផ្នែកសេដ្ឋកិច្ច ក្នុងការសងការប្រាក់ដ៏ខ្ពស់បែបនេះ។

ផ្ទុយទៅវិញ ប្រសិនបើអត្រាការប្រាក់ទាបពេក វាក៏មិនល្អដែរ។ អ្នកឲ្យខ្ចី និងអ្នកវិនិយោគ នឹងប្រឈមមុខនឹងហានិភ័យនៃការមិនសងប្រាក់ នៅពេលខ្លួនឲ្យប្រាក់គេខ្ចី។ ពួកគាត់អាចគិត ថា ការទុកប្រាក់ដោយខ្លួនឯង មានលក្ខណៈប្រសើរជាងការឲ្យប្រាក់គេខ្ចី ប្រសិនបើអត្រាការ ប្រាក់ដែលត្រូវបានកម្រិត មានកម្រិតទាប ដែលអ្នកឲ្យខ្ចីមិនអាចទទួលបានផលប្រយោជន៍ឲ្យ បានធំជាងហានិភ័យ។ ជាលទ្ធផល សកម្មភាពសេដ្ឋកិច្ច មានលក្ខណៈថយចុះ។

ក៏ប៉ុន្តែ គេមានការលំបាកក្នុងការនិយាយថា ១៨ ភាគរយ គឺទាបពេល ឬ ខ្ពស់ពេក។

៤. បញ្ញត្តិអំពីអត្រាការប្រាក់នៅប្រទេសជប៉ុន

នៅប្រទេសជប៉ុន មានច្បាប់សំខាន់ចំនួន ២ ដែលគ្រប់គ្រងលើអត្រាការប្រាក់។

ច្បាប់មួយបញ្ញត្តិអំពីអានុភាពនៃអត្រាការប្រាក់ដែលត្រូវបានកម្រិត រវាងគូភាគី។ ច្បាប់ នេះកម្រិតចាប់ពី ១៥ ភាគរយ ទៅ ២០ ភាគរយ ក្នុង ១ ឆ្នាំ នៃប្រាក់ដើម។ អត្រាការប្រាក់ដែល បានព្រមព្រៀងដែលលើសពីកម្រិតនេះ ត្រូវចាត់ទុកជាមោឃៈ។ អត្រាការប្រាក់នេះ ក៏អនុវត្ត ចំពោះអ្នកប្រកបអាជីវកម្មឲ្យប្រាក់គេខ្ចី ដូចជាធនាគារជាដើម។

ច្បាប់មួយទៀត កំណត់ថាវាគឺជាបទល្មើសព្រហ្មទណ្ឌ នៅពេលដែលការប្រាក់លើសពី ១០៩.៥ ភាគរយ ក្នុង ១ ឆ្នាំ។

ពិភាក្សានៅថ្ងៃទី ៣១ ខែ ឧសភា ឆ្នាំ ២០១៣

សំណួរ ៦

ច្បាប់	ក្រមរដ្ឋប្បវេណី
ប្រភេទ	បទប្បញ្ញត្តិទូទៅ
ប្រធានបទ	ប្រទានកម្មដីទៅជនបរទេស
មាត្រាពាក់ព័ន្ធ	មាត្រា ០៧ មាត្រា ៣៥៤ មាត្រា ១១៥៥ នៃក្រមរដ្ឋប្បវេណី មាត្រា ៤៤ នៃរដ្ឋធម្មនុញ្ញ
សំណួរ	X (សញ្ជាតិខ្មែរ) និង Y (ជនបរទេស) បានព្រមព្រៀងគ្នាបង្កើតកិច្ចសន្យាប្រទានកម្ម ដោយ X ឲ្យដីមួយកន្លែងទៅ Y។ តើ Y អាចចាត់ចែងអចលនវត្ថុនេះដែរឬទេ?

(ការពិភាក្សានៅក្នុងក្រុមការងារ)

បញ្ហាគឺថា បដិគ្គាហក Y មានសញ្ជាតិបរទេស។

មាត្រា ៧ នៃក្រមរដ្ឋប្បវេណី បញ្ញត្តិអំពីការកម្រិតសមត្ថភាពរបស់ជនបរទេសក្នុងការធ្វើលទ្ធកម្មនូវសិទ្ធិ។ ជនជាតិបរទេស មិនអាចទទួលបាន ឬកាន់កាប់នូវសិទ្ធិមួយចំនួនដែលត្រូវបានកំណត់ឡើយ ក្នុងករណីដែលមានបញ្ញត្តិផ្សេងនៅក្នុងច្បាប់ជាតិ ឬសន្ធិសញ្ញា ឬ អនុសញ្ញាអន្តរជាតិ។ មាត្រា ៤៤ នៃរដ្ឋធម្មនុញ្ញ ចែងថា “ជនណាក៏ណា ទោះជាបុគ្គលក្តី ជាសមូហភាពក្តី មានសិទ្ធិជាម្ចាស់កម្មសិទ្ធិ។ មានតែរូបវន្តបុគ្គល ឬនីតិបុគ្គលដែលមានសញ្ជាតិជាខ្មែរទេ ទើបមានសិទ្ធិជាម្ចាស់កម្មសិទ្ធិលើដីធ្លី”។ ច្បាប់ភូមិបាល ឆ្នាំ ២០០២ ក៏មានមាត្រាស្រដៀងគ្នាដែរ។ គឺថា ជនជាតិបរទេស មិនត្រូវបានអនុញ្ញាតឲ្យមានកម្មសិទ្ធិលើដីធ្លីទេ។

សមាជិកមួយចំនួន គិតថា មាត្រា ១១៥៥ កថាខណ្ឌទី ៣ និង ទី ៤ គប្បីយកមកអនុវត្តដោយស្រដៀង។ តើគំនិតនេះ អាចទទួលយកបានដែរ ឬទេ?

វា មានការលំបាកក្នុងការបកស្រាយបែបនេះ ព្រោះកិច្ចសន្យាប្រទានកម្ម គឺមានលក្ខណៈខុសពីសន្តិកម្ម។

សន្តិកម្ម ចាប់ផ្តើមដោយស្វ័យប្រវត្តិ នៅពេលមតកជនទទួលមរណភាព។ សន្តិកម្មជនជៀសមិនផុតពីត្រូវទទួលបន្តនូវសិទ្ធិ និងកាតព្វកិច្ចរបស់មតកជន។ នៅក្នុងស្ថានភាពនេះ ប្រសិនបើសន្តិកម្មដែលជាជនជាតិបរទេស បានទទួលចំណែកមតកតិចជាងសន្តិកម្មដែលមានសញ្ជាតិខ្មែរ ដោយសារតែការហាមឃាត់ជនបរទេសមិនឲ្យមានកម្មសិទ្ធិលើអចលនវត្ថុនោះវាហាក់ដូចជាអយុត្តិធម៌។ មាត្រា ១១៥៥ ចែងនូវបញ្ញត្តិជួយសង្គ្រោះលើភាពអយុត្តិធម៌នេះឡើងវាងសន្តិកម្មដែលមានសញ្ជាតិខ្មែរ និង សន្តិកម្មដែលមានសញ្ជាតិបរទេស។

ផ្ទុយទៅវិញ ប្រទានកម្ម គឺជាសកម្មភាពស្ម័គ្រចិត្ត។ ប្រសិនបើទាយក មានបំណងចង់ឲ្យ

ដីរបស់ខ្លួនទៅជនបរទេស គាត់អាចជ្រើសរើសវិធីផ្សេងទៀតបាន។ ឧទាហរណ៍ គាត់អាចលក់ដីនោះដោយស្ម័គ្រចិត្ត ហើយយកប្រាក់ដែលបានមកពីការលក់នេះ ឲ្យទៅជនបរទេសនោះជំនួសការឲ្យដីនោះទៅជនបរទេសដោយផ្ទាល់។

សរុបមក កិច្ចសន្យាប្រទានកម្ម ត្រូវទុកជាមោឃៈ និង មិនមានវិធីណាអាចឲ្យបដិគ្គាហកដែលជាជនបរទេស ក្នុងការធ្វើលទ្ធកម្មលើសិទ្ធិទាក់ទងនឹងអចលនវត្ថុ។

ពិភាក្សានៅថ្ងៃទី ១៤ ខែ មិថុនា ឆ្នាំ ២០១៣

សំណួរ ៧

ច្បាប់	ក្រមរដ្ឋប្បវេណី
ប្រភេទ	កាតព្វកិច្ច កិច្ចសន្យា និងអំពើអនីត្យានុកូល
ប្រធានបទ	“បុគ្គលដទៃ” នៅក្នុងការគ្រប់គ្រងដោយឈឺឆ្កាល
មាត្រាពាក់ព័ន្ធ	មាត្រា ៧២៩ នៃក្រមរដ្ឋប្បវេណី
សំណួរ	តើ “បុគ្គលដទៃ” នៅក្នុងមាត្រា ៧២៩ សំដៅទៅលើបុគ្គលណា ? តើញាតិលោហិត សាខាញាតិ ញាតិពន្ធ សហព័ទ្ធ គឺជា “បុគ្គលដទៃ” ដែរឬទេ?

(ការពិភាក្សានៅក្នុងក្រុមការងារ)

“បុគ្គលដទៃ” គឺសំដៅលើបុគ្គលផ្សេងក្រៅខ្លួនឯងផ្ទាល់។

ញាតិគឺជាបុគ្គលឯករាជ្យ ទោះបីជាញាតិខ្លះមានទំនាក់ទំនងញាតិភាព (ដូចជាសហព័ទ្ធ) ជិតជាងញាតិផ្សេងទៀតក៏ដោយ។ តាមលក្ខណៈទ្រឹស្តី បុគ្គលម្នាក់មិនតែងតែមានកាតព្វកិច្ច បំពេញកិច្ចការរបស់ញាតិរបស់ខ្លួនឡើយ។ ដូច្នេះ ការគ្រប់គ្រងដោយឈឺឆ្កាល អាចកើតមានឡើង ទោះជានៅក្នុងចំណោមញាតិក៏ដោយ។

ក៏ប៉ុន្តែ សហព័ទ្ធមានកាតព្វកិច្ចត្រូវសហការ និងជួយសង្គ្រោះគ្នាទៅវិញទៅមក (មាត្រា ៩៦៦)។ សមាជិកគ្រួសារត្រូវសង្គ្រោះគ្នាទៅវិញទៅមក (មាត្រា ៩៤៣ កថាខណ្ឌទី ១)។ ដូច្នេះ នៅពេលបុគ្គលម្នាក់គ្រប់គ្រងកិច្ចការរបស់សហព័ទ្ធ ឬសមាជិកគ្រួសាររបស់ខ្លួន សកម្មភាពនេះ នឹងចាត់ទុកថាបានធ្វើឡើងនៅក្នុងទំហំនៃកាតព្វកិច្ចទាំងនេះ នៅក្នុងករណីជាច្រើន។ នៅក្នុងន័យនេះ ការគ្រប់គ្រងដោយឈឺឆ្កាល មិនសូវកើតមានឡើងនៅក្នុងចំណោមញាតិទេ ប៉ុន្តែវាកើតមានឡើងច្រើនជាមួយនឹងជនដែលមិនមែនជាញាតិ។ នេះដោយសារញាតិមានកាតព្វកិច្ចក្នុងការគ្រប់គ្រងកិច្ចការ ដែលវាមានន័យថាលក្ខខណ្ឌនៃការគ្រប់គ្រងដោយឈឺឆ្កាល មិនបានបំពេញ ហើយការមិនបំពេញលក្ខខណ្ឌនេះ គឺមិនមែនដោយសារញាតិ មិនមែនជា “បុគ្គលដទៃ” នៅក្នុងមាត្រា ៧២៩ នោះទេ។

នៅពេលដែលគិតអំពីអត្ថិភាពនៃកាតព្វកិច្ច យើងមិនគួរគិតថាការទទួលខុសត្រូវខាងផ្នែកសីលធម៌របស់ញាតិ មានលក្ខណៈដូចគ្នានឹងកាតព្វកិច្ចតាមផ្លូវច្បាប់របស់ញាតិនោះទេ។

ពិភាក្សានៅថ្ងៃទី ២១ ខែ មិថុនា ឆ្នាំ ២០១៣

សំណួរ ៨

ច្បាប់	ក្រមរដ្ឋប្បវេណី
ប្រភេទ	ការគ្រប់គ្រងដោយឈ្លីឆ្នាល
ប្រធានបទ	ការទាមទារសោហ៊ុយ
មាត្រាពាក់ព័ន្ធ	មាត្រា ៧៣៤ នៃក្រមរដ្ឋប្បវេណី
សំណួរ	<p>១. មាត្រា ៧៣៤ កថាខណ្ឌទី ១ បញ្ញត្តិអំពីសិទ្ធិទាមទារឲ្យសងសោហ៊ុយវិញរបស់អ្នកគ្រប់គ្រងដោយឈ្លីឆ្នាល។ កថាខណ្ឌនេះ អនុញ្ញាតឲ្យអ្នកគ្រប់គ្រងដោយឈ្លីឆ្នាល ទាមទារសាមីខ្លួនសងវិញនូវសោហ៊ុយគ្រប់គ្រងវត្ថុ។ សោហ៊ុយចំណាយសម្រាប់គ្រប់គ្រងមនុស្ស មិនត្រូវបានរាប់បញ្ចូលទេ។ តើបញ្ញត្តិណា ដែលត្រូវយកមកអនុវត្តចំពោះសោហ៊ុយដែលអ្នកគ្រប់គ្រងដោយឈ្លីឆ្នាលបានចំណាយក្នុងការគ្រប់គ្រងមនុស្ស?</p> <p>២. អ្នកគ្រប់គ្រងដោយឈ្លីឆ្នាល ទទួលរងការខូចខាតដោយសារការគ្រប់គ្រងដោយឈ្លីឆ្នាលនោះ។ តើគាត់អាចទាមទារសំណងការខូចខាត ពីសាមីខ្លួនបានដែរឬទេ?</p>

(ការពិភាក្សានៅក្នុងក្រុមការងារ)

សំណួរ ១

ជាដំបូង គឺគ្មានមាត្រាណាមួយនៃជំពូកទី ១៤ ដែលបែងចែកចំពោះ “ការគ្រប់គ្រងវត្ថុ” និង “ការគ្រប់គ្រងមនុស្ស” ដោយឡែកពីគ្នានោះទេ លើកលែងតែមាត្រា ៧៣៤ កថាខណ្ឌទី ១ ហើយនិយមន័យនៃពាក្យទាំងនោះ គឺមិនច្បាស់លាស់។

ក៏ប៉ុន្តែ យើងគិតថា ឧទាហរណ៍នៃ “ការគ្រប់គ្រងវត្ថុ” គឺមានជនណាម្នាក់បានជួសជុលផ្ទះរបស់អ្នកជិតខាងដើម្បីកុំឲ្យមានទឹកជ្រាបចូលតាមពិដាន នៅពេលដែលអ្នកជិតខាងនោះធ្វើដំណើរទៅឆ្ងាយពីផ្ទះ។ ហើយឧទាហរណ៍នៃ “ការគ្រប់គ្រងមនុស្ស” គឺជាជនណាម្នាក់បានមើលថែក្មេងដែលរង្វេងផ្លូវ។

សមាជិកភាគច្រើន គិតថា វាដូចជាអយុត្តិធម៌ និងមិនសមហេតុផលដែលថាការទាមទារឲ្យសងវិញនូវសោហ៊ុយចំណាយ អាចត្រូវបានទាមទារតែចំពោះសោហ៊ុយចំណាយនៃការគ្រប់គ្រងវត្ថុ។ សមាជិក បានលើកឡើងនូវគំនិតចំនួន ៤ ដើម្បីដោះស្រាយបញ្ហានេះ ប៉ុន្តែមិនមានសេចក្តីសន្និដ្ឋានជារួមនោះទេ។

គំនិត ១

ដោយមិនគិតពីពាក្យពេចន៍នៃមាត្រា ៧៣៤ កថាខណ្ឌទី ១ ការទាមទារឲ្យសងវិញនូវសោហ៊ុយចាំបាច់ និង សោហ៊ុយបង្កើនតម្លៃ ត្រូវបានអនុញ្ញាតនូវរាល់ការគ្រប់គ្រងកិច្ចការ។

ឧទាហរណ៍ នៅក្នុងករណីក្មេងរង្វេងផ្លូវ អ្នកគ្រប់គ្រងដោយឈឺឆ្កាល បានទិញម្ហូប (វត្ថុ) សម្រាប់កុមារនោះ (បុគ្គល/មនុស្ស)។ នៅក្នុងករណីនៃការជួសជុលផ្ទះ អ្នកគ្រប់គ្រងដោយឈឺឆ្កាល បានជួសជុលផ្ទះ (វត្ថុ) ឲ្យអ្នកជិតខាង (បុគ្គល/មនុស្ស)។ តើអ្វីគឺជាភាពខុសគ្នាជាលក្ខណៈសារធាតុរវាងករណីទាំងពីរខាងលើ? ដូចករណីនេះ វាមានការលំបាកនៅក្នុងការបែងចែកប្រភេទទាំងពីរនៃការគ្រប់គ្រងដោយឈឺឆ្កាល។ នេះមានន័យថា ការបែងចែកប្រភេទនៃការគ្រប់គ្រងដោយឈឺឆ្កាល គឺមានលក្ខណៈមិនសមហេតុផល។

ជាងនេះទៅទៀត សមាជិកខ្លះ បាននិយាយថា ពាក្យពេចន៍នៃមាត្រា ៧៣៤ កថាខណ្ឌទី ១ អាចត្រូវបានគេបកស្រាយដោយរាប់បញ្ចូលនូវការគ្រប់គ្រងមនុស្ស បន្ថែមពីលើការគ្រប់គ្រងលើវត្ថុ។

ក៏ប៉ុន្តែ សមាជិកជាច្រើន បានគិតថា ពាក្យពេចន៍នៃមាត្រា ៧៣៤ កថាខណ្ឌទី ១ បញ្ញត្តិអំពី “ការគ្រប់គ្រងវត្ថុ”។

គំនិត ២

គំនិតមួយទៀត គឺថាម្ចាស់សិទ្ធិនៅក្នុងករណីនៃការគ្រប់គ្រងមនុស្ស ត្រូវសងសោហ៊ុយដល់អ្នកគ្រប់គ្រងដោយឈឺឆ្កាល តាមរយៈសេចក្តីចម្រើនដោយឥតហេតុ (មាត្រា ៧៣៦ កថាខណ្ឌទី ១)។ គំនិតនេះ គិតថា នៅក្នុងករណីនៃការមើលថែក្មេង ម្តាយរបស់ក្មេងនោះ បានទទួលនូវសេចក្តីចម្រើន ព្រោះអ្នកគ្រប់គ្រងដោយឈឺឆ្កាល បានបង់សោហ៊ុយចំណាយក្នុងការមើលថែក្មេងនោះជំនួសឲ្យម្តាយ។

ក៏ប៉ុន្តែ អ្នកគ្រប់គ្រងដោយឈឺឆ្កាល ត្រូវគ្រប់គ្រងដោយព្យាយាមនិងប្រុងប្រយ័ត្នក្នុងនាមជាអ្នកគ្រប់គ្រងដោយសុចរិត តាមវិធីដែលសមរម្យជាងគេ ដើម្បីផលប្រយោជន៍របស់សាមីខ្លួន (មាត្រា ៧២៩ កថាខណ្ឌទី ២)។ ដោយពិចារណាទៅលើករណីរបស់អ្នកគ្រប់គ្រងដោយឈឺឆ្កាល សេចក្តីចម្រើនរបស់ម្ចាស់សិទ្ធិ ហាក់ដូចជាមាន “មូលហេតុតាមផ្លូវច្បាប់” ដោយខ្វះនូវលក្ខខណ្ឌនៃសេចក្តីចម្រើនដោយឥតហេតុ។

គំនិត ៣

ការសងសោហ៊ុយ ត្រូវបានអនុញ្ញាតដោយផ្អែកលើ “គោលការណ៍សុចរិត និងស្មោះត្រង់” (មាត្រា ៥)។

ក៏ប៉ុន្តែ គំនិតនេះ មិនបានពន្យល់ថា តើហេតុអ្វីបានជាគោលការណ៍នេះ ត្រូវយកមកអនុវត្ត និង ថា តើសិទ្ធិទាមទារឲ្យសងវិញនូវសោហ៊ុយ អាចត្រូវបានទាញចេញពីគោលការណ៍នេះ។

គំនិត ៤

ការសងសោហ៊ុយវិញ មិនត្រូវបានគេអនុញ្ញាតនៅក្នុងករណីនៃការគ្រប់គ្រងមនុស្ស ព្រោះគំនិតនីមួយៗ មានចំណុចខ្សោយជាច្រើន។

សំណួរ ២

ប្រសិនបើតាមការបកស្រាយពាក្យពេចន៍ដោយត្រង់ អ្នកគ្រប់គ្រងដោយឈឺឆ្កាល មិនត្រូវបានអនុញ្ញាតឲ្យទាមទារនូវការខូចខាត ដែលកើតឡើងនៅក្នុងអំឡុងពេលនៃការគ្រប់គ្រងដោយឈឺឆ្កាលទេ លើកលែងតែការខូចខាតនេះ ត្រូវបានចាត់ទុកថាជាចំណាយចាំបាច់ ឬចំណាយបង្កើនតម្លៃសម្រាប់សាមីខ្លួន (មាត្រា ៧៣៤ កថាខណ្ឌទី ១)។ ប្រៀបធៀបនឹងមាត្រា ៦៤៦ និងមាត្រា ៧៣៤។ ការទាមទារសំណងនៃការខូចខាត មិនត្រូវបានបញ្ញត្តិចំពោះការខូចខាតដែលបង្កឡើងនៅក្នុងអំឡុងពេលនៃការគ្រប់គ្រងដោយឈឺឆ្កាលទេ ផ្ទុយទៅវិញ វាត្រូវបានចែងយ៉ាងច្បាស់អំពីការខូចខាតដែលបង្កឡើងដោយការចាត់ចែងកិច្ចការអាណត្តិ (មាត្រា ៦៤៦ កថាខណ្ឌទី ៣)។ នេះ គឺជាសេចក្តីសន្និដ្ឋានមួយដ៏សមរម្យ ព្រោះអ្នកគ្រប់គ្រងដោយឈឺឆ្កាលធ្វើសកម្មភាពគ្រប់គ្រងដោយផ្អែកលើការជំរុញផ្លូវចិត្តខាងផ្នែកមនុស្សធម៌។

ក៏ប៉ុន្តែ មានគំនិតផ្ទុយពីនេះ។ ប្រសិនបើពិចារណាអំពីគោលបំណងនៃការគ្រប់គ្រងកិច្ចការ វាហាក់ដូចជាមានភាពសមរម្យ ដែលអ្នកគ្រប់គ្រងដោយឈឺឆ្កាល ត្រូវបានគេអនុញ្ញាតឲ្យទាមទារសំណងការខូចខាតដែលកើតមាននៅក្នុងពេលគ្រប់គ្រង។ ចំណុចខ្សោយនៅក្នុងគំនិតនេះ គឺខ្វះនូវមូលដ្ឋានច្បាស់លាស់តាមផ្លូវច្បាប់។

ពិភាក្សានៅថ្ងៃទី ១២ ខែ កក្កដា ឆ្នាំ ២០១៣

សំណួរ ៩

ច្បាប់	ក្រមរដ្ឋប្បវេណី
ប្រភេទ	ប្រាតិភោគ
ប្រធានបទ	ហ៊ីប៉ូតែកលើសិទ្ធិជួលអចិន្ត្រៃយ៍
មាត្រាពាក់ព័ន្ធ	មាត្រា ៨៤៤, ៨៤៥, ៨៤៣, ៨៥១, ៨៥២, ៧៦៩, ២៤៤, ២៤៧ នៃក្រមរដ្ឋប្បវេណី
សំណួរ	<p>១. តើការបង្កើតហ៊ីប៉ូតែកលើសិទ្ធិជួលអចិន្ត្រៃយ៍ មានសារប្រយោជន៍អ្វីខ្លះដល់ម្ចាស់បំណុលហ៊ីប៉ូតែក និង អ្នកបង្កើតហ៊ីប៉ូតែក?</p> <p>២. តើការដាក់ហ៊ីប៉ូតែកលើសិទ្ធិជួលអចិន្ត្រៃយ៍ អាចមានត្រឹមកម្រិតណា? ត្រឹមអំឡុងពេលនៃសិទ្ធិជួលអចិន្ត្រៃយ៍?</p>

(ការពិភាក្សានៅក្នុងក្រុមការងារ)

សំណួរ ១

ជាគោលការណ៍ ហ៊ីប៉ូតែកត្រូវបានបង្កើតឡើងដោយការព្រមព្រៀងគ្នារវាងម្ចាស់បំណុល និងកូនបំណុល ឬតតិយជនដែលយកអចលនវត្ថុរបស់ខ្លួនមកដាក់ជាប្រាតិភោគ (មាត្រា ៨៤៤)។ ក៏ប៉ុន្តែ ដើម្បីតតាំងនឹងតតិយជន ហ៊ីប៉ូតែកត្រូវធ្វើឡើងដោយលិខិតយថាភូត និង ត្រូវចុះបញ្ជី (មាត្រា ៨៤៥)។ ហ៊ីប៉ូតែក គឺជាសិទ្ធិប្រាតិភោគប្រត្យក្ស ដែលត្រូវបានកម្រិតត្រឹមតែអចលនវត្ថុ សិទ្ធិជួលអចិន្ត្រៃយ៍ និងផលប្រយោជន៍ ហើយម្ចាស់បំណុលហ៊ីប៉ូតែក មានសិទ្ធិទទួលបានការសងចំពោះសិទ្ធិលើបំណុលរបស់ខ្លួនជាអាទិភាព។ ម្យ៉ាងទៀត ហ៊ីប៉ូតែក គឺជាសិទ្ធិដែលត្រូវបានបង្កើតឡើងដោយគ្មានការផ្ទេរការកាន់កាប់ (មាត្រា ៨៤៣)។ វា មានន័យថា ម្ចាស់បំណុលហ៊ីប៉ូតែក មិនចាំបាច់កាន់កាប់អចលនវត្ថុ ហើយអ្នកបង្កើតហ៊ីប៉ូតែក គឺជាអ្នកកាន់កាប់ និង បន្តប្រើអចលនវត្ថុនោះ។

ហេតុដូច្នោះ ការបង្កើតហ៊ីប៉ូតែកលើសិទ្ធិជួលអចិន្ត្រៃយ៍ មានសារប្រយោជន៍ដូចខាងក្រោម៖

ចំពោះម្ចាស់បំណុលហ៊ីប៉ូតែក៖

- គ្មានបន្ទុកក្នុងការគ្រប់គ្រងសិទ្ធិជួលអចិន្ត្រៃយ៍ វាមានន័យថា គ្មានការផ្ទេរនូវសិទ្ធិជួល អចិន្ត្រៃយ៍
- មានសិទ្ធិទទួលសំណងជាអាទិភាព វាមានន័យថាម្ចាស់បំណុលអាចប្តឹងទៅតុលាការដើម្បីលក់ដោយបង្ខំនូវវត្ថុដែលជាកម្មវត្ថុ ហើយទទួលនូវការចែកចំណែកពីថ្លៃលក់នោះបាន

ចំពោះអ្នកបង្កើតហ៊ីប៉ូតែក៖

- អាចបន្តនូវការកាន់កាប់ ប្រើប្រាស់ និងអាស្រ័យផលនូវសិទ្ធិជួលអចិន្ត្រៃយ៍នោះ ហើយអាចបង្កើតចំណូលដើម្បីសងបំណុល
- អាចបង្កើតហ៊ីប៉ូតែកច្រើន លើសិទ្ធិជួលអចិន្ត្រៃយ៍បាន។ ករណីនេះលំដាប់អាទិភាព គឺលំដាប់នៃការចុះបញ្ជី (មាត្រា ៨៥១)

ឧទាហរណ៍ Y មានសិទ្ធិជួលអចិន្ត្រៃយ៍នៅលើដី A ហើយបានដាំផ្លែឈើខ្លះនៅលើនោះ។ Y មានគម្រោងខ្ចីលុយពីធនាគារ X ចំនួន ១០០០ដុល្លារ ក្នុងគោលបំណងទិញសំភារៈសម្រាប់ធ្វើកសិកម្ម ដើម្បីបង្កើនបរិមាណទិន្នផល ក៏ប៉ុន្តែគាត់ មិនមានទ្រព្យសម្បត្តិអ្វីទេ ក្រៅពីសិទ្ធិជួលអចិន្ត្រៃយ៍ ដែលមានតម្លៃខ្ពស់ជាង ១០០០ ដុល្លារ។

នៅក្នុងករណីនេះ ប្រសិនបើ Y លក់សិទ្ធិជួលអចិន្ត្រៃយ៍នេះទៅឲ្យអ្នកដទៃ នោះ Y អាចទទួលបានប្រាក់ច្រើនជាង ១០០០ ដុល្លារ ហើយគាត់អាចទិញសម្ភារៈបាន ប៉ុន្តែ គាត់មិនអាចធ្វើការដាំដុះនៅលើដី A ទៀតបានទេ ព្រោះ Y បាត់បង់សិទ្ធិជួលអចិន្ត្រៃយ៍នៅលើដី A។ ផ្ទុយទៅវិញ ប្រសិនបើ Y យកសិទ្ធិជួលអចិន្ត្រៃយ៍ទៅបង្កើតហ៊ីប៉ូតែកឲ្យ X ដើម្បីធានាបំណុល នោះ X អាចឲ្យ Y ខ្ចីលុយចំនួន ១០០០ ដុល្លារ ហើយ Y អាចទិញសម្ភារៈទាំងនោះបាន។ ជាងនេះទៅទៀត Y អាចដាំផ្លែឈើនៅលើដីនោះបាន ព្រោះអ្នកបង្កើតហ៊ីប៉ូតែក នៅតែអាចកាន់កាប់ដី A បានដដែល។ ជាការពិត X មិនចាំបាច់មើលថែទាំដី A នោះទេ។ ប្រសិនបើ Y មិនអាចសងបំណុលបាននៅពេលកាលកំណត់បានមកដល់ នោះ X អាចដាក់ពាក្យសុំលក់ដោយបង្ខំចំពោះសិទ្ធិជួលអចិន្ត្រៃយ៍ដែលមាននៅលើដី A ហើយអាចទទួលបានការសងតាមរយៈការចែកចំណែករហូតដល់ ១០០០ ដុល្លារ និង ការប្រាក់ ជាអាទិ៍ផងដែរ (មាត្រា ៨៥២)។

សំណួរ ២

ហ៊ីប៉ូតែកផ្ទាល់ មិនមានអំឡុងពេលទេ។ ហ៊ីប៉ូតែកមានអត្ថិភាព ដរាបណាសិទ្ធិលើបំណុលដែលត្រូវបានធានា នៅតែមានអត្ថិភាព (មាត្រា ៧៦៩) លើកលែង គន្លឹទី ៦ ជំពូក ៥ ផ្នែកទី ៦។ ដូច្នេះ ហ៊ីប៉ូតែកលើសិទ្ធិជួលអចិន្ត្រៃយ៍ គឺមានអានុភាពត្រឹមរយៈពេលនៃសិទ្ធិជួលអចិន្ត្រៃយ៍ប៉ុណ្ណោះ។ តាមមាត្រា២៤៤ និងមាត្រា ២៤៧ នៃក្រមរដ្ឋប្បវេណី ៖ សិទ្ធិជួលអចិន្ត្រៃយ៍ សម្តៅទៅលើសិទ្ធិជួលអចលនវត្ថុ ដែលមានរយៈពេលវែងចាប់ពី ១៥ ឆ្នាំឡើងទៅ ហើយត្រូវស្ថិតនៅក្នុងអំឡុងពេល ៥០ ឆ្នាំ។

ឧទាហរណ៍ កិច្ចសន្យាជួលអចលនវត្ថុមួយ ដែលមានសិទ្ធិជួលអចិន្ត្រៃយ៍រយៈពេល ២០ ឆ្នាំ។ ករណីដុតអំឡុងពេលជួលនេះ ហ៊ីប៉ូតែកត្រូវរលត់។

ដូច្នេះ ប្រសិនបើភាគីចង់បង្កើតហ៊ីប៉ូតែកលើសពីរយៈពេលជួលនេះ វាក៏មិនអាចទៅរួចដែរ។

ពិភាក្សានៅថ្ងៃទី ២៦ ខែ តុលា ឆ្នាំ ២០១២

សំណួរ ១០

ច្បាប់	ក្រមរដ្ឋប្បវេណី
ប្រភេទ	ទំនាក់ទំនងញាតិ
ប្រធានបទ	ការហាមឃាត់ការរៀបអាពាហ៍ពិពាហ៍ជាញាតិពន្ធន
មាត្រាពាក់ព័ន្ធ	មាត្រា ៩៥២
សំណួរ	<p>តាមមាត្រា ៩៥២ ៖ ការហាមឃាត់ការរៀបអាពាហ៍ពិពាហ៍រវាងញាតិពន្ធន</p> <p>(១). អាពាហ៍ពិពាហ៍ពុំអាចធ្វើបានឡើយ រវាងញាតិពន្ធនៃខ្សែផ្ទាល់។ បញ្ញត្តិនេះត្រូវយកមកអនុវត្ត ដូចគ្នាដែរ នៅក្រោយពេលដែលបានបញ្ចប់ទំនាក់ទំនងញាតិពន្ធដោយបញ្ញត្តិមាត្រា ៩៤១ (ការរលត់ទំនងទំនងញាតិពន្ធន) ឬមាត្រា ១០១៦ (ការកាត់កាល់នៃសុំកូនពេញលេញ) នៃក្រមនេះ ឬ ...។</p> <p>(២). អាពាហ៍ពិពាហ៍ពុំអាចធ្វើបានឡើយ រវាងសាខាញាតិពន្ធនៅក្នុង ៣ (បី) ថ្នាក់ រាប់ទាំងថ្នាក់ទី ៣ (បី) ផង។ ...</p> <p>១. ហេតុអ្វីបានជាមាត្រា ៩៥២ កថាខណ្ឌទី ១ វាក្យខណ្ឌទី ១ បញ្ញត្តិយ៉ាងដូច្នោះ? តើវាមានន័យយ៉ាងដូចម្តេច?</p> <p>២. តើពាក្យថា “រាប់ទាំងថ្នាក់ទី៣ ផង” មានន័យយ៉ាងដូចម្តេច?</p>

(ការពិភាក្សានៅក្នុងក្រុមការងារ)

សំណួរ ១

ជាធម្មតា នៅពេលមានចំណងអាពាហ៍ពិពាហ៍ គឺមិនអាចរៀបអាពាហ៍ពិពាហ៍ទៀតនោះដែរ ទោះបីជាញាតិពន្ធន ឬមិនមែនជាញាតិពន្ធន ឬញាតិលោហិតក៏ដោយ។

តាមមាត្រា ៩៥២ កថាខណ្ឌទី ១ វាក្យខណ្ឌទី ១ អាពាហ៍ពិពាហ៍ពុំអាចធ្វើ បានឡើយរវាងញាតិពន្ធនៃខ្សែផ្ទាល់ នេះគឺត្រូវបានច្បាប់ហាមដាច់ខាត ទោះបីជាភាគីម្ខាងលែងលះជាមួយភាគីម្ខាងទៀតក៏ដោយ ឬភាគីម្ខាងទៀតទទួលមរណភាពក៏ដោយ។ ច្បាប់មិនអនុញ្ញាតឲ្យភាគីម្ខាងទៅរៀបអាពាហ៍ពិពាហ៍ជាញាតិពន្ធនៃខ្សែផ្ទាល់របស់ភាគីម្ខាងទៀតនោះដែរ។ ការធ្វើដូច្នោះ គឺដើម្បីកុំឲ្យមានទំនាស់រវាងក្រុមគ្រួសារនៃញាតិទាំងនោះ និងការរក្សានូវប្រពៃណីទំនៀមទំលាប់ល្អរបស់ប្រជាជាតិខ្មែរផងដែរ។

ឧទាហរណ៍ ៖

លោកស្រី K បានរៀបអាពាហ៍ពិពាហ៍ជាមួយលោក H។ លោក H មានញាតិលោហិតផ្ទាល់ ដូចជា កូន (ថ្នាក់ទី ១) ឪពុក (ថ្នាក់ទី ១) ចៅ (ថ្នាក់ទី ២)។ លោកស្រី K មិនអាចរៀបអាពាហ៍ពិពាហ៍ជាមួយកូន ឬឪពុក ឬចៅរបស់ H ទេ ទោះបីជា K បានលែងលះជាមួយនឹង H ឬ

H ទទួលមរណភាពហើយក៏ដោយ។

សំណួរ ២

ចំពោះពាក្យថា “រាប់ទាំងថ្នាក់ទី៣ ផង” មានន័យថា ទាំង ៣ ថ្នាក់។

ឧទាហរណ៍ ៖

លោក X បានរៀបអាពាហ៍ពិពាហ៍ជាមួយលោកស្រី W។ លោកស្រី W មានសាខាញាតិ ដូចជា បងប្អូន (ថ្នាក់ទី ២) មីង (ថ្នាក់ទី ៣) ក្មួយស្រី (ថ្នាក់ទី ៣)។ នៅពេលពួកគាត់ បានលែង លះ ឬនៅពេលដែលលោកស្រី W ទទួលមរណភាព លោក X មិនអាចរៀបអាពាហ៍ពិពាហ៍ ជាមួយបង ប្អូនស្រីរបស់លោកស្រី W ទេ ថែមទាំងមិនអាចរៀបអាពាហ៍ពិពាហ៍ជាមួយនឹងមីង ឬ ក្មួយស្រីរបស់ លោកស្រី W ថែមទៀត។

ប៉ុន្តែ ប្រសិនបើលោកស្រី W មានបងប្អូនដីដូនមួយ (ថ្នាក់ទី ៤) លោក X អាចរៀបអាពាហ៍ ពិពាហ៍ជាមួយបាន ព្រោះគ្មានបញ្ញត្តិណាមួយហាមឃាត់នោះទេ។

ពិភាក្សានៅថ្ងៃទី ២៨ ខែ ធ្នូ ឆ្នាំ ២០១២

សំណួរ ១១

ច្បាប់	ក្រុមរដ្ឋប្បវេណី
ប្រភេទ	ញាតិ
ប្រធានបទ	អាពាហ៍ពិពាហ៍ជាមួយញាតិពន្ធន
មាត្រាពាក់ព័ន្ធ	មាត្រា ៩៥២-១
សំណួរ	<p>តើបងប្អូនប្រុសរបស់ប្តី អាចរៀបអាពាហ៍ពិពាហ៍ជាមួយនឹងបងប្អូនស្រីរបស់ប្រពន្ធបានដែរឬទេ?</p> <p>ឧទាហរណ៍ A មានប្អូនប្រុស X។ B មានបងស្រី Y។ A រៀបអាពាហ៍ពិពាហ៍ជាមួយ B។ តើ X អាចរៀបអាពាហ៍ពិពាហ៍ជាមួយ Y បានដែរឬទេ?</p>
<p>(ការពិភាក្សានៅក្នុងក្រុមការងារ)</p> <p>មាត្រា ៩៥២ កថាខណ្ឌទី២ ចែងថា អាពាហ៍ពិពាហ៍ពុំអាចធ្វើបានឡើយ រវាងសាខាញាតិពន្ធនៅក្នុង៣ ថ្នាក់ រាប់ទាំងថ្នាក់ទី ៣ ផង។</p> <p>តើ X និង Y ក្លាយជាញាតិពន្ធនឹងគ្នាក្រោយពេល A និង B រៀបអាពាហ៍ពិពាហ៍ដែរឬទេ?</p> <p>មិនមានបញ្ញត្តិណាមួយចែងពីនិយមន័យនៃពាក្យ “ញាតិពន្ធ” ទេ ប៉ុន្តែវាគួរតែអាចបកស្រាយបានថាជាញាតិលោហិតរបស់សហព័ទ្ធ។</p> <p>ក្នុងករណីនេះ X គឺជាញាតិពន្ធរបស់ B ហើយ Y គឺជាញាតិពន្ធរបស់ A ក្រោយពេល A និង B រៀបអាពាហ៍ពិពាហ៍។ ទោះជាយ៉ាងណាក៏ដោយ យោងតាមការបកស្រាយរបៀបនេះ X និង Y មិនមានទំនាក់ទំនងញាតិពន្ធនឹងគ្នាទេ។</p> <p>ដូចនេះ មាត្រា ៩៥១ កថាខណ្ឌទី ១ មិនយកមកអនុវត្តចំពោះ X និង Y ទេ ហើយពួកគេអាចរៀបអាពាហ៍ពិពាហ៍បាន។</p>	

ពិភាក្សានៅថ្ងៃទី ២២ ខែ វិច្ឆិកា ឆ្នាំ ២០១៣

សំណួរ ១២

ច្បាប់	ក្រុមរដ្ឋប្បវេណី
ប្រភេទ	គ្រួសារ – អាពាហ៍ពិពាហ៍
ប្រធានបទ	មោឃភាពនៃអាពាហ៍ពិពាហ៍
មាត្រាពាក់ព័ន្ធ	មាត្រា ៩៥៨ នៃក្រុមរដ្ឋប្បវេណី មាត្រា ៣ ចំណុច (ក) នៃច្បាប់ស្តីពីនីតិវិធីបណ្តឹងទាក់ទងនឹងឋានៈបុគ្គល
សំណួរ	<p>១. សូមពន្យល់ចំណុច (ខ) នៃមាត្រា ៩៥៨</p> <p>២. តើអ្នកណាមានសិទ្ធិមោឃភាពអាពាហ៍ពិពាហ៍? តើមានអាជ្ញាយុកាលរំលត់សិទ្ធិនេះដែរឬទេ?</p> <p>៣. A បានរៀបអាពាហ៍ពិពាហ៍ជាមួយ B ប៉ុន្តែពួកគាត់ មិនបានចុះសំបុត្រអាពាហ៍ពិពាហ៍ទេ។ ក្រោយមក A បានរៀបអាពាហ៍ពិពាហ៍ជាមួយ C ហើយពួកគាត់បានចុះសំបុត្រអាពាហ៍ពិពាហ៍ស្របច្បាប់។ តើ C ឬ A មានសិទ្ធិលើកឡើងពីមោឃភាពនៃអាពាហ៍ពិពាហ៍រវាង A និង B ដែរឬទេ?</p> <p>៤. តើត្រូវដោះស្រាយបញ្ហាទាក់ទងនឹងកូន និង ការបែងចែកទ្រព្យសម្បត្តិយ៉ាងដូចម្តេច នៅពេលដែលមោឃភាពអាពាហ៍ពិពាហ៍រវាង A និង B ត្រូវបានគេលើកឡើង នៅក្នុងករណីទី ៣?</p>

(ការពិភាក្សានៅក្នុងក្រុមការងារ)

សំណួរ ១

ជាទូទៅ នីតិវិធីនៃការរៀបអាពាហ៍ពិពាហ៍ គឺមាន៤ដំណាក់កាល។ (មាត្រា ៩៥៥ កថាខណ្ឌទី ១)

- i. ការដាក់ពាក្យសុំ
- ii. ការជូនដំណឹងជាសាធារណៈ
- iii. ការចុះកិច្ចសន្យាអាពាហ៍ពិពាហ៍
- iv. ការចុះបញ្ជីអាពាហ៍ពិពាហ៍

ប្រសិនបើនីតិវិធីណាមួយនៅក្នុងចំណោមនីតិវិធីទាំងបួនខាងលើ មិនត្រូវបានធ្វើឡើងទេ នោះអាពាហ៍ពិពាហ៍ត្រូវចាត់ទុកជាមោឃៈ។ (ពាក្យខណ្ឌទី ១ នៃមាត្រា ៩៥៨ ចំណុច (ខ)) ឧទាហរណ៍ អាពាហ៍ពិពាហ៍ត្រូវចាត់ទុកជាមោឃៈ ប្រសិនបើមន្ត្រីអត្រានុកូលដ្ឋាន ចេញសំបុត្រអាពាហ៍ពិពាហ៍ភ្លាម ក្រោយពេលដែលភាគីដាក់ពាក្យសុំរៀបអាពាហ៍ពិពាហ៍ ដោយមិនឆ្លងកាត់ដំណាក់កាលនៃការជូនដំណឹងជាសាធារណៈ និងការចុះកិច្ចសន្យាអាពាហ៍ពិពាហ៍។

ក៏ប៉ុន្តែ ប្រសិនបើមានវិការៈនីតិវិធីបន្តិចបន្តួច នោះអាពាហ៍ពិពាហ៍នៅតែមានសុពលភាព ដដែល។ (មាត្រា ៩៥៨ ចំណុច ខ) ឧទាហរណ៍វិការៈនីតិវិធីមានបន្តិចបន្តួច ហើយអាពាហ៍ ពិពាហ៍អាចចាត់ទុកថាមានសុពលភាព នៅពេលដែលអនីតិជន បានដាក់ពាក្យសុំរៀបអាពាហ៍ ពិពាហ៍ ដោយមិនមានការយល់ព្រមពីអ្នកមានអំណាចមេបា ឬអ្នកអាណាព្យាបាលសម្រាប់ អនីតិជន ហើយបន្ទាប់មកមន្ត្រីអត្រានុកូលដ្ឋាន បានចុះបញ្ជីអាពាហ៍ពិពាហ៍ដោយធ្វេសប្រហែស បន្ទាប់ពីនីតិវិធីទាំងនោះ។ ឧទាហរណ៍មួយទៀតនៃវិការៈបន្តិចបន្តួច គឺថាមន្ត្រីអត្រានុកូលដ្ឋាន បានចុះបញ្ជីអាពាហ៍ពិពាហ៍នៅថ្ងៃទី ៨ នៃការជូនដំណឹងជាសាធារណៈ ដែលវាគប្បីត្រូវធ្វើការ ជូនដំណឹងរយៈពេល ១០ ថ្ងៃ។ អំឡុងពេលនៃការជូនដំណឹងមិនគ្រប់បែបនេះ អាចចាត់ទុកជា វិការៈបន្តិចបន្តួច។

សំណួរ ២

អាពាហ៍ពិពាហ៍ដែលអាចលុបចោលបាន ត្រូវក្លាយជាមោឃៈ តាមរយៈពាក្យសុំរបស់ ភាគីដែលមានសិទ្ធិលុបចោល។ (មាត្រា ៩៦០-៩៦៣) ប៉ុន្តែ អាពាហ៍ពិពាហ៍ដែលមោឃៈ ជា ទូទៅត្រូវបានចាត់ទុកថាមោឃៈ ដោយមិនចាំបាច់មានការធ្វើសកម្មភាពអ្វីមួយទេ ដរាបណា មានហេតុដែលបានកំណត់ នៅក្នុងមាត្រា ៩៥៨ ចំណុច ក និង ខ។ ដូចនេះ មិនមានភាព ចាំបាច់ក្នុងការពិចារណាអំពីនរណាមានសិទ្ធិមោឃភាពអាពាហ៍ពិពាហ៍នេះ និង អាជ្ញាយុកាល រលត់សិទ្ធិ។

ជាការពិត មាត្រា ៣ ចំណុច ក នៃច្បាប់ស្តីពីនីតិវិធីបណ្តឹងទាក់ទងនឹងឋានៈបុគ្គល ចែង អំពីបណ្តឹង “ទាមទារឲ្យបញ្ជាក់” អំពីមោឃភាពនៃអាពាហ៍ពិពាហ៍ តាមបញ្ញត្តិនៃមាត្រា ៩៥៨ នៃ ក្រមរដ្ឋប្បវេណី ប៉ុន្តែមិនចែងអំពីបណ្តឹង “ទាមទារឲ្យមោឃភាព” អាពាហ៍ពិពាហ៍ទេ។

តើនរណាមានសិទ្ធិដាក់ពាក្យបណ្តឹងនេះ?

មាត្រា ១ នៃច្បាប់ស្តីពីនីតិវិធីបណ្តឹងទាក់ទងនឹងឋានៈបុគ្គលចែងថា ច្បាប់នេះមានគោល ដៅបញ្ញត្តិរូបករណ៍ពិសេសនៃក្រមនីតិវិធីរដ្ឋប្បវេណី ចំពោះនីតិវិធីបណ្តឹងទាក់ទងនឹងឋានៈ បុគ្គល។ ក៏ប៉ុន្តែ ច្បាប់ស្តីពីនីតិវិធីបណ្តឹងទាក់ទងនឹងឋានៈបុគ្គល មិនបានចែងនូវបញ្ញត្តិពិសេស ណាមួយទាក់ទងនឹងបញ្ហានេះទេ ហើយមាត្រា ១៣ នៃច្បាប់នេះ មិនបានកំណត់ថា មាត្រា ៧៤ នៃក្រមនីតិវិធីរដ្ឋប្បវេណី មិនត្រូវយកមកអនុវត្តឡើយ។ ដូច្នេះ ថាតើនរណាអាចដាក់ពាក្យ បណ្តឹងបាន គឺផ្អែកទៅលើបញ្ញត្តិទូទៅនៃក្រមនីតិវិធីរដ្ឋប្បវេណី។ ជាពិសេស នេះ គឺជាបញ្ហាជាប់ ទាក់ទងនឹងមាត្រា ៧៤ នៃក្រមនីតិវិធីរដ្ឋប្បវេណី។

យោងតាមមាត្រា ៧៤ នៃក្រមនីតិវិធីរដ្ឋប្បវេណី មានតែជនដែលមានផលប្រយោជន៍ ក្នុងបណ្តឹងប៉ុណ្ណោះដែលអាចដាក់ពាក្យបណ្តឹងបាន។

អង្គហេតុនៅក្នុងសំណួរទី ៣ គឺជាឧទាហរណ៍ដ៏ល្អក្នុងការពិចារណាលើបញ្ហានេះ។

សំណួរ ៣

អាពាហ៍ពិពាហ៍រវាង **A** និង **B** ត្រូវចាត់ទុកជាមោឃៈ តាមមាត្រា ៩៥៨ ចំណុច ខ ដោយសារតែមិនបានបំពេញនូវលក្ខខណ្ឌចាំបាច់។ បន្ទាប់មក តើ **C** ត្រូវបានគេអនុញ្ញាតឲ្យលើកឡើងពីមោឃភាពនៃអាពាហ៍ពិពាហ៍ដែរឬទេ? ឬនិយាយម្យ៉ាងទៀត តើ **C** មានផលប្រយោជន៍ក្នុងការដាក់បណ្តឹងបញ្ជាក់មោឃភាពនៃអាពាហ៍ពិពាហ៍រវាង **A** និង **B** ដែរឬទេ?

ប្រសិនបើយើងពិនិត្យមើលករណីនេះតែមួយភ្លែត **C** ហាក់ដូចជាគ្មានផលប្រយោជន៍ក្នុងការលើកឡើងពីមោឃភាពនៃអាពាហ៍ពិពាហ៍រវាង **A** និង **B** ព្រោះគាត់គឺជាប្រពន្ធស្របច្បាប់របស់ **A**។ ក៏ប៉ុន្តែ ប្រសិនបើមោឃភាពអាពាហ៍ពិពាហ៍រវាង **A** និង **B** មិនទាន់ត្រូវបានបញ្ជាក់នោះសិទ្ធិ និង កាតព្វកិច្ចដោយផ្អែកលើអាពាហ៍ពិពាហ៍រវាង **A** និង **B** ហាក់ដូចជាកើតមានឡើង។ ឧទាហរណ៍ **A** និង **B** មានទំនាក់ទំនងអនីតិសង្វាសដូចជាប្តីប្រពន្ធ ។ សន្តតិកម្ម ក៏មានអានុភាពដែរ។

ដូច្នេះ យើងគិតថា **C** និង **A** ត្រូវបានអនុញ្ញាតឲ្យដាក់បណ្តឹងបញ្ជាក់ពីមោឃភាពអាពាហ៍ពិពាហ៍រវាង **A** និង **B**។

ទាក់ទងនឹងបណ្តឹងនេះ **C** ត្រូវដាក់ពាក្យបណ្តឹងបញ្ជាក់ពីមោឃភាពនៃអាពាហ៍ពិពាហ៍រវាង **A** និង **B** ដែលមាន **A** និង **B** ជាចុងចម្លើយ ដោយផ្អែកលើមាត្រា ៦ កថាខណ្ឌទី ២ នៃច្បាប់ស្តីពីនីតិវិធីបណ្តឹងទាក់ទងនឹងឋានៈបុគ្គល ផ្ទុយទៅវិញ ចុងចម្លើយ គឺមានតែ **B** នៅពេលដែល **A** ជាអ្នកដាក់ពាក្យបណ្តឹង ដោយផ្អែកលើមាត្រា ៦ កថាខណ្ឌទី ១។

សំណួរ ៤

មិនមានបញ្ញត្តិនៃមាត្រាណាមួយ ចែងដោយផ្ទាល់ក្នុងការគ្រប់គ្រងទៅលើកូន និង ទ្រព្យសម្បត្តិទេ ផ្ទុយទៅវិញមាត្រា ៩៦៤ ចែងតែអំពីអានុភាពនៃមោឃភាព។ តើយើងត្រូវពិចារណាទៅលើបញ្ហានេះយ៉ាងដូចម្តេច?

ឧបមាថា **A** និង **B** មានកូនម្នាក់ គឺ **D**។

ដោយសារតែអាពាហ៍ពិពាហ៍របស់ **A** និង **B** ត្រូវទុកជាមោឃៈ តាំងពីដំបូងនោះ មាត្រា ៩៨៨ មិនត្រូវមកអនុវត្តឡើយ។ ដូច្នេះ **A** មិនត្រូវបានគេសន្មតថាជាឪពុករបស់ **D** ទេ ហើយក៏មិនមានអំណាចមេបាលី **D** ដែរ ផ្ទុយទៅវិញ **B** គឺជាម្តាយ (មាត្រា ៩៨៧) និងមានអំណាចមេបាលី **D**។ ក៏ប៉ុន្តែប្រសិនបើ **A** ចុះបញ្ជីខ្លួនគាត់ផ្ទាល់ជាឪពុករបស់ **D** នៅក្នុងសំបុត្រកំណើតរបស់ **D** ដោយមានហត្ថលេខា និង ស្នាមមេដៃ នោះ **A** ត្រូវបានចាត់ទុកថាបានទទួលស្គាល់ **D**។

(មាត្រា ៩៩៨)

ចំពោះការបែងចែកទ្រព្យសម្បត្តិវិញ? ប្រសិនបើ **A** និង **B** ត្រូវបានគេមើលឃើញថាជាប្តីប្រពន្ធរស់នៅជាមួយគ្នាជាអនីតិសង្ហាស ដែលមានន័យថាគឺជាបុរសស្រ្តីរស់នៅជាមួយគ្នាជាប្តីប្រពន្ធ ដោយមិនបានបំពេញនីតិវិធីនៃការរៀបអាពាហ៍ពិពាហ៍ ដែលមានចែងនៅក្នុងក្រមរដ្ឋប្បវេណី បញ្ហានេះ គឺអាស្រ័យទៅលើបញ្ញត្តិអំពីទ្រព្យសម្បត្តិនៃប្តីប្រពន្ធស្របច្បាប់ ត្រូវយកមកអនុវត្តចំពោះប្តីប្រពន្ធដែលរស់នៅជាមួយគ្នាជាអនីតិសង្ហាសដែរឬទេ? យើងនឹងមិនពិភាក្សាអំពីបញ្ហានេះទេ ព្រោះអាពាហ៍ពិពាហ៍តាមបែបអនីតិសង្ហាស គឺជាបញ្ហាផ្លូវច្បាប់ដ៏ធំមួយ។

ពិភាក្សានៅថ្ងៃទី ០១ ខែ មេសា ឆ្នាំ ២០១៣

សំណួរ ១៣

ច្បាប់	ក្រមរដ្ឋប្បវេណី
ប្រភេទ	ទំនាក់ទំនងញាតិ
ប្រធានបទ	បណ្តឹងទាមទារឲ្យបញ្ជាក់អំពីនីតិភាពនៃបុគ្គលភាព
មាត្រាពាក់ព័ន្ធ	មាត្រា ១០០២
សំណួរ	តើការកើតឡើងដោយចេតនា ឬកំហុសធ្ងន់ធ្ងររបស់ជនដែលត្រូវបានចុះបញ្ជីជាឪពុក ឬម្តាយ នៅក្នុងមាត្រា ១០០២ កថាខណ្ឌទី ៤ សំដៅទៅលើអ្វី? សូមផ្តល់ឧទាហរណ៍នៃចេតនា និងកំហុសធ្ងន់ធ្ងរ?

(ការពិភាក្សានៅក្នុងក្រុមការងារ)

ឧទាហរណ៍១៖

លោក X បានរៀបអាពាហ៍ពិពាហ៍ជាមួយលោកស្រី Y។ លោក X មានទំនាក់ទំនងស្នេហាជាមួយលោកស្រី Z ទទួលបានកូនម្នាក់ ដោយសារគ្មានចំណងអាពាហ៍ពិពាហ៍។ បន្ទាប់មក លោក X ត្រូវចុះជាឪពុក និង Y ត្រូវបានចុះជាម្តាយ នៅក្នុងសៀវភៅកំណើតរបស់កូន។

ឧទាហរណ៍២៖

លោកស្រី Y បានរៀបអាពាហ៍ពិពាហ៍ជាមួយលោក X។ លោកស្រី Y មានទំនាក់ទំនងស្នេហាជាមួយលោក Z ទទួលបានកូនម្នាក់ ដោយសារគ្មានចំណងអាពាហ៍ពិពាហ៍។ ទោះបីជា Y បានប្រាប់ X ថាឪពុករបស់កូនគឺជា X ក៏ដោយ ក៏ X មានមន្ទិលសង្ស័យពីរឿងនេះ ព្រោះខ្លួនបានទៅបរទេស ៣ សប្តាហ៍ នៅក្នុងអំឡុងពេលដែលបានប្រមាណថាមានផ្ទៃពោះ។ ក៏ប៉ុន្តែ លោក X ត្រូវចុះជាឪពុក និង Y ត្រូវបានចុះជាម្តាយ នៅក្នុងសៀវភៅកំណើតរបស់កូន ដោយបារម្ភខ្លាចបែកបាក់គ្រួសារដោយសារការស៊ើបអង្កេតរបស់ខ្លួន។

ការចុះជាឪពុក ឬម្តាយ នៅក្នុងសៀវភៅកំណើតរបស់កូននេះ គឺធ្វើឡើងតាមរយៈការសន្មត តាមផ្លូវច្បាប់ (មាត្រា ៩៨៧ និងមាត្រា ៩៨៨) ឬតាមរយៈការទទួលស្គាល់ (មាត្រា ៩៩៧ និងមាត្រា ៩៩៨)។ ការចុះជាឪពុក ឬម្តាយ នៅក្នុងសៀវភៅកំណើតរបស់កូន គឺត្រូវធ្វើដោយឆន្ទៈរបស់ឪពុក ឬម្តាយនោះ ដោយពិតប្រាកដ។ ទោះជាយ៉ាងណា ការចុះបញ្ជីជាឪពុក ឬម្តាយនេះ ត្រូវបើកឲ្យមានបណ្តឹងទាមទារឲ្យបញ្ជាក់អំពីនីតិភាពនៃបុគ្គលភាពបាន នៅពេលណាមានការវិការនៃការសន្មត ឬការទទួលស្គាល់នោះ។

ប៉ុន្តែ បណ្តឹងទាមទារបែបនេះត្រូវបានហាមឃាត់ចំពោះ ការចុះជាឪពុក ឬជាម្តាយដែលកើតឡើងដោយចេតនា ឬដោយកំហុសធ្ងន់ធ្ងររបស់ជនដែលត្រូវបានចុះជាឪពុក ឬម្តាយ នៅក្នុងសៀវភៅ ឬបើអំឡុងពេល ២០ ឆ្នាំ បានកន្លងផុត គិតចាប់ពីថ្ងៃកំណើតរបស់កូន ឬថ្ងៃដែល

អានុភាពនៃការទទួលស្គាល់បានកើតឡើង។

ការកើតឡើងដោយចេតនានេះ មានដូចជា នៅពេលដឹងថា មិនមែនជាកូនរបស់ខ្លួន ហើយ បុរសនោះនៅតែសុខចិត្តចុះដាក់ខ្លួនជាឪពុក នៅក្នុងសៀវភៅកំណើតរបស់កូនទៀត។ ចំណែកកំហុសធ្ងន់ធ្ងរវិញ មានដូចជា នៅពេលចុះថាជាឪពុករបស់កូន បុរសនោះមិនបានយក ចិត្តទុកដាក់ក្នុងការដឹង ឬការស្រាវជ្រាវអំពីអត្តិភាពនៃកូននោះឡើយ។

ពិភាក្សានៅថ្ងៃទី ១១ ខែ មករា ឆ្នាំ ២០១៣

សំណួរ ១៤

ច្បាប់	ក្រមរដ្ឋប្បវេណី
ប្រភេទ	ទំនាក់ទំនងញាតិ
ប្រធានបទ	ការកាត់កាលសុំកូនពេញលេញ
មាត្រាពាក់ព័ន្ធ	១. មាត្រា ១០១៥ និងមាត្រា ១០១៦ ២. មាត្រា ១០១៦, ១០៤៨, និង មាត្រា ១០៥២
សំណួរ	<p>១. មិនមានបញ្ញត្តិនៃមាត្រាណាមួយអនុញ្ញាតឱ្យឪពុកម្តាយចិញ្ចឹមកាត់កាលសុំ កូនពេញលេញទេ ប៉ុន្តែវាត្រូវបានអនុញ្ញាតនៅក្នុងសុំកូនធម្មតា។ ក៏ប៉ុន្តែ ប្រសិន បើកូនសុំតាមរយៈសុំកូនពេញលេញមិនមានអាកប្បកិរិយាល្អប្រព្រឹត្តអំពើអសីលធម៌ និងបំផ្លាញទ្រព្យសម្បត្តិរបស់ឪពុកម្តាយចិញ្ចឹម នោះវាហាក់ដូចជា មិនសមហេតុផលដែលមិនអនុញ្ញាតឱ្យឪពុកម្តាយចិញ្ចឹមរំលាយសុំកូននេះ។ តើមានបញ្ញត្តិណាសម្រាប់ដោះស្រាយបញ្ហានេះដែរឬទេ?</p> <p>២. មាត្រា ១០១៦ មានលក្ខខណ្ឌចំនួន ២ ក្នុងការកាត់កាលសុំកូនពេញលេញដែលធ្វើឡើង ដោយកូនសុំ។ ឧទាហរណ៍ ៖ នៅពេលដែលចំណុច ក ត្រូវបានបំពេញ ប៉ុន្តែចំណុច ខ មិនត្រូវបានបំពេញ ដូច្នោះពាក្យសុំកាត់កាលរបស់កូនសុំត្រូវបានគេលើកចោល។ តើមានវិធីណាដែលអាចធ្វើឱ្យកូនសុំរួចផុតពីការខូចខាត នៅក្នុងករណីនេះ?</p>

(ការពិភាក្សានៅក្នុងក្រុមការងារ)

សំណួរ ១

គោលបំណងនៃសុំកូនពេញលេញ គឺដើម្បីរកឪពុកម្តាយថ្មីមួយដែលជាទីរំពឹង និងដែលមានភាពកក់ក្តៅសម្រាប់ឱ្យកូនសុំនោះមានអនាគតប្រសើរជាងមុន។ នៅពេលដែលការបង្កើតសុំកូនពេញលេញមានអានុភាព ទំនាក់ទំនងញាតិរវាងកូនសុំ និងឪពុកម្តាយបង្កើតត្រូវបានកាត់ផ្តាច់ ដែលខុសពីសុំកូនធម្មតា។ ដូច្នោះ តួនាទីរបស់ឪពុកម្តាយបង្កើតពីមុនត្រូវបានផ្ទេរមកឱ្យឪពុកម្តាយចិញ្ចឹមវិញ ដូចមានចែងក្នុងមាត្រា ១០១៥ ស្តីពីអានុភាពនៃសុំកូនពេញលេញ “(១) ដោយបង្កើតសុំកូនពេញលេញ កូនសុំត្រូវទទួលបានឋានៈដូចគ្នានឹងកូនបង្កើត របស់ឪពុកម្តាយចិញ្ចឹមនឹងត្រូវទទួលបាននូវសិទ្ធិ និងករណីកិច្ច ដូចគ្នានឹងកូនបង្កើត នៅក្នុងទំនាក់ទំនងជាមួយនឹងឪពុកម្តាយចិញ្ចឹម។ .. (៣) កូនសុំ ត្រូវស្ថិតនៅក្រោមអំណាចមេបារបស់ឪពុកម្តាយចិញ្ចឹម។” នៅក្នុងជំពូកទី ៥ ស្តី អំពីអំណាចមេបារ ក៏មិនមានបញ្ញត្តិណាដែលអនុញ្ញាតឱ្យអ្នកមានអំណាចមេបារធ្វើការកាត់កាលកូនរបស់ខ្លួននោះទេ។

ដូច្នោះ ប្រសិនបើកូនប្រព្រឹត្តអបាយមុខក៏ដោយ គឺគ្មានវិធីអ្វីក្រៅពីឪពុកម្តាយចិញ្ចឹមត្រូវ ខិតខំអប់រំកូន ដើម្បីឲ្យកូនក្លាយជាកូនល្អ តែប៉ុណ្ណោះ។

សំណួរ ២

តាមមាត្រា ១០១៦ ៖ ការកាត់កាលនៃសុំកូនពេញលេញ

១. បើយល់ឃើញថា មានភាពចាំបាច់ពិសេសដើម្បីផលប្រយោជន៍របស់កូនសុំ តុលាការ អាចកាត់កាលភាគីនៃសុំកូនបាន តាមពាក្យសុំរបស់កូនសុំ ឪពុកម្តាយបង្កើត ឬតំណាងអយ្យការ លុះត្រាតែ ក្នុងករណីដែលត្រូវនឹងចំណុចទាំងអស់ដែលកំណត់នៅក្នុងចំណុចនីមួយៗខាងក្រោម នេះ ៖

ក. បើមានការធ្វើបាបដោយឪពុកម្តាយចិញ្ចឹម បោះបង់កូនសុំចោលដោយគំនិតទុច្ចរិត ឬ ហេតុផ្សេងៗទៀតដែលបំពានផលប្រយោជន៍របស់កូនសុំយ៉ាងធ្ងន់ធ្ងរ។

ខ. បើឪពុកម្តាយបង្កើតអាចគ្រប់គ្រងថែរក្សាដោយសមរម្យ។

២. ការកាត់កាល ពុំអាចធ្វើបានឡើយ ក្រៅពីយោងតាមបញ្ញត្តិនៃកថាខណ្ឌទី ១ ខាងលើ នេះ។

តាមបញ្ញត្តិនេះ គឺចាំបាច់ត្រូវតែមានលក្ខខណ្ឌទាំងពីរនេះ បើពុំដូច្នោះទេ ពាក្យសុំកាត់កាល ដែលធ្វើឡើងដោយអ្នកពាក់ព័ន្ធ ត្រូវបានលើកចោល ព្រោះថា ទោះបីជាមានការធ្វើបាបដោយ ឪពុកម្តាយចិញ្ចឹម បោះបង់កូនសុំចោលដោយគំនិតទុច្ចរិត ឬហេតុផ្សេងៗទៀតដែលបំពានផល ប្រយោជន៍របស់កូនសុំយ៉ាងធ្ងន់ធ្ងរ ក៏ដោយ បើឪពុកម្តាយបង្កើតមិនអាចគ្រប់គ្រងថែរក្សាដោយ សមរម្យ នោះទេ គឺនាំឲ្យកូនសុំនោះ មិនមានផលល្អដដែល នៅពេលដែល ញាតិភាពជាមួយ ឪពុកម្តាយត្រូវបានបង្កើតឡើងវិញនោះ។

ដូច្នោះ វិធីដែលអាចធ្វើឲ្យកូនសុំរួចផុតពីការខូចខាត នៅក្នុងករណីខាងលើនេះ គឺត្រូវ ប្រកាសការព្យួរ ឬដកហូតអំណាចមេបា (មាត្រា ១០៤៨) ហើយចាប់ផ្តើមអាណាព្យាបាល សម្រាប់អនីតិជន (មាត្រា ១០៥២)។

ពិភាក្សានៅថ្ងៃទី ១៩ ខែ តុលា ឆ្នាំ ២០១២

សំណួរ ១៥

ច្បាប់	ក្រមរដ្ឋប្បវេណី
ប្រភេទ	គ្រួសារ
ប្រធានបទ	ការលែងលះ អ្នកមានអំណាចមេបា
មាត្រាពាក់ព័ន្ធ	មាត្រា ១០៣៧ នៃក្រមរដ្ឋប្បវេណី មាត្រា ១៨២ នៃក្រមនីតិវិធីរដ្ឋប្បវេណី មាត្រា ២២ កថាខណ្ឌទី ១ នៃច្បាប់ស្តីពីនីតិវិធីបណ្តឹងទាក់ទងនឹងឋានៈបុគ្គល
សំណួរ	តើតុលាការត្រូវសម្រេចអំពីអ្នកមានអំណាចមេបាដែរឬទេ ប្រសិនបើភាគីទាំងសងខាង មិនបានស្នើសុំឲ្យកំណត់ពីការគ្រប់គ្រងកូននៅក្នុងបណ្តឹងលែងលះ?

(ការពិភាក្សានៅក្នុងក្រុមការងារ)

១. គោលការណ៍ “សិទ្ធិចាត់ចែងរបស់ភាគី”

នៅក្នុងបណ្តឹងរដ្ឋប្បវេណីធម្មតា តុលាការត្រូវសម្រេចតែការទាមទារដែលភាគីទាមទារឲ្យចៅក្រមជំនុំជម្រះ។ តុលាការមិនអាចធ្វើការវិនិច្ឆ័យទៅលើចំណុចដែលភាគីមិនបានលើកឡើងទេ។ គោលការណ៍នេះ ត្រូវបានគេឲ្យឈ្មោះថា “សិទ្ធិចាត់ចែងរបស់ភាគី” ដែលមានចែងនៅក្នុង មាត្រា ១៨២ កថាខណ្ឌទី ២ នៃក្រមនីតិវិធីរដ្ឋប្បវេណី។

២. លក្ខណៈនៃការកំណត់អ្នកមានអំណាចមេបា

ក៏ប៉ុន្តែ នីតិវិធីបណ្តឹងទាក់ទងនឹងឋានៈបុគ្គល មានបញ្ញត្តិលើកលែងទៅនឹងគោលការណ៍នេះ។ គោលការណ៍ “សិទ្ធិចាត់ចែងរបស់ភាគី” គឺត្រូវបានកម្រិតនៅក្នុងបញ្ហាមួយចំនួន។ មាត្រា ២២ កថាខណ្ឌទី ១ នៃច្បាប់ស្តីពីនីតិវិធីបណ្តឹងទាក់ទងនឹងឋានៈបុគ្គល ចែងថា ប្រសិនបើតុលាការចេញសាលក្រម ឬសាលដីកាដែលទទួលស្គាល់ការទាមទាររបស់ដើមចោទនៅក្នុងបណ្តឹងទាមទារលុបចោលនូវចំណងអាពាហ៍ពិពាហ៍ ឬលែងលះគ្នា តុលាការត្រូវធ្វើសេចក្តីសម្រេចអំពីការកំណត់អ្នកមានអំណាចមេបាដោយឆន្ទានុសិទ្ធិ។ នេះ មានន័យថាតុលាការអាចនិងគប្បីកំណត់អ្នកមានអំណាចមេបាដោយមិនចាំបាច់មានការទាមទាររបស់ភាគី។ នៅក្នុងន័យនេះ តុលាការធ្វើសកម្មភាពយ៉ាងសកម្មនៅក្នុងនីតិវិធីបណ្តឹងទាក់ទងនឹងឋានៈបុគ្គល។

មូលហេតុ គឺប្រសិនបើអ្នកមានអំណាចមេបា មិនត្រូវបានគេកំណត់នៅពេលលែងលះទេ នោះអំណាចមេបា មិនត្រូវបានគេអនុវត្ត ហើយវានឹងធ្វើឲ្យមានគុណវិបត្តិដល់កុមារ ទាក់ទងនឹងការអប់រំ ការរស់នៅ ជាដើម។ ដូច្នេះ ការកំណត់អំពីអ្នកមានអំណាចមេបានៅក្នុងករណីលែង

លៈ គឺមានសារសំខាន់ណាស់។

៣. ភាពខុសគ្នានឹងការបែងចែកទ្រព្យសម្បត្តិ

ការបែងចែកទ្រព្យសម្បត្តិនៅពេលលែងលះ គឺមានលក្ខណៈខុសគ្នាពីការកំណត់អ្នកមានអំណាចមេបា។ ការយឺតយ៉ាវ ឬ ការមិនកំណត់ពីការបែងចែកទ្រព្យសម្បត្តិ គឺមានផលប៉ះពាល់ដល់ផលប្រយោជន៍របស់ភាគីតែប៉ុណ្ណោះ។ ដូច្នោះ គោលការណ៍សិទ្ធិចាត់ចែងរបស់ភាគីត្រូវយកមកអនុវត្តនៅក្នុងករណីនេះ។ មាត្រា ២២ កថាខណ្ឌទី ១ នៃច្បាប់ស្តីពីនីតិវិធីបណ្តឹងទាក់ទងនឹងឋានៈបុគ្គល អនុញ្ញាតឲ្យតុលាការធ្វើការវិនិច្ឆ័យអំពីការបែងចែកទ្រព្យសម្បត្តិ នៅពេលដែលភាគីធ្វើការទាមទារ។ ជាងនេះទៅទៀត ភាគីត្រូវបានអនុញ្ញាតឲ្យធ្វើការទាមទារបែងចែកទ្រព្យសម្បត្តិដោយឯករាជ្យ តាមរយៈនីតិវិធីរឿងក្តីរដ្ឋប្បវេណីដែលមិនមែនជាបណ្តឹង (មាត្រា ២ ចំណុច ៤-៦ នៃឧបសម្ព័ន្ធនៃច្បាប់ស្តីពីនីតិវិធីនៃរឿងក្តីរដ្ឋប្បវេណីដែលមិនមែនជាបណ្តឹង)។

ពិភាក្សានៅថ្ងៃទី ១៥ ខែ ធ្នូ ឆ្នាំ ២០១២

សំណួរ ១៦

ច្បាប់	ក្រមរដ្ឋប្បវេណី
ប្រភេទ	គ្រួសារ
ប្រធានបទ	អភិព្វបុគ្គលនៃសន្តតិកម្ម
មាត្រាពាក់ព័ន្ធ	មាត្រា ១១៥០ មាត្រា ១១៥៧ នៃក្រមរដ្ឋប្បវេណី
សំណួរ	<p>B គឺជាកូនរបស់ A ហើយ C គឺជាកូនរបស់ B។ (សំណួរ)</p> <p>១. B ស្លាប់នៅឆ្នាំ ២០១២។ ក្រោយមក C បានសម្លាប់ A នៅខែ កក្កដា ឆ្នាំ២០១៣ ហើយត្រូវបានកាត់ទោសឱ្យជាប់ពន្ធនាគារពីបទឃាតកម្ម។ តើ C អាចក្លាយជាសន្តតិជនជំនួសតាមមាត្រា ១១៥៧ បានដែរឬទេ ? តើមាត្រា ១១៥០ (អភិព្វបុគ្គលនៃសន្តតិកម្ម) អនុវត្តចំពោះសន្តតិជនជំនួសដែរឬទេ ?</p> <p>២. C បានសម្លាប់ B នៅថ្ងៃទី ២០ ខែ ឧសភា ឆ្នាំ ២០១៣ ហើយ តុលាការសម្រេចផ្ដន្ទាទោស C ឱ្យជាប់ពន្ធនាគារពីបទឃាតកម្ម។ បន្ទាប់មក A បានស្លាប់នៅថ្ងៃទី ៣០ ខែ កក្កដា ឆ្នាំ ២០១៣។ តើ C អាចធ្វើសន្តតិកម្មលើ ទ្រព្យសម្បត្តិរបស់ A តាមរយៈសន្តតិកម្មជំនួសបានដែរឬទេ?</p>

(ការពិភាក្សានៅក្នុងក្រុមការងារ)

សំណួរ ១

ដោយផ្អែកលើមាត្រា ១១៥៧ នៃក្រមរដ្ឋប្បវេណី **C** គឺជាសន្តតិជនជំនួសរបស់ **A**។ បន្ទាប់មក សន្តតិជនជំនួស **C** នេះ បានសម្លាប់មតកជន **A** ដោយចេតនា។ ដូច្នេះ **C** ត្រូវបានគេ ចាត់ទុកថាជា អភិព្វបុគ្គលនៃសន្តតិកម្ម ដោយផ្អែកលើខ្លឹមសារនៃមាត្រា ១១៥០ កថាខណ្ឌទី ១ ចំណុច ក នៃក្រមរដ្ឋប្បវេណី។

ដូច្នេះ **C** ក្លាយជាអភិព្វបុគ្គលនៃសន្តតិកម្ម។

សំណួរ ២

ជាគោលការណ៍ អភិព្វបុគ្គលនៃសន្តតិកម្ម គប្បីត្រូវបានគេបកស្រាយដោយមិនដាច់ ខាត។ ដូច្នេះ ប្រសិនបើ **C** គឺជាអភិព្វបុគ្គលនៃសន្តតិកម្មរបស់ **B** នោះវាមិនមានន័យថា **C** គឺជា អភិព្វបុគ្គលនៃសន្តតិកម្មរបស់ **A** ដោយស្វ័យប្រវត្តិនោះទេ។ ក៏ប៉ុន្តែ នៅក្នុងករណីនេះ មានគំនិត ពីរដែលលើកឡើង ដើម្បីធ្វើការបកស្រាយទៅលើមាត្រា ១១៥០ កថាខណ្ឌទី ១ ចំណុច ក នៃ ក្រមរដ្ឋប្បវេណី ដែលចែងថា ៖ “បុគ្គលដែលបានទទួលទោស ដោយមានចេតនាធ្វើឃាត ឬ ប៉ុន

ប៉ងធ្វើហាតលើមតកជន ឬលើជនដែលមានលំដាប់សន្តតិកម្មមុន ឬ លំដាប់សន្តតិកម្មស្មើគ្នា ទោះដោយផ្ទាល់ក្តី ដោយប្រយោលក្តី” ។

គំនិតទី ១ ៖ ក្រមរដ្ឋប្បវេណី ចែងពីលំដាប់សន្តតិជន ពោលគឺសន្តតិជនលំដាប់ទី ១ សន្តតិជនលំដាប់ទី ២ និង សន្តតិជនលំដាប់ទី ៣ ចំណែកឯសន្តតិជនជំនួស គឺជាសន្តតិជន ដោយឡែកផ្សេងទៀត។ ហេតុដូច្នោះ ជាក់ស្តែង មាត្រា ១១៥០ កថាខណ្ឌទី ១ ចំណុច ក នៃក្រម រដ្ឋប្បវេណី បានប្រើតែពាក្យ “សន្តតិជនលំដាប់មុន ឬ លំដាប់ស្មើគ្នា” ប៉ុណ្ណោះ មិនបានប្រើពាក្យ “សន្តតិជនជំនួស” ទេ។ ជាលទ្ធផល គឺមិនអាចយកមាត្រា ១១៥០ នៃក្រមរដ្ឋប្បវេណីទៅអនុវត្ត លើករណីសំណួរខាងលើនេះទេ។

គំនិតទី ២ ៖ បញ្ញត្តិនៃមាត្រា ១១៥០ កថាខណ្ឌទី ១ ចំណុច ក នៃក្រមរដ្ឋប្បវេណី ត្រូវអនុ វត្តស្រដៀងគ្នាទៅលើសន្តតិជនជំនួស។ តាមការពិត មាត្រា ១១៥០ កថាខណ្ឌទី ១ ចំណុច ក នៃក្រមរដ្ឋប្បវេណី ចាត់ទុកជាអភ័ព្វបុគ្គល ចំពោះអ្នកដែលសម្លាប់សន្តតិជនលំដាប់មុន ឬ លំដាប់ស្មើគ្នា។ គោលគំនិតនៃមាត្រានេះ គឺចង់ដាក់ទោសទៅលើជនដែលសម្លាប់សន្តតិជន លំដាប់មុន ដើម្បីឱ្យខ្លួនទទួលបានមរតក ឬ ចង់ដាក់ទោសទៅលើជនដែលសម្លាប់សន្តតិជន លំដាប់ស្មើ ដើម្បីឱ្យខ្លួនទទួលបានមរតកច្រើនជាងធម្មតា។ ដូចគ្នាដែរ សន្តតិជនជំនួសអាចនឹង សម្លាប់សន្តតិជន ដើម្បីឱ្យគាត់ទទួលបានមរតក មានន័យថា បើសន្តតិជននៅរស់រានមានជីវិត សន្តតិជនជំនួសប្រាកដជាមិនអាចទទួលបានទ្រព្យសម្បត្តិភ្លាមនោះទេ។ ហេតុនេះ គួរតែបក ស្រាយថា សន្តតិជនជំនួសដែលសម្លាប់សន្តតិជន ក៏ត្រូវចាត់ទុកថាជាអភ័ព្វបុគ្គលដែរ។

សរុបសេចក្តីមក **C** មិនអាចក្លាយជាសន្តតិជនជំនួស ចំពោះសន្តតិកម្មរបស់ **A** នោះទេ។ ជាលទ្ធផល សមាជិកទាំងអស់នៃក្រុមការងារ ជ្រើសរើសយកគំនិតទី ២។

ពិភាក្សានៅថ្ងៃទី ០៦ ខែ ធ្នូ ឆ្នាំ ២០១៣

សំណួរ ១៧

ច្បាប់	ក្រមរដ្ឋប្បវេណី
ប្រភេទ	សន្តិកម្ម
ប្រធានបទ	សន្តិកម្ម និង មតិកសាសន៍
មាត្រាពាក់ព័ន្ធ	មាត្រា ៩៨៨ កថាខណ្ឌទី ១, ៩៩៣, ១១៤៩ កថាខណ្ឌទី ១, ១១៥៦ កថាខណ្ឌទី ១, ១១៦១ កថាខណ្ឌទី ១, ១២៣០ កថាខណ្ឌទី ១ ចំណុច ខ នៃក្រមរដ្ឋប្បវេណី
សំណួរ	<p>X (បុរស) បានរៀបអាពាហ៍ពិពាហ៍ជាមួយ Y (ស្រ្តី) ហើយមានកូនចំនួន ៦ នាក់។ នៅក្រោយពេលដែល Y ទទួលមរណភាព X បានរស់នៅជាមួយនឹង Z ជាលក្ខណៈ អនីតិសង្ហាស។ X និង Z មានកូនចំនួន ២ នាក់។</p> <p>X ទទួលមរណភាព។ ទ្រព្យសម្បត្តិទាំងអស់របស់ X ដែលមាននៅពេលមរណភាព គឺដើម្បីយកនៃង។</p> <p>(សំណួរ)</p> <p>១. តើអ្នកណាគឺជាសន្តិកជននៅក្នុងករណីនេះ?</p> <p>២. X បានធ្វើមតិកសាសន៍នៅមុនពេលគាត់ទទួលមរណភាព។ នៅក្នុងមតិកសាសន៍ X បានសរសេរថា ខ្លួនឲ្យដីទៅ Z និង កូន ២ នាក់។ តើកូនទាំង ៦ នាក់ អាចធ្វើសន្តិកម្មលើដីរបស់ X បានដែរឬទេ?</p> <p>៣. Z បានខ្ចីលុយអ្នកដទៃសម្រាប់បង់ថ្លៃព្យាបាលរបស់ X ដោយសារតែ X ធ្លាក់ខ្លួនឈឺនៅពេលគាត់ទទួលមរណភាព។ តើការណ៍នេះជះឥទ្ធិពលដល់ការចែកមតិកដែរឬទេ?</p>
<p>(ការពិភាក្សានៅក្នុងក្រុមការងារ)</p> <p>សំណួរ ១</p> <p>កូន និងប្រពន្ធដែលនៅរស់របស់មតិកជន គឺជាសន្តិកជន នៅពេលដែលមតិកជនទទួលមរណភាព (មាត្រា ១១៤៩ កថាខណ្ឌទី ១ មាត្រា ១១៥៦ កថាខណ្ឌទី ១ និង មាត្រា ១១៦១ កថាខណ្ឌទី ១)។ ក៏ប៉ុន្តែ “កូន” និង “ប្រពន្ធ” ត្រូវតែកូន និងប្រពន្ធស្របច្បាប់។</p> <p>Y បានទទួលមរណភាព នៅមុនពេល X ទទួលមរណភាព។ ដូច្នោះ Y គឺមិនមែនជាសន្តិកជនរបស់ X ទេ។</p> <p>កូនទាំង ៦ នាក់របស់ X និង Y គឺជាកូនស្របច្បាប់របស់ X។ ដូច្នោះ កូនទាំង ៦ នាក់នោះ គឺជាសន្តិកជនរបស់ X។</p>	

ប្រពន្ធដែលរស់នៅជាមួយគ្នាជាលក្ខណៈអនីតិសង្ហាស មិនមែនជាប្រពន្ធស្របច្បាប់ទេ។
ដូច្នោះ Z មិនមែនជាសន្តតិជនរបស់ X។

កូន ២ នាក់របស់ X និង Z គឺមិនមែនជាកូនស្របច្បាប់របស់ X ទេ ប្រសិនបើ X មិនបាន
ទទួលស្គាល់ (មាត្រា ៩៩៣) ព្រោះកូនទាំងពីរនាក់នេះ មិនត្រូវសន្មតថាជាកូនស្របច្បាប់របស់
X តាមរយៈមាត្រា ៩៨៨ កថាខណ្ឌទី ១ ទេ។ ដូច្នោះ កូនទាំង ២ របស់ X និង Z អាចក្លាយជា
សន្តតិជនរបស់ X លុះត្រាតែ X ទទួលស្គាល់កូនទាំងពីរនោះ។

សំណួរ ២

ទ្រព្យសម្បត្តិពាក់កណ្តាលរបស់ X គឺជាភាគបម្រុងរបស់កូនទាំង ៦ នាក់ ដែលជាបច្ចា
ញាតិផ្ទាល់ (មាត្រា ១២៣០ កថាខណ្ឌទី ១ ចំណុច ខ)។ ខ្លឹមសារនៃមតកសាសន៍របស់ X បាន
បំពានទៅភាគបម្រុងនៃកូនទាំង ៦ នាក់ ព្រោះដីនោះ គឺជាមតិក។

ដូច្នោះ កូនទាំង ៦ នាក់ មានសិទ្ធិទាមទារឲ្យកាត់បន្ថយដើម្បីបង្រួបភាគបម្រុង ពី Z និង
កូនទាំង ២ នាក់។ ជាលទ្ធផលនៃការកាត់បន្ថយ កូនទាំង ៦ នាក់ អាចទទួលបានដីផងដែរ។

សំណួរ ៣

ដូចដែលមានរៀបរាប់ខាងលើ Z មិនមែនជាសន្តតិជនរបស់ X ទេ។ ដូច្នោះ គាត់ មិនអាច
ចូលរួមនូវការបែងចែកមតិកទេ ទោះបីជាគាត់ បានបង់ថ្លៃព្យាបាលរបស់ X ក៏ដោយ។

ពិភាក្សានៅថ្ងៃទី ១១ ខែ មករា ឆ្នាំ ២០១៣

សំណួរ ១៨

ច្បាប់	ក្រមរដ្ឋប្បវេណី
ប្រភេទ	សន្តតិកម្ម
ប្រធានបទ	មតកសាសន៍មិនមានកាលបរិច្ឆេទ
មាត្រាពាក់ព័ន្ធ	មាត្រា ១១៧០ នៃក្រមរដ្ឋប្បវេណី
សំណួរ	<p>មានមតកសាសន៍ចំនួន ២ ដែលមតកជន P បានសរសេរ។ កាលបរិច្ឆេទត្រូវបានសរសេរនៅក្នុងមតកសាសន៍មួយ (មតកសាសន៍ ២) ប៉ុន្តែ មិនត្រូវបានសរសេរនៅក្នុងមតកសាសន៍មួយទៀត (មតកសាសន៍ ១)។</p> <p>មតកសាសន៍ ១ កំណត់ថា មតកជនឲ្យដីទៅ A រថយន្តទៅ B និង ម៉ូតូទៅ C។ ក៏ប៉ុន្តែ មតកសាសន៍ ២ កំណត់ថាឲ្យដីទៅ X និង រថយន្តទៅ Y ហើយមិនបានលើកឡើងពីម៉ូតូឡើយ។</p> <p>តើមតកសាសន៍ ១ មានសុពលភាពដែរឬទេ?</p>

(ការពិភាក្សានៅក្នុងក្រុមការងារ)

ខ្ញុំនឹងឲ្យ
ដីទៅ A
រថយន្តទៅ B
ម៉ូតូទៅ C

(ហត្ថលេខារបស់ P)

ខ្ញុំនឹងឲ្យ
ដីទៅ X
រថយន្តទៅ Y

xx.yy.2013
(ហត្ថលេខារបស់ P)

ការវិភាគ

វាក្យខណ្ឌទី ២ នៃមាត្រា ១១៧០ កថាខណ្ឌទី ២ បានចែងថា មតកសាសន៍ដែលគ្មានការចុះថ្ងៃខែឆ្នាំ ត្រូវចាត់ទុកថាមានសុពលភាព លុះត្រាតែមតកសាសន៍នោះ មិនផ្ទុយនឹងមតកសាសន៍ផ្សេងទៀតដែលបានធ្វើដោយម្ចាស់បណ្តាំដូចគ្នា។ ដូច្នោះ ចំណុចអំពីរថយន្ត និងដីនៅក្នុងមតកសាសន៍ ១ គឺមិនមានសុពលភាពទេ ព្រោះចំណុចទាំងនេះ បានបង្ហាញឲ្យឃើញច្បាស់ថាគឺវាផ្ទុយនឹងចំណុចដែលបានកំណត់នៅក្នុងមតកសាសន៍ ២។ ក៏ប៉ុន្តែមាត្រានេះ មិនបានផ្តល់ចម្លើយដោយផ្ទាល់ទៅលើសុពលភាពនៃចំណុច ដែលទាក់ទងនឹងម៉ូតូនៅក្នុងមតកសាសន៍ទី

១១ យើងត្រូវធ្វើការពិចារណាទៅលើចំណុចពីរទាក់ទងនឹងការបកស្រាយមាត្រា ១១៧០ កថាខណ្ឌទី ២។

ដូចដែលបានលើកឡើងខាងលើ ចំណុចអំពីដី និងរថយន្ត គឺមានភាពផ្ទុយគ្នារវាងមតកសាសន៍ទាំងពីរ។ ដូច្នោះ តើមតកសាសន៍ទី ១ ទាំងមូលត្រូវចាត់ទុកជាមោឃៈឬទេ? និយាយជារួម តើខ្លឹមសារទាំងមូលនៃមតកសាសន៍ដែលមិនមានកាលបរិច្ឆេទ ត្រូវចាត់ទុកជាមោឃៈដោយសារមាត្រា ១១៧០ កថាខណ្ឌទី ២ ដែរឬទេ ទោះបីជាមានតែខ្លឹមសារមួយផ្នែកផ្ទុយនឹងមតកសាសន៍មានកាលបរិច្ឆេទ ? (បញ្ហាទី ១)

ប្រសិនបើចម្លើយ បដិសេធ នោះសុពលភាពនៃមតកសាសន៍នឹងត្រូវបានកំណត់ដោយផ្អែកទៅតាមចំណុចនីមួយៗ។ មតកសាសន៍ទី ១ បានកំណត់ថា ឲ្យម៉ូតូទៅ C ផ្ទុយទៅវិញ មតកសាសន៍ទី ២ មិនបានកំណត់អំពីចំណុចនេះទេ។ តើចំណុចនៅក្នុងមតកសាសន៍ ១ ផ្ទុយនឹងមតកសាសន៍ ២ អំពីការចាត់ចែងម៉ូតូដែរឬទេ? ជារួម តើចំណុចអំពីទ្រព្យសម្បត្តិជាក់លាក់ណាមួយនៅក្នុងមតកសាសន៍ដែលមិនមានកាលបរិច្ឆេទ ត្រូវចាត់ទុកថាផ្ទុយនឹងមតកសាសន៍ដែលមានកាលបរិច្ឆេទដែរឬទេ នៅពេលដែលចំណុចនោះមិនបានកំណត់នៅក្នុងមតកសាសន៍ដែលមានកាលបរិច្ឆេទ? (បញ្ហាទី ២)

បញ្ហាទី ១

តើខ្លឹមសារទាំងមូលនៃមតកសាសន៍ដែលមិនមានកាលបរិច្ឆេទ ត្រូវចាត់ទុកជាមោឃៈដោយសារមាត្រា ១១៧០ កថាខណ្ឌទី ២ ដែរឬទេ ទោះបីជាមានតែខ្លឹមសារមួយផ្នែកផ្ទុយនឹងមតកសាសន៍មានកាលបរិច្ឆេទ ?

មាត្រា ១១៧០ កថាខណ្ឌទី ២ មិនមានចែងអំពីចំណុចនេះទេ។ ក៏ប៉ុន្តែ មាត្រា ១១៨៩ កថាខណ្ឌទី ២ បញ្ញត្តិថា បើមតកសាសន៍ដែលបានធ្វើក្រោយនេះ មានភាពផ្ទុយគ្នានឹងមតកសាសន៍ដែលបានធ្វើមុន ត្រូវចាត់ទុកថាមតកសាសន៍ដែលបានធ្វើក្រោយនេះ បានលុបចោលមតកសាសន៍ដែលបានធ្វើមុន ចំពោះផ្នែកដែលផ្ទុយគ្នានោះ។ នេះ មានន័យថា ខ្លឹមសារនៃមតកសាសន៍ទាំងមូលមិនត្រូវបានចាត់ទុកជាមោឃៈទេ នៅពេលមតកសាសន៍ពីរ ដែលមានកាលបរិច្ឆេទ ផ្ទុយគ្នាដោយផ្នែក។ គំនិតគ្រឹះនៃមាត្រានេះ គឺថាឆន្ទៈរបស់មតកជនក្នុងការចាត់ចែងទ្រព្យសម្បត្តិរបស់ខ្លួន នៅក្នុងមតកសាសន៍ គឺត្រូវតែគោរពឲ្យបានច្រើនតាមដែលអាចធ្វើទៅបាន។ គំនិតនេះ អាចត្រូវបានគេយកមកអនុវត្តផងដែរ នៅពេលពិចារណាអំពីសុពលភាពនៃមតកសាសន៍ដែលមិនមានកាលបរិច្ឆេទ។

ដូច្នោះ មានតែផ្នែកដែលផ្ទុយគ្នានៃមតកសាសន៍ដែលមិនមានកាលបរិច្ឆេទ គឺត្រូវទុកជាមោឃៈ ដោយយោងទៅលើមាត្រា ១១៧០ កថាខណ្ឌទី ២ នៅពេលដែលមានខ្លឹមសារមួយផ្នែក

ផ្ទុយគ្នានឹងមតកសាសន៍ដែលមានកាលបរិច្ឆេទ។

បញ្ហាទី ២

តើចំណុចអំពីទ្រព្យសម្បត្តិជាក់លាក់ណាមួយ នៅក្នុងមតកសាសន៍ដែលមិនមានកាលបរិច្ឆេទ ត្រូវចាត់ទុកថាផ្ទុយនឹងមតកសាសន៍ដែលមានកាលបរិច្ឆេទដែរឬទេ នៅពេលដែលចំណុចនោះមិនបានកំណត់នៅក្នុងមតកសាសន៍ដែលមានកាលបរិច្ឆេទ?

គឺអាចមានគំនិតចំនួន ២។

គំនិតទី ១ គឺថា មតកសាសន៍ទី ២ មិនផ្ទុយគ្នាទេ នៅពេលដែលមតកសាសន៍មិនមានកាលបរិច្ឆេទចាត់ចែងទ្រព្យសម្បត្តិ ប៉ុន្តែមតកសាសន៍ដែលមានកាលបរិច្ឆេទ រក្សាភាពស្ងៀមស្ងាត់អំពីការចាត់ចែងទ្រព្យនោះ។ ឬនិយាយម្យ៉ាងទៀត ការស្ងៀមស្ងាត់ មិនមែនជាផ្នែកនៃមតកសាសន៍ទេ។ នៅពេលអនុវត្តតាមគំនិតនេះ ចំណុចអំពីម៉ូតូនៅក្នុងមតកសាសន៍ ១ គឺមានសុពលភាព។

គំនិតទី ២ គឺថាភាពស្ងៀមស្ងាត់ទាក់ទងនឹងទ្រព្យសម្បត្តិមួយចំនួន មានន័យថាមតកជនមានបំណងចង់ចាត់ចែងទ្រព្យសម្បត្តិនោះតាមបញ្ញត្តិនៃសន្តិកម្មតាមច្បាប់។ គំនិតនេះគិតថាភាពស្ងៀមស្ងាត់អំពីការចាត់ចែងទ្រព្យសម្បត្តិ គឺនៅតែជាផ្នែកមួយនៃមតកសាសន៍។ នៅពេលអនុវត្តតាមគំនិតនេះ ចំណុចអំពីការចាត់ចែងម៉ូតូនៅក្នុងមតកសាសន៍ទី ១ គឺត្រូវទុកជាមោឃៈ ព្រោះចំណុចនេះ ផ្ទុយនឹងមតកសាសន៍ ២ ដែលមតកជនបង្ហាញឆន្ទៈរបស់ខ្លួនថា ម៉ូតូនោះត្រូវធ្វើសន្តិកម្មបន្តដោយផ្អែកលើបញ្ញត្តិនៃសន្តិកម្មដោយច្បាប់។

សមាជិកទាំងអស់ គាំទ្រគំនិតទី ១។

សន្និដ្ឋាន

ដោយយោងលើមតិភាគច្រើនរបស់សមាជិកក្រុមការងារ ចំណុចអំពីដី និងរថយន្តនៅក្នុងមតកសាសន៍ ១ ត្រូវចាត់ទុកជាមោឃៈ ប៉ុន្តែចំណុចអំពីម៉ូតូ គឺមានសុពលភាព។

ពិភាក្សានៅថ្ងៃទី ១៦ ខែ មិថុនា ឆ្នាំ ២០១៣

សំណួរ ១៩

ច្បាប់	ក្រមរដ្ឋប្បវេណី
ប្រភេទ	គ្រួសារ
ប្រធានបទ	ការពិនិត្យបញ្ជាក់មតកសាសន៍
មាត្រាពាក់ព័ន្ធ	មាត្រា ១២១៣ នៃក្រមរដ្ឋប្បវេណី
សំណួរ	សូមពន្យល់អំពីនីតិវិធីនៃការពិនិត្យបញ្ជាក់មតកសាសន៍។

(ការពិភាក្សានៅក្នុងក្រុមការងារ)

១. គោលបំណងនៃការពិនិត្យ

គោលបំណងនៃការពិនិត្យមតកសាសន៍ (មាត្រា ១២១៣) គឺដើម្បីបញ្ជាក់អំពីអត្ថិភាព និងលក្ខខណ្ឌនៅក្នុងមតកសាសន៍។ វា មិនមែនធ្វើឡើងសម្រាប់បញ្ជាក់ថាតើមតកសាសន៍នេះ មានសុពលភាពនោះទេ។

២. តើមតកសាសន៍ប្រភេទណាខ្លះដែលត្រូវធ្វើការពិនិត្យបញ្ជាក់?

រាល់ប្រភេទមតកសាសន៍ត្រូវធ្វើការពិនិត្យបញ្ជាក់ លើកលែងតែមតកសាសន៍ដែលធ្វើឡើងដោយលិខិតយថាភូត (មាត្រា ១២១៣ កថាខណ្ឌទី ១ និង ទី២)។ ជាធម្មតា ច្បាប់ដើមនៃមតកសាសន៍ដែលធ្វើឡើងដោយលិខិតយថាភូត គឺត្រូវបានរក្សាទុកនៅការិយាល័យរបស់សារការី។ ដូច្នោះ វាមានលក្ខណៈងាយស្រួលក្នុងការស្វែងរកច្បាប់ដើមនៃលិខិតមតកសាសន៍ ហើយគេមិនអាចក្លែងបន្លំខ្លឹមសារនៅក្នុងលិខិតមតកសាសន៍នោះបានទេ។ នេះ គឺជាមូលហេតុ មតកសាសន៍ដែលធ្វើឡើងដោយលិខិតយថាភូត មិនចាំបាច់ធ្វើការពិនិត្យបញ្ជាក់នៅតុលាការ។

ក៏ប៉ុន្តែ មតកសាសន៍ដោយលិខិតសំងាត់ (មាត្រា ១១៧៥) គឺមិនមែនជាមតកសាសន៍ដែលធ្វើឡើងដោយលិខិតយថាភូតទេ ព្រោះបុគ្គលដែលបានសរសេរមតកសាសន៍នេះ គឺជាមតកជន ទោះបីជាលិខិតនេះ បានដាក់ជូនទៅសារការី ហើយ សារការីបានចុះហត្ថលេខាក៏ដោយ។ ដូច្នោះ វាគួរធ្វើការពិនិត្យបញ្ជាក់។

៣. តើនរណាគឺជាអ្នកដាក់ពាក្យសុំពិនិត្យបញ្ជាក់មតកសាសន៍?

- អ្នកថែរក្សាគ្រប់គ្រងលិខិតមតកសាសន៍
- សន្តតិជន ឬ ជនដែលមានពាក់ព័ន្ធនឹងផលប្រយោជន៍ផ្សេងទៀត ដែលបានរកឃើញលិខិតមតកសាសន៍ ប្រសិនបើគ្មានអ្នកថែរក្សាគ្រប់គ្រង

៤. នីតិវិធីនៅតុលាការ

ការពិនិត្យបញ្ជាក់មតកសាសន៍ ត្រូវធ្វើឡើងដោយផ្អែកលើនីតិវិធីនៃរឿងក្តីរដ្ឋប្បវេណី ដែលមិនមែនជាបណ្តឹង (មាត្រា ១-១ ឧបសម្ព័ន្ធ ៥-៥ នៃច្បាប់ស្តីពីនីតិវិធីនៃរឿងក្តីរដ្ឋប្បវេណី ដែលមិនមែនជាបណ្តឹង)

① បុគ្គលដែលទទួលខុសត្រូវក្នុងការដាក់ពាក្យសុំ គប្បីដាក់ពាក្យសុំទៅតុលាការនៃទីកន្លែងដែលចាប់ផ្តើមសន្តិកម្មនោះ។ ពាក្យសុំ គប្បីបញ្ជាក់ឲ្យច្បាស់អំពីកាលបរិច្ឆេទនៃការចាប់ផ្តើមសន្តិកម្ម (ថ្ងៃដែលមតកជនបានទទួលមរណភាព) ព្រោះពាក្យសុំឲ្យពិនិត្យមតកសាសន៍ ត្រូវបានអនុញ្ញាតនៅក្រោយព្រឹត្តិការណ៍នោះតែប៉ុណ្ណោះ (មាត្រា ១២១៣ កថាខណ្ឌទី ១)។

នៅក្នុងនីតិវិធីនេះ មិនចាំបាច់មានភាគីម្ខាងទៀតទេ។

② តុលាការ ត្រូវកំណត់កាលបរិច្ឆេទដើម្បីធ្វើការពិនិត្យ និង កោះហៅសន្តិកម្ម និងជនដែលមានពាក់ព័ន្ធផលប្រយោជន៍។

③ នៅកាលបរិច្ឆេទនៃការពិនិត្យបញ្ជាក់ តុលាការត្រូវធ្វើការពិនិត្យបញ្ជាក់អំពីលក្ខខណ្ឌនៃលិខិតមតកសាសន៍ ដូចជាប្រភេទនៃក្រដាស ចំនួនទំព័រ មានបោះត្រាដែរឬទេ ខ្លឹមសារនៃលិខិតមតកសាសន៍ មានហត្ថលេខា កាលបរិច្ឆេទដែរឬទេ ជាអាទិ៍។ ក្រឡាបញ្ជីត្រូវសរសេរអំពីការណ៍នេះនៅក្នុងកំណត់ហេតុ ក៏ដូចជាវត្តមានរបស់អ្នកចូលរួម សេចក្តីថ្លែងការណ៍របស់អ្នកចូលរួមប្រសិនបើមាន។

នៅក្នុងការអនុវត្តនៅប្រទេសជប៉ុន ក្រឡាបញ្ជីត្រូវធ្វើការថតចម្លង ឬ ថតលិខិតមតកសាសន៍នោះភ្ជាប់ជាមួយនឹងកំណត់ហេតុ ហើយនីតិវិធីនឹងត្រូវបានបញ្ចប់ដោយមិនមានចេញសេចក្តីសម្រេចអ្វីទេ។

ក៏ប៉ុន្តែ ច្បាប់ស្តីពីនីតិវិធីរដ្ឋប្បវេណីនៃរឿងក្តីដែលមិនមែនជាបណ្តឹង ហាក់ដូចជាតម្រូវឲ្យចេញដីកាសម្រេច (មាត្រា ១ កថាខណ្ឌទី ១ និង ទី ២)។ តើតុលាការត្រូវចេញដីកាសម្រេចដែរឬទេ? ប្រសិនបើត្រូវចេញដីកាសម្រេច តើដីកាសម្រេចនោះ ត្រូវកំណត់ពីអ្វីខ្លះ? គំនិតមួយថា ដីកាសម្រេចនេះ ត្រូវធ្វើការកំណត់ពីអត្ថិភាពនៃលិខិតមតកសាសន៍។

ពិភាក្សានៅថ្ងៃទី ០៩ ខែ កុម្ភៈ ឆ្នាំ ២០១៣

**ក្រុម
ករណីសិក្សា
និង
សំណួរចម្លើយ
អំពីការអនុវត្តជាតំបន់ស្តង់ដារ
ទាក់ទងនឹង
ក្រុមនីតិវិធីរដ្ឋប្បវេណី**

ខែ កក្កដា ឆ្នាំ ២០១២ ដល់ ខែ ធ្នូ ឆ្នាំ ២០១៣

គម្រោងអភិវឌ្ឍន៍ប្រព័ន្ធច្បាប់ និង តុលាការ
ក្រុមការងាររាជបណ្ឌិតសភាវិជ្ជាជីវៈតុលាការ

មាតិកា

ទំព័រ

តារាង ១ សំណួរ	1
១. បទប្បញ្ញត្តិទូទៅ និង នីតិវិធីនៃការជម្រះក្តី	3
សំណួរ ១ តម្លៃនៃកម្មវត្ថុ.....	3
សំណួរ ២ ការផ្លាស់ប្តូរកម្មវត្ថុនៃបណ្តឹង និង ពន្ធដាក់ពាក្យសុំ	3
សំណួរ ៣ ការដាក់បន្ទុកនៃប្រាក់ប្រដាប់ក្តី	3
សំណួរ ៤ នីតិវិធីដើម្បីកំណត់ជាស្ថាពរនូវចំនួនប្រាក់ប្រដាប់ក្តី	3
សំណួរ ៥ ការបង្គាប់ឲ្យដាក់ប្រាក់ភោគ.....	3
សំណួរ ៦ ការពិន័យទៅលើអ្នកជំនាញខាងកោសលវិច័យ.....	4
សំណួរ ៧ មរណភាពរបស់ភាគី.....	4
សំណួរ ៨ សកម្មភាពបណ្តឹងដែលបានធ្វើក្នុងអំឡុងពេលផ្អាកនីតិវិធី.....	4
សំណួរ ៩ ការប្រកាសពីការអនុវត្តជាបណ្តោះអាសន្ន.....	4
សំណួរ ១០ សាលក្រមកំបាំងមុខ.....	5
សំណួរ ១១ អវត្តមានរបស់ចុងចម្លើយនៅក្នុងបណ្តឹងលែងលះ.....	5
សំណួរ ១២ ខ្លឹមសារនៃការសះជា	6
សំណួរ ១៣ នីតិវិធីនៃរឿងក្តីចំនួនទឹកប្រាក់តិច	6
សំណួរ ១៤ ការធ្វើបណ្តឹងសារទុក្ខម្តងទៀត.....	7
២. ការអនុវត្តដោយបង្ខំ	7
សំណួរ ១៥ ការជូនដំណឹងអំពីដីកាសម្រេចនៅក្នុងនីតិវិធីអនុវត្ត	7
សំណួរ ១៦ រូបមន្តអនុវត្តសម្រាប់ការអនុវត្តដោយបង្ខំចំពោះសិទ្ធិលើបំណុល	7
សំណួរ ១៧ ការលុបចោលការអនុវត្តដោយបង្ខំ	7
សំណួរ ១៨ អានុភាពនៃការរឹបអូសសិទ្ធិលើបំណុល	8
សំណួរ ១៩ ការរឹបអូសជាបណ្តោះអាសន្នចំពោះទ្រព្យសម្បត្តិរបស់កូនបំណុលទី ៣	8
សំណួរ ២០ ការរឹបអូសចំពោះសិទ្ធិលើបំណុលនាពេលអនាគត	8

សំណួរ ២១ នីតិវិធីនៃការលក់សិទ្ធិលើបំណុល	8
សំណួរ ២២ ការលក់ និងការប្រមូលសិទ្ធិលើបំណុលដែលត្រូវបានរឹបអូស	9
សំណួរ ២៣ ការកំណត់ពេលសម្រាប់ការទាមទារចែកចំណែក	9
សំណួរ ២៤ ការអនុវត្តដោយបង្ខំចំពោះសិទ្ធិជួល	9
សំណួរ ២៥ ការចុះបញ្ជីអំពីការរឹបអូស	10
សំណួរ ២៦ ការបាត់បង់ ឬការផ្ទេរអចលនវត្ថុនៅក្នុងការលក់ដោយបង្ខំ	10
សំណួរ ២៧ ការលក់ដោយស្ម័គ្រចិត្តនៅក្នុងនីតិវិធីលក់ដោយបង្ខំ.....	10
សំណួរ ២៨ ការទិញដោយម្ចាស់បំណុលនៃការអនុវត្ត.....	11
សំណួរ ២៩ ការផ្អាកការលក់ដោយបង្ខំ.....	11
សំណួរ ៣០ ការអនុវត្តដោយបង្ខំក្នុងករណីម្ចាស់បំណុលច្រើននាក់	11
សំណួរ ៣១ ទ្រព្យសម្បត្តិនៅលើដីដែលត្រូវបានគេអនុវត្ត.....	12
សំណួរ ៣២ ការអនុវត្តដីកាសម្រេចបង្គាប់ឲ្យប្រគល់	12
៣. ការចាត់ចែងរក្សាការពារ	13
សំណួរ ៣៣ ការតវ៉ារបស់តតិយជនចំពោះការរឹបអូសជាបណ្តោះអាសន្ន.....	13
សំណួរ ៣៤ ការលុបចោលការចាត់ចែងរក្សាការពារ	13
សំណួរ ៣៥ ការចុះបញ្ជីអំពីការលុបចោលការចាត់ចែងរក្សាការពារ.....	13
សំណួរ ៣៦ ការរឹបអូសទ្រព្យសម្បត្តិរបស់កូនបំណុលទី ៣	14
ភាគ ២ របាយការណ៍.....	15
សំណួរ ១ តម្លៃនៃកម្មវត្ថុ.....	17
សំណួរ ២ ការផ្លាស់ប្តូរកម្មវត្ថុនៃបណ្តឹង និង ពន្ធដាក់ពាក្យសុំ.....	21
សំណួរ ៣ ការដាក់បន្ទុកនៃប្រាក់ប្រដាប់ក្តី	23
សំណួរ ៤ នីតិវិធីដើម្បីកំណត់ជាស្ថាពរនូវចំនួនប្រាក់ប្រដាប់ក្តី	26
សំណួរ ៥ ការបង្គាប់ឲ្យដាក់ប្រាក់ពិភោគ.....	30
សំណួរ ៦ ការពិន័យទៅលើអ្នកជំនាញខាងកោសលវិថីយ	33
សំណួរ ៧ មរណភាពរបស់ភាគី.....	37
សំណួរ ៨ សកម្មភាពបណ្តឹងដែលបានធ្វើក្នុងអំឡុងពេលផ្អាកនីតិវិធី.....	42

សំណួរ ៩ ការប្រកាសពីការអនុវត្តជាបណ្តោះអាសន្ន.....	44
សំណួរ ១០ សាលក្រមកំបាំងមុខ	47
សំណួរ ១១ អវត្តមានរបស់ចុងចម្លើយនៅក្នុងបណ្តឹងលែងលះ.....	49
សំណួរ ១២ ខ្លឹមសារនៃការសះជា.....	55
សំណួរ ១៣ នីតិវិធីនៃរឿងក្តីចំនួនទឹកប្រាក់តិច.....	58
សំណួរ ១៤ ការធ្វើបណ្តឹងសារទុក្ខម្តងទៀត	67
សំណួរ ១៥ ការជូនដំណឹងអំពីដីកាសម្រេចនៅក្នុងនីតិវិធីអនុវត្ត	68
សំណួរ ១៦ រូបមន្តអនុវត្តសម្រាប់ការអនុវត្តដោយបង្ខំចំពោះសិទ្ធិលើបំណុល.....	69
សំណួរ ១៧ ការលុបចោលការអនុវត្តដោយបង្ខំ.....	70
សំណួរ ១៨ អានុភាពនៃការរឹបអូសសិទ្ធិលើបំណុល	72
សំណួរ ១៩ ការរឹបអូសជាបណ្តោះអាសន្នចំពោះទ្រព្យសម្បត្តិរបស់កូនបំណុលទី ៣	75
សំណួរ ២០ ការរឹបអូសចំពោះសិទ្ធិលើបំណុលនាពេលអនាគត.....	76
សំណួរ ២១ នីតិវិធីនៃការលក់សិទ្ធិលើបំណុល.....	77
សំណួរ ២២ ការលក់ និងការប្រមូលសិទ្ធិលើបំណុលដែលត្រូវបានរឹបអូស.....	79
សំណួរ ២៣ ការកំណត់ពេលសម្រាប់ការទាមទារចែកចំណែក.....	81
សំណួរ ២៤ ការអនុវត្តដោយបង្ខំចំពោះសិទ្ធិជួល.....	84
សំណួរ ២៥ ការចុះបញ្ជីអំពីការរឹបអូស.....	87
សំណួរ ២៦ ការបាត់បង់ ឬការផ្ទេរអចលនវត្ថុនៅក្នុងការលក់ដោយបង្ខំ.....	89
សំណួរ ២៧ ការលក់ដោយស្ម័គ្រចិត្តនៅក្នុងនីតិវិធីលក់ដោយបង្ខំ.....	91
សំណួរ ២៨ ការទិញដោយម្ចាស់បំណុលនៃការអនុវត្ត.....	92
សំណួរ ២៩ ការផ្អាកការលក់ដោយបង្ខំ.....	93
សំណួរ ៣០ ការអនុវត្តដោយបង្ខំក្នុងករណីម្ចាស់បំណុលច្រើននាក់.....	94
សំណួរ ៣១ ទ្រព្យសម្បត្តិនៅលើដីដែលត្រូវបានគេអនុវត្ត	97
សំណួរ ៣២ ការអនុវត្តដីកាសម្រេចបង្គាប់ឲ្យប្រគល់	98
សំណួរ ៣៣ ការតវ៉ារបស់តតិយជនចំពោះការរឹបអូសជាបណ្តោះអាសន្ន.....	107
សំណួរ ៣៤ ការលុបចោលការចាត់ចែងរក្សាការពារ.....	111

សំណួរ ៣៥ ការចុះបញ្ជីអំពីការលុបចោលការចាត់ចែងរក្សាការពារ	113
សំណួរ ៣៦ ការរឹបអូសទ្រព្យសម្បត្តិរបស់កូនបំណុលទី ៣	115

ភាគ ១

សំណួរ

១. បទប្បញ្ញត្តិទូទៅ និង នីតិវិធីនៃការជ្រះក្តី

សំណួរ ១ តម្លៃនៃកម្មវត្ថុ

តើវាក្យខណ្ឌទី ១ និង វាក្យខណ្ឌទី ២ នៃមាត្រា ៦០ កថាខណ្ឌទី ៣ ខុសគ្នាយ៉ាងដូចម្តេច?

វាក្យខណ្ឌទី ១ ចែងថា តុលាការ អាចកំណត់តម្លៃកម្មវត្ថុនៃបណ្តឹងដោយឆន្ទានុសិទ្ធិសមហេតុផល ក្នុងករណីដែលមាន “ការលំបាកក្នុងការគណនាតម្លៃ” ។ ផ្ទុយទៅវិញ វាក្យខណ្ឌទី ២ ចែងថា តម្លៃកម្មវត្ថុនៃបណ្តឹង ត្រូវចាត់ទុកថា ៥,៥០០,០០០ រៀល នៅពេលដែល “តម្លៃនោះមិនអាចគណនាបាន”។

សំណួរ ២ ការផ្លាស់ប្តូរកម្មវត្ថុនៃបណ្តឹង និង ពន្ធដាក់ពាក្យសុំ

តើតុលាការគួរគណនាពន្ធដាក់ពាក្យសុំម្តងទៀត ដោយផ្អែកលើកម្មវត្ថុនៃបណ្តឹងថ្មី ហើយសងចំណែកលើសដែលដើមចោទបានបង់ នៅក្នុងកម្មវត្ថុនៃការទាមទារដើមទៅគាត់វិញដែរឬទេ នៅពេលគាត់ផ្លាស់ប្តូរការទាមទារដែលមានតម្លៃតិចជាងការទាមទារដើម?

សំណួរ ៣ ការដាក់បន្តកន្លែងប្រាក់ប្រដាប់ក្តី

តើសកម្មភាពណាខ្លះចាត់ទុកជា “សកម្មភាពបណ្តឹងដែលមិនចាំបាច់ក្នុងការតទល់ ឬការការពារខ្លួន ឬបានធ្វើឲ្យនីតិវិធីបណ្តឹងមានការយឺតយ៉ាវ” នៅក្នុងមាត្រា ៦៤ កថាខណ្ឌទី ២ ?

សំណួរ ៤ នីតិវិធីដើម្បីកំណត់ជាស្ថាពរនូវចំនួនប្រាក់ប្រដាប់ក្តី

សូមបបង្ហាញពីនីតិវិធីដើម្បីកំណត់ជាស្ថាពរនូវចំនួនប្រាក់ប្រដាប់ក្តី (មាត្រា ៦៦)។

សំណួរ ៥ ការបន្តបង្រៀមជាក់ប្រាកដភាគ

១. នៅពេលតុលាការកំណត់ប្រាក់ប្រដាប់ក្តី តើ ប្រាតិភោគលើប្រាក់ប្រដាប់ក្តីត្រូវ យកមកគណនាដោយផ្អែកលើប្រាក់ប្រដាប់ក្តីណាខ្លះ?

២. តើតុលាការត្រូវធ្វើយ៉ាងដូចម្តេច នៅពេលដែលមានពាក្យសុំរបស់ចុងចម្លើយបង្គាប់ឲ្យដាក់ប្រាតិភោគ (មាត្រា ៦៧) និងពាក្យសុំរបស់ដើមចោទឲ្យផ្តល់ជំនួយសង្គ្រោះលើបណ្តឹង ត្រូវបានដាក់មកនៅពេលជាមួយគ្នា? តើពាក្យសុំមួយណាមានអាទិភាពជាង?

សំណួរ ៦ ការពិន័យទៅលើអ្នកជំនាញខាងកោសលវិថី

តើតុលាការអាចដាក់ពិន័យស៊ីវិលទៅលើអ្នកជំនាញខាងកោសលវិថីបានដែរ ឬទេ នៅពេលដែលអ្នកជំនាញនេះមិនមានវត្តមានដោយគ្មានមូលហេតុត្រឹមត្រូវ ?

សំណួរ ៧ មរណភាពរបស់ភាគី

(អង្គហេតុ)

ដើមចោទទាមទារឲ្យចុងចម្លើយប្រគល់ដី។

(សំណួរ) - សំណួរនីមួយៗ ខាងក្រោមគឺឯករាជ្យដាច់ដោយឡែកពីគ្នា

១. នៅកាលបរិច្ឆេទនៃការទាញហេតុផលដោយផ្ទាល់មាត់ កូនរបស់ដើមចោទបានកាន់ដីកាកោះ និងលិខិតបញ្ជាក់ពីមេឃុំថាដើមចោទបានទទួលមរណភាព។

តើតុលាការត្រូវធ្វើដូចម្តេច?

២. សាលក្រមទទួលស្គាល់ការទាមទារឲ្យប្រគល់ដីរបស់ដើមចោទ បាន ចូលជាស្ថាពរ។ ក្រោយមក ដើមចោទទទួលមរណភាព។

តើនីតិវិធីបន្ទាប់ដើម្បីអនុវត្តសាលក្រមត្រូវធ្វើដូចម្តេច?

សំណួរ ៨ សកម្មភាពបណ្តឹងដែលបានធ្វើក្នុងអំឡុងពេលផ្អាកនីតិវិធី

តុលាការមិនបានដឹងអំពីមូលហេតុនៃការផ្អាកនីតិវិធីបណ្តឹង ដូចជាមរណភាពរបស់ភាគី ហើយក៏បានបន្តនីតិវិធី។

តើតុលាការអាចបន្តនីតិវិធីបន្ទាប់បានដែរឬទេ ដែលនីតិវិធីបន្ទាប់បានធ្វើឡើងនៅក្រោយមានមូលហេតុនៃការផ្អាក?

សំណួរ ៩ ការប្រកាសពីការអនុវត្តជាបណ្តោះអាសន្ន

តើ “សាលក្រមដែលសម្រេចអំពីការទាមទារសិទ្ធិលើទ្រព្យសម្បត្តិ” នៅក្នុងមាត្រា ១៩៦ គឺជាសាលក្រមយ៉ាងដូចម្តេច?

តើបណ្តឹងខាងក្រោមនេះ គឺជាបណ្តឹងសម្រេចអំពីការទាមទារសិទ្ធិលើទ្រព្យសម្បត្តិដែរ ឬទេ? បណ្តឹងទាមទារឲ្យសងប្រាក់? បណ្តឹងទាមទារឲ្យប្រគល់ដី ? បណ្តឹងទាមទារឲ្យប្រគល់វត្ថុ? ការរំលាយកិច្ចសន្យា និងទាមទារឲ្យប្រគល់អចលនវត្ថុ? បែងចែកទ្រព្យរួម? ទាមទារឲ្យបែងចែកមតិក?

សំណួរ ១០ សាលក្រមកំបាំងមុខ

ចុងចម្លើយ បានចូលរួមកាលបរិច្ឆេទនៃនីតិវិធីត្រៀមសម្រាប់ការទាញហេតុផល និងបាន ថ្លែងការណ៍ទទួលស្គាល់ការអះអាង និងការទាមទាររបស់ដើមចោទនូវប្រាក់ដើម ២០០០ដុល្លារ ការប្រាក់ ១% ក្នុងមួយខែ និងការប្រាក់ពិន័យ ១% ក្នុងមួយខែ។ ប៉ុន្តែចុងចម្លើយស្នើសុំឱ្យដើម ចោទលើកលែងការប្រាក់ពិន័យ និងបន្ថយការប្រាក់មកត្រឹម ០,៥% ក្នុងមួយខែ។ ដើមចោទបាន បដិសេធចំពោះការស្នើសុំរបស់ចុងចម្លើយទាក់ទងនឹងការលើកលែងការប្រាក់ពិន័យ និងបន្ថយ ការប្រាក់។

លុះនៅកាលបរិច្ឆេទនៃការទាញហេតុផលដោយផ្ទាល់មាត់ ចុងចម្លើយបានទទួលដំណឹង ពីដីកាកោះរួចហើយ ប៉ុន្តែមិនបានចូលរួមនីតិវិធីនៃការទាញហេតុផលដោយផ្ទាល់មាត់ដោយគ្មាន មូលហេតុ ហើយសាលាដំបូងសម្រេចចេញសាលក្រម។

តើសាលក្រមដែលសាលាដំបូងចេញនេះ គឺជាសាលក្រមកំបាំងមុខចុងចម្លើយ ឬសាល ក្រមចំពោះមុខចុងចម្លើយ (សាលក្រមធម្មតា)?

សំណួរ ១១ អវត្តមានរបស់ចុងចម្លើយនៅក្នុងបណ្តឹងលែងលះ

❖ ទិដ្ឋភាពទូទៅ

នៅក្នុងការអនុវត្ត តុលាការមិនអាចបញ្ជូនដីកាកោះ និងពាក្យបណ្តឹងទៅឱ្យចុងចម្លើយនៅ ក្នុងករណីមួយចំនួន។ ឧទាហរណ៍ ផ្ទះរបស់ចុងចម្លើយនៅឆ្ងាយពេកពីតុលាការ ផ្លូវមានការ លំបាកក្នុងការធ្វើដំណើរ ឬ ភាគីមិនមានអាសយដ្ឋានជាក់លាក់។ ចុងចម្លើយខ្លះបដិសេធមិន ព្រមទទួល។ ជាងនេះទៅទៀត ចុងចម្លើយមួយចំនួន មិនព្រមបង្ហាញខ្លួននៅតុលាការ ទោះបីជា ពួកគាត់បានទទួលដីកាកោះ និងពាក្យបណ្តឹងក៏ដោយ។

បញ្ហាទាំងអស់ក៏កើតមានឡើងនៅក្នុងករណីលែងលះផងដែរ។

❖ សំណួរ

១. រឿងក្តីលែងលះ ត្រូវអនុវត្តតាមនីតិវិធីបណ្តឹងទាក់ទងនឹងឋានៈបុគ្គល (មាត្រា ៣ ចំនុច គ នៃច្បាប់ស្តីពីនីតិវិធីបណ្តឹងទាក់ទងនឹងឋានៈបុគ្គល)។ មាត្រា ១៣ នៃច្បាប់ស្តីពីនីតិវិធីបណ្តឹង ទាក់ទងនឹងឋានៈបុគ្គល ចែងពីការមិនអនុវត្តមាត្រា ២០១ កថាខណ្ឌទី ២ នៃក្រមនីតិវិធីរដ្ឋ ប្បវេណី (ដែលបញ្ញត្តិអំពីសាលក្រមកំបាំងមុខ) នៅក្នុងនីតិវិធីបណ្តឹងទាក់ទងនឹងឋានៈបុគ្គល។ តើតុលាការត្រូវបញ្ចប់រឿងក្តីលែងលះ ដោយមិនចេញសាលក្រមលែងលះយ៉ាងដូចម្តេច នៅ ពេលដែលបញ្ហាទាំងនេះកើតមានឡើង?

តើតុលាការអាចចេញសាលក្រមចំពោះមុខដែរឬទេ នៅពេលដែលតុលាការបញ្ជូនដីកាកោះ និងពាក្យបណ្តឹង ប៉ុន្តែភាគីចុងចម្លើយមិនមានវត្តមាន?

២. តើការមិនអនុវត្តមាត្រា ២០០ និង មាត្រា ២០១ នៃក្រមនីតិវិធីរដ្ឋប្បវេណី នៅក្នុងនីតិវិធីបណ្តឹងទាក់ទងនឹងឋានៈបុគ្គល ផ្តល់ផលប៉ះពាល់ជាអវិជ្ជមានដល់ផលប្រយោជន៍របស់ដើមចោទដែរឬទេ? ឧទាហរណ៍ ដើមចោទមិនអាចរៀបការជាមួយនឹងអ្នកដទៃទៀតបាន។

សំណួរ ១២ ខ្លឹមសារនៃការសះជា

តើតុលាការអាចធ្វើកំណត់ហេតុស្តីពីការសះជា ចំពោះការព្រមព្រៀងដែលផ្ទុយពីច្បាប់បានដែរឬទេ?

ឧបមាថា ក្រោយពីបានដាក់ពាក្យបណ្តឹងមកតុលាការរួចហើយ គូភាគីបានព្រមព្រៀងគ្នាសងប្រាក់កម្ចីជាដំណាក់កាល ជាមួយនឹងការព្រមព្រៀងបង់ការប្រាក់ចំនួន ២០ ភាគរយ ក្នុងមួយឆ្នាំ (លើសពីអត្រាការប្រាក់ដែលត្រូវបានកម្រិត)។

សំណួរ ១៣ នីតិវិធីនៃរឿងក្តីចំនួនទឹកប្រាក់តិច

១. សូមពន្យល់អំពី “ទស្សនៈវិទ្យាមូលដ្ឋាននៃនីតិវិធីនៃបណ្តឹងរឿងក្តីចំនួនទឹកប្រាក់តិច” ។

២. មូលហេតុដូចម្តេច បានបញ្ជាក់ពីសេសស្តីពីនីតិវិធីនៃបណ្តឹងរឿងក្តីចំនួន ទឹកប្រាក់តិចកំណត់កម្មវត្ថុបណ្តឹង មិនលើសពី ១.០០០.០០០ (មួយលាន) រៀល?

៣. ការដាក់ពាក្យបណ្តឹងនៃរឿងក្តីចំនួនទឹកប្រាក់តិច អាចធ្វើដោយផ្ទាល់មាត់ បាន ដោយក្រឡាបញ្ជី ត្រូវកត់ត្រាសេចក្តីថ្លែងការណ៍របស់ដើមចោទ ក្នុងកំណត់ហេតុ ។ កំណត់ហេតុនេះត្រូវចាត់ទុកថា ជាពាក្យបណ្តឹង (មាត្រា ២២៥ កថាខណ្ឌទី ៣)។ តើត្រូវសរសេរចំណុចអ្វីខ្លះនៅក្នុងកំណត់ហេតុនេះ ?

៤. តើតុលាការត្រូវចេញដីកាសម្រេច នៅមុនពេលជូនដំណឹងទៅឲ្យដើមចោទ នៅពេលដែលចុងចម្លើយ ធ្វើសេចក្តីថ្លែងការណ៍ឲ្យផ្ទេរបណ្តឹងទៅ ជានីតិវិធីធម្មតា (មាត្រា ២៣៣) ដែរឬទេ ?

៥. សូមពន្យល់មាត្រា ២៣៤ កថាខណ្ឌទី ១ ចំណុច ខ ។

៦. តើមាត្រា ៩៧ (ការសាកល្បងធ្វើការផ្សះផ្សា) ត្រូវយកមកអនុវត្តនៅក្នុងនីតិវិធីនៃរឿងក្តី ទឹកប្រាក់តិចដែរឬទេ បើមាត្រា ២៣៩ មិនឲ្យយកមាត្រា ១០៤ (ការសាកល្បងផ្សះផ្សានៅក្នុង នីតិវិធីត្រៀមសម្រាប់ការទាញហេតុផល) ?

៧. តើគុណវិបត្តិនៃនីតិវិធីបណ្តឹងនៃរឿងក្តីទឹកប្រាក់ចំនួនតិចមានអ្វីខ្លះ? សូមបង្ហាញអំពី ទម្រង់ត្រឹមត្រូវ ដែលក្រឡាបញ្ជីត្រូវប្រគល់ទៅឲ្យភាគី តាមមាត្រា ២២៦ កថាខណ្ឌទី ១។

៨. តើ "កំណត់ហេតុជំនួសលិខិតសាលក្រម" គឺជាអ្វី? តើកំណត់ហេតុជំនួសលិខិតសាល ក្រមនេះ ត្រូវសរសេរចំណុចណាខ្លះ?

សំណួរ ១៤ ការធ្វើបណ្តឹងសារទុក្ខម្តងទៀត

ដើមបណ្តឹងសារទុក្ខបានដកពាក្យបណ្តឹងសារទុក្ខ បន្ទាប់មកបានដាក់ពាក្យបណ្តឹងសារទុក្ខ មួយផ្សេងទៀតនៅក្នុងរឿងក្តីដដែល។

តើតុលាការកំពូលត្រូវចាត់ការយ៉ាងណាចំពោះពាក្យបណ្តឹងសារទុក្ខលើកទី ២ នេះ?

២. ការអនុវត្តដោយបង្ខំ

សំណួរ ១៥ ការជូនដំណឹងអំពីដីកាសម្រេចនៅក្នុងនីតិវិធីអនុវត្ត

តើរាល់ដីកាសម្រេចដែលចេញដោយតុលាការអនុវត្ត ចាំបាច់ត្រូវជូនដំណឹងទៅដល់កូន បំណុលដែរឬទេ? តើនៅក្នុងករណីណាខ្លះ ដែលមិនចាំបាច់ធ្វើការជូនដំណឹង?

សំណួរ ១៦ រូបមន្តអនុវត្តសម្រាប់ការអនុវត្តដោយបង្ខំចំពោះសិទ្ធិលើបំណុល

តើគួរសរសេរអ្វីនៅក្នុងរូបមន្តអនុវត្ត នៅពេលម្ចាស់បំណុលនៃការអនុវត្តមានបំណងចង់ អនុវត្តដោយបង្ខំចំពោះសិទ្ធិលើបំណុល?

សំណួរ ១៧ ការលុបចោលការអនុវត្តដោយបង្ខំ

នៅក្នុងការលក់ដោយបង្ខំចំពោះអចលនវត្ថុ បុគ្គលដែលធ្វើសំណើទិញអចលនវត្ថុរបស់ កូនបំណុលនៃការអនុវត្ត បានបង់ប្រាក់ធានាលើសំណើទិញរួចរាល់ហើយ (មាត្រា ៤៣៧ កថា

ខណ្ឌទី ១)។ ក្រោយមក កូនបំណុលនៃការអនុវត្ត បានអនុវត្តកាតព្វកិច្ចដោយផ្ទាល់ចំពោះម្ចាស់ បំណុលនៃការអនុវត្ត។

តើកូនបំណុលនៃការអនុវត្ត ឬម្ចាស់បំណុលនៃការអនុវត្តអាចដាក់ពាក្យសុំឲ្យលុបចោល ការអនុវត្តបានដែរឬទេ?

តើមាត្រា ៤៤២ កថាខណ្ឌទី ២ ត្រូវបានគេយកមកអនុវត្តចំពោះករណីនេះដែរឬទេ? សូម លើកឧទាហរណ៍នៃការមិនអនុញ្ញាតឲ្យលក់ នៅក្នុងមាត្រា ៤២២ កថាខណ្ឌទី ២។

សំណួរ ១៨ អានុភាពនៃការរឹបអូសសិទ្ធិលើបំណុល

A មានសិទ្ធិលើបំណុលលើ B ហើយ B មានសិទ្ធិលើបំណុលលើ C តើ A អាចរឹបអូស ទ្រព្យរបស់ C បាន ឬទេ ?

សំណួរ ១៩ ការរឹបអូសជាបណ្តោះអាសន្នចំពោះទ្រព្យសម្បត្តិរបស់កូនបំណុលទី ៣

តើម្ចាស់បំណុលនៃការអនុវត្តអាចរឹបអូសជាបណ្តោះអាសន្ន លើទ្រព្យសម្បត្តិរបស់កូន បំណុលទី ៣ ជាមុន ដើម្បីធានាការអនុវត្តដោយបង្ខំចំពោះសិទ្ធិលើបំណុលបានដែរ ឬទេ?

សំណួរ ២០ ការរឹបអូសចំពោះសិទ្ធិលើបំណុលនាពេលអនាគត

X ជាម្ចាស់ផ្សារ។ Y ជួលតូបនៅក្នុងផ្សាររបស់ X ដោយមានកិច្ចសន្យាជួលរយៈពេល ២៥ ឆ្នាំ (២០១៣ ដល់ ២០២៧) ហើយបានបង់ថ្លៃឈ្នួលសម្រាប់រយៈពេល ១៥ ឆ្នាំ ដំបូងទៅឲ្យ X។

Z មានសិទ្ធិលើបំណុលចំពោះ X។

តើ Z អាចដាក់ពាក្យសុំអនុវត្ត នៅក្នុងឆ្នាំ ២០១៤ ចំពោះថ្លៃឈ្នួលសម្រាប់រយៈពេល ១០ ឆ្នាំ ដែលកើតមាននាពេលអនាគតបានដែរឬទេ?

សំណួរ ២១ នីតិវិធីនៃការលក់សិទ្ធិលើបំណុល

ហេតុអ្វីតុលាការអនុវត្តចាំបាច់ត្រូវសួរកូនបំណុល នៅក្នុងនីតិវិធីនៃការលក់សិទ្ធិលើ បំណុលដែលមានលក្ខខណ្ឌ ឬ មានកំណត់ពេល (មាត្រា ៤១៣ កថាខណ្ឌទី ២)?

តើតុលាការអនុវត្តត្រូវធ្វើយ៉ាងណា ប្រសិនបើកូនបំណុលមិនយល់ព្រមចំពោះការលក់?

សំណួរ ២២ ការលក់ និងការប្រមូលសិទ្ធិលើបំណុលដែលត្រូវបានរឹបអូស

X ជួលតូបនៅក្នុងផ្សារឲ្យទៅ Y ដោយមានកិច្ចសន្យាជួលរយៈពេល ២៥ ឆ្នាំ។

Z មានសិទ្ធិលើបំណុល ដែលមានគោលបំណងឲ្យសងជាប្រាក់ចំពោះ X។

Z បានដាក់ពាក្យសុំឲ្យអនុវត្តចំពោះសិទ្ធិលើបំណុលទាមទារឲ្យបង់ថ្លៃឈ្នួលដែល X មានចំពោះ Y ហើយតុលាការអនុវត្ត បានចេញដីកាសម្រេចរឹបអូសសិទ្ធិលើបំណុលទាមទារឲ្យបង់ថ្លៃឈ្នួល និងដីកាសម្រេចបង្គាប់ឲ្យលក់ (មាត្រា ៤១៣ កថាខណ្ឌទី ១)។ អាជ្ញាសាលាបានលក់សិទ្ធិលើបំណុលទាមទារឲ្យបង់ថ្លៃឈ្នួលទៅឲ្យ W តាមដីកាសម្រេចរបស់តុលាការ ហើយ W បានបង់ប្រាក់សម្រាប់ការទិញសិទ្ធិលើបំណុលទាមទារឲ្យបង់ថ្លៃឈ្នួល។

តើ W អាចប្រមូលសិទ្ធិលើបំណុលទាមទារឲ្យបង់ថ្លៃឈ្នួលដែលខ្លួនបានទិញ តាមវិធីណា?

សំណួរ ២៣ ការកំណត់ពេលសម្រាប់ការទាមទារចែកចំណែក

ហេតុអ្វីបានជាមាត្រា ៤១៥ មិនបានចែងអំពីការកំណត់ពេលសម្រាប់ការទាមទារចែកចំណែកនៅក្នុងការអនុវត្តចំពោះសិទ្ធិលើបំណុល ផ្ទុយទៅវិញតុលាការអនុវត្ត ត្រូវកំណត់កាលបរិច្ឆេទដាក់លាក់ និងជូនដំណឹងជាសាធារណៈនៅក្នុងការលក់ដោយបង្ខំចំពោះអចលនវត្ថុ (មាត្រា ៤២២) ?

សំណួរ ២៤ ការអនុវត្តដោយបង្ខំចំពោះសិទ្ធិជួល

X ជួលតូបនៅក្នុងផ្សារឲ្យទៅ Y ដោយមានកិច្ចសន្យាជួលរយៈពេល ២៥ ឆ្នាំ។

Z មានសិទ្ធិលើបំណុលចំពោះ Y ដែលមានគោលបំណងឲ្យសងជាប្រាក់។

Z បានដាក់ពាក្យសុំឲ្យអនុវត្តចំពោះសិទ្ធិជួលរបស់ Y ទៅអាជ្ញាសាលា ហើយអាជ្ញាសាលាបានផ្ទេរការកាន់កាប់លើតូបនោះពី Y មកឲ្យ Z ដែលជាការអនុវត្តចំពោះសិទ្ធិជួល ទោះបីជាមាត្រា ៤១៦ និង មាត្រា ៤០៣ កថាខណ្ឌទី ១ បញ្ញត្តិថាពាក្យសុំអនុវត្តចំពោះសិទ្ធិជួល ត្រូវដាក់ទៅតុលាការអនុវត្តក៏ដោយ។

តើតុលាការអាចលុបចោលនីតិវិធីដែលអាជ្ញាសាលាបានធ្វើរួចហើយដែរឬទេ?

តើអ្នកណាមានសិទ្ធិដាក់ពាក្យសុំលុបចោលនេះ? តើម្ចាស់បំណុលផ្សេងទៀតរបស់ Y មានសិទ្ធិដាក់ពាក្យសុំនេះដែរឬទេ?

តើអ្នកណាជាចុងចម្លើយនៅក្នុងពាក្យសុំនេះ?

សំណួរ ២៥ ការចុះបញ្ជីអំពីការរឹបអូស

ម្ចាស់បំណុលបានដាក់ពាក្យសុំឲ្យរឹបអូសជាបណ្តោះអាសន្ន។ បន្ទាប់មកការរឹបអូសជាបណ្តោះអាសន្ននេះត្រូវបានទទួលស្គាល់ និងត្រូវបានចុះបញ្ជី។ ក្រោយមកម្ចាស់បំណុលបានដាក់ពាក្យបណ្តឹង ហើយក៏ឈ្នះក្តី។ ឥឡូវចូលដល់ដំណាក់កាលនៃការអនុវត្ត។ ដូច្នោះ តុលាការអនុវត្តបានចេញដីកាសម្រេចចាប់ផ្តើមការ អនុវត្ត តើក្រឡាបញ្ជីត្រូវផ្ទុកផ្តាក់ទៅការិយាល័យសុរិយោដីឲ្យចុះបញ្ជីរឹបអូសម្តងទៀតដែរឬទេ? តើការចុះបញ្ជីអំពីការរឹបអូសជាបណ្តោះអាសន្នត្រូវលុបចោលដែរឬទេ?

សំណួរ ២៦ ការលក់ដោយបង្ខំ ឬការផ្ទេរអចលនវត្ថុនៅក្នុងការលក់ដោយបង្ខំ

X គឺជាម្ចាស់បំណុលរបស់ Y។ X មានសាលក្រមចុងក្រោយ។ ដោយផ្អែកលើពាក្យសុំរបស់ X តុលាការអនុវត្តបានចេញដីកាសម្រេចចាប់ផ្តើមការលក់ដោយបង្ខំចំពោះអចលនវត្ថុ A របស់ Y។ ក្រោយមក អចលនវត្ថុ A ត្រូវបានបាត់បង់ ឬ ក៏ក្លាយជាកម្មសិទ្ធិរបស់តតិយជន Z។

១. តើតុលាការត្រូវលុបចោលការលក់ដោយបង្ខំចំពោះអចលនវត្ថុ A ដែរ ឬទេ?

២. តើតតិយជន Z អាចដាក់ពាក្យសុំឲ្យតុលាការលុបចោលការលក់ដោយបង្ខំចំពោះអចលនវត្ថុ A ដែរ ឬទេ?

សំណួរ ២៧ ការលក់ដោយស្ម័គ្រចិត្តនៅក្នុងនីតិវិធីលក់ដោយបង្ខំ

នៅក្នុងនីតិវិធីលក់ដោយបង្ខំ មិនមានអ្នកដេញថ្លៃ។ ក្រោយមក ម្ចាស់បំណុលយល់ព្រមជាមួយកូនបំណុលថាខ្លួននឹងទិញអចលនវត្ថុរបស់កូនបំណុល។

តើតុលាការអនុវត្តអាចបញ្ចប់នីតិវិធីលក់ដោយបង្ខំ ដោយមិនចាំបាច់បន្តទៅនីតិវិធីបន្ទាប់ទៀតបានដែរឬទេ?

សំណួរ ២៨ ការទិញដោយម្ចាស់បំណុលនៃការអនុវត្ត

នៅក្នុងនីតិវិធីលក់ដោយបង្ខំមួយ មិនមានសំណើទិញទេ។ ក្រោយមក ម្ចាស់បំណុលនៃការអនុវត្ត ផ្តល់សំណើទិញនៅក្នុងតម្លៃអប្បបរមាដែលបានកំណត់ដោយតុលាការ។ តើតុលាការអាចអនុញ្ញាតការលក់ទៅឲ្យម្ចាស់បំណុលដែរ ឬទេ?

សំណួរ ២៩ ការផ្អាកការលក់ដោយបង្ខំ

X គឺជាម្ចាស់បំណុលរបស់ Y ។ ដោយផ្អែកលើពាក្យសុំរបស់ X តុលាការអនុវត្តបានចេញដីកាសម្រេចចាប់ផ្តើមលក់ដោយបង្ខំចំពោះអចលនវត្ថុ A របស់ Y។ នីតិវិធីលក់ដោយបង្ខំ បានបន្តរហូតដល់តុលាការអនុវត្តចេញដីកាសម្រេចអនុញ្ញាតឲ្យលក់អចលនវត្ថុ A ទៅឲ្យ Z ដែលជាអ្នកទិញ។ Y បានដាក់ពាក្យបណ្តឹងជំទាស់ចំពោះដីកាសម្រេចនេះ និង ទាមទារឲ្យតុលាការនៃបណ្តឹងជំទាស់ផ្អាកការអនុវត្តដោយបង្ខំ។

តើតុលាការនៃបណ្តឹងជំទាស់ ត្រូវចាត់ការចំពោះការទាមទារឲ្យផ្អាកការអនុវត្តដោយបង្ខំនេះ យ៉ាងដូចម្តេច ប្រសិនបើគ្មានតុលាការណាមានសមត្ថកិច្ចលើការទាមទារនេះ?

សំណួរ ៣០ ការអនុវត្តដោយបង្ខំក្នុងករណីម្ចាស់បំណុលច្រើននាក់

A, B និង C មានលិខិតអនុវត្តចំពោះ D។ សិទ្ធិលើបំណុលនីមួយៗ គឺមានគោលបំណងឲ្យសងជាប្រាក់។

ម្ចាស់បំណុលនីមួយៗ បានដាក់ពាក្យសុំអនុវត្តដោយបង្ខំលើដីរបស់ D តែមួយដូចគ្នា។

A គឺជាអ្នកស្នើទិញនៅក្នុងតម្លៃអតិបរមា។ តុលាការអនុវត្តបានអនុញ្ញាតឲ្យលក់ដីរបស់ D ឲ្យទៅ A។ A បានបង់ប្រាក់ថ្លៃទិញ។

A បានដាក់ពាក្យសុំឲ្យចេញដីកាសម្រេចបង្គាប់ឲ្យប្រគល់អចលនវត្ថុ ហើយតុលាការអនុវត្ត បានទទួលស្គាល់ពាក្យសុំនេះ។ តុលាការអនុវត្តមិនបានជូនដំណឹងអំពីដីកាសម្រេចនេះទៅ B និង C ទេ។

តើ B និង C អាចដាក់បណ្តឹងជំទាស់ចំពោះដីកាសម្រេចបង្គាប់ឲ្យប្រគល់អចលនវត្ថុ (មាត្រា ៤៥០ កថាខណ្ឌទី ៤) និង ទាមទារឲ្យបែងចែកចំណែកបានដែរឬទេ?

សំណួរ ៣១ ទ្រព្យសម្បត្តិទៅលើដីដែលត្រូវបានគេអនុវត្ត

តុលាការអនុវត្តបានលក់ដីរបស់កូនបំណុល និងបានចេញដីកាសម្រេចបង្គាប់ឱ្យប្រគល់អចលនវត្ថុ។ នៅពេលអាជ្ញាសាលាអនុវត្តការប្រគល់ដីទៅឱ្យម្ចាស់បំណុល អាជ្ញាសាលាប្រទះឃើញខ្លះមួយនៅលើដីនោះ។

តើតុលាការអនុវត្តត្រូវធ្វើនីតិវិធីដូចម្តេចនៅក្នុងករណីនេះ?

តើតុលាការអនុវត្តអាចចេញដីកាសម្រេចឱ្យរុះរើខ្លះបានដែរ ឬទេ?

សំណួរ ៣២ ការអនុវត្តដីកាសម្រេចបង្គាប់ឱ្យប្រគល់

អង្គហេតុ

នៅក្នុងនីតិវិធីនៃការលក់ដោយបង្ខំ អ្នកទិញត្រូវដាក់ពាក្យសុំឱ្យចេញដីកាសម្រេចបង្គាប់ឱ្យប្រគល់អចលនវត្ថុ (មាត្រា ៤៥០ កថាខណ្ឌទី ១) ចំពោះកូនបំណុលដែលនៅតែកាន់កាប់អចលនវត្ថុនោះ នៅក្រោយពេលអ្នកទិញ បានបង់ប្រាក់ថ្លៃទិញ។ តុលាការអនុវត្ត បានទទួលពាក្យសុំ និង ចេញដីកាសម្រេចបង្គាប់ឱ្យប្រគល់អចលនវត្ថុ។

កូនបំណុលបានដាក់ពាក្យបណ្តឹងជំទាស់ទៅនឹងដីកាសម្រេចបង្គាប់ឱ្យប្រគល់អចលនវត្ថុ ប៉ុន្តែតុលាការឧទ្ធរណ៍ បានលើកចោលបណ្តឹងជំទាស់នោះ។

អ្នកទិញ បានយកដីកាសម្រេចលើកចោលនេះទៅតុលាការអនុវត្ត ដើម្បីអនុវត្តដីកាសម្រេចបង្គាប់ឱ្យប្រគល់អចលនវត្ថុ។

តុលាការអនុវត្តបានបដិសេធមិនអនុវត្តដីកាសម្រេចបង្គាប់ឱ្យប្រគល់អចលនវត្ថុ ដោយប្រាប់ទៅអ្នកទិញថា គាត់ត្រូវមានសេចក្តីបញ្ជាក់ពីសាលាឧទ្ធរណ៍ថា បណ្តឹងជំទាស់នេះត្រូវបានលើកចោល និង ដីកាសម្រេចបង្គាប់ឱ្យប្រគល់អចលនវត្ថុ ចូលជាស្ថាពរជាមុនសិន។ តុលាការអនុវត្ត ក៏បានប្រាប់ទៅអ្នកទិញថា គាត់គប្បីដាក់ពាក្យសុំឱ្យចេញរូបមន្តអនុវត្តទៅតុលាការអនុវត្តផងដែរ។

សំណួរ ៖

១. តើតុលាការអនុវត្តត្រូវចេញសេចក្តីបញ្ជាក់ថា ដីកាសម្រេចបង្គាប់ឱ្យប្រគល់អចលនវត្ថុ ចូលជាស្ថាពរដែរឬទេ?

២. តើសាលាឧទ្ធរណ៍ត្រូវចេញរូបមន្តអនុវត្ត នៅលើដីកាសម្រេចលើកចោលបណ្តឹងជំទាស់តាមពាក្យសុំរបស់អ្នកទិញដែរឬទេ?

៣. តើដីកាសម្រេចបង្គាប់ឲ្យប្រគល់អចលនវត្ថុ ត្រូវបានគេចាត់ទុកថាជា “ដីកាសម្រេចបង្គាប់ឲ្យផ្តល់តារាកាលិក” ដែរឬទេ? តើវាអាចជាលិខិតអនុវត្តដែរឬទេ?

៣. ការចាត់ចែងរក្សាការពារ

សំណួរ ៣៣ ការតវ៉ារបស់តតិយជនចំពោះការរឹបអូសជាបណ្តោះអាសន្ន

តុលាការបានចេញដីកាសម្រេចរឹបអូសជាបណ្តោះអាសន្ន ចំពោះអចលនវត្ថុរបស់កូនបំណុល។ ប៉ុន្តែ អចលនវត្ថុនោះ បានក្លាយជាកម្មសិទ្ធិរបស់តតិយជន។ តើតតិយជនត្រូវធ្វើដូចម្តេច ដើម្បីលុបចោលការរឹបអូសជាបណ្តោះអាសន្នចំពោះអចលនវត្ថុដែលជាកម្មសិទ្ធិរបស់ខ្លួន?

សំណួរ ៣៤ ការលុបចោលការចាត់ចែងរក្សាការពារ

តុលាការ បានចេញដីកាសម្រេចរក្សាការពារ ដែលមានខ្លឹមសារ ៖ រឹបអូសជាបណ្តោះអាសន្ននូវទ្រព្យសម្បត្តិរបស់កូនបំណុលចំនួន ២ កន្លែង (ដី A និង ដី B)។ បន្ទាប់ពីមានការដាក់ពាក្យសុំតវ៉ា តុលាការបានចេញដីកាសម្រេចរឹបអូសតែទ្រព្យសម្បត្តិ មួយកន្លែងរបស់កូនបំណុល ហើយលុបចោលការរឹបអូសទ្រព្យសម្បត្តិមួយកន្លែងទៀត (ដី B)។ ឧបមាថា ដីកាសម្រេចអំពីពាក្យសុំតវ៉ានេះបានចូលជាស្ថាពរ។ ប៉ុន្តែ ម្ចាស់បំណុល បានទទួលសំណង់ពីកូនបំណុល ដែលជាមូលហេតុនាំឲ្យកូនបំណុលដាក់ពាក្យសុំលុបចោលដីកាសម្រេចរក្សាការពារ ដោយសារការផ្លាស់ប្តូរស្ថានភាព។

ក្នុងករណីបែបនេះ ផ្អែកតាមមាត្រា ៥៥៨ តើដីកាសម្រេចចម្ងាយណាដែលតុលាការត្រូវលុប? ដីកាសម្រេចរឹបអូសដើម ឬ ដីកាសម្រេចក្រោយដែលបានកែប្រែដីកាសម្រេចមុន ?

សំណួរ ៣៥ ការចុះបញ្ជីអំពីការលុបចោលការចាត់ចែងរក្សាការពារ

ប្រសិនបើតុលាការបានសម្រេចចេញដីកាសម្រេចរក្សាការពារ ដើម្បីធ្វើការរឹបអូសជាបណ្តោះអាសន្នលើអចលនវត្ថុមួយ។ បន្ទាប់ពីមានពាក្យសុំតវ៉ាចំពោះដីកាសម្រេចរក្សាការពារ តុលាការក៏បានសម្រេចលុបចោលការរឹបអូសជាបណ្តោះអាសន្នចំពោះអចលនវត្ថុមួយ។ ដើម្បីលុបការចុះបញ្ជីការរឹបអូសជាបណ្តោះអាសន្ន តើកូនបំណុលចាំបាច់ដាក់ពាក្យសុំ ហើយ

ក្រឡាបញ្ជីផ្ទុកផ្អាកឲ្យលុបការចុះបញ្ជី ឬ ក្រឡាបញ្ជីអាចផ្ទុកផ្អាកដោយស្វ័យប្រវត្តិដោយមិន
ចាំបាច់មានការស្នើសុំរបស់កូនបំណុល ?

សំណួរ ៣៦ ការរឹបអូសទ្រព្យសម្បត្តិរបស់កូនបំណុលទី ៣

តើម្ចាស់បំណុលអាចរឹបអូសទ្រព្យសម្បត្តិរបស់កូនបំណុលទី ៣ នៅក្រោយពេលចេញ
ដីការរឹបអូសជាបណ្តោះអាសន្ន ចំពោះសិទ្ធិលើបំណុលរបស់កូនបំណុលដែលមានលើកូន
បំណុលទី ៣ ឬទេ?

តារាង ២

របាយការណ៍

សំណួរ ១

ច្បាប់	ក្រមនីតិវិធីរដ្ឋប្បវេណី
ប្រភេទ	នីតិវិធីបណ្តឹង
ប្រធានបទ	តម្លៃនៃកម្មវត្ថុបណ្តឹង
មាត្រាពាក់ព័ន្ធ	មាត្រា ៦០ និង ៦១ នៃក្រមនីតិវិធីរដ្ឋប្បវេណី
សំណួរ	តើវាក្យខណ្ឌទី ១ និង វាក្យខណ្ឌទី ២ នៃមាត្រា ៦០ កថាខណ្ឌទី ៣ ខុសគ្នាយ៉ាងដូចម្តេច? វាក្យខណ្ឌទី ១ ចែងថា តុលាការ អាចកំណត់តម្លៃកម្មវត្ថុនៃបណ្តឹង ដោយឆន្ទានុសិទ្ធិសមហេតុផល ក្នុងករណីដែលមាន “ការលំបាកក្នុងការ គណនាតម្លៃ”។ ផ្ទុយទៅវិញ វាក្យខណ្ឌទី ២ ចែងថា តម្លៃកម្មវត្ថុនៃបណ្តឹង ត្រូវ ចាត់ទុកថា ៥,៥០០,០០០ រៀល នៅពេលដែល “តម្លៃនោះមិនអាចគណនា” បាន។

(ការពិភាក្សានៅក្នុងក្រុមការងារ)

១. អត្ថន័យនៃការគណនាតម្លៃកម្មវត្ថុនៃបណ្តឹង

ដើមចោទ ត្រូវបង់ពន្ធនៅតុលាការ នៅពេលដែលគាត់ ដាក់ពាក្យបណ្តឹង (មាត្រា ៦១ កថាខណ្ឌទី ១)។ ការមិនបានបង់ពន្ធ នាំឲ្យបណ្តឹងត្រូវបានគេលើកចោល (មាត្រា ៧៨ កថា ខណ្ឌទី ២ និង ១)។

ពន្ធដាក់ពាក្យសុំ ត្រូវបានកំណត់ដោយរូបមន្តដែលមានចែងនៅក្នុងមាត្រា ៦១ កថា ខណ្ឌទី ១។ រូបមន្តនេះ គឺផ្អែកទៅលើតម្លៃកម្មវត្ថុនៃបណ្តឹង។ តម្លៃកម្មវត្ថុនៃបណ្តឹង ត្រូវបាន គណនាដោយផ្អែកទៅលើតម្លៃនៃផលប្រយោជន៍ដែលបានទាមទារនៅក្នុងបណ្តឹង (មាត្រា ៦០ កថាខណ្ឌទី ១)។

ដូច្នេះ ការគណនាតម្លៃនៃផលប្រយោជន៍ដែលទាមទារនៅក្នុងបណ្តឹង គឺមានសារសំខាន់ ណាស់ នៅពេលចាប់ផ្តើមបណ្តឹង មិនត្រឹមតែសម្រាប់ម្ចាស់បំណុលទេ គឺថែមទាំងសម្រាប់ តុលាការផងដែរ។

២. ករណីដែលការគណនា មិនអាចធ្វើបាន ឬពិបាកក្នុងការគណនា

តុលាការ ត្រូវកំណត់កំណត់តម្លៃកម្មវត្ថុនៃបណ្តឹង ដោយឆន្ទានុសិទ្ធិសមហេតុផល ក្នុង

ករណីដែលមានការលំបាកក្នុងការគណនា (មាត្រា ៦០ កថាខណ្ឌទី ៣ វាក្យខណ្ឌទី ១)។ ជាងនេះទៅទៀត តម្លៃកម្មវត្ថុនៃបណ្តឹង ត្រូវចាត់ទុកថាមានចំនួន ៥,៥០០,០០០ រៀល ប្រសិនបើតម្លៃនោះ មិនអាចគណនាបាន (មាត្រា ៦០ កថាខណ្ឌទី ៣ វាក្យខណ្ឌទី ២)។

សំណួរ សួរថា តើករណីប្រភេទណាខ្លះ គឺជា “ការលំបាកក្នុងការគណនា” និង ករណីណាខ្លះ គឺជាករណីនៃ “ការមិនអាចគណនា”។

វាមិនមានខ្សែបន្ទាត់ច្បាស់លាស់ក្នុងការព្រៃករវាង “ពិបាកគណនា” និង “មិនអាចគណនា” នៅក្នុងមាត្រា ៦០ កថាខណ្ឌទី ៣ នោះទេ។ ផ្អែកទៅលើការបកស្រាយ កម្មវត្ថុមួយអាចត្រូវបានគេចាត់ទុកថា “ពិបាកគណនា” ផង និង “មិនអាចគណនា” ផង។

ក៏ប៉ុន្តែមានគំនិតមួយ ដូចខាងលក្រោម៖

កម្មវត្ថុទាមទារនៅក្នុងបណ្តឹងរដ្ឋប្បវេណី អាចត្រូវបានបែងចែកជាពីរប្រភេទ គឺការទាមទារទាក់ទងនឹងសិទ្ធិលើទ្រព្យសម្បត្តិ និង ការទាមទារដែលមិនទាក់ទងនឹងសិទ្ធិលើទ្រព្យសម្បត្តិ។

ឧទាហរណ៍នៃប្រភេទទី ១ គឺការទាមទារដោយផ្អែកលើសិទ្ធិប្រត្យក្ស ដូចជាការទាមទារឲ្យប្រគល់វិញដោយផ្អែកលើកម្មសិទ្ធិ និង ការទាមទារដោយផ្អែកលើសិទ្ធិទាមទារ (សិទ្ធិទាមទារនេះ មានន័យថាជាសិទ្ធិទាមទារនៅក្នុងក្រមរដ្ឋប្បវេណី) ដូចជាការទាមទារដែលមានគោលបំណងឲ្យសងជាប្រាក់ដោយផ្អែកលើកិច្ចសន្យា។ ឧទាហរណ៍នៃប្រភេទទី ២ គឺជាការទាមទារលែងលះ។

ជាគោលការណ៍ ការទាមទារដែលមិនទាក់ទងនឹងសិទ្ធិលើទ្រព្យសម្បត្តិ គឺមិនមានតម្លៃសេដ្ឋកិច្ចទេ។ ដូច្នោះ គេ “មិនអាច” គណនាតម្លៃនៃកម្មវត្ថុប្រភេទនេះទេ។ មាត្រា ៦០ កថាខណ្ឌទី ៣ វាក្យខណ្ឌទី ២ ត្រូវយកមកអនុវត្តចំពោះករណីនេះ។

ផ្ទុយទៅវិញ ការទាមទារដែលទាក់ទងនឹងសិទ្ធិលើទ្រព្យសម្បត្តិ តែងតែមានតម្លៃសេដ្ឋកិច្ច អាចតិចឬច្រើន ហើយជាលក្ខណៈទ្រឹស្តី តម្លៃនៃផលប្រយោជន៍ដែលបានទាមទារនៅក្នុងបណ្តឹង អាចគណនាបាននូវតម្លៃសេដ្ឋកិច្ចរបស់វា។ នៅពេលខ្លះ វាមានលក្ខណៈងាយស្រួលក្នុងការគណនា។ ឧទាហរណ៍ តម្លៃនៃផលប្រយោជន៍ដែលបានទាមទារនៅក្នុងបណ្តឹង គឺដូចជាក្នុងករណីដែលដើមចោទទាមទារឲ្យសងប្រាក់ក្នុងទំហំជាក់លាក់ណាមួយ។ ហើយនៅពេលខ្លះ វាក៏មានការលំបាកក្នុងការគណនា។ ឧទាហរណ៍ ការគណនា អាចមានការលំបាកក្នុងករណីដែលដើមចោទទាមទារឲ្យបញ្ជាក់សិទ្ធិប្រត្យក្សមួយចំនួនដូចជា សិទ្ធិជួលអចិន្ត្រៃយ៍ និង ហ៊ីប៉ូតែក។ នៅក្នុងករណីបែបនេះ មាត្រា ៦០ កថាខណ្ឌទី ៣ វាក្យខណ្ឌទី ១ ត្រូវយកមកអនុវត្ត។

៣. អត្ថន័យនៃប្រកាស

មាន “ប្រកាសស្តីពីប្រភេទពាក្យសុំដែលតម្រូវឲ្យបង់ពន្ធ ចំនួនទឹកប្រាក់នៃពន្ធដាក់ពាក្យសុំ និងចំនួនពន្ធដែលត្រូវបង់ដើម្បីធ្វើសកម្មភាពក្រៅពីពាក្យសុំទៅតុលាការឲ្យសម្រេចសេចក្តី និង មាត្រាដ្ឋានសម្រាប់គណនាប្រាក់ប្រដាប់ក្តីតុលាការក្រៅពីពន្ធ និងតម្លៃកម្មវត្ថុនៃបណ្តឹង” (តទៅហៅថា “ប្រកាសស្តីពីពន្ធ”)។

ប្រកាសស្តីពីពន្ធ ចែងលំអិតអំពីរូបមន្តក្នុងការគណនាតម្លៃនៃផលប្រយោជន៍ដែលបានទាមទារនៅក្នុងបណ្តឹង (មាត្រា ៥ ឧបសម្ព័ន្ធ ៤) ដើម្បីផ្តល់នូវភាពយុត្តិធម៌ដល់ដើមចោទនៅក្នុងរឿងក្តីប្រភេទដូចគ្នា និងប្រសិទ្ធផលក្នុងការគណនារបស់តុលាការ។ វាអាចជួយសង្គ្រោះក្នុងការគណនាតម្លៃផលប្រយោជន៍ដែលបានទាមទារក្នុងបណ្តឹង។

ក៏ប៉ុន្តែ នេះគឺជាមាត្រាដ្ឋាន។ តុលាការអាចគណនាដោយតម្លៃសមហេតុផល ដោយផ្អែកលើឆន្ទានុសិទ្ធិសមហេតុផល (ប្រការ ៥ នៃប្រកាសស្តីពីពន្ធ)។

ជាងនេះទៅទៀត ប្រកាសស្តីពីពន្ធនេះ មិនគណនានូវតម្លៃកម្មវត្ថុនៅក្នុងបណ្តឹងដោយស្វ័យប្រវត្តិនោះទេ។ ដំបូង ប្រកាសនេះ មិនបានគ្របដណ្តប់លើគ្រប់បណ្តឹងទាមទារនោះទេ គឺមានតែទៅលើបណ្តឹងទាមទារសាមញ្ញធម្មតា។ បន្ទាប់មក ទោះបីជាប្រភេទសាមញ្ញធម្មតានេះត្រូវបានគ្របដណ្តប់ក៏ដោយ ក៏តម្លៃផលប្រយោជន៍ដែលបានទាមទារក្នុងបណ្តឹងមិនត្រូវគណនាដោយស្វ័យប្រវត្តិនោះទេ។ ឧទាហរណ៍ តម្លៃកម្មវត្ថុបណ្តឹង គឺស្មើនឹងពាក់កណ្តាលនៃតម្លៃវត្ថុនៅពេលដែលដើមចោទទាមទារឲ្យប្រគល់នូវចលនវត្ថុ ឬ អចលនវត្ថុដោយផ្អែកលើកម្មសិទ្ធិ (ចំណុចទី ៣ នៃផ្នែក “បណ្តឹងទាមទារឲ្យផ្តល់តារកាលិក” នៅក្នុងឧបសម្ព័ន្ធ ៤ នៃប្រកាសស្តីពីពន្ធ)។ តុលាការនៅតែត្រូវស្វែងរកពីតម្លៃនៃ “ចលនវត្ថុ” នោះ។

៤. ការគណនាតម្លៃផលប្រយោជន៍ដែលបានទាមទារនៅក្នុងបណ្តឹង នៅក្នុងករណីមួយចំនួន

ខាងក្រោមនេះ គឺជាឧទាហរណ៍នៃបណ្តឹងដទៃផ្សេងទៀត ដែលសមាជិកបានលើកឡើង

- ការប្រគល់ចលនវត្ថុ
ដូចដែលបានលើកឡើង នៅក្នុងករណីនៃការទាមទារឲ្យប្រគល់ចលនវត្ថុ តម្លៃនៃកម្មវត្ថុបណ្តឹង គឺស្មើនឹងពាក់កណ្តាលនៃតម្លៃចលនវត្ថុ។ ជាក់ស្តែង ចលនវត្ថុ គឺមានតម្លៃសេដ្ឋកិច្ច។ ដូច្នោះ គេអាចគណនាតម្លៃចលនវត្ថុបាន។ ដូចនេះ វាមានលក្ខណៈងាយស្រួលក្នុងការគណនាចលនវត្ថុប្រភេទមួយចំនួនដែលមានតម្លៃមិនប្រែប្រួលនៅលើទីផ្សារ ប៉ុន្តែ វាមានលក្ខណៈលំបាកក្នុងគណនាតម្លៃចលនវត្ថុប្រភេទដទៃផ្សេងទៀត។

ចុះចំពោះករណីដែលចលនវត្ថុ គឺជាវត្ថុសក្ការៈបូជាខាងសាសនានៅក្នុងគ្រួសារ តើវានឹងទៅជាយ៉ាងណា? គំនិតមួយគិតថា វត្ថុសក្ការៈខាងសាសនា គឺជាចលនវត្ថុធម្មតា។ គំនិតមួយទៀតគិតថា វត្ថុប្រភេទនេះ មិនមានតម្លៃសេដ្ឋកិច្ចទេ ហើយគេមិនអាចគណនាតម្លៃនៃការប្រគល់ចលនវត្ថុប្រភេទនេះទេ។ ដោយផ្អែកទៅលើគំនិតទី ២ នេះ មាត្រា ៦០ កថាខណ្ឌទី ៣ វាក្យខណ្ឌទី ២ ត្រូវយកមកអនុវត្ត។

- សំណងការខូចខាតនៃអំពើអនីត្យានុកូល

ឧទាហរណ៍ ដើមចោទរងគ្រោះថ្នាក់ចរាចរណ៍ ដោយសារតែចុងចោទបើកបរដោយខ្វះការប្រុងប្រយ័ត្ន និងមានរងរបួស។ នៅក្នុងករណីនេះ ដើមចោទមិនអាចទាមទារឲ្យប្រគល់មកវិញនូវរាងកាយដែលមានសុខភាពល្អនោះទេ ប៉ុន្តែអាចទាមទារសំណងការខូចខាតជាប្រាក់ (មាត្រា ៧៥៧ កថាខណ្ឌទី ១ នៃក្រមរដ្ឋប្បវេណី)។ ដូច្នោះ វាមិនចូលក្នុងករណីនៃការលំបាកក្នុងការគណនា ឬ មិនអាចគណនាតម្លៃផលប្រយោជន៍ដែលបានទាមទារនៅក្នុងបណ្តឹងទេ ទោះបីជាលទ្ធផលនៃអំពើអនីត្យានុកូលគឺជាខូចខាតខាងរូបរាងកាយ។ ដូច្នោះ មាត្រា ៦០ កថាខណ្ឌទី ៣ មិនត្រូវយកមកអនុវត្តទេ។

- បណ្តឹងទាមទារទាក់ទងនឹងសិទ្ធិបុគ្គល (មាត្រា ១០ នៃក្រមរដ្ឋប្បវេណី)

ឧទាហរណ៍ បុគ្គលម្នាក់ទទួលរងការខូចខាតដោយសារតែសំលេងរំខានយ៉ាងខ្លាំងដែលបង្កឡើងដោយអ្នកជិតខាង។ គេមិនអាចគណនាតម្លៃនៃផលប្រយោជន៍ដែលបានទាមទារនៅក្នុងបណ្តឹងបានឡើយ នៅពេលដែលដើមចោទទាមទារឲ្យបញ្ឈប់នូវសំលេងរំខានដោយផ្អែកលើសិទ្ធិបុគ្គល (មាត្រា ១១ នៃក្រមរដ្ឋប្បវេណី) និង មាត្រា ៦០ កថាខណ្ឌទី ៣ វាក្យខណ្ឌទី ២ ត្រូវយកមកអនុវត្ត។ ក៏ប៉ុន្តែ វាមិនចូលក្នុងករណីនៃការលំបាកគណនា ឬមិនអាចគណនា នៅពេលដែលដើមចោទទាមទារសំណងនៃការខូចខាត ចំពោះការបំពានសិទ្ធិបុគ្គលដោយសារសំលេងរំខាន (មាត្រា ១៣ និង មាត្រា ៧៤៣ នៃក្រមរដ្ឋប្បវេណី) និង មាត្រា ៦០ កថាខណ្ឌទី ៣ មិនត្រូវយកមកអនុវត្តទេ។

ពិភាក្សានៅថ្ងៃទី ១៣ ខែ ធ្នូ ឆ្នាំ ២០១៣

សំណួរ ២

ច្បាប់	ក្រមនីតិវិធីរដ្ឋប្បវេណី
ប្រភេទ	បណ្តឹង
ប្រធានបទ	ការផ្លាស់ប្តូរកម្មវត្ថុនៃបណ្តឹង និង ពន្ធដាក់ពាក្យសុំ
មាត្រាពាក់ព័ន្ធ	មាត្រា ៦១ និង ២១៧ នៃក្រមនីតិវិធីរដ្ឋប្បវេណី
សំណួរ	តើតុលាការគួរគណនាពន្ធដាក់ពាក្យសុំម្តងទៀត ដោយផ្អែកលើកម្មវត្ថុនៃបណ្តឹងថ្មី ហើយសងចំណែកលើសដែលដើមចោទបានបង់ នៅក្នុងកម្មវត្ថុនៃការទាមទារដើមទៅគាត់វិញដែរឬទេ នៅពេលគាត់ផ្លាស់ប្តូរការទាមទារដែលមានតម្លៃតិចជាងការទាមទារដើម?

(ការពិភាក្សានៅក្នុងក្រុមការងារ)

១. លក្ខណៈនៃការកាត់បន្ថយចំនួននៃការទាមទារ

ឧទាហរណ៍ ដើមចោទបានដាក់ពាក្យបណ្តឹងទាមទារឲ្យសងប្រាក់ចំនួន ១០,០០០ ដុល្លារចំពោះចុងចម្លើយ។ ក្រោយមក ដើមចោទបានកាត់បន្ថយចំនួននៃកម្មវត្ថុនៃបណ្តឹងមកត្រឹម ៥,០០០ ដុល្លារវិញ ព្រោះចុងចម្លើយបានសងរួច ៥,០០០ ដុល្លារហើយក្រោយពេលដាក់ពាក្យបណ្តឹង។

តើសកម្មភាពនៃការកាត់បន្ថយចំនួននៃកម្មវត្ថុនៃបណ្តឹងរបស់ដើមចោទនេះ មានលក្ខណៈបែបណា?

គំនិតមួយ ចាត់ទុកថាជាការផ្លាស់ប្តូរកម្មវត្ថុនៃបណ្តឹង (មាត្រា ៨៤) និង គំនិតមួយផ្សេងទៀតគឺ ការដកពាក្យបណ្តឹងដោយផ្អែក (មាត្រា ២១៧ កថាខណ្ឌទី ១)។ សមាជិកភាគច្រើនគាំទ្រគំនិតទី ២ ហើយសមាជិកខ្លះទៀតគាំទ្រគំនិតទី ១។ កថាខណ្ឌទី ១ នៃមាត្រា ២១៧ ប្រើពាក្យ “ដកពាក្យបណ្តឹងមួយផ្នែក”។ ពាក្យនេះ មានន័យដូចករណីខាងលើ។

ប្រសិនបើធ្វើការបកស្រាយដូចគំនិតទី២ មិនតម្រូវឲ្យមានដីកាសម្រេចអនុញ្ញាតឲ្យកាត់បន្ថយកម្មវត្ថុនៃបណ្តឹងនោះទេ ប៉ុន្តែចាំបាច់ត្រូវមានការយល់ព្រមពីចុងចម្លើយ ក្រោយពីចុងចម្លើយបានដាក់ឯកសារត្រៀម ឬ បានឆ្លើយនៅក្នុងនីតិវិធីត្រៀមសម្រាប់ការទាញហេតុផល ឬ បានធ្វើការទាញហេតុផលដោយផ្ទាល់មាត់ (មាត្រា ២១៧ កថាខណ្ឌទី ២) ផ្អែកលើប្រយោជន៍នៃបណ្តឹង។

២. លទ្ធភាពក្នុងការសងពន្ធដាក់ពាក្យសុំ និង នីតិវិធី

ភាគព្វកិច្ចក្នុងការបង់ពន្ធដាក់ពាក្យសុំ កើតមានឡើងនៅពេលដាក់ពាក្យបណ្តឹង (មាត្រា ៦១ កថាខណ្ឌទី ១)។ ការខកខានមិនបានបង់ នឹងបណ្តាលឲ្យមានការលើកពាក្យបណ្តឹងចោល ដោយដីកាសម្រេច (មាត្រា៧៨ កថាខណ្ឌទី ២ និងទី ១)។ ដូច្នេះ ការគណនាពន្ធដាក់ពាក្យសុំគឺ ផ្អែកតែលើតម្លៃនៃកម្មវត្ថុបណ្តឹង នៅពេលដាក់ពាក្យបណ្តឹង (មាត្រា ៦១ កថាខណ្ឌទី ១)។ ភាព លំបាកនៃរឿងក្តី និង បន្ទុកដាក់ស្នែងរបស់តុលាការ មិនត្រូវយកមកពិចារណាទេ។ ឧទាហរណ៍ ពន្ធដាក់ពាក្យសុំមានចំនួនដូចគ្នារវាងករណីសាលក្រមកំបាំងមុខ ត្រូវបានចេញនៅក្រោយការ ធ្វើនីតិវិធីត្រៀមទាញហេតុផលតែម្តង និង នីតិវិធីទាញហេតុផលដោយផ្ទាល់មាត់តែម្តង និង ករណីដែលតុលាការកំណត់កាលបរិច្ឆេទត្រៀមទាញហេតុផល និង ទាញហេតុផលច្រើនដង អស់រយៈពេលជាច្រើនឆ្នាំ ដរាបណាតម្លៃនៃកម្មវត្ថុបណ្តឹងមានតម្លៃស្មើគ្នានៅក្នុងករណីទាំងពីរ។

មាត្រា ៦១ កថាខណ្ឌទី ៨ ចែងអំពីករណីដែលពន្ធដាក់ពាក្យសុំត្រូវសងទៅវិញ។ ពិចារណាអំពីមាត្រានេះ ពន្ធដាក់ពាក្យសុំមិនត្រូវបានសងទៅវិញទេ ក្រៅពីករណីដែលមានចែង នៅក្នុងមាត្រានេះ។

ពាក់កណ្តាលនៃពន្ធដែលបានបង់រួច នឹងត្រូវសងទៅវិញ នៅក្នុងករណីដែលដកពាក្យ បណ្តឹងនៅដំណាក់កាលដំបូងនៃនីតិវិធី (មាត្រា៦១ កថាខណ្ឌទី ៨ ចំណុច ខ)។ ចាំបាច់ត្រូវមាន ពាក្យសុំដោយបុគ្គលដែលបង់ពន្ធដាក់ពាក្យសុំ ដើម្បីសងត្រឡប់ទៅវិញ (មាត្រា ៦១ កថាខណ្ឌ ទី ៨)។

ពេលកំណត់សម្រាប់ការដាក់ពាក្យសុំនេះ គឺមិនច្បាស់លាស់ទេ ព្រោះក្រមនីតិវិធីរដ្ឋប្បវេ ណីមិនមានចែង ប៉ុន្តែច្បាប់ជប៉ុនកំណត់រយៈពេល ៥ ឆ្នាំ។

៣. សេចក្តីសន្និដ្ឋាន

តាមរយៈពាក្យសុំរបស់ដើមចោទ ផ្នែកនៃពន្ធដាក់ពាក្យសុំដែលបានបង់រួច ត្រូវសង ត្រឡប់វិញតែក្នុងករណីដែលគាត់កាត់បន្ថយកម្មវត្ថុនៃបណ្តឹង នៅមុនពេលចាប់ផ្តើមនីតិវិធីទាញ ហេតុផលដោយផ្ទាល់មាត់។ ចំនួននៃពន្ធដាក់ពាក្យសុំដែលត្រូវសងត្រឡប់ទៅដើមចោទវិញ គឺ ពាក់កណ្តាលនៃពន្ធដាក់ពាក្យសុំ ដែលបានបង់សម្រាប់កម្មវត្ថុនៃបណ្តឹង ដែលត្រូវបានកាត់ បន្ថយ។

ពិភាក្សានៅថ្ងៃទី ១៣ ខែ កញ្ញា ឆ្នាំ ២០១៣

សំណួរ ៣

ច្បាប់	ក្រមនីតិវិធីរដ្ឋប្បវេណី
ប្រភេទ	នីតិវិធីបណ្តឹង
ប្រធានបទ	ការដាក់បន្ទុកនៃប្រាក់ប្រដាប់ក្តី
មាត្រាពាក់ព័ន្ធ	មាត្រា ៦៤ កថាខណ្ឌទី ២ នៃក្រមនីតិវិធីរដ្ឋប្បវេណី
សំណួរ	តើសកម្មភាពណាខ្លះចាត់ទុកជា “សកម្មភាពបណ្តឹងដែលមិនចាំបាច់ ក្នុងការតទល់ ឬការការពារខ្លួន ឬបានធ្វើឲ្យនីតិវិធីបណ្តឹងមានការយឺតយ៉ាវ” នៅក្នុងមាត្រា ៦៤ កថាខណ្ឌទី ២ ?

(ការពិភាក្សាក្នុងក្រុមការងារ)

១. មាត្រានេះ ត្រូវបានបង្កើតឡើងដើម្បីឲ្យមានភាពយុត្តិធម៌ទាក់ទងនឹងប្រាក់ប្រដាប់ក្តី។

ក៏ប៉ុន្តែ ជាទូទៅ វាមានលក្ខណៈលំបាក ក្នុងការកំណត់ថាតើសកម្មភាពដាក់លាក់ណាមួយ គឺជាសកម្មភាពមិនចាំបាច់ និង សកម្មភាពដាក់លាក់ណាមួយធ្វើឲ្យនីតិវិធីបណ្តឹងមានការយឺតយ៉ាវ ព្រោះសកម្មភាពបណ្តឹងនីមួយៗ ត្រូវបានតភ្ជាប់គ្នាពីមួយទៅមួយដែលជាសេរីនៃយុទ្ធសាស្ត្ររបស់ភាគី។

ឧទាហរណ៍ មាត្រា ៦៤ កថាខណ្ឌទី ២ អាចត្រូវបានយកមកអនុវត្តនៅក្នុងករណីទាំងពីរខាងក្រោមនេះ ៖

ករណីទី ១

A ឲ្យ B ខ្ចីប្រាក់ចំនួន ១០០០ ដុល្លារ។ រយៈពេល ៧ ឆ្នាំ កន្លងផុតទៅ A ដាក់ពាក្យបណ្តឹងឲ្យ B សងប្រាក់ ១០០០ ដុល្លារ មកវិញ។ ដូច្នោះ នៅពេលដាក់ពាក្យបណ្តឹង អំឡុងពេលនៃអាជ្ញាយុកាលនៃការរំលត់សិទ្ធិលើបំណុល បានកន្លងផុតហើយ (មាត្រា ៤៨២ នៃក្រមរដ្ឋប្បវេណី)។

ក៏ប៉ុន្តែ តាំងពីដំបូង B គ្រាន់តែបដិសេធពីការបង្កើតកិច្ចសន្យាខ្ចីបរិភោគ និងមិនបានលើកឡើងពីអាជ្ញាយុកាលនៃការរំលត់សិទ្ធិលើបំណុលទេ។ A បានចំណាយប្រាក់ និងពេលវេលាក្នុងការប្រមូលនូវភស្តុតាង ដើម្បីបញ្ជាក់អំពីអត្ថិភាពនៃកិច្ចសន្យា អស់រយៈពេល ១ ឆ្នាំ។ ក្រោយមក B គិតថាខ្លួននឹងអាចចាញ់បណ្តឹង នោះ B ក៏បានលើកឡើងពីអាជ្ញាយុកាលនៃការរំលត់សិទ្ធិលើបំណុល នៅក្នុងការទាញហេតុផលចុងក្រោយ។ ជាលទ្ធផល តុលាការ ទទួលស្គាល់នូវអាជ្ញាយុកាលនៃការរំលត់សិទ្ធិលើបំណុល និង ច្រានចោលការទាមទាររបស់ A។

តើការលើកឡើងពីអាជ្ញាយុកាលនៃការរំលត់សិទ្ធិលើបំណុល អាចជាមូលហេតុក្នុងការដាក់បន្ទុកលើប្រាក់ប្រដាប់ក្តីលើ B ដែរឬទេ ព្រោះវាបានធ្វើឲ្យនីតិវិធីមានការយឺតយ៉ាវ ?

ករណីទី ២

តុលាការតម្រូវឲ្យភាគី C ដាក់នូវឯកសារត្រៀម (មាត្រា ១០១ កថាខណ្ឌទី ១)។ ក៏ប៉ុន្តែ C នៅតែនិយាយដដែលថា “ខ្ញុំ ត្រូវការជួបសាក្សីសំខាន់ម្នាក់ ដែលផ្តល់ចម្លើយមកខាងយើងខ្ញុំក្នុងការរៀបចំឯកសារត្រៀម ប៉ុន្តែគាត់តែងតែរល់ខ្លាំងណាស់។ ខ្ញុំមិនដឹងថានៅពេលណាដែលខ្ញុំអាចជួបគាត់ទេ។ ខ្ញុំនឹងព្យាយាមឲ្យអស់ពីសមត្ថភាពក្នុងការប្រគល់ឯកសារត្រៀមឲ្យបានមុនកាលបរិច្ឆេទ នៃនីតិវិធីត្រៀមសម្រាប់ទាញហេតុផលលើកក្រោយ” ហើយ C មិនបានដាក់ឯកសារត្រៀមនៅកាលបរិច្ឆេទនៃនីតិវិធីត្រៀមទាញហេតុផលលើកក្រោយចំនួន ២ ឬ៣ លើក។ ជាលទ្ធផល ភាគីម្ខាងទៀត D បានចំណាយពេលយូរ ក្នុងការលើកឡើងពីមធ្យោបាយតទល់ហើយតុលាការមានមូលដ្ឋានគ្រប់គ្រាន់សម្រាប់ចេញសាលក្រម។ C បានឈ្នះបណ្តឹង។

តើការយឺតយ៉ាវក្នុងការប្រគល់នូវឯកសារត្រៀមអាចជាមូលហេតុ ក្នុងការដាក់បន្ទុកនូវប្រាក់ប្រដាប់ក្តីមួយផ្នែកដល់ C ដែរឬទេ ព្រោះវាបានធ្វើឲ្យនីតិវិធីមានការយឺតយ៉ាវ?

២. សំណួរដែលពាក់ព័ន្ធ

តើមាត្រា ៦៤ កថាខណ្ឌទី ២ ត្រូវយកមកអនុវត្តតែក្នុងករណីដែលភាគីម្ខាង មានគំនិតទុច្ចរិតធ្វើសកម្មភាពបណ្តឹងមិនចាំបាច់ ឬករណីដែលបានធ្វើឲ្យនីតិវិធីនៃបណ្តឹងមានការយឺតយ៉ាវ?

មាត្រា ៦៤ កថាខណ្ឌទី ២ មិនមានលើកឡើងពីបញ្ហានេះច្បាស់លាស់ទេ។ ក៏ប៉ុន្តែ មានឃ្លាមួយថា “តាមកាលៈទេសៈ”។ ដូច្នេះ យើងអាចពិចារណាទៅលើពាក្យថា កាលៈទេសៈនេះ ជាភាពសុចរិត ឬទុច្ចរិត ឬកំហុសរបស់ភាគី។

៣. សមាជិកម្នាក់ បានលើកឡើងពីករណីខាងក្រោមដែលទាក់ទងនឹងការដាក់បន្ទុកប្រាក់ប្រដាប់ក្តី។

ករណី ៣

E បានដាក់ពាក្យបណ្តឹងទាមទារប្រគល់ដីត្រឡប់វិញ ចំពោះ F ដែលបានកាន់កាប់ដី

របស់ E ដោយគ្មានមូលហេតុគតិយុត្តិ។ F គឺជាជនក្រីក្រ។ តុលាការសម្រេចដាក់បន្ទុកប្រាក់ប្រដាប់ក្តីលើ E ដែលជាភាគីឈ្នះក្តី ព្រោះតុលាការគិតថា ប្រសិនបើ F ទទួលបន្ទុកប្រាក់ប្រដាប់ក្តី នោះគាត់មិនអាចអនុវត្តសិទ្ធិពីងពាក់តុលាការបានទេ (មាត្រា ២ កថាខណ្ឌទី ២)។

តុលាការនៅក្នុងករណីនេះ មានការយល់ច្រឡំទៅលើមាត្រា ៦៤ កថាខណ្ឌទី ២។ ភាពក្រីក្រ មិនមែនជាកត្តាដើម្បីសម្រេចពីបន្ទុកនៃប្រាក់ប្រដាប់ក្តីទេ។ នៅក្នុងករណីនេះ នីតិវិធីមានឈានដល់ការចេញសាលក្រម។ នេះមានន័យថា F បានពីងពាក់តុលាការរួចរាល់ហើយ (មាត្រា ៦៥ កថាខណ្ឌទី ១)។ សេចក្តីសម្រេចអំពីបន្ទុកប្រាក់ប្រដាប់ក្តីនៅក្នុងសាលក្រម មិនបានបំពានលើសិទ្ធិពីងពាក់តុលាការរបស់ F ទេ។

ជំនួយសង្គ្រោះលើបណ្តឹង (មាត្រា ៦៩ និង ៧០) គប្បីយកមកអនុវត្ត ប្រសិនបើភាគី មិនអាចដាក់ពាក្យបណ្តឹង ឬធ្វើសកម្មភាពបណ្តឹង នៅពាក់កណ្តាលនីតិវិធីបណ្តឹង ដោយសារតែភាពក្រីក្រ។

ពិភាក្សានៅថ្ងៃទី ៣១ ខែ ឧសភា ឆ្នាំ ២០១៣

សំណួរ ៤

ច្បាប់	ក្រមនីតិវិធីរដ្ឋប្បវេណី
ប្រភេទ	នីតិវិធីបណ្តឹង
ប្រធានបទ	នីតិវិធីដើម្បីកំណត់ជាស្ថាពរនូវចំនួនប្រាក់ប្រដាប់ក្តី
មាត្រាពាក់ព័ន្ធ	មាត្រា ៦១, ៦២, ៦៣, ៦៤, ៦៥, ៦៦ នៃក្រមនីតិវិធីរដ្ឋប្បវេណី
សំណួរ	សូមបបង្ហាញពីនីតិវិធីដើម្បីកំណត់ជាស្ថាពរនូវចំនួនប្រាក់ប្រដាប់ក្តី (មាត្រា ៦៦)។

(ការពិភាក្សានៅក្នុងក្រុមការងារ)

១. វិធីក្នុងការសម្រេចអំពីបន្ទុកប្រាក់ប្រដាប់ក្តី

ភាគីដែលចាញ់ក្តីត្រូវទទួលបន្ទុកប្រាក់ប្រដាប់ក្តី នៅពេលកម្មវត្ថុនៃការទាមទារ ត្រូវបានទទួលស្គាល់ ឬមិនត្រូវបានទទួលស្គាល់ នៅក្នុងបណ្តឹង (មាត្រា ៦៤ កថាខណ្ឌទី ១ វាក្យខណ្ឌទី ១)។ ផ្ទុយទៅវិញ តុលាការត្រូវសម្រេចនូវបន្ទុកប្រាក់ប្រដាប់ក្តីដោយឆន្ទានុសិទ្ធិ នៅពេលដែលកម្មវត្ថុនៃការទាមទារត្រូវបានទទួលស្គាល់តែមួយផ្នែក (មាត្រា ៦៤ កថាខណ្ឌទី ១ វាក្យខណ្ឌទី ២)។ ការដាក់បន្ទុកប្រាក់ប្រដាប់ក្តីនេះ ត្រូវបានកំណត់នៅក្នុងសេចក្តីសម្រេចដែលបញ្ចប់រឿងក្តីដូចជាសាលក្រម (មាត្រា ៦៥ កថាខណ្ឌទី ១ និង មាត្រា ១៨២ កថាខណ្ឌទី ៣)។

គួរភាគី អាចទាមទារឲ្យភាគីម្ខាងទៀតបង់នូវចំនួនដែលបានគណនាដោយសេចក្តីសម្រេចខាងលើ។

នៅក្នុងការអនុវត្តនៅក្នុងប្រទេសកម្ពុជា តុលាការសម្រេចអំពីការបន្ទុកប្រាក់ប្រដាប់ក្តីដោយកំណត់ចំនួនជាក់លាក់ (ឧទាហរណ៍ “ដាក់បន្ទុកប្រាក់ប្រដាប់ក្តីចំនួន ២០០ ដុល្លារលើភាគីដើមចោទ)។ ផ្អែកទៅលើការអនុវត្តនេះ នីតិវិធីដើម្បីកំណត់ជាស្ថាពរនូវចំនួនប្រាក់ប្រដាប់ក្តី (មាត្រា ៦៦) គឺមិនចាំបាច់ទេ។

ក៏ប៉ុន្តែ ការអនុវត្តនៅកម្ពុជាបែបនេះ អាចនឹងមានភាពអយុត្តិធម៌ និង មិនត្រឹមត្រូវនៅក្នុងករណីមួយចំនួន។ សោហ៊ុយភាគី (មាត្រា ៦៣) មិនត្រូវបានដឹងទេ នៅពេលតុលាការចេញសេចក្តីសម្រេច ដូចជាសាលក្រម និង ដីកាសម្រេច ដែលខុសពីចំនួននៃពន្ធដាក់ពាក្យសុំ (មាត្រា ៦១) និង ប្រាក់ប្រដាប់ក្តីតុលាការក្រៅពីពន្ធ (មាត្រា ៦២) អាចត្រូវបានដឹងច្បាស់ពីសំណុំរឿង ព្រោះមិនមាននីតិវិធីដែលភាគីត្រូវរាយការណ៍ទៅតុលាការ អំពីសោហ៊ុយចំណាយដែលខ្លួនត្រូវបង់។ ដូច្នេះ វាមានការលំបាកក្នុងការសម្រេចនូវបន្ទុកនៃប្រាក់ប្រដាប់ក្តីប្រកបដោយ

យុត្តិធម៌ និងត្រឹមត្រូវ នៅក្នុងសេចក្តីសម្រេចដូចជាសាលក្រម ព្រោះប្រាក់ប្រដាប់ក្តីដែលភាគី នីមួយៗ បានចំណាយ មិនត្រូវបានយកមកពិចារណាទេ។

ការអនុវត្តនៅប្រទេសជប៉ុនអំពីការសម្រេចនៃបន្ទុកប្រាក់ប្រដាប់ក្តី គឺមានលក្ខណៈខុស គ្នាពីការអនុវត្តនៅប្រទេសកម្ពុជា។ នៅប្រទេសជប៉ុន ជាទូទៅ តុលាការសម្រេចអំពីបន្ទុកប្រាក់ ប្រដាប់ក្តីជាភាគរយ ក្នុងចន្លោះពី ០ ភាគរយ ទៅ ១០០ ភាគរយ នៅក្នុងសាលក្រម។

<ឧទាហរណ៍>

ដើមចោទដាក់ពាក្យបណ្តឹង និងទាមទារឲ្យចុងចម្លើយសងប្រាក់ចំនួន ១០,០០០ ដុល្លារ ប៉ុន្តែ តុលាការទទួលស្គាល់តែ ៤,០០០ ដុល្លារទេ នៅក្នុងសាលក្រម។ សេចក្តីសម្រេចបញ្ចប់នៃ សាលក្រម នឹងសរសេរដូចខាងក្រោម ហើយបើនិយាយដោយសាមញ្ញទៅ គឺដើមចោទឈ្នះតែ ៤០ ភាគរយនៃកម្មវត្ថុទាមទារដើមរបស់ខ្លួន។

១. ចុងចម្លើយត្រូវសងប្រាក់ចំនួន ៤,០០០ ដុល្លារ ទៅឲ្យដើមចោទ។

២. ច្រានចោលការទាមទារផ្សេងទៀត ។

៣. ៦០ ភាគរយ នៃប្រាក់ប្រដាប់ក្តី គឺជាបន្ទុករបស់ដើមចោទ និង ៤០ ភាគរយ គឺជា បន្ទុករបស់ចុងចម្លើយ។

នីតិវិធីដើម្បីកំណត់ជាស្ថាពរនូវចំនួនប្រាក់ប្រដាប់ក្តី (មាត្រា ៦៦) នឹងត្រូវយកមកអនុវត្ត ដើម្បីបញ្ជាក់នូវចំនួននៃបន្ទុកប្រាក់ប្រដាប់ក្តីនៅក្នុងការអនុវត្ត។

២. វិធីកំណត់ជាស្ថាពរនូវចំនួនប្រាក់ប្រដាប់ក្តី

ភាគីនីមួយៗអាចដាក់ពាក្យសុំឲ្យកំណត់ជាស្ថាពរនូវចំនួនប្រាក់ប្រដាប់ក្តី ទៅក្រឡាបញ្ជី របស់តុលាការនៃការជំនុំជម្រះលើកទី ១ (មិនមែនដាក់ពាក្យសុំទៅតុលាការទេ) នៅក្រោយ ពេលដែលសេចក្តីសម្រេចអំពីបន្ទុកប្រាក់ប្រដាប់ក្តី បង្កើតអានុភាពនៃការអនុវត្ត។ ឧទាហរណ៍ នៃការបង្កើតអានុភាពអនុវត្ត គឺសាលក្រមចុងក្រោយ (មាត្រា ១៩៥ មាត្រា ១៩៤ កថាខណ្ឌទី ១ និង មាត្រា ១៩៣) និង ការប្រកាសឲ្យអនុវត្តជាបណ្តោះអាសន្ន (មាត្រា ១៩៦ កថាខណ្ឌទី ១)។

ការពន្យល់ខាងក្រោមនេះ គឺផ្អែកលើនីតិវិធីនៅក្នុងប្រទេសជប៉ុន។ នីតិវិធីលំអិតមួយ ចំនួន មានចែងនៅក្នុងវិធានដែលកំណត់ដោយតុលាការកំពូលនៃប្រទេសជប៉ុន (ដូចគ្នានឹង ប្រកាសដែលចេញដោយក្រសួងយុត្តិធម៌នៃព្រះរាជាណាចក្រកម្ពុជាដែរ) ប៉ុន្តែ វិធានទាំងនេះ មិនមានអត្ថិភាពនៅក្នុងប្រទេសកម្ពុជានាពេលបច្ចុប្បន្នទេ។ ប៉ុន្តែ នីតិវិធីខាងក្រោមនេះ អាច

យកមកអនុវត្តបាននៅក្នុងនីតិវិធីនៃប្រទេសកម្ពុជា។

ជាដំបូង ភាគីម្ខាង (ដើមចោទ ឬចុងចម្លើយ) ត្រូវដាក់ពាក្យសុំកំណត់ជាស្ថាពរនូវចំនួនប្រាក់ប្រដាប់ក្តីចំពោះភាគីម្ខាងទៀត និងព័ត៌មានលំអិតអំពីប្រាក់ប្រដាប់ក្តីដែលគាត់បានបង់។ បន្ថែមពីនេះ អ្នកដាក់ពាក្យសុំ ត្រូវដាក់ភស្តុតាងបញ្ជាក់នូវការចំណាយរបស់ខ្លួន ប្រសិនបើការចំណាយនោះ មិនបានបង្ហាញច្បាស់នៅក្នុងសំណុំរឿង។ ជាទូទៅ ពន្ធដាក់ពាក្យសុំ និង ប្រាក់ប្រដាប់ក្តីតុលាការក្រៅពីពន្ធ គឺបានបង្ហាញច្បាស់នៅក្នុងសំណុំរឿង ហើយភស្តុតាងមានសារសំខាន់សម្រាប់បង្ហាញប្រាក់ប្រដាប់ក្តីភាគី។ ដូច្នោះ អ្នកដាក់ពាក្យសុំ ត្រូវដាក់នូវភស្តុតាង ដូចជា បង្កាន់ទទួលប្រាក់ ដើម្បីបង្ហាញថាគាត់បានបង់នូវប្រាក់ប្រដាប់ក្តីភាគីណាមួយ។

ក្រឡាបញ្ជី ស្នើសុំឲ្យភាគីម្ខាងទៀត ដាក់នូវព័ត៌មានលំអិតអំពីប្រាក់ប្រដាប់ក្តីដែលខ្លួនបានបង់ និងភស្តុតាងចាំបាច់។

បន្ទាប់មក ក្រឡាបញ្ជី ត្រូវស្វែងរកនូវប្រាក់ប្រដាប់ក្តីដែលភាគីនីមួយៗ បានបង់ ហើយត្រូវធ្វើការទូទាត់ជាមួយនឹងគ្នា ចំពោះទឹកប្រាក់ដែលត្រូវគ្នា (មាត្រា ៦៦ កថាខណ្ឌទី ២) ហើយត្រូវចេញនូវការចាត់ចែងជាលាយលក្ខណ៍អក្សរ ដូចខាងក្រោម ៖

“ចំនួនប្រាក់ប្រដាប់ក្តីដែលភាគីម្ខាងទៀត ត្រូវទទួលបន្ទុកក្នុងសាលក្រម (សំណុំរឿងលេខ) កាលបរិច្ឆេទ (ថ្ងៃទី ខែ ឆ្នាំ) គឺ (ចំនួន) ដុល្លារ ដូចភ្ជាប់ក្នុងឧបសម្ព័ន្ធ”

នៅក្នុងឧបសម្ព័ន្ធ ត្រូវសរសេរអំពីចំណុចលំអិតអំពីប្រាក់ប្រដាប់ក្តី ដែលក្រឡាបញ្ជីទទួលស្គាល់ ការគណនាអំពីចំនួនដែលភាគីនីមួយៗ ត្រូវទទួលបន្ទុក និង លទ្ធផលនៃការទូទាត់។

<ឧទាហរណ៍>

នៅក្នុងករណីខាងលើ ចំនួនប្រាក់ប្រដាប់ក្តី ត្រូវបានគេដាក់បន្ទុកលើដើមចោទ ចំនួន ៦០ ភាគរយ និង ៤០ ភាគរយ លើចុងចម្លើយ។

សន្មតថា ដើមចោទ ចំណាយប្រាក់ ២០០ ដុល្លារ និង ចុងចម្លើយចំណាយប្រាក់ ១០០ ដុល្លារ ដែលនេះជាប្រាក់ប្រដាប់ក្តី។

ដើមចោទបានដាក់ពាក្យសុំឲ្យកំណត់ជាស្ថាពរនូវចំនួនប្រាក់ប្រដាប់ក្តី។

បន្ទុកនៃចំនួនប្រាក់ប្រដាប់ក្តីដែលដើមចោទបានបង់ (២០០ ដុល្លារ) គឺដូចខាងក្រោម៖

<បន្ទុករបស់ដើមចោទ>	<បន្ទុករបស់ចុងចម្លើយ>
២០០ ដុល្លារ x ៦០ %= ១២០ ដុល្លារ	២០០ ដុល្លារ x ៤០ %= ៨០ ដុល្លារ - A

បន្ទុកនៃចំនួនប្រាក់ប្រដាប់ក្តីដែលចុងចម្លើយបានបង់ (១០០ ដុល្លារ) គឺដូចខាងក្រោម៖

<បន្ទុករបស់ដើមចោទ>	<បន្ទុករបស់ចុងចម្លើយ>
១០០ ដុល្លារ x ៦០ % = ៦០ ដុល្លារ - B	១០០ ដុល្លារ x ៤០ % = ៤០ ដុល្លារ

ជាលក្ខណៈទ្រឹស្តី ការគណនានេះ មានន័យថាដើមចោទអាចទាមទារ ៨០ ដុល្លារ (A) ពីចុងចម្លើយ ហើយចុងចម្លើយ អាចទាមទារ ៦០ ដុល្លារ (B) ពីដើមចោទ។

ក៏ប៉ុន្តែ ចំនួនទឹកប្រាក់ ៦០ ដុល្លារ ត្រូវបានទូទាត់ (មាត្រា ៦៦ កថាខណ្ឌទី ២) ហើយជាលទ្ធផល នៅសល់សិទ្ធិលើបំណុលចំនួន ២០ ដុល្លារ ដែលដើមចោទមានចំពោះចុងចម្លើយ។ ដូច្នេះ ការចាត់ចែងគឺដូចខាងក្រោម ៖

“ចំនួនប្រាក់ប្រដាប់ក្តីដែលភាគីម្ខាងទៀត (ភាគីចុងចម្លើយ) ត្រូវទទួលបន្ទុកក្នុងសាលក្រមលេខ ០០០០ ចុះថ្ងៃទី ១៨ ខែ តុលា ឆ្នាំ ២០១៣ គឺ ២០ ដុល្លារ ដូចភ្ជាប់ក្នុងឧបសម្ព័ន្ធ”

ការចាត់ចែងនឹងដូចខាងក្រោមនេះ ប្រសិនបើចុងចម្លើយបានដាក់ពាក្យសុំ មិនមែនដើមចោទ នៅក្នុងករណីដូចគ្នានេះ។ ចុងចម្លើយ មិនអាចទាមទារសោហ៊ុយអ្វីទេ នៅក្រោយការទូទាត់

“ចំនួនប្រាក់ប្រដាប់ក្តីដែលភាគីម្ខាងទៀត (ភាគីដើមចោទ) ត្រូវទទួលបន្ទុកក្នុងសាលក្រមលេខ ០០០០ ចុះថ្ងៃទី ១៨ ខែ តុលា ឆ្នាំ ២០១៣ គឺ ០ ដុល្លារ ដូចភ្ជាប់ក្នុងឧបសម្ព័ន្ធ”

អ្វីដែលក្រឡាបញ្ជីធ្វើ គឺជា “ការចាត់ចែង” ប៉ុន្តែមិនមែនជាដីកាសម្រេច ហើយក៏មិនមែនជាកំណត់ហេតុ។ នេះ គឺជាឯកសារជាលាយលក្ខណ៍អក្សរ។ ហើយឯកសារនេះ គឺជាលិខិតអនុវត្ត (មាត្រា ៣៥០ កថាខណ្ឌទី ២ ចំណុច ច)។

ភាគីអាចដាក់បណ្តឹងតវ៉ាចំពោះការចាត់ចែងរបស់ក្រឡាបញ្ជី ដែលកំណត់ជាស្ថាពរនូវចំនួនទឹកប្រាក់ប្រដាប់ក្តី ទៅតុលាការដែលក្រឡាបញ្ជីស្ថិតនៅ ក្នុងអំឡុងពេល ១ សប្តាហ៍ (មាត្រា ៦៦ កថាខណ្ឌទី ៤ និង មាត្រា ២១៥)។

ពិភាក្សានៅថ្ងៃទី ១៨ ខែ ធ្នូ ឆ្នាំ ២០១៣

សំណួរ ៥

ច្បាប់	ក្រមនីតិវិធីរដ្ឋប្បវេណី
ប្រភេទ	នីតិវិធីបណ្តឹង
ប្រធានបទ	ការបង្គាប់ឲ្យដាក់ប្រាតិភោគ
មាត្រាពាក់ព័ន្ធ	មាត្រា ៦១, ៦២, ៦៣, ៦៧, ៦៨, ៦៩ និង ៧០ នៃក្រមនីតិវិធីរដ្ឋប្បវេណី
សំណួរ	<p>១. នៅពេលតុលាការកំណត់ប្រាក់ប្រដាប់ក្តី តើ ប្រាតិភោគលើប្រាក់ប្រដាប់ក្តីត្រូវ យកមកគណនាដោយផ្អែកលើប្រាក់ប្រដាប់ក្តីណាខ្លះ?</p> <p>២. តើតុលាការត្រូវធ្វើយ៉ាងដូចម្តេច នៅពេលដែលមានពាក្យសុំរបស់ចុងចម្លើយបង្គាប់ឲ្យដាក់ប្រាតិភោគ (មាត្រា ៦៧) និងពាក្យសុំរបស់ដើមចោទឲ្យផ្តល់ជំនួយសង្គ្រោះលើបណ្តឹង ត្រូវបានដាក់មកនៅពេលជាមួយគ្នា? តើពាក្យសុំមួយណាមានអាទិភាពជាង?</p>

(ការពិភាក្សានៅក្នុងក្រុមការងារ)

សំណួរ ១

តុលាការត្រូវបង្គាប់ឲ្យដើមចោទដាក់ប្រាតិភោគលើប្រដាប់ក្តី តាមពាក្យសុំរបស់ចុងចម្លើយ ដោយដីកាសម្រេច ប្រសិនបើដើមចោទគ្មានលំនៅឋាន ទីស្នាក់ការ ឬកន្លែងអាជីវកម្មនៅក្នុងព្រះរាជាណាចក្រកម្ពុជា (មាត្រា ៦៧ កថាខណ្ឌទី ១)។

តើមាត្រានេះ មានគោលបំណងយ៉ាងដូចម្តេច?

ភាគីដែលចាញ់ក្តីត្រូវទទួលបន្ទុកប្រាក់ប្រដាប់ក្តី (មាត្រា ៦៤ កថាខណ្ឌទី ១)។ ចុងចម្លើយ អាចទាមទារនូវប្រាក់ប្រដាប់ក្តី ដែលខ្លួនបានបង់ក្នុងនីតិវិធីបណ្តឹងពីដើមចោទប្រសិនបើចុងចម្លើយឈ្នះក្តី។ ការបង្គាប់ឲ្យដាក់ប្រាតិភោគ គឺដើម្បីធានាថាចុងចម្លើយអាចប្រមូលប្រាក់ប្រដាប់ក្តីនាពេលអនាគត ព្រោះជាទូទៅ មានការលំបាកក្នុងការប្រមូលប្រាក់ប្រដាប់ក្តីនេះពីដើមចោទ ជាពិសេសគឺដើមចោទដែលគ្មានលំនៅឋាន ទីស្នាក់ការ ឬទីកន្លែងអាជីវកម្មនៅក្នុងព្រះរាជាណាចក្រកម្ពុជា។

តើក្នុងករណីណាខ្លះដែលតុលាការអាចបង្គាប់ឲ្យដាក់ប្រាតិភោគ?

នៅក្នុងករណីដែល

ក. ចុងចម្លើយបានដាក់ពាក្យសុំចេញដីកាសម្រេចនេះ នៅមុនពេលធ្វើសេចក្តីដោះសារ

នៅក្នុងនីតិវិធីត្រៀមសម្រាប់ការទាញហេតុផល ឬបានឆ្លើយទាញហេតុផលអំពីអង្គសេចក្តី
នៃបណ្តឹងនៅក្នុងការទាញហេតុផលដោយផ្ទាល់មាត់ ក្រោយពីបានដឹងថាមានមូលហេតុ
ដែលតម្រូវឲ្យដាក់ប្រាតិភោគ

និង

ខ. ដើមចោទគ្មានលំនៅឋាន ទីស្នាក់ការ ឬទីកន្លែងអាជីវកម្មនៅក្នុងព្រះរាជាណាចក្រ
កម្ពុជា (មាត្រា ៦៧ កថាខណ្ឌទី ១ និង ទី ២)

“ដើមចោទដែលគ្មានលំនៅឋាន ទីស្នាក់ការ ឬទីកន្លែងអាជីវកម្មនៅក្នុងព្រះរាជាណាចក្រ
កម្ពុជា” មិនមែនមានន័យថាជាជនបរទេស ឬនីតិបុគ្គលបរទេសនោះទេ។

ផ្ទុយពីមាត្រា ៦៩ (ការផ្តល់ជំនួយសង្គ្រោះលើបណ្តឹង) លទ្ធភាពដែលចុងចម្លើយអាច
ឈ្នះក្តី មិនមែនជាលក្ខខណ្ឌទេ។

តើយើងត្រូវគណនាចំនួននៃប្រាតិភោគយ៉ាងដូចម្តេច?

តុលាការត្រូវសម្រេចចំនួននៃប្រាតិភោគ ដោយផ្អែកទៅលើចំនួនសរុបនៃប្រាក់ប្រដាប់ក្តី
ដែលចុងចម្លើយត្រូវចំណាយនៅគ្រប់ថ្នាក់នៃការជំនុំជម្រះជាមូលដ្ឋាន (មាត្រា ៦៧ កថាខណ្ឌទី
៤ និង ៥)។

មានតែចំនួននៃប្រាក់ប្រដាប់ក្តីដែលចុងចម្លើយត្រូវចំណាយទេ ដែលត្រូវបានគេយកមក
ពិចារណា។ ចំពោះសោហ៊ុយចំណាយរបស់ដើមចោទ មិនត្រូវយកមកពិចារណាទេ។

ប្រាក់ប្រដាប់ក្តី មានបីប្រភេទ គឺពន្ធដាក់ពាក្យសុំ (មាត្រា ៦១) ប្រាក់ប្រដាប់ក្តីតុលាការ
ក្រៅពីពន្ធ (មាត្រា ៦២) និង ប្រាក់ប្រដាប់ក្តីភាគី (មាត្រា ៦៣)។

ពន្ធដាក់ពាក្យសុំ គឺជាប្រាក់ប្រដាប់ក្តីដែលដើមចោទត្រូវបង់។ ដូច្នោះ វាមិនមែនជាមូល
ដ្ឋាននៅក្នុងសេចក្តីសម្រេចពីចំនួននៃប្រាក់ប្រដាប់ក្តីទេ។

ចុងចម្លើយ បង់ប្រាក់ប្រដាប់ក្តីតុលាការ និងប្រាក់ប្រដាប់ក្តីភាគី ប៉ុន្តែគាត់នឹងត្រូវបង់
ច្រើនថែមទៀត ព្រោះការបង្គាប់ឲ្យដាក់ប្រាតិភោគ គឺត្រូវបានធ្វើឡើងនៅពេលចាប់ផ្តើមនីតិវិធី
បណ្តឹង។ ដូច្នោះ តុលាការត្រូវកំណត់អំពីចំនួនសោហ៊ុយចំណាយសមរម្យ ដែលចុងចម្លើយត្រូវ
ចំណាយ នាពេលអនាគតនៅគ្រប់ថ្នាក់នៃការជំនុំជម្រះ ដោយផ្អែកទៅលើប្រភេទនៃរឿងក្តី
នីមួយៗ។

ក៏ប៉ុន្តែ ការប៉ាន់ស្មានជាមុននូវប្រាក់ប្រដាប់ក្តីដែលត្រូវបង់នាពេលអនាគត មិនមែនជា
រឿងងាយស្រួលទេ។ វាក៏មិនមែនថាមិនអាចធ្វើទៅបាននោះទេ ប៉ុន្តែវាមិនចាំបាច់ក្នុងការប៉ាន់

ស្មានឲ្យជាក់លាក់។ តុលាការអាចបង្គាប់ឲ្យបន្ថែមប្រាតិភោគ ប្រសិនបើចំនួននៃប្រាតិភោគដើម មិនគ្រប់គ្រាន់ (មាត្រា ៦៧ កថាខណ្ឌទី ១ វាក្យខណ្ឌទី ២)។

តើនឹងមានអ្វីកើតឡើងប្រសិនបើដើមចោទមិនដាក់ប្រាតិភោគ?

ចុងចម្លើយ អាចបដិសេធមិនព្រមតទល់នឹងបណ្តឹងនេះរហូតដល់ពេលដែលដើមចោទ ដាក់ប្រាតិភោគ (មាត្រា ៦៧ កថាខណ្ឌទី ៣)។

តុលាការ គប្បីចេញសាលក្រមលើកចោលនូវបណ្តឹង ដោយមិនឆ្លងកាត់ការទាញហេតុ ផលដោយផ្ទាល់មាត់ ប្រសិនបើដើមចោទ មិនបានដាក់ប្រាតិភោគក្នុងអំឡុងពេលដែលកំណត់ ដោយតុលាការ (មាត្រា ៦៨)។ សាលក្រមនេះ មិនខុសពីសាលក្រមធម្មតា។ សាលក្រមនេះ ត្រូវ ចេញនៅក្នុងតុលាការ (មាត្រា ១៨៨ កថាខណ្ឌទី ១)។

សំណួរ ២

គោលបំណងនៃជំនួយសង្គ្រោះលើបណ្តឹង (មាត្រា ៦៩ និង ៧០) គឺដើម្បីជួយដល់ភាគី ដែលក្រីក្រ (ជាពិសេសដើមចោទ) ដើម្បីទទួលបានសិទ្ធិពឹងពាក់តុលាការ។ ផ្ទុយទៅវិញ ដូចដែលបានរៀបរាប់ខាងលើ ការបង្គាប់ឲ្យដាក់ប្រាតិភោគ គឺដើម្បីការពារផលប្រយោជន៍របស់ ចុងចម្លើយ។ ផលប្រយោជន៍ទាំងនេះ គឺមានភាពផ្ទុយគ្នា។

បើផ្អែកទៅលើពាក្យពេចន៍នៃមាត្រា ៦១ រហូតដល់មាត្រា ៦៣ និង មាត្រា ៧០ កថា ខណ្ឌទី ១ អានុភាពនៃជំនួយសង្គ្រោះលើបណ្តឹង មិនបានគ្របដណ្តប់លើបញ្ញត្តិនៃប្រាតិភោគ ដោយផ្អែកលើមាត្រា ៦៧ ទេ។

ក៏ប៉ុន្តែ សមាជិកមួយចំនួន គិតថា អានុភាពនៃជំនួយសង្គ្រោះលើបណ្តឹង គ្របដណ្តប់លើ ប្រាតិភោគផងដែរ។ ជាងនេះទៅទៀត នៅក្នុងគំនិតរបស់ពួកគាត់ អានុភាពនៃជំនួយសង្គ្រោះ លើបណ្តឹង មានអានុភាពជាងការបង្គាប់ឲ្យដាក់ប្រាតិភោគ។ អានុភាពនៃដីកាសម្រេចឲ្យជួយ សង្គ្រោះលើបណ្តឹង មានអានុភាពជាងការបង្គាប់ឲ្យដាក់ប្រាតិភោគ ទោះបីជាការបង្គាប់ឲ្យដាក់ ប្រាតិភោគ ត្រូវបានចេញមុនក៏ដោយ។ នេះគឺដោយសារតែសិទ្ធិពឹងពាក់តុលាការគឺមានសារ សំខាន់ជាង។

ពិភាក្សានៅថ្ងៃទី ១៩ ខែ កក្កដា ឆ្នាំ ២០១៣

សំណួរ ៦

ច្បាប់	ក្រមនីតិវិធីរដ្ឋប្បវេណី
ប្រភេទ	នីតិវិធីបណ្តឹង
ប្រធានបទ	ការពិន័យទៅលើអ្នកជំនាញខាងកោសលវិថីយ
មាត្រាពាក់ព័ន្ធ	មាត្រា ១៣២ កថាខណ្ឌទី ៣ និង មាត្រា ១៤៧ នៃក្រមនីតិវិធីរដ្ឋប្បវេណី
សំណួរ	តើតុលាការអាចដាក់ពិន័យស៊ីវិលទៅលើអ្នកជំនាញខាងកោសលវិថីយបានដែរ ឬទេ នៅពេលដែលអ្នកជំនាញនេះមិនមានវត្តមានដោយគ្មានមូលហេតុត្រឹមត្រូវ ?

(ការពិភាក្សានៅក្នុងក្រុមការងារ)

១. ការពិភាក្សាអំពីសំណួរនេះ

ក. មាត្រា ១៤៧ បានចែងថាបញ្ញត្តិអំពីការសាកសួរសាក្សី ត្រូវយកមកអនុវត្តដូចគ្នាចំពោះ អ្នកជំនាញខាងកោសលវិថីយផងដែរ លើកលែងតែមាត្រា ១៣២ កថាខណ្ឌទី ២។ មាត្រា ១៣២ កថាខណ្ឌទី ២ អនុញ្ញាតឲ្យតុលាការបង្គាប់ឲ្យនាំខ្លួនសាក្សីដែលមិនព្រមចូលខ្លួនមកតុលាការដោយគ្មានមូលហេតុត្រឹមត្រូវ។ ចំពោះការមិនអនុវត្តមាត្រា ១៣២ កថាខណ្ឌទី ២ គឺមានន័យថាតុលាការមិនត្រូវបានអនុញ្ញាតឲ្យបង្ខំអ្នកជំនាញខាងកោសលវិថីយដែលអវត្តមានដោយគ្មានមូលហេតុត្រឹមត្រូវ ឲ្យមកបង្ហាញខ្លួននៅតុលាការបានឡើយ។ ផ្ទុយទៅវិញ មាត្រា ១៤៧ មិនបានលើកលែងចំពោះការអនុវត្តដូចគ្នានឹងមាត្រា ១៣២ កថាខណ្ឌទី ២ ចំពោះអ្នកជំនាញកោសលវិថីយ។ ដោយពិចារណាទៅលើពាក្យពេចន៍នៅក្នុងមាត្រា ១៤៧ តុលាការហាក់ដូចជាអាចដាក់ពិន័យស៊ីវិល ទៅលើអ្នកជំនាញកោសលវិថីយ ដែលមិនព្រមចូលខ្លួនមកតុលាការដោយគ្មានមូលហេតុត្រឹមត្រូវ។

ខ. សូមពិនិត្យមើលពីភាពខុសគ្នារវាងអ្នកជំនាញខាងកោសលវិថីយ និង សាក្សីធម្មតា ភាពខុសគ្នាដ៏ធំ គឺលទ្ធភាពដែលអាចជំនួសបាន។

ឧបមាថា ដើមចោទ ទាមទារសំណងការខូចខាតចំពោះចុងចំលើយនៅក្នុងករណីគ្រោះថ្នាក់ចរាចរណ៍។

ភាគីម្ខាង ឬភាគីទាំងសងខាង ប្រហែលជាស្នើសុំឲ្យសាកសួរបុគ្គលដែលបាននៅកន្លែងកើតហេតុនៃគ្រោះថ្នាក់នោះ ក្នុងនាមជាសាក្សី។ ប្រសិនបើហេតុការណ៍នៃគ្រោះថ្នាក់ចរាចរណ៍ដែលបានលើកឡើងដោយគូភាគី មានភាពផ្ទុយគ្នា សាក្សីនេះ នឹងផ្តល់នូវសក្ខីកម្មនូវហេតុ

ការណ៍ដែលខ្លួនបានឃើញ និងស្តាប់លឺនៅកន្លែងកើតហេតុ។ ជាទូទៅ អ្វីដែលបុគ្គលម្នាក់បានដឹង ឬចងចាំអំពីហេតុការណ៍គ្រោះថ្នាក់ចរាចរណ៍ គឺមានលក្ខណៈខុសគ្នា ទោះបីជាមានមនុស្សច្រើននាក់ បានឃើញហេតុការណ៍នោះក៏ដោយ។ នៅក្នុងន័យនេះ សាក្សីមិនអាចត្រូវបានគេជំនួសទេ។

បន្ថែមពីលើការបញ្ជាក់ពីទិដ្ឋភាពនៃគ្រោះថ្នាក់ដោយសាក្សី ដើមចោទក៏អាចស្នើសុំឲ្យសាកសួរអ្នកជំនាញកោសលវិច័យ ដើម្បីបង្ហាញពីទំនាក់ទំនងហេតុនិងបច្ច័យរវាងគ្រោះថ្នាក់ចរាចរណ៍ និង រហូសស្នាមលើរូបរាងកាយរបស់ដើមចោទ នៅពេលដែលវា មានការលំបាកសម្រាប់ចៅក្រមក្នុងការដឹង ថាតើរហូសស្នាមណាដែលបង្កឡើងដោយគ្រោះថ្នាក់នេះ។ វេជ្ជបណ្ឌិត នឹងត្រូវបានចាត់តាំងក្នុងការធ្វើកោសលវិច័យនេះ។ អ្នកជំនាញកោសលវិច័យ គឺជាបុគ្គលដែលមានបទពិសោធន៍ខាងវិជ្ជាជីវៈ និង ចំណេះដឹងបច្ចេកទេស និង ផ្តល់សក្ខីកម្មដោយផ្អែកលើបទពិសោធន៍ទាំងនេះ។ បុគ្គលណាក៏អាចផ្តល់សក្ខីកម្មអំពីទំនាក់ទំនងហេតុ និង បច្ច័យនេះដែរ ដរាបណាគាត់មានបទពិសោធន៍វិជ្ជាជីវៈ និងចំណេះដឹង។ នៅក្នុងន័យនេះ អ្នកជំនាញកោសលវិច័យ អាចជំនួសបាន។

ដូច្នេះ ភាពចាំបាច់ក្នុងការទទួលយកសក្ខីកម្មពីអ្នកជំនាញខាងកោសលវិច័យណាម្នាក់ គឺមានលក្ខណៈទាបជាងការទទួលយកសក្ខីកម្មពីសាក្សីធម្មតា។

នេះ គឺជាមូលហេតុដែលមាត្រា ១៣២ កថាខណ្ឌទី ២ បញ្ញត្តិពីមធ្យោបាយចាប់បង្ខំសាក្សីឲ្យចូលមកតុលាការបាន ហើយផ្ទុយទៅវិញ វាមិនត្រូវអនុវត្តចំពោះអ្នកជំនាញកោសលវិច័យបាន។

បន្ថែមពីលើការបង្គាប់ឲ្យនាំខ្លួននេះ មាត្រា ១៣៣ កថាខណ្ឌទី ៣ បញ្ញត្តិពីការពិន័យទៅលើសាក្សីដែលមិនព្រមចូលខ្លួនមកតុលាការ។ នេះ ចាត់ទុកជាការដាក់ទណ្ឌកម្មចំពោះការមិនគោរពកាតព្វកិច្ចជាសាក្សីដែលមានចែងនៅក្នុងមាត្រា ១៣២ កថាខណ្ឌទី ១។ ជនដែលត្រូវបានជ្រើសតាំងឲ្យធ្វើជាអ្នកជំនាញកោសលវិច័យ ត្រូវមានកាតព្វកិច្ចក្នុងការផ្តល់នូវសក្ខីកម្មដែលជាលទ្ធផលនៃការធ្វើកោសលវិច័យ (មាត្រា ១៤៤)។ ដូច្នេះ វាមានលក្ខណៈសមហេតុផលក្នុងការដាក់ទណ្ឌកម្មដល់អ្នកជំនាញខាងកោសលវិច័យ ដែលមិនអនុវត្តតាមការបង្គាប់។

គ. តាមរយៈមូលហេតុនេះ តុលាការអាចដាក់ពិន័យស៊ីវិលដល់អ្នកជំនាញកោសលវិច័យនៅពេលដែលគាត់មិនព្រមចូលខ្លួនមកតុលាការដោយគ្មានមូលហេតុត្រឹមត្រូវ។

ក៏ប៉ុន្តែ វាអាស្រ័យទៅលើឆន្ទានុសិទ្ធិរបស់តុលាការ ថាតើតុលាការពិតជាដាក់ពិន័យស៊ីវិលដល់អ្នកជំនាញកោសលវិច័យ ឬយ៉ាងណា ព្រោះមាត្រា ១៣២ កថាខណ្ឌទី ៣ ប្រើពាក្យ

“អាច” មិនមែន “ត្រូវ” នោះទេ ហើយមាត្រា ៣ នៃច្បាប់ស្តីពីនីតិវិធីពិន័យស៊ីវិល ក៏បញ្ញត្តិថា នីតិវិធីនេះ ត្រូវចាប់ផ្តើមដោយឆន្ទានុសិទ្ធិរបស់តុលាការដែរ។

២. សំណួរពាក់ព័ន្ធ

ក. តើករណីប្រភេទណាដែលត្រូវប្រើអ្នកជំនាញខាងកោសលវិច័យ នៅប្រទេសកម្ពុជា ? សមាជិកមួយចំនួន បង្គាប់ឲ្យធ្វើកោសលវិច័យ នៅក្នុងករណីកំណត់ថាតើជាហត្ថលេខាពិតឬមិនមែន ការទទួលស្គាល់ និងត្រានៅលើឯកសារមួយចំនួន ត្រូវបានធ្វើឡើងដោយអ្នកអះអាងដែរឬទេ ?

នៅក្នុងករណីនេះ តុលាការអាចចាត់តាំងមន្ត្រីនៅក្នុងនាយកដ្ឋានជំនាញនៃក្រសួងមហាផ្ទៃ ព្រោះគ្មាននរណាសាកសមជាងមន្ត្រីនៅក្នុងនាយកដ្ឋាននេះ។

ខ. តើវាគឺជាសិទ្ធិ ឬកាតព្វកិច្ចរបស់អ្នកជំនាញកោសលវិច័យក្នុងការចូលខ្លួនមកតុលាការ?

អ្នកជំនាញខាងកោសលវិច័យ មានកាតព្វកិច្ចត្រូវចូលខ្លួនមកតុលាការក្នុងការផ្តល់សក្ខីកម្មនូវគំនិតយោបល់របស់ខ្លួន ព្រោះការផ្តល់សក្ខីកម្ម គឺជាកាតព្វកិច្ចរបស់អ្នកជំនាញខាងកោសលវិច័យ (មាត្រា ១៤៤ កថាខណ្ឌទី ២) ហើយតុលាការ អាចអនុញ្ញាតឲ្យគាត់បញ្ចេញយោបល់ដោយផ្ទាល់មាត់ (មាត្រា ១៤៦ កថាខណ្ឌទី ១)។

អ្នកជំនាញខាងកោសលវិច័យ ក៏មានសិទ្ធិចូលរួមនៅក្នុងសវនាការ ហើយអាចស្នើសុំឲ្យតុលាការធ្វើការសាកសួរសាក្សី ឬសាមីភាគី ឬអាចសាកសួរដោយផ្ទាល់ទៅលើជនទាំងនោះ (មាត្រា ១៤៦ កថាខណ្ឌទី ២)។ នេះ ដោយសារតែអ្នកជំនាញខាងកោសលវិច័យ ត្រូវតែធ្វើការដោយផ្អែកទៅលើអង្គហេតុ។ ឧទាហរណ៍ វេជ្ជបណ្ឌិតមិនអាចធ្វើរោគវិភាគទៅលើមូលហេតុនៃបង្ករបួសស្នាមដល់ភាគី នៅក្នុងករណីខាងលើ ប្រសិនបើវេជ្ជបណ្ឌិតមិនបានដឹងថាតើគ្រោះថ្នាក់នោះកើតឡើងយ៉ាងដូចម្តេច។ ដូច្នេះ អ្នកជំនាញខាងកោសលវិច័យ អាចចូលរួមសវនាការ និងសួរសាមីភាគី ឬសាក្សីនូវសំណួរមួយចំនួនដើម្បីទទួលបាននូវព័ត៌មានចាំបាច់។

គ. តើវាគឺជាការធ្វើកោសលវិច័យដែរឬទេ នៅពេលដែលតុលាការបានសួរទៅអាជ្ញាធរមូលដ្ឋាន ដូចជាការិយាល័យសុរិយោដី អំពីការវាស់ទំហំដី ឬបញ្ជាក់កម្មសិទ្ធិលើដីវិវាទ?

ចំណុចទាំងនេះ មិនមែនជាការធ្វើកោសលវិច័យទេ ព្រោះចំណេះដឹងពិសេស មិនចាំបាច់តម្រូវឲ្យមានទេ ដើម្បីដឹងអំពីកម្មសិទ្ធិ ឬទំហំនៃដី។

ការសួរអាជ្ញាធរមូលដ្ឋាន អាចជាការប្រគល់កិច្ចការស្រាវជ្រាវ (មាត្រា ១៣០)

ឃ. តើតុលាការអាចស្វែងរកអង្គហេតុផ្ទុយនឹងយោបល់របស់អ្នកជំនាញកោសលវិច័យ ដែរឬទេ?

កោសលវិច័យ គឺជាប្រភេទមួយនៃភស្តុតាង។ វិធីប្រើប្រាស់ភស្តុតាងនេះក្នុងការស្វែងរក នូវអង្គហេតុ គឺមិនមានលក្ខណៈខុសប្លែកពីភស្តុតាងប្រភេទផ្សេងទៀតទេ។ ដូច្នោះ តុលាការ អាចស្វែងរកអង្គហេតុដោយផ្អែកលើជំនឿទុកចិត្តដោយសេរីរបស់ខ្លួន ទោះបីជានៅទុកចិត្ត នេះ ផ្ទុយនឹងយោបល់របស់អ្នកជំនាញកោសលវិច័យក៏ដោយ (មាត្រា ១៨៤)។ ជាការពិត តុលាការត្រូវពន្យល់នៅក្នុងសាលក្រម ឬសាលដីការរបស់ខ្លួន ថាតើមូលហេតុអ្វីបានជាមិនជឿ លើកោសលវិច័យ។

ង. សូមលោកសាស្ត្រាចារ្យជួយពន្យល់អំពីវិធីចាត់តាំងអ្នកជំនាញខាងកោសលវិច័យនៅ ប្រទេសជប៉ុន។

នៅប្រទេសជប៉ុន តុលាការសួរទៅកាន់បេក្ខជនដែលជាអ្នកជំនាញខាងកោសលវិច័យ ថាតើគាត់អាចធ្វើកោសលវិច័យបានដែរឬទេ ហើយទទួលយកការយល់ព្រមរបស់គាត់ជាមុន មុននឹងធ្វើការតែងតាំងជាផ្លូវការ ដោយផ្អែកលើមាត្រា ១៨៤ កថាខណ្ឌទី ១។

ដោយការធ្វើបែបនេះ តុលាការអាចចាត់តាំងអ្នកជំនាញខាងកោសលវិច័យ ដែលអាច បំពេញការងារកោសលវិច័យដោយត្រឹមត្រូវទៅតាមកាលបរិច្ឆេទកំណត់។ ដូច្នោះ អវត្តមានរបស់ អ្នកជំនាញខាងកោសលវិច័យ គឺកម្រនឹងកើតមានណាស់នៅប្រទេសជប៉ុន។

ពិភាក្សានៅថ្ងៃទី ០៥ ខែ មេសា ឆ្នាំ ២០១៣

សំណួរ ៧

ច្បាប់	ក្រមនីតិវិធីរដ្ឋប្បវេណី
ប្រភេទ	នីតិវិធីបណ្តឹង
ប្រធានបទ	មរណភាពរបស់ភាគី
មាត្រាពាក់ព័ន្ធ	មាត្រា ១៧១ កថាខណ្ឌទី ១, ១៧៥, ១៧៦, ១៧៨ កថាខណ្ឌទី ១, ៣៥១ កថាខណ្ឌទី ១ ចំណុច គ, ៣៥៦ កថាខណ្ឌទី ២ ទី ៣ និងទី ៤, ៣៥៧ កថាខណ្ឌទី ១, ៣៥៩ កថាខណ្ឌទី ១, ៣៦០, ៣៦២ កថាខណ្ឌទី ១, ៣៦៤ កថាខណ្ឌទី ១ នៃក្រមនីតិវិធីរដ្ឋប្បវេណី
សំណួរ	<p>អង្គហេតុ</p> <p>ដើមចោទទាមទារឲ្យចុងចម្លើយប្រគល់ដី។</p> <p>សំណួរ (សំណួរនីមួយៗ ខាងក្រោមគឺឯករាជ្យដាច់ដោយឡែកពីគ្នា)</p> <p>១. នៅកាលបរិច្ឆេទនៃការទាញហេតុផលដោយផ្ទាល់មាត់ កូនរបស់ដើមចោទបានកាន់ដីកាកោះ និងលិខិតបញ្ជាក់ពីមេឃុំជាដើមចោទបានទទួលមរណភាព។</p> <p>តើតុលាការត្រូវធ្វើដូចម្តេច?</p> <p>២. សាលក្រមទទួលស្គាល់ការទាមទារឲ្យប្រគល់ដីរបស់ដើមចោទ បានចូលជាស្ថាពរ។ ក្រោយមក ដើមចោទទទួលមរណភាព។</p> <p>តើនីតិវិធីបន្ទាប់ដើម្បីអនុវត្តសាលក្រមត្រូវធ្វើដូចម្តេច?</p>
<p>(ការពិភាក្សានៅក្នុងក្រុមការងារ)</p> <p>សំណួរ ១</p> <p>១. ការផ្អាកនីតិវិធីបណ្តឹង</p> <p>នៅពេលភាគីទទួលមរណភាព នីតិវិធីបណ្តឹងត្រូវផ្អាក (មាត្រា ១៧៣ កថាខណ្ឌទី ១ ចំណុច ក)។</p> <p>ប្រសិនបើតុលាការបន្តនីតិវិធី ដោយមិនមានការផ្អាក ដោយមូលហេតុមរណភាពរបស់ភាគី នោះនីតិវិធីដែលធ្វើឡើងដោយតុលាការនៅក្រោយពេលផ្អាក ត្រូវចាត់ទុកជាមោឃៈ (មាត្រា ១៧៨ កថាខណ្ឌទី ១)។ បញ្ញត្តិនេះ មានការលើកលែង។ ប្រសិនបើភាគីមានអ្នកតំណាងដោយអាណត្តិ នីតិវិធីបណ្តឹងមិនត្រូវបានផ្អាកទេ ហើយអ្នកតំណាងដោយអាណត្តិគ្រាន់តែជូន</p>	

ដំណឹងអំពីការណ៍នេះទៅតុលាការ (មាត្រា ១៧៣ កថាខណ្ឌទី ៣) ជាការស្រេច។

តើសកម្មភាពបណ្តឹងត្រូវចាត់ទុកជាមោឃៈដែរ ឬ ទេ នៅពេលដែលតុលាការមិនបានដឹងពីមរណភាពរបស់ភាគី?

សមាជិកក្រុមការងារមិនបានពិភាក្សាឈានដល់សេចក្តីសន្និដ្ឋានមួយទេ។ គំនិត ១ គិតថានីតិវិធីបណ្តឹងមិនត្រូវបានចាត់ទុកថាមោឃៈទេ ព្រោះតុលាការមិនមានកំហុស និងបានធ្វើនីតិវិធីយ៉ាងត្រឹមត្រូវ។ គំនិតមួយផ្សេងទៀត គិតថាសកម្មភាពបណ្តឹងត្រូវចាត់ទុកជាមោឃៈ ព្រោះការផ្អាកនីតិវិធី គឺជាផលប្រយោជន៍របស់ជនដែលត្រូវទទួលបន្ទុក។

២. នីតិវិធីទទួលបន្ទុក

សកម្មភាពបណ្តឹងដែលត្រូវផ្អាកដោយសារមរណភាពរបស់ភាគី នឹងត្រូវបន្តឡើងវិញនៅពេលដែលសន្តិជនរបស់ភាគីដែលទទួលមរណភាព ទទួលបន្ទុកនីតិវិធី (មាត្រា ១៧៣ កថាខណ្ឌទី ២ ចំណុច ក)។

នីតិវិធីសម្រាប់ទទួលបន្ទុកនីតិវិធីនៃបណ្តឹង គឺដូចខាងក្រោម ៖

- ① បុគ្គលដែលមានបំណងទទួលបន្ទុក ឬភាគីម្ខាងទៀត អាចដាក់ពាក្យសុំទទួលបន្ទុកនីតិវិធីនៃបណ្តឹងទៅតុលាការបាន (មាត្រា ១៧៥ កថាខណ្ឌទី ១)

នៅក្នុងករណីនេះ តុលាការត្រូវសួរកូននោះ ថាតើគាត់មានបំណងនឹងទទួលបន្ទុកនីតិវិធីនៃបណ្តឹងរបស់ឪពុកខ្លួនដែរឬទេ។ ប្រសិនបើគាត់ឆ្លើយថា ទទួលបន្ទុក នេះចាត់ទុកថាជាពាក្យសុំទទួលបន្ទុកនីតិវិធីនៃបណ្តឹង។ ប្រសិនបើកូននោះ មិនបានដាក់ពាក្យសុំជាលាយលក្ខណ៍អក្សរទេ ក្រឡាបញ្ជីត្រូវកត់ត្រាពាក្យសុំដោយផ្ទាល់មាត់នេះក្នុងកំណត់ហេតុ។

- ② តុលាការជូនដំណឹងទៅភាគីម្ខាងទៀត (មាត្រា ១៧៥ កថាខណ្ឌទី ២)

នៅក្នុងករណីនេះ តុលាការមិនចាំបាច់ជូនដំណឹងអំពីពាក្យសុំនេះទៅចុងចម្លើយទៀតទេ ប្រសិនបើពាក្យសុំត្រូវបានដាក់នៅក្នុងនីតិវិធីនៃការទាញហេតុផលដោយផ្ទាល់មាត់ ព្រោះចុងចម្លើយបានដឹង អំពីពាក្យសុំនេះនៅក្នុងសវនាការ។

- ③ តុលាការត្រូវធ្វើការស្រាវជ្រាវថាតើភាគីដែលមានបំណងទទួលបន្ទុក បានបំពេញលក្ខខណ្ឌ នៅក្នុងចំណុចនីមួយៗនៃមាត្រា ១៧៣ កថាខណ្ឌទី ២ ដោយឆន្ទានុសិទ្ធិរបស់ខ្លួន (មាត្រា ១៧៥ កថាខណ្ឌទី ៣)។

នៅក្នុងករណីនៃមរណភាពរបស់ភាគី តុលាការត្រូវស្រាវជ្រាវថាតើភាគីដើមទទួលមរណភាពមែនឬមិនមែន ហើយថាតើអ្នកដែលមានបំណងទទួលបន្ទុកគឺជាសន្តិជនមែនឬទេ (សន្តិ

ជន តាមន័យនៅក្នុងក្រមរដ្ឋប្បវេណី) និងអំឡុងពេលសម្រាប់ធ្វើការបោះបង់សន្តិកម្មបាន កន្លងផុតហើយឬនៅ (មាត្រា ១៧៣ កថាខណ្ឌទី ៤)។ អំឡុងពេលនេះ គឺមានរយៈពេល ៣ ខែ ចាប់តាំងពីបានដឹងថា សន្តិកម្មចំពោះខ្លួនបានចាប់ផ្តើម (មាត្រា ១២៤៨ កថាខណ្ឌទី ១ នៃក្រម រដ្ឋប្បវេណី)។

- ④ តុលាការត្រូវធ្វើការសម្រេចថាតើអនុញ្ញាតឲ្យទទួលបន្ត ឬមិនឲ្យទទួលបន្ត ដោយដីកា សម្រេច (មាត្រា ១៧៥ កថាខណ្ឌទី ៣ និង ទី ៤)
- ⑤ ភាគីមានសិទ្ធិប្តឹងជំទាស់ចំពោះដីកាសម្រេចលើកចោលពាក្យសុំ (មាត្រា ១៧៥ កថា ខណ្ឌទី ៣)។

៣. បញ្ហាទាក់ទងនឹងការទទួលបន្ត

មតិក នឹងស្ថិតនៅក្រោមកម្មសិទ្ធិអវិភាគ (មាត្រា ១១៤៨ នៃក្រមរដ្ឋប្បវេណី)។ ក៏ប៉ុន្តែ តើ សន្តិកម្មម្នាក់ ឬសន្តិកម្មមួយចំនួនក្នុងចំណោមសន្តិកម្មទាំងអស់ អាចត្រូវបានអនុញ្ញាតឲ្យ ទទួលបន្តនីតិវិធីនៃបណ្តឹងដែរឬទេ? ប្រសិនបើមិនអាច តុលាការចាំបាច់ត្រូវធ្វើការស្រាវជ្រាវ ថា តើ “កូន” ដែលមានវត្តមាននៅតុលាការ គឺជាសន្តិកម្មម្នាក់ ឬ មិនមែន ហើយត្រូវលើក ចោលពាក្យសុំទទួលបន្តនេះ ប្រសិនបើមានសន្តិកម្មដទៃផ្សេងទៀតនៅក្នុងករណីនេះ។

បញ្ហានេះ អាចត្រូវបាននិយាយម្យ៉ាងទៀតថា បណ្តឹងទាមទារឲ្យប្រគល់មតិ គឺត្រូវ ទទួលបន្តតាមរយៈសហបណ្តឹងឬទេ (មាត្រា ៤១)។

ចម្លើយ គឺអាស្រ័យទៅលើលក្ខណៈនៃសិទ្ធិទាមទារ ដែលបញ្ញត្តិក្នុងច្បាប់សារធាតុ (= ក្រមរដ្ឋប្បវេណី)។ ដូច្នោះ ប្រសិនបើសិទ្ធិនោះ អាចត្រូវបានអនុវត្តដោយសន្តិកម្មមួយចំនួននៅ ក្នុងចំណោមសន្តិកម្មទាំងអស់ នោះសន្តិកម្មតែមួយចំនួននៅក្នុងចំណោមសន្តិកម្មទាំង អស់ ក៏ត្រូវបានអនុញ្ញាតឲ្យដាក់ពាក្យបណ្តឹងទាមទារសិទ្ធិនោះផងដែរ។

ការទាមទារឲ្យប្រគល់អចលនវត្ថុអវិភាគ គឺត្រូវបានចាត់ទុកថាជាសកម្មភាពថែទាំ ដើម្បី បញ្ចៀសនូវការខូចខាត និងការបាត់បង់។ ម្ចាស់កម្មសិទ្ធិអវិភាគម្នាក់ៗ អាចធ្វើសកម្មភាពថែ រក្សាដោយឯកឯងបាន (មាត្រា ២០៦ នៃក្រមរដ្ឋប្បវេណី)។ គំនិតមួយផ្សេងទៀត គឺថាការ ទាមទារឲ្យប្រគល់ត្រឡប់មកវិញនូវអចលនវត្ថុអវិភាគ ត្រូវបានធ្វើឡើងសម្រាប់ម្ចាស់កម្មសិទ្ធិ អវិភាគទាំងអស់ ទោះបីជាការទាមទារ មិនអាចបែងចែកបានក៏ដោយ (មាត្រា ៣២៤ កថាខណ្ឌ ទី ២)។ ប្រសិនបើប្រកាន់យកគំនិតនេះ សន្តិកម្មមួយចំនួន ក្នុងចំណោមសន្តិកម្មទាំងអស់ ដែលជាម្ចាស់កម្មសិទ្ធិអវិភាគលើអចលនវត្ថុ អាចក្លាយជាភាគីនៃបណ្តឹងទាមទារឲ្យប្រគល់វិញ

តែងកងឯបាន។

សំណួរ ២

១. នីតិវិធីក្នុងការចេញរូបមន្តអនុវត្ត

នៅក្រោយពេលដែលសាលក្រមបានចូលជាស្ថាពរ ភាគីដែលចង់អនុវត្តសាលក្រម ចាំបាច់ត្រូវដាក់ពាក្យសុំឲ្យផ្តល់រូបមន្តអនុវត្តទៅក្រឡាបញ្ជីដែលមានសំណុំរឿង (មាត្រា ៣៥៤ កថាខណ្ឌទី ២)។

ប៉ុន្តែ នៅក្នុងករណីនេះ ដើមចោទទទួលមរណភាព នៅក្រោយពេលសាលក្រមចូលជាស្ថាពរ។ តើសន្តិជនអាចអនុវត្តសាលក្រមដែលមកជនទទួលបានដែរឬទេ? ប្រសិនបើអាចអនុវត្តបាន តើត្រូវអនុវត្តនីតិវិធីយ៉ាងដូចម្តេច?

សន្តិជនរបស់ជនដែលមានឈ្មោះនៅក្នុងលិខិតអនុវត្ត នៅក្រោយពេលដែលលិខិតអនុវត្តត្រូវបានធ្វើឡើង អាចអនុវត្តលិខិតអនុវត្តនោះ (មាត្រា ៣៥១ កថាខណ្ឌទី ១ ចំណុច គ និង ក)។ ក៏ប៉ុន្តែ នីតិវិធីក្នុងការទទួលបានរូបមន្តអនុវត្ត គឺមានលក្ខណៈខុសគ្នា។ សន្តិជន ត្រូវមានរូបមន្តអនុវត្តពិសេស ព្រោះឈ្មោះរបស់សន្តិជន មិនត្រូវបានសរសេរចូលនៅក្នុងលិខិតអនុវត្តទេ (មាត្រា ៣៥៦ កថាខណ្ឌទី ១)។

សន្តិជន ត្រូវដាក់ពាក្យសុំផ្តល់រូបមន្តអនុវត្តពិសេសទៅក្រឡាបញ្ជីនៃតុលាការដែលមានសំណុំរឿង និងត្រូវបង្ហាញថាគាត់គឺជាបុគ្គលដែលមានសិទ្ធិក្នុងការអនុវត្តលិខិតអនុវត្តក្នុងនាមជាសន្តិជន (អ្នកទទួលបន្ត) ដោយភស្តុតាងជាឯកសារ លើកលែងតែភាពច្បាស់លាស់ពីការណ៍នេះ (មាត្រា ៣៥៦ កថាខណ្ឌទី ២ និង ទី ៣)។ ក្រឡាបញ្ជី ចាំបាច់ត្រូវទទួលសេចក្តីអនុញ្ញាតពីតុលាការ នៅមុនពេលចេញរូបមន្តអនុវត្តពិសេស (មាត្រា ៣៥៦ កថាខណ្ឌទី ៤) ទោះបីជាសេចក្តីអនុញ្ញាតនេះ មិនមានសារសំខាន់ក្នុងការចេញរូបមន្តអនុវត្តធម្មតាក៏ដោយ។ ចំណុចដែលត្រូវសរសេរនៅក្នុងរូបមន្តអនុវត្តពិសេស និង លិខិតអនុវត្តដើម គឺមានលក្ខណៈខុសពីការចេញរូបមន្តអនុវត្តធម្មតា (មាត្រា ៣៥៧ កថាខណ្ឌទី ១ ចំណុច ខ និង មាត្រា ៣៥៩ កថាខណ្ឌទី ១ ចំណុច គ)។ រូបមន្តអនុវត្តពិសេស និង ឯកសារផ្សេងៗ ដែលម្ចាស់បំណុលដាក់ តាមមាត្រា ៣៥៦ ដូចជាឯកសារបញ្ជាក់ពីសន្តិភិកម្ម ត្រូវបញ្ជូនផងដែរ (មាត្រា ៣៦០ វាក្យខណ្ឌទី ២)។ បន្ថែមពីលើពាក្យសុំតវ៉ាអំពីការផ្តល់រូបមន្តអនុវត្ត (មាត្រា ៣៦២ កថាខណ្ឌទី ១) កូនបំណុលមានសិទ្ធិដាក់ពាក្យបណ្តឹងតវ៉ាចំពោះការផ្តល់រូបមន្តអនុវត្ត នៅពេលដែលចេញរូបមន្តអនុវត្តពិសេស (មាត្រា ៣៦៤ កថាខណ្ឌទី ១)។

ដូចដែលបានពិភាក្សានៅក្នុងសំណួរទី ១ សន្តិភូតិជនម្នាក់អាចទាមទារឲ្យប្រគល់អចលនវត្ថុអវិភាគ ទោះបីជាមានសន្តិភូតិជនពីរនាក់ ឬច្រើននាក់ក៏ដោយ។ នេះមានន័យថា សន្តិភូតិជនម្នាក់អាចដាក់ពាក្យសុំឲ្យផ្តល់រូបមន្តអនុវត្តពិសេសបាន។

ក្រោយពីទទួលបានរូបមន្តអនុវត្តពិសេស សន្តិភូតិជនអាចដាក់ពាក្យសុំអនុវត្តចំពោះអចលនវត្ថុ ក្នុងនាមម្ចាស់បំណុលនៃការអនុវត្ត (មាត្រា ៥២៤)។ សន្តិភូតិជន មិនចាំបាច់អនុវត្តតាមនីតិវិធីនៃការទទួលបន្តទេ ព្រោះមាត្រា ១៧៥ គឺនៅក្នុងគន្លឹះទី ២ (នីតិវិធីបណ្តឹងនៃការជម្រះក្តីលើកទី ១) មិនមែននៅក្នុងគន្លឹះទី ២ (បទប្បញ្ញត្តិទូទៅ) ហើយមិនត្រូវយកមកអនុវត្តនៅក្នុងនីតិវិធីអនុវត្តឡើយ។

២. បញ្ហាទាក់ទង

តើនីតិវិធីត្រូវធ្វើយ៉ាងដូចម្តេច នៅពេលដែលម្ចាស់បំណុលនៃការអនុវត្ត (ដើមចោទ) ទទួលមរណភាព ក្រោយការអនុវត្តចាប់ផ្តើម?

មិនមានបញ្ញត្តិនៃមាត្រាដែលចែងអំពីករណីនេះទេ។ គំនិតមួយ គឺថាសន្តិភូតិជនគប្បីដាក់ពាក្យសុំឲ្យផ្តល់រូបមន្តអនុវត្តពិសេសទៅក្រឡាបញ្ជីនៃតុលាការដែលមានសំណុំរឿង ហើយបន្ទាប់មកត្រូវដាក់រូបមន្តអនុវត្តពិសេសនេះទៅតុលាការអនុវត្ត ដើម្បីបន្តនីតិវិធីអនុវត្តសម្រាប់សន្តិភូតិជន។

ពិភាក្សានៅថ្ងៃទី ២៣ ខែ សីហា ឆ្នាំ ២០១៣

សំណួរ ៨

ច្បាប់	ក្រមនីតិវិធីរដ្ឋប្បវេណី
ប្រភេទ	នីតិវិធីបណ្តឹង
ប្រធានបទ	សកម្មភាពបណ្តឹងដែលធ្វើឡើងនៅក្នុងអំឡុងពេលផ្អាក
មាត្រាពាក់ព័ន្ធ	មាត្រា ១៧៣, មាត្រា ១៧៤, មាត្រា ១៧៨ នៃក្រមនីតិវិធីរដ្ឋប្បវេណី
សំណួរ	<p>តុលាការមិនបានដឹងអំពីមូលហេតុនៃការផ្អាកនីតិវិធីបណ្តឹង ដូចជា មរណភាពរបស់ភាគី ហើយក៏បានបន្តនីតិវិធី។</p> <p>តើតុលាការអាចបន្តនីតិវិធីបន្ទាប់បានដែរឬទេ ដែលនីតិវិធីបន្ទាប់បាន ធ្វើឡើងនៅក្រោយមានមូលហេតុនៃការផ្អាក?</p>
<p>(ការពិភាក្សានៅក្នុងក្រុមការងារ)</p> <p>តាមយោបល់នៃការអនុវត្តមាត្រា ១៧៨ អានុភាពនៃការផ្អាក ចែងហាមមិនឲ្យទាំង តុលាការ និង ភាគីធ្វើសកម្មភាពបណ្តឹងទេ។ វាមានន័យថា តុលាការមិនអាចចំណាត់ការនីតិវិធី បន្តទេ ក្នុងករណីដែលមានហេតុនៃការផ្អាកកើតមានឡើង។ បញ្ហានៅត្រង់ថាតើមាត្រា ១៧៣ និង មាត្រា ១៧៨ អនុវត្តក្នុងករណីដែលតុលាការបានដឹងពីហេតុនោះដែរឬទេ។ មាត្រានេះត្រូវ បានអនុវត្តដោយពិចារណាទៅលើការណ៍ដែលការបានដឹងរបស់តុលាការ។ លើសពីនេះ មាត្រា នេះ ចែងត្រឹមតែហាមមិនឲ្យបន្ត ប៉ុន្តែមិនមានចែងពីករណីដែល នីតិវិធីត្រូវបានបន្តដោយ តុលាការ ឬភាគី ត្រូវទុកជាមោឃភាព ឬយ៉ាងណា។</p> <p>ក្នុងការអនុវត្តជាក់ស្តែង តុលាការមិនងាយដឹងពីមូលហេតុនៃការផ្អាកទេ លើកលែងតែ មានការជូនដំណឹងពីភាគីដែលត្រូវទទួលបន្ទុកបណ្តឹង។ នេះជាការគោរពសិទ្ធិរបស់ភាគីចំពោះ នីតិវិធីបណ្តឹង។ គោលការណ៍ចំពោះមុខ និងសិទ្ធិទាមទារឲ្យសាកសួរ។ លើសពីនេះ វាការពារ ផលប្រយោជន៍ដល់ភាគីដែលត្រូវទទួលរងអានុភាពនៃសាលក្រម ដូចជាសន្តិជនជាដើម។ ប្រសិនបើយើងពិនិត្យមើលលើការផ្អាក វាហាក់ដូចជាការពារតែភាគីម្ខាងដែលស្លាប់ ច្រើនជាង ភាគីដែលនៅរស់ ប៉ុន្តែជាក់ស្តែង វាការពារភាគីទាំងសងខាង។</p> <p>នៅក្នុងករណីដែលបណ្តឹងត្រូវបានផ្អាក បណ្តឹងមិនត្រូវបានបញ្ចប់ទេ លើកលែងតែគ្មាន បុគ្គលមកទទួលបន្ទុកសិទ្ធិ និងកាតព្វកិច្ច (មាត្រា ១៧៤)។ បុគ្គលដែលបានបញ្ជាក់នៅក្នុង មាត្រា ១៧៣ កថាខណ្ឌទី ២ ចំណុច ក រហូតដល់ចំណុច ង ត្រូវទទួលបន្ទុកនីតិវិធីបណ្តឹង (មាត្រា ១៧៣ កថាខណ្ឌទី ២) ព្រោះ ប្រសិនបើបណ្តឹងនេះត្រូវបញ្ចប់ នោះវានឹងដាក់បន្ទុកដល់</p>	

ភាគីដែលនៅរស់ ដែលគាត់ត្រូវដាក់ពាក្យបណ្តឹងថ្មី ហើយត្រូវស្វែងរកភាគីថ្មីទៀត។

នៅក្នុងករណីដែលសន្តិវិធីជនមិនជំទាស់ ចំពោះនីតិវិធីដែលតុលាការបន្តដោយគ្មាននីតិវិធីទទួលបន្ទុក (មាត្រា ១៧៣ កថាខណ្ឌទី ២) នៅក្រោយពេលមានហេតុនៃការផ្អាក តើមានអានុភាពដូចម្តេចចំពោះនីតិវិធីបណ្តឹង ?

នៅជប៉ុន វាត្រូវបានគេចាត់ទុកជាមោឃៈ ប៉ុន្តែមានករណីលើកលែងចំនួន ២។ ប្រសិនបើសន្តិវិធីជនផ្តល់សច្ចានុមតិដល់សកម្មភាពនោះ វានឹងមានសុពលភាព រឺគាត់ចូលរួមនីតិវិធីហើយហើយក្រោយមកសន្តិវិធីជននោះបដិសេធ ក៏សកម្មភាពមានសុពលភាពដែរ។

មានគំនិតចំនួន ៣

គំនិតទី ១ សកម្មភាពនោះនៅតែមានសុពលភាព ព្រោះមាត្រា ១៧៨ ហាមមិនឲ្យធ្វើសកម្មភាព តែមិនមានបញ្ជាក់អំពីមោឃភាពឬទេ ទោះបីជាភាគីទទួលស្គាល់ រឺមិនទទួលស្គាល់ក៏ដោយ។

គំនិតទី ២ ប្រសិនបើភាគីទទួលស្គាល់ នោះវាមានសុពលភាព

គំនិតទី៣ វាមិនមានសុពលភាពទេ ទោះបីជាមានការទទួលស្គាល់ក៏ដោយ ព្រោះ មាត្រា ១៧៨ ហាមមិនឲ្យធ្វើសកម្មភាព ដូច្នេះ ប្រសិនបើបានធ្វើសកម្មភាព នោះគេចាត់ទុកថាការធ្វើសកម្មភាពនេះ គឺខុសច្បាប់។

នៅប្រទេសជប៉ុន មាត្រា ១៧៨ កថាខណ្ឌ ១ មិនមាន ប៉ុន្តែវាមានតែកថាខណ្ឌទី ២។ ជាគោលការណ៍ ប្រសិនបើមានហេតុនៃការផ្អាក វានាំឲ្យមិនអាចបន្តនីតិវិធីបាន ហើយប្រសិនបើនីតិវិធីត្រូវបានបន្ត នោះវាត្រូវបានចាត់ទុកថា មោឃៈ។

ពិភាក្សានៅថ្ងៃទី ១៥ ខែ វិច្ឆិកា ឆ្នាំ ២០១៣

សំណួរ ៩

ច្បាប់	ក្រមនីតិវិធីរដ្ឋប្បវេណី
ប្រភេទ	នីតិវិធីបណ្តឹង
ប្រធានបទ	ការប្រកាសពីការអនុវត្តជាបណ្តោះអាសន្ន
មាត្រាពាក់ព័ន្ធ	មាត្រា ១៩៦ នៃក្រមនីតិវិធីរដ្ឋប្បវេណី
សំណួរ	តើ “សាលក្រមដែលសម្រេចអំពីការទាមទារសិទ្ធិលើទ្រព្យសម្បត្តិ” នៅក្នុងមាត្រា ១៩៦ គឺជាសាលក្រមយ៉ាងដូចម្តេច? តើបណ្តឹងខាងក្រោមនេះ គឺជាបណ្តឹងសម្រេចអំពីការទាមទារសិទ្ធិលើទ្រព្យសម្បត្តិដែរ ឬទេ? បណ្តឹងទាមទារឲ្យសងប្រាក់? បណ្តឹងទាមទារឲ្យប្រគល់ដី? បណ្តឹងទាមទារឲ្យប្រគល់វត្ថុ? ការរំលាយកិច្ចសន្យា និងទាមទារឲ្យប្រគល់អចលនវត្ថុ? បែងចែកទ្រព្យរួម? ទាមទារឲ្យបែងចែកមតិក?

(ការពិភាក្សានៅក្នុងក្រុមការងារ)

១. តួនាទីនៃការប្រកាសការអនុវត្តជាបណ្តោះអាសន្ន

ជាគោលការណ៍ សាលក្រម អាចយកទៅអនុវត្តបាន នៅក្រោយពេលចូលជាស្ថាពរ (មាត្រា ១៩៥ និងមាត្រា ១៩៤)។ ការប្រកាសឲ្យអនុវត្តជាបណ្តោះអាសន្ន (មាត្រា ១៩៦) គឺប្រភេទសេចក្តីសម្រេចពិសេសមួយ ដែលអនុញ្ញាតឲ្យភាគីឈ្នះក្តី អនុវត្តសាលក្រម នៅមុនពេលដែលសាលក្រមនោះចូលជាស្ថាពរ។

មាត្រា ១៩៦ កថាខណ្ឌទី ១ បញ្ញត្តិអំពីលក្ខខណ្ឌសម្រាប់ការអនុវត្តជាបណ្តោះអាសន្ន ដើម្បីធ្វើឲ្យមានតុល្យភាពរវាងផលប្រយោជន៍របស់ភាគីឈ្នះក្តី សម្រាប់ការអនុវត្តមុនពេលកំណត់ និង សិទ្ធិរបស់ភាគីដែលចាញ់ក្តីក្នុងការធ្វើបណ្តឹងឧទ្ធរណ៍

- ① សាលក្រមដែលសម្រេចអំពីការទាមទារសិទ្ធិលើទ្រព្យសម្បត្តិ
- ② ភាពចាំបាច់

សាលក្រម ឬសាលដីកាបង្គាប់ឲ្យផ្តល់តារាងកាលិកដែលភ្ជាប់ជាមួយនឹងការប្រកាសឲ្យអនុវត្តជាបណ្តោះអាសន្ន គឺជាលិខិតអនុវត្ត (មាត្រា ៣៥០ កថាខណ្ឌទី ២ ចំណុច ខ)។ ដើមចោទដែលមានសាលក្រម ឬសាលដីកាប្រភេទនេះ អាចដាក់ពាក្យសុំឲ្យអនុវត្ត នៅពេលមុនដែលសាលក្រម ឬសាលដីកានេះចូលជាស្ថាពរ។

២. លក្ខខណ្ឌទី ១ - សាលក្រមដែលសម្រេចអំពីការទាមទារសិទ្ធិលើទ្រព្យសម្បត្តិ

ការប្រកាសឲ្យអនុវត្តជាបណ្តោះអាសន្ន ត្រូវបានអនុវត្តតែទៅលើសាលក្រមទាក់ទងនឹងសិទ្ធិលើទ្រព្យសម្បត្តិប៉ុណ្ណោះ។ នេះ ព្រោះតែជាទូទៅ វាមានភាពងាយស្រួលក្នុងការសងសំណងការខូចខាតដែលបណ្តាលមកពីការអនុវត្តជាបណ្តោះអាសន្ន ប្រសិនបើសាលក្រមនោះត្រូវបានលុបចោលដោយតុលាការជាន់ខ្ពស់។

តើសាលក្រមដែលសម្រេចអំពីការទាមទារសិទ្ធិលើទ្រព្យសម្បត្តិ មានអ្វីខ្លះ?

សិទ្ធិលើទ្រព្យសម្បត្តិមានន័យថា គឺជាសិទ្ធិលើផលប្រយោជន៍ខាងផ្នែកសេដ្ឋកិច្ច។ ការទាមទារឲ្យប្រគល់ចលនវត្ថុ និង អចលនវត្ថុ ដោយផ្អែកលើកម្មសិទ្ធិ ឬកិច្ចសន្យា គឺជាសិទ្ធិលើទ្រព្យសម្បត្តិ ហើយការទាមទារឲ្យសងប្រាក់ក៏ជាសិទ្ធិលើទ្រព្យសម្បត្តិដែរ ហើយ តុលាការអាចប្រកាសពីការអនុវត្តជាបណ្តោះអាសន្នលើសិទ្ធិទាំងនោះបាន។ ផ្ទុយទៅវិញ សិទ្ធិដទៃផ្សេងទៀតដែលមិនមែនជាសិទ្ធិលើទ្រព្យសម្បត្តិ មានដូចជាសិទ្ធិដែលទាក់ទងនឹងឋានៈបុគ្គលជាដើម។ ឧទាហរណ៍ តុលាការមិនអាចប្រកាសឲ្យអនុវត្តជាបណ្តោះអាសន្នលើសាលក្រមអនុញ្ញាតឲ្យលែងលះទេ។

ការរំលាយកិច្ចសន្យា ជាទូទៅគឺជា “អង្គហេតុចាំបាច់ដើម្បីបញ្ជាក់ការទាមទារ” (មាត្រា ៧៥ កថាខណ្ឌទី ២ ចំណុច ខ) ហើយមិនមែនជាការទាមទារនោះទេ។ ប្រសិនបើដើមចោទទាមទារឲ្យប្រគល់កម្មវត្ថុនៃកិច្ចសន្យាដែលត្រូវបានរំលាយ ឬសងប្រាក់ដែលបានបង់ នោះសាលក្រម គឺសម្រេចអំពីការទាមទារលើទ្រព្យសម្បត្តិ។ ផ្ទុយទៅវិញ ប្រសិនបើដើមចោទទាមទារឲ្យបញ្ជាក់អំពីនីតិភាពនៃកាតព្វកិច្ច ដែលរលត់ដោយសារការរំលាយកិច្ចសន្យា ឬអតិភាពនៃការទាមទារឲ្យប្រគល់នូវកម្មវត្ថុនៃកិច្ចសន្យាដែលត្រូវបានគេរំលាយបានវិញ ការអនុវត្តជាបណ្តោះអាសន្ន មិនអាចត្រូវបានប្រកាស ព្រោះសាលក្រមនោះ មិនមែនជា “សាលក្រមបង្គាប់ឲ្យផ្តល់តារកាលិក” និង មិនអាចអនុវត្តបានទេ (មាត្រា ៣៥០ កថាខណ្ឌទី ២ ចំណុច ក)។

មានគំនិតពីរទាក់ទងនឹងបណ្តឹងទាមទារឲ្យបែងចែកទ្រព្យរួម នៅក្នុងបណ្តឹងលែងលះ។ គំនិតទី ១ គឺថាការប្រកាសឲ្យអនុវត្តជាបណ្តោះអាសន្ន គឺមិនត្រូវបានអនុញ្ញាតទេ ព្រោះការបែងចែកទ្រព្យសម្បត្តិ គឺជាបញ្ហាដែលត្រូវពិចារណា នៅក្រោយពេលតុលាការពិចារណាអំពីការទាមទារលែងលះដែលមិនមែនជាសិទ្ធិលើទ្រព្យសម្បត្តិ ត្រូវបានទទួលស្គាល់។ គំនិតមួយទៀតគឺថាការប្រកាសអំពីការអនុវត្តជាបណ្តោះអាសន្ន ត្រូវបានអនុញ្ញាត។ គំនិតនេះសង្កត់ធ្ងន់ទៅលើភាពចាំបាច់ និង ភាពឯករាជ្យពីសិទ្ធិលែងលះ។

ប្រសិន “ការទាមទារមតិក” នៅក្នុងសំនួរនេះ មានន័យថាជា ការបែងចែកមតិក នោះវា

នឹងត្រូវចាត់ការដោយនីតិវិធីរដ្ឋប្បវេណីដែលមិនមែនជាបណ្តឹង (មាត្រា ២, តារាងឧបសម្ព័ន្ធ ៤-១៦ នៃច្បាប់ស្តីពីនីតិវិធីរៀងក្តីរដ្ឋប្បវេណីដែលមិនមែនជាបណ្តឹង)។ ច្បាប់នីតិវិធីនេះ មិនមានមាត្រាណាដែលអនុញ្ញាតឲ្យមានការប្រកាសឲ្យអនុវត្តជាបណ្តោះអាសន្ននៅក្នុងដីកាសម្រេចនៅក្នុងនីតិវិធីរៀងក្តីរដ្ឋប្បវេណីដែលមិនមែនជាបណ្តឹងទេ។

៣. លក្ខខណ្ឌទី ២ - ភាពចាំបាច់

តុលាការគប្បីពិចារណាទៅលើកត្តាខាងក្រោមនេះ នៅពេលដែលគេគិតដល់ភាពចាំបាច់នៃការប្រកាសឲ្យអនុវត្តជាបណ្តោះអាសន្ន

- ភាពលំបាកនៃការសងសំណងការខូចខាតដែលបណ្តាលមកពីការអនុវត្តជាបណ្តោះអាសន្ន ទៅលើភាគីចាញ់ក្តី ប្រសិនបើសាលក្រមនោះ ត្រូវបានតុលាការជាន់ខ្ពស់លុបចោល។ ឧទាហរណ៍ ប្រភេទនៃការទាមទារ និង ស្ថានភាពជាក់ស្តែងនៃភាគីដែលទទួលរងឥទ្ធិពលពីកត្តានេះ។
- ភាពចាំបាច់របស់ភាគីដែលឈ្នះ សម្រាប់ការអនុវត្តភ្លាម ។
- លទ្ធភាពនៃការលុបសាលក្រមនៅតុលាការជាក់ខ្ពស់

៤. ប្រាតិភោគ និងការប្រកាសឲ្យរួចផុតពីការអនុវត្តជាបណ្តោះអាសន្ន

តុលាការក៏ត្រូវពិចារណាផងដែរ ពីការបន្ថែមនូវការបង្គាប់ឲ្យភាគីឈ្នះក្តីជាក់ប្រាតិភោគ (មាត្រា ១៩៦ កថាខណ្ឌទី ១) និង ការប្រកាសឲ្យរួចផុតពីការអនុវត្តជាបណ្តោះអាសន្នដោយឲ្យភាគីចាញ់ក្តីជាក់ប្រាតិភោគ (មាត្រា ១៩៦ កថាខណ្ឌទី ២)។

៥. សេចក្តីសន្និដ្ឋាន

បណ្តឹងទាមទារឲ្យសងប្រាក់ បណ្តឹងទាមទារឲ្យប្រគល់ដី បណ្តឹងទាមទារឲ្យប្រគល់វត្ថុ គឺជាបណ្តឹងសម្រេចអំពីការទាមទារលើទ្រព្យសម្បត្តិ។

ក៏ប៉ុន្តែ អ្វីដែលត្រូវកត់សម្គាល់ គឺការអនុវត្តជាបណ្តោះអាសន្ន មិនអាចត្រូវបានប្រកាសគ្រប់ករណីនៃបណ្តឹងខាងលើនោះទេ។ តុលាការត្រូវពិចារណាអំពីភាពចាំបាច់របស់វា។

ជាងនេះទៅទៀត តុលាការ ក៏ត្រូវពិចារណាអំពីការបង្គាប់ឲ្យជាក់ប្រាតិភោគ និង ការប្រកាសឲ្យរួចផុតពីការអនុវត្តជាបណ្តោះអាសន្នផងដែរ។

ពិភាក្សានៅថ្ងៃទី ២០ ខែ កញ្ញា ឆ្នាំ ២០១៣

សំណួរ ១០

ច្បាប់	ក្រមនីតិវិធីរដ្ឋប្បវេណី
ប្រភេទ	នីតិវិធីបណ្តឹង
ប្រធានបទ	សាលក្រមកំបាំងមុខ
មាត្រាពាក់ព័ន្ធ	មាត្រា ២០១ និង ២០២ នៃក្រមនីតិវិធីរដ្ឋប្បវេណី
សំណួរ	<p>ចុងចម្លើយ បានចូលរួមកាលបរិច្ឆេទនៃនីតិវិធីត្រៀមសម្រាប់ការទាញហេតុផល និងបានថ្លែងការណ៍ទទួលស្គាល់ការអះអាង និងការទាមទាររបស់ដើមចោទនូវប្រាក់ដើម ២០០០ដុល្លារ ការប្រាក់ ១% ក្នុងមួយខែ និងការប្រាក់ពិន័យ ១% ក្នុងមួយខែ។ ប៉ុន្តែចុងចម្លើយស្នើសុំឱ្យដើមចោទលើកលែងការប្រាក់ពិន័យ និងបន្ថយការប្រាក់មកត្រឹម ០,៥% ក្នុងមួយខែ។ ដើមចោទបានបដិសេធចំពោះការស្នើសុំរបស់ចុងចម្លើយទាក់ទងនឹងការលើកលែងការប្រាក់ពិន័យ និងបន្ថយការប្រាក់។</p> <p>លុះនៅកាលបរិច្ឆេទនៃការទាញហេតុផលដោយផ្ទាល់មាត់ ចុងចម្លើយបានទទួលដំណឹងពីដីកាកោះរួចហើយ ប៉ុន្តែមិនបានចូលរួមនីតិវិធីនៃការទាញហេតុផលដោយផ្ទាល់មាត់ដោយគ្មានមូលហេតុ ហើយសាលាដំបូងសម្រេចចេញសាលក្រម។</p> <p>តើសាលក្រមដែលសាលាដំបូងចេញនេះ គឺជាសាលក្រមកំបាំងមុខចុងចម្លើយ ឬសាលក្រមចំពោះមុខចុងចម្លើយ (សាលក្រមធម្មតា)?</p>
<p>(ការពិភាក្សានៅក្នុងក្រុមការងារ)</p> <p>សាលក្រមកំបាំងមុខអាចចេញករណី:</p> <ol style="list-style-type: none"> ១.អវត្តមានចុងចម្លើយនៅនីតិវិធីទាញហេតុផលដោយផ្ទាល់មាត់ ២.អង្គហេតុដែលអះអាងគាំទ្រការទាមទាររបស់ដើមចោទ ៣.ចុងចម្លើយមិនបានធ្វើវិវាទចំពោះអង្គហេតុ ២ ក្នុងនីតិវិធីត្រៀម និងផ្ទាល់មាត់ ៤.នគ្គិភាពនៃអង្គហេតុដែលមានចែងក្នុងមាត្រា ២០២ <p>ដើម្បីចម្លើយនឹងសំណួរនេះ យើងគប្បីពិចារណា ថាតើការស្នើសុំលើកលែងការប្រាក់ពិន័យ និងបន្ថយការប្រាក់ គឺជាចំណុចវិវាទដែរ ឬទេ។</p> <p>មាត្រា ២០១ កថាខណ្ឌទី ២ មានពាក្យពីរ “ការអះអាង” និង “ការទាមទារ”។ ការទាមទារ</p>	

គឺជាទំនាក់ទំនងផ្លូវច្បាប់ ឬគតិយុត្តិ ដែលដើមចោទទាមទារឱ្យតុលាការសម្រេចតាមផ្លូវច្បាប់។
រីឯការអះអាង គឺជាសេចក្តីថ្លែងការណ៍ដែលដើមចោទការពារនូវការទាមទាររបស់ខ្លួន។

នៅក្នុងអង្គហេតុ:

ការទាមទារ គឺប្រាក់ ២០០០ ការប្រាក់ ១% និងការប្រាក់ពិន័យ ១%។

ការអះអាងដែលចាំបាច់ដើម្បីគាំទ្រដល់ការទាមទារ:

- ការព្រមព្រៀង (មាត្រា ៥៧៩ នៃក្រមរដ្ឋប្បវេណី) (រីឯការប្រគល់ប្រាក់តាមមាត្រា ៥៧៨ នៃក្រមរដ្ឋប្បវេណី គឺជាអានុភាពនៃកិច្ចសន្យា មិនមែនជាលក្ខណៈនៃការបង្កើតកិច្ចសន្យាទេ)
- ធ្វើជាលាយលក្ខណ៍អក្សរ (មាត្រា ៥៨៣ កថាខណ្ឌទី ៣) និង
- កំណត់កាលបរិច្ឆេទនៃកិច្ចសន្យា

អ្វីដែលជាការគាំទ្រដល់ការទាមទារ គឺជាការអះអាង។ រីឯការអះអាង គឺជាភស្តុតាង។

ស្នើសុំដូច្នោះការលើកលែងការប្រាក់ពិន័យ និងបន្ថយការប្រាក់ មិនមែនជាចំណុចវិវាទទេ ព្រោះមិនបំពេញលក្ខខណ្ឌនៃចំណុច “ការអះអាងចាំបាច់ដែលជាមូលហេតុនៃការទាមទារ” ប៉ុន្តែ គ្រាន់តែជាការបង្ហាញពីការផ្សះផ្សា។

ដូច្នោះ សាលក្រម គឺជាសាលក្រមកំបាំងមុខ។

ពិភាក្សានៅថ្ងៃទី ១៥ ខែ កុម្ភៈ ឆ្នាំ ២០១៣

សំណួរ ១១

ច្បាប់	ក្រមនីតិវិធីរដ្ឋប្បវេណី
ប្រភេទ	បណ្តឹង
ប្រធានបទ	អវត្តមានរបស់ចុងចម្លើយនៅក្នុងបណ្តឹងលែងលះ
មាត្រាពាក់ព័ន្ធ	<p>មាត្រា ៧៥ កថាខណ្ឌទី ២ ចំណុច ក, មាត្រា ៧៨ កថាខណ្ឌទី ១ និងទី ២, មាត្រា ៧៩ កថាខណ្ឌទី ១ និង ទី ២, មាត្រា ២០១, មាត្រា ២៤៧ កថាខណ្ឌទី ១, មាត្រា ២៥២ កថាខណ្ឌទី ២, មាត្រា ២៥៥ កថាខណ្ឌទី ១ និង ទី ៤, មាត្រា ២៥៧ កថាខណ្ឌទី ១ នៃក្រមនីតិវិធីរដ្ឋប្បវេណី</p> <p>មាត្រា ១៣ នៃច្បាប់ស្តីពីនីតិវិធីបណ្តឹងទាក់ទងនឹងឋានៈបុគ្គល</p>
សំណួរ	<p>❖ ទិដ្ឋភាពទូទៅ</p> <p>នៅក្នុងការអនុវត្ត តុលាការមិនអាចបញ្ជូនដីកាកោះ និងពាក្យបណ្តឹងទៅឲ្យចុងចម្លើយនៅក្នុងករណីមួយចំនួន។ ឧទាហរណ៍ ផ្ទះរបស់ចុងចម្លើយនៅឆ្ងាយពេកពីតុលាការ ផ្លូវមានការលំបាកក្នុងការធ្វើដំណើរ ឬ ភាគីមិនមានអាសយដ្ឋានជាក់លាក់។ ចុងចម្លើយខ្លះបដិសេធមិនព្រមទទួល។ ជាងនេះទៅទៀត ចុងចម្លើយមួយចំនួន មិនព្រមបង្ហាញខ្លួននៅតុលាការ ទោះបីជាពួកគាត់បានទទួលដីកាកោះ និងពាក្យបណ្តឹងក៏ដោយ។</p> <p>បញ្ហាទាំងអស់ក៏កើតមានឡើងនៅក្នុងករណីលែងលះផងដែរ។</p> <p>❖ សំណួរ</p> <p>១. រឿងក្តីលែងលះ ត្រូវអនុវត្តតាមនីតិវិធីបណ្តឹងទាក់ទងនឹងឋានៈបុគ្គល (មាត្រា ៣ ចំនុច គ នៃច្បាប់ស្តីពីនីតិវិធីបណ្តឹងទាក់ទងនឹងឋានៈបុគ្គល)។ មាត្រា ១៣ នៃច្បាប់ស្តីពីនីតិវិធីបណ្តឹងទាក់ទងនឹងឋានៈបុគ្គល ចែងពីការមិនអនុវត្តមាត្រា ២០១ កថាខណ្ឌទី ២ នៃក្រមនីតិវិធីរដ្ឋប្បវេណី (ដែលបញ្ញត្តិអំពីសាលក្រមកំបាំងមុខ) នៅក្នុងនីតិវិធីបណ្តឹងទាក់ទងនឹងឋានៈបុគ្គល។ តើតុលាការត្រូវបញ្ចប់រឿងក្តីលែងលះ ដោយមិនចេញសាលក្រមលែងលះយ៉ាងដូចម្តេច នៅពេលដែលបញ្ហាទាំងនេះកើតមានឡើង?</p> <p>តើតុលាការអាចចេញសាលក្រមចំពោះមុខដែរឬទេ នៅពេលដែលតុលាការបញ្ជូនដីកាកោះ និងពាក្យបណ្តឹង ប៉ុន្តែភាគីចុងចម្លើយមិនមាន</p>

វត្តមាន?

២. តើការមិនអនុវត្តមាត្រា ២០០ និង មាត្រា ២០១ នៃក្រមនីតិវិធីរដ្ឋប្បវេណី នៅក្នុងនីតិវិធីបណ្តឹងទាក់ទងនឹងឋានៈបុគ្គល ផ្តល់ផលប៉ះពាល់ជាអវិជ្ជមានដល់ផលប្រយោជន៍របស់ដើមចោទដែរឬទេ? ឧទាហរណ៍ ដើមចោទមិនអាចរៀបការជាមួយនឹងអ្នកដទៃទៀតបាន។

(ការពិភាក្សានៅក្នុងក្រុមការងារ)

សំណួរនេះ មានរាប់បញ្ចូលនូវបញ្ហាអំពីការបញ្ជូន និង អវត្តមានរបស់ភាគីនៅក្នុងកាលបរិច្ឆេទរបស់តុលាការ។ ដូច្នោះ ខ្ញុំសូមពន្យល់ម្តងមួយៗ។

១. ដំណាក់កាលនៃការបញ្ជូនពាក្យបណ្តឹង និងដីកាកោះ

➢ តើនឹងមានអ្វីកើតឡើង ប្រសិនបើពាក្យបណ្តឹងមិនត្រូវបានគេបញ្ជូន?

ក្រោយពេលដើមចោទដាក់ពាក្យបណ្តឹងទៅតុលាការ (មាត្រា ៧៥ កថាខណ្ឌទី ១) តុលាការត្រូវបញ្ជូនពាក្យបណ្តឹង និងដីកាកោះទៅចុងចម្លើយ (មាត្រា ៧៩ កថាខណ្ឌទី ១, មាត្រា ២៤២)។ មាត្រា ២៤៥ រហូតដល់មាត្រា ២៥៧ ចែងអំពីវិធីក្នុងការបញ្ជូន។ តុលាការត្រូវជ្រើសរើសវិធីសមរម្យនៅក្នុងករណីនីមួយៗ។

ប្រសិនបើតុលាការមិនធ្វើការបញ្ជូនទេ នោះគេមិនអនុញ្ញាតឲ្យបន្តនីតិវិធីទៅដំណាក់កាលបន្ទាប់ទៀតទេ ព្រោះចុងចម្លើយនឹងក្លាយជាភាគីនៃបណ្តឹងនៅពេលដែលពាក្យបណ្តឹងត្រូវបានគេធ្វើការបញ្ជូន។

➢ តើតុលាការត្រូវធ្វើដូចម្តេច ប្រសិនបើចុងចម្លើយបដិសេធមិនទទួលពាក្យបណ្តឹង ?

ការបញ្ជូនត្រូវធ្វើឡើង ដោយការប្រគល់នូវឯកសារដែលត្រូវបញ្ជូនទៅជនដែលត្រូវទទួលការបញ្ជូននោះ លើកលែងតែក្នុងករណីដែលមានបញ្ញត្តិពិសេសនៅក្នុងច្បាប់ (មាត្រា ២៤៧ កថាខណ្ឌទី ១, គោលការណ៍នៃការបញ្ជូនដោយការប្រគល់)។ ក៏ប៉ុន្តែ ប្រសិនបើជនដែលត្រូវទទួលការបញ្ជូន មិនព្រមទទួលយកការបញ្ជូនដោយគ្មានមូលហេតុត្រឹមត្រូវ ឯកសារនោះអាចទុកនៅកន្លែងដែលត្រូវបញ្ជូននោះបាន (មាត្រា ២៥២ កថាខណ្ឌទី ២, ការបញ្ជូនដោយទុកចោល)។ នៅក្នុងករណីនេះ ការបញ្ជូនត្រូវមានសុពលភាព ទោះបីជាអ្នកទទួល មិនបានអាន និង វិនិច្ឆ័យពីខ្លឹមសារនៃឯកសារដែលត្រូវបានបញ្ជូនក៏ដោយ។

➢ តើតុលាការត្រូវធ្វើដូចម្តេច ប្រសិនបើអាសយដ្ឋានរបស់ចុងចម្លើយ ពុំច្បាស់លាស់ ?

ដើមចោទ ត្រូវតែសរសេរអាសយដ្ឋានរបស់ចុងចម្លើយនៅក្នុងពាក្យបណ្តឹង (មាត្រា ៧៥ កថាខណ្ឌទី ២ ចំណុច ក)។ ការមិនសរសេរអាសយដ្ឋាន នាំឲ្យបណ្តឹងត្រូវបានគេលើកចោល (មាត្រា ៧៨ កថាខណ្ឌទី ២)។ នេះមានន័យថាដើមចោទ ចាំបាច់ត្រូវតែធ្វើការស្វែងរក អាសយដ្ឋានរបស់ចុងចម្លើយ។ តុលាការត្រូវបង្គាប់ដើមចោទធ្វើការកែតម្រូវការខ្វះខាត (ដោយ ផ្តល់នូវអាសយដ្ឋានពិតប្រាកដរបស់ចុងចម្លើយ) ប្រសិនបើតុលាការមិនអាចបញ្ជូនពាក្យបណ្តឹង ទៅអាសយដ្ឋានរបស់ចុងចម្លើយ ដែលដើមចោទបានសរសេរនៅក្នុងពាក្យបណ្តឹង (មាត្រា ៧៩ កថាខណ្ឌទី ១ វាក្យខណ្ឌទី ១, មាត្រា ៧៨ កថាខណ្ឌទី ១ វាក្យខណ្ឌទី ១)។ តុលាការ ត្រូវលើក បណ្តឹងចោល ប្រសិនបើចុងចម្លើយមិនអាចកែតម្រូវការខ្វះខាតនោះ (មាត្រា ៧៩ កថាខណ្ឌទី ២ វាក្យខណ្ឌទី ១, មាត្រា ៧៨ កថាខណ្ឌទី ២)។

ក៏ប៉ុន្តែ ទោះបីជាដើមចោទបានធ្វើការស្រាវជ្រាវហើយ នៅតែមិនអាចស្វែងរកអាសយ ដ្ឋានរបស់ចុងចម្លើយ។ នៅក្នុងករណីនេះ ដើមចោទនឹងបាត់បង់មធ្យោបាយពឹងពាក់តុលាការ ប្រសិនបើអាសយដ្ឋានរបស់ចុងចម្លើយ តម្រូវឲ្យមានជាដាច់ខាត។ ដើម្បីជៀសវាងនូវបញ្ហានេះ ការបញ្ជូនតាមការផ្សាយជាសាធារណៈ ត្រូវបានបង្កើតឡើង (មាត្រា ២៥៥ កថាខណ្ឌទី ១ ចំណុច ក)។

ទោះបីបានខិតខំប្រឹងប្រែងធ្វើការស្រាវជ្រាវរកលំនៅឋាន ឬទីសំណាក់របស់ភាគី ឬ កន្លែងផ្សេងទៀតដែលត្រូវធ្វើការបញ្ជូនក៏ដោយ ក៏នៅតែរកមិនឃើញ នោះក្រឡាបញ្ជីអាចធ្វើ ការបញ្ជូនតាមការផ្សាយជាសាធារណៈបាន ដោយទទួលយកការយល់ព្រមពីតុលាការ (មាត្រា ២៥៥ កថាខណ្ឌទី ១ ចំណុច ក)។ ក្រឡាបញ្ជីត្រូវអនុវត្តនីតិវិធីដែលមានចែងនៅក្នុងមាត្រា ២៥៦ ក្រោយពីទទួលការយល់ព្រម។

❖ បញ្ហាលំបាក - តើការនិយាយតាមទូរស័ព្ទ អាចត្រូវបានចាត់ទុកជាការបញ្ជូនដែរឬទេ?

ជាធម្មតា ដើមចោទសរសេរលេខទូរស័ព្ទរបស់ភាគីទាំងសងខាងនៅក្នុងពាក្យបណ្តឹង បន្ថែមពីលីចំណុចសំខាន់ដែលតម្រូវឲ្យមាននៅក្នុងមាត្រា ៧៥ កថាខណ្ឌទី ២ និងទី ៣ ដើម្បីជា ការងាយស្រួលដល់តុលាការ និងឲ្យនីតិវិធីដំណើរការបានលឿន។ តើតុលាការ អាចកោះហៅ ភាគីតាមរយៈទូរស័ព្ទដែរឬទេ ? ជាទូទៅ តើការនិយាយតាមទូរស័ព្ទ អាចត្រូវបានចាត់ទុកជាការ បញ្ជូនត្រឹមត្រូវតាមផ្លូវច្បាប់ដែរឬទេ?

ការនិយាយតាមទូរស័ព្ទ អាចត្រូវបានចាត់ទុកថាជា “ការជូនដំណឹង” ត្រឹមត្រូវតាមច្បាប់

ដរាបណាក្រុមនីតិវិធីរដ្ឋប្បវេណីបញ្ញត្តិថា អាចធ្វើការជូនដំណឹងតាមវិធីសមរម្យ ហើយនៅ ប្រទេសជប៉ុន ការនិយាយតាមទូរស័ព្ទអាចទទួលយកបាននៅក្នុងស្ថានភាពមួយចំនួន។ ក៏ប៉ុន្តែ ការនិយាយតាមទូរស័ព្ទ មិនមែនជា “ការបញ្ជូន” ទេ ព្រោះការបញ្ជូន ត្រូវធ្វើឡើងដោយវិធីដែល មានចែងនៅក្នុងក្រុមនីតិវិធីរដ្ឋប្បវេណី។

ក្រុមនីតិវិធីរដ្ឋប្បវេណីកម្ពុជា មិនបានចែងច្បាស់លាស់ពីបញ្ហានេះទេ។ ក៏ប៉ុន្តែ ដូចជា មាត្រា ២១៣ កថាខណ្ឌទី ១ បញ្ញត្តិថា ដីកាសម្រេចនឹងមានអានុភាព លុះត្រាតែត្រូវបាន “ជូន ដំណឹង” តាមវិធីដែលអាចទទួលស្គាល់ថាសមរម្យ ហើយការនិយាយតាមទូរស័ព្ទ អាចត្រូវបាន ចាត់ទុកថា “វិធីសមរម្យ”។ ផ្ទុយទៅវិញ ពាក្យបណ្តឹង និងដីកាកោះ ត្រូវធ្វើការបញ្ជូន (មាត្រា ៧៩ កថាខណ្ឌទី ១, មាត្រា ២៤២ កថាខណ្ឌទី ១)។ វិធីដែលត្រូវធ្វើការបញ្ជូន ត្រូវបានបញ្ញត្តិនៅ ក្នុងមាត្រា ២៤៥ ដល់មាត្រា ២៤៧។ ការនិយាយតាមទូរស័ព្ទ មិនត្រូវបានរាប់បញ្ចូលនៅក្នុងការវិធី ទាំងនោះទេ។ នេះ មានន័យថា មិនមែនជាការបញ្ជូនត្រឹមត្រូវតាមច្បាប់ទេ ដែលតុលាការ និយាយទៅកាន់ចុងចម្លើយតាមរយៈទូរស័ព្ទ ហើយប្រាប់ចុងចម្លើយអំពីខ្លឹមសារនៃពាក្យបណ្តឹង និងកាលបរិច្ឆេទសវនាការ។

ក៏ប៉ុន្តែ ប្រហែលជាគេអាចអនុញ្ញាតឱ្យនិយាយតាមទូរស័ព្ទទៅកាន់ចុងចម្លើយ បន្ថែមពី លើការបញ្ជូន ដើម្បីធានាឱ្យប្រាកដការបញ្ជូនបានដល់ចុងចម្លើយ។

២. ដំណាក់កាលនៃនីតិវិធីត្រៀមទាញហេតុផល

ក្រោយពាក្យបណ្តឹង និងដីកាកោះត្រូវបានបញ្ជូនទៅចុងចម្លើយ នីតិវិធីត្រៀមសម្រាប់ការ ទាញហេតុផលនឹងចាប់ផ្តើម។ ក៏ប៉ុន្តែ ចុងចម្លើយខ្លះបដិសេធមិនព្រមចូលរួមនីតិវិធីត្រៀមលើក ទី ១ ទេ។ តើតុលាការត្រូវធ្វើដូចម្តេចនៅក្នុងករណីបែបនេះ?

ប្រសិនបើករណីនេះ នៅក្នុងនីតិវិធីបណ្តឹងរដ្ឋប្បវេណី តុលាការត្រូវបញ្ចប់នីតិវិធីត្រៀម ទាញហេតុផល ហើយកំណត់កាលបរិច្ឆេទនីតិវិធីទាញហេតុផលដោយផ្ទាល់មាត់ (មាត្រា ២០១ កថាខណ្ឌទី ១)។ នីតិវិធីនេះ មានលក្ខខណ្ឌស្រដៀងគ្នាទៅនឹងករណីលែងលះដែរ ព្រោះ មាត្រា ១៣ នៃច្បាប់ស្តីពីនីតិវិធីបណ្តឹងទាក់ទងនឹងឋានៈបុគ្គល មិនអនុវត្តតែមាត្រា ២០១ កថាខណ្ឌទី ២ ទេ។

៣. ដំណាក់កាលនៃនីតិវិធីទាញហេតុផលដោយផ្ទាល់មាត់ និង ការចេញសាលក្រម

នៅក្នុងរឿងក្តីរដ្ឋប្បវេណីធម្មតា ប្រសិនបើចុងចម្លើយអវត្តមាននៅកាលបរិច្ឆេទនៃនីតិវិធី

ទាញហេតុផលដោយផ្ទាល់មាត់ តុលាការត្រូវបញ្ចប់នីតិវិធីទាញហេតុផលដោយផ្ទាល់មាត់ និង ចេញសាលក្រមកំបាំងមុខ ដោយចាត់ទុកថាចុងចម្លើយបានសារភាពតាមសេចក្តីថ្លែងការណ៍ របស់ដើមចោទ ប្រសិនបើចុងចម្លើយមិនបានធ្វើវិវាទលើការអះអាងរបស់ដើមចោទ នៅកាល បរិច្ឆេទនៃនីតិវិធីត្រៀមទាញសម្រាប់ការទាញហេតុផល (សាលក្រមកំបាំងមុខ មាត្រា ២០១ កថាខណ្ឌទី ២)។ មានន័យថា ដើមចោទមិនចាំបាច់ដាក់ភស្តុតាង ហើយតុលាការអាចទទួល ស្គាល់អង្គហេតុនោះដោយមិនចាំបាច់ពិនិត្យភស្តុតាង។ នេះគឺជាករណីលើកលែងទៅនឹង “គោលការណ៍សម្រេចសេចក្តីដោយភស្តុតាង” (មាត្រា ១២៣ កថាខណ្ឌទី ១)។

ក៏ប៉ុន្តែ មាត្រា ២០១ កថាខណ្ឌទី ២ មិនត្រូវយកមកអនុវត្តចំពោះករណីបណ្តឹងទាក់ទង នឹងឋានៈបុគ្គល (មាត្រា ៩ នៃច្បាប់ស្តីពីនីតិវិធីបណ្តឹងទាក់ទងនឹងឋានៈបុគ្គល)។ នេះមិនមែន មានន័យថា តុលាការមិនត្រូវបានគេអនុញ្ញាតឲ្យចេញសាលក្រមចំពោះមុខនោះទេ ប៉ុន្តែវាមាន ន័យថាតុលាការមិនត្រូវបានគេអនុញ្ញាតឲ្យចេញសាលក្រមកំបាំងមុខ។ ឬនិយាយម្យ៉ាងទៀត គោលការណ៍សម្រេចសេចក្តីដោយភស្តុតាង ត្រូវយកមកអនុវត្តជាធម្មតា។ ដើមចោទចាំបាច់ ត្រូវដាក់ភស្តុតាងដែលជាមូលហេតុនៃអង្គហេតុដែលអះអាង ហើយតុលាការត្រូវទទួលស្គាល់ អង្គហេតុដោយផ្អែកលើភស្តុតាង (មាត្រា ១២៣ កថាខណ្ឌទី ១) នៅក្នុងនីតិវិធីបណ្តឹងទាក់ទង នឹងឋានៈបុគ្គល ទោះបីជាចុងចម្លើយអវត្តមាននៅក្នុងនីតិវិធីទាញហេតុផលដោយផ្ទាល់មាត់។

៤. សាលក្រមស្ថាពរ

ជាគោលការណ៍ សាលក្រម/សាលដីកា ចូលជាស្ថាពរ នៅពេលដែលអំឡុងពេល សម្រាប់ធ្វើបណ្តឹងឧបាស្រ័យបានកន្លងផុតទៅដោយមិនបានធ្វើបណ្តឹង ហើយអំឡុងពេលនេះ គឺមានរយៈពេល ១ ខែ ចាប់តាំងពីការបញ្ជូនសាលក្រម (មាត្រា ១៩៣ កថាខណ្ឌទី ១ និង មាត្រា ២៦៤ កថាខណ្ឌទី ១)។ ថ្ងៃដែលធ្វើការបញ្ជូន មិនត្រូវរាប់បញ្ចូលទៅក្នុងអំឡុងពេលនេះទេ (មាត្រា ៣៣៤ កថាខណ្ឌទី ១ នៃក្រមរដ្ឋប្បវេណី) ហើយអំឡុងពេលនេះ ត្រូវបញ្ចប់មុន ១ ថ្ងៃ ដែលត្រូវគ្នានឹងថ្ងៃចាប់ផ្តើម។ ឧទាហរណ៍ ៖ ប្រសិនបើសាលក្រម ត្រូវបានបញ្ជូននៅថ្ងៃទី ៨ ខែ កុម្ភៈ អំឡុងពេលសម្រាប់ធ្វើឧបាស្រ័យ ត្រូវបានបញ្ចប់នៅថ្ងៃទី ៧ ខែ មីនា ហើយភាគីមិនអាច ធ្វើបណ្តឹងឧបាស្រ័យបានទៀតទេ នៅក្រោយពាក់កណ្តាលយប់នៃថ្ងៃទី ០៧ និង ថ្ងៃទី ០៨ ខែ មី នា។ បញ្ញត្តិនេះ ក៏ត្រូវយកមកអនុវត្តផងដែរ នៅក្នុងករណីដែលចេញសាលក្រមកំបាំងមុខ និង ក្នុងករណីនៃនីតិវិធីបណ្តឹងទាក់ទងនឹងឋានៈបុគ្គល។

សាលក្រម នឹងត្រូវបានបញ្ជូនតាមរយៈការផ្សាយជាសាធារណៈ ប្រសិនបើលំនៅឋាន

របស់ចុងចម្លើយ ឬទីកន្លែងផ្សេងទៀត ដែលត្រូវធ្វើការបញ្ជូន មិនត្រូវបានគេស្គាល់ (មាត្រា ២៥៥)។ ការបញ្ជូនសាលក្រមនឹងមានអានុភាព នៅក្រោយអំឡុងពេល ២ សប្តាហ៍ ដោយគិតចាប់ពីថ្ងៃទី ១ ដែលបានបិទផ្សាយ (មាត្រា ២៥៧ កថាខណ្ឌទី ១ វាក្យខណ្ឌទី ១) ប៉ុន្តែ វាមានអានុភាពនៅថ្ងៃបន្ទាប់ពីថ្ងៃបិទប្រកាស ប្រសិនបើការបញ្ជូនតាមការផ្សាយជាសាធារណៈបានធ្វើម្តងរួចមកហើយ នៅក្នុងករណីដដែល (មាត្រា ២៥៧ កថាខណ្ឌទី ១ វាក្យខណ្ឌទី ២ និង មាត្រា ២៥៥ កថាខណ្ឌទី ៤)។ នៅក្នុងករណីទាំងនេះ អំឡុងពេលពេលធ្វើបណ្តឹងឧបាស្រ័យចាប់ផ្តើម ក្រោយពេលការបញ្ជូនសាលក្រមដោយការផ្សាយជាសាធារណៈ មានអានុភាព។

៥. ផលប៉ះពាល់ទៅលើផលប្រយោជន៍របស់ដើមចោទ ដោយមិនបានធ្វើការបញ្ជូន ឬ អវត្តមានរបស់ចុងចម្លើយ

ដូចដែលបានលើកឡើង នីតិវិធីបណ្តឹងទាក់ទងនឹងឋានៈបុគ្គល និង ក្រុមនីតិវិធីរដ្ឋប្បវេណី បញ្ញត្តិនីតិវិធីសម្រាប់ករណីដែលពាក្យបណ្តឹង និងដីកាកោះ មិនអាចត្រូវបានធ្វើការបញ្ជូនដោយវិធីធម្មតា និងសម្រាប់ករណីដែលចុងចម្លើយបដិសេធមិនព្រមចូលរួមក្នុងនីតិវិធីត្រៀមសម្រាប់ការទាញហេតុផល និង នីតិវិធីទាញហេតុផលដោយផ្ទាល់មាត់។

តុលាការត្រូវបានអនុញ្ញាតឲ្យចេញសាលក្រមនៅក្នុងករណីបែបនេះ និង វិនិច្ឆ័យទៅលើការទាមទារឲ្យលែងលះ ការបែងចែកទ្រព្យសម្បត្តិ និង កំណត់អ្នកមានអំណាចមេបា។ នៅក្នុងន័យនេះ ការមិនបានបញ្ជូនពាក្យបណ្តឹង និងដីកាកោះ ព្រមទាំងអវត្តមានរបស់ចុងចម្លើយមិនមានផលប៉ះពាល់ជាអវិជ្ជមានដល់ដើមចោទទេ។

ពិភាក្សានៅថ្ងៃទី ០៨ ខែ កុម្ភៈ ឆ្នាំ ២០១៣

សំណួរ ១២

ច្បាប់	ក្រមនីតិវិធីរដ្ឋប្បវេណី
ប្រភេទ	នីតិវិធីបណ្តឹង
ប្រធានបទ	ខ្លឹមសារនៃកំណត់ហេតុសះជា
មាត្រាពាក់ព័ន្ធ	មាត្រា ២២០, ២២២, ២៤០, ៣០៧, ៣៦៣ នៃក្រមនីតិវិធីរដ្ឋប្បវេណី
សំណួរ	<p>តើតុលាការអាចធ្វើកំណត់ហេតុស្តីពីការសះជា ចំពោះការព្រមព្រៀងដែលផ្ទុយពីច្បាប់ បានដែរឬទេ?</p> <p>ឧបមាថា ក្រោយពីបានដាក់ពាក្យបណ្តឹងមកតុលាការរួចហើយ គូភាគីបានព្រមព្រៀងគ្នាសងប្រាក់កម្ចីជាដំណាក់កាល ជាមួយនឹងការព្រមព្រៀងបង់ការប្រាក់ចំនួន ២០ ភាគរយ ក្នុងមួយឆ្នាំ (លើសពីអត្រាការប្រាក់ដែលត្រូវបានកម្រិត)។</p>
<p>(ការពិភាក្សានៅក្នុងក្រុមការងារ)</p> <p>ការសះជាមានពីរប្រភេទ គឺការព្រមព្រៀងរវាងគូភាគីទៅលើសិទ្ធិជាសារធាតុ ដែលមានចែងនៅក្នុងក្រមរដ្ឋប្បវេណី និង ការសះជាដែលជាការបញ្ចប់នីតិវិធីបណ្តឹង។ ទោះបីជាមាត្រា ៣ នៃក្រមរដ្ឋប្បវេណីបានទទួលស្គាល់គោលការណ៍នៃស្វ័យភាពរបស់បុគ្គលឯកជនក៏ដោយ ក៏ក្រមរដ្ឋប្បវេណីធ្វើការបែងចែករវាងបញ្ញត្តិអនុវត្តដោយបង្ខំ និង បញ្ញត្តិបង្កប់ឆន្ទៈរបស់ភាគីផងដែរ។ ព្រោះតែហេតុដូច្នេះហើយទើប មាត្រា ៣៥៤ កថាខណ្ឌទី ១ នៃក្រមរដ្ឋប្បវេណី ចាត់ទុកជាមោឃៈ ចំពោះការព្រមព្រៀងដែលផ្ទុយទៅនឹងបញ្ញត្តិអនុវត្តដោយបង្ខំ។</p> <p>តាមការពិត ការសះជា គឺជាការព្រមព្រៀងរវាងគូភាគីនៃវិវាទ ហេតុដូច្នេះ ការសះជាដោយយោងតាមក្រមនីតិវិធីរដ្ឋប្បវេណី ក៏ដូចជាការសះជានៅក្រៅតុលាការដែរ គឺមិនអាចធ្វើឡើងដោយផ្ទុយនឹងបញ្ញត្តិដែលអនុវត្តដោយបង្ខំនោះទេ។ ក្នុងន័យនេះ ការសះជានៅក្នុងនីតិវិធីនៃបណ្តឹង មិនត្រូវធ្វើឡើងដោយខុសទៅនឹងបញ្ញត្តិនៃច្បាប់សារធាតុឡើយ ព្រោះថា ច្បាប់មិនអនុញ្ញាតឱ្យមានការព្រមព្រៀងក្រៅផ្លូវតុលាការផ្ទុយទៅនឹងបញ្ញត្តិអនុវត្តដោយបង្ខំទេ ដូច្នេះ ការសះជា ឬ ការព្រមព្រៀងតាមផ្លូវបណ្តឹង ក៏រឹតតែមិនត្រូវផ្ទុយទៅនឹងបញ្ញត្តិអនុវត្តដោយបង្ខំទៅទៀត ហើយកំណត់ហេតុសះជា មានអានុភាពដូចសាលក្រមស្ថាពរ ដោយផ្អែកលើមាត្រា ២២២ នៃក្រមនីតិវិធីរដ្ឋប្បវេណី។</p> <p>ជារួម តុលាការមិនត្រូវអនុញ្ញាតឱ្យមានការកត់ត្រានូវការព្រមព្រៀងដែលផ្ទុយច្បាប់ នៅ</p>	

ក្នុងកំណត់ហេតុស្តីពីការសះជាទេ។ នៅក្នុងករណីដែលការព្រមព្រៀងផ្ទុយច្បាប់នេះ ត្រូវបានសរសេរនៅក្នុងកំណត់ហេតុ នោះតុលាការត្រូវបញ្ជាក់ផងថា ការព្រមព្រៀងបែបនេះ មិនត្រូវមានអានុភាពទេ ហើយគប្បីបន្តនីតិវិធីរហូតដល់ការចេញសាលក្រមតែម្តង។

អត្រាការប្រាក់អតិបរមានៅក្នុងកិច្ចសន្យាខ្ចីបរិភោគ ដែលត្រូវបានកម្រិតដោយច្បាប់ គឺ ១៨ ភាគរយ ក្នុងមួយឆ្នាំ។ ដូច្នោះ ការព្រមព្រៀងឲ្យសងការប្រាក់រហូតដល់ ២០ ភាគរយ ក្នុងមួយឆ្នាំ គឺជាការព្រមព្រៀងដែលផ្ទុយពីបញ្ញត្តិដែលត្រូវអនុវត្តដោយបង្ខំ។ នៅក្នុងករណីនេះ តុលាការមិនអាចទទួលស្គាល់ការប្រាក់ក្នុងកម្រិតលើសពីអត្រាការប្រាក់ ដែលត្រូវបានកម្រិតឡើយ នៅក្នុងសាលក្រម ឬសាលដីកាចុងក្រោយ។ ដូច្នោះ តុលាការមិនអាចទទួលយកសំណើរបស់គូភាគី ប្រសិនបើគូភាគី ព្រមព្រៀងគ្នាសងប្រាក់កម្ចីជាដំណាក់កាល ជាមួយនឹងការព្រមព្រៀងបង់ការប្រាក់ចំនួន ២០ ភាគរយ ក្នុង ១ ឆ្នាំ។

ជុំវិញបញ្ហានេះ អាចមានចំណោទឡើងថា តើត្រូវធ្វើយ៉ាងដូចម្តេច ប្រសិនបើនៅក្នុងកំណត់ហេតុស្តីពីការសះជា មានកត់ត្រានូវអត្រាការប្រាក់ដែលលើសពីអត្រាការប្រាក់ដែលត្រូវកម្រិត។

ប្រឈមនឹងស្ថានភាពបែបនេះ អាចមានវិធីដោះស្រាយចំនួន ០៤ យ៉ាង ពោលគឺ ៖

វិធីទីមួយ ៖ ករណីបែបនេះ គឺជាមូលហេតុនៃការជំនុំជម្រះសាជាថ្មី ដោយផ្អែកតាមការបកស្រាយមាត្រា ៣០៧ កថាខណ្ឌទី ១ ចំណុច ឈ នៃក្រមនីតិវិធីរដ្ឋប្បវេណី។ មាត្រា ៣០៧ កថាខណ្ឌទី ១ ចំណុច ឈ នៃក្រមនីតិវិធីរដ្ឋប្បវេណី បានចែងពីមូលហេតុនៃការជំនុំជម្រះសាជាថ្មី នៅក្នុងករណីដែលមានការភ្លេចបញ្ចូលសេចក្តីវិនិច្ឆ័យលើចំណុចសំខាន់ៗ ដែលអាចមានឥទ្ធិពលទៅលើសាលក្រម ឬ សាលដីកា។ ថ្វីត្បិតតែមាត្រា ៣០៧ នៃក្រមនីតិវិធីរដ្ឋប្បវេណី បានប្រើតែពាក្យសាលក្រម ឬ សាលដីកាក៏ដោយ គេក៏អាចពន្លាតការអនុវត្តទៅលើកំណត់ហេតុសះជាបានដែរ ដោយសារតែកំណត់ហេតុសះជាមានអានុភាពដូចជាសាលក្រមស្ថាពរដែរ។

វិធីទីពីរ ៖ ភាគីអាចដាក់ពាក្យសុំឲ្យកំណត់កាលបរិច្ឆេទសាជាថ្មី ដោយសារតែការសះជាខុសច្បាប់ មិនអាចមានអានុភាពបញ្ចប់នីតិវិធីនៃបណ្តឹងនោះទេ។ នៅត្រង់ចំណុចនេះ យោងតាម ២៤០ នៃក្រមនីតិវិធីរដ្ឋប្បវេណី តុលាការត្រូវកំណត់កាលបរិច្ឆេទ តាមពាក្យសុំ ឬ ដោយឆន្ទានុសិទ្ធិបាន។ បន្ទាប់មក តុលាការនឹងបន្តនីតិវិធី រហូតដល់ការចេញសាលក្រមចុងក្រោយ។

វិធីទីបី ៖ ភាគីអាចដាក់ពាក្យបណ្តឹង ដើម្បីបញ្ជាក់ពីមោឃភាពនៃការព្រមព្រៀង។ នៅក្នុងករណីបែបនេះ តុលាការត្រូវធ្វើការវិនិច្ឆ័យលើបណ្តឹងនេះ ដោយចេញជាសាលក្រម។

វិធីទីបួន ៖ ភាគីអាចដាក់ពាក្យបណ្តឹងតវ៉ាចំពោះការទាមទារ តាមបញ្ញត្តិនៃមាត្រា ៣៦៣
នៃក្រមនីតិវិធីរដ្ឋប្បវេណី។

ពិភាក្សានៅថ្ងៃទី ០៨ ខែ វិច្ឆិកា ឆ្នាំ ២០១៣

សំណួរ ១៣

ច្បាប់	ក្រមនីតិវិធីរដ្ឋប្បវេណី
ប្រភេទ	រឿងក្តីចំនួនទឹកប្រាក់តិច
មាត្រាពាក់ព័ន្ធ	នីតិវិធីនៃរឿងក្តីចំនួនទឹកប្រាក់តិច
សំណួរ	មាត្រា ២២៣ ដល់ មាត្រា ២៣៩ នៃក្រមនីតិវិធីរដ្ឋប្បវេណី
	<p>១. សូមពន្យល់អំពី “ទស្សនៈវិទ្យាមូលដ្ឋាននៃនីតិវិធីនៃបណ្តឹងរឿងក្តីចំនួន ទឹកប្រាក់តិច” ។</p> <p>២. មូលហេតុដូចម្តេច បានបញ្ញត្តិពិសេសស្តីពីនីតិវិធីនៃបណ្តឹងរឿងក្តីចំនួន ទឹកប្រាក់តិចកំណត់កម្មវត្ថុបណ្តឹង មិនលើសពី ១.០០០.០០០ (មួយលាន) រៀល?</p> <p>៣. ការដាក់ពាក្យបណ្តឹងនៃរឿងក្តីចំនួនទឹកប្រាក់តិច អាចធ្វើដោយផ្ទាល់មាត់ បាន ដោយក្រឡាបញ្ជី ត្រូវកត់ត្រាសេចក្តីថ្លែងការណ៍របស់ដើមចោទ ក្នុងកំណត់ហេតុ ។ កំណត់ហេតុនេះត្រូវចាត់ទុកថា ជាពាក្យបណ្តឹង (មាត្រា ២២៥ កថាខណ្ឌទី ៣)។ តើត្រូវសរសេរចំណុចអ្វីខ្លះនៅក្នុងកំណត់ហេតុនេះ ?</p> <p>៤. តើតុលាការត្រូវចេញដីកាសម្រេច នៅមុនពេលជូនដំណឹងទៅឲ្យដើមចោទ នៅពេលដែលចុងចម្លើយ ធ្វើសេចក្តីថ្លែងការណ៍ឲ្យផ្ទេរបណ្តឹងទៅជានីតិវិធីធម្មតា (មាត្រា ២៣៣) ដែរ ឬទេ ?</p> <p>៥. សូមពន្យល់មាត្រា ២៣៤ កថាខណ្ឌទី ១ ចំណុច ខ។</p> <p>៦. តើមាត្រា ៩៧ (ការសាកល្បងធ្វើការផ្សះផ្សា) ត្រូវយកមកអនុវត្តនៅក្នុងនីតិវិធីនៃរឿងក្តីទឹកប្រាក់តិចដែរឬទេ បើមាត្រា ២៣៩ មិនឲ្យយកមាត្រា ១០៤ (ការសាកល្បងផ្សះផ្សានៅក្នុងនីតិវិធីត្រៀមសម្រាប់ការទាញហេតុផល) ?</p> <p>៧. តើគុណវិបត្តិនៃនីតិវិធីបណ្តឹងនៃរឿងក្តីទឹកប្រាក់ចំនួនតិច មានអ្វីខ្លះ? សូមបង្ហាញអំពីទម្រង់ត្រឹមត្រូវ ដែលក្រឡាបញ្ជីត្រូវប្រគល់ទៅឲ្យភាគីតាមមាត្រា ២២៦ កថាខណ្ឌទី ១។</p> <p>៨. តើ “កំណត់ហេតុជំនួសលិខិតសាលក្រម” គឺជាអ្វី? តើកំណត់ហេតុ</p>

(ការពិភាក្សានៅក្នុងក្រុមការងារ)

សំណួរ ១

ទស្សនៈជាមូលដ្ឋាននៃបណ្តឹងរឿងក្តីទឹកប្រាក់តិច គឺជាគោលការណ៍ តុលាការ ត្រូវធ្វើការដោះស្រាយរឿងក្តីតាមនីតិវិធីមតា។ ប៉ុន្តែ ចំពោះរឿងក្តីតូចតាចជាមួយនឹងឆន្ទៈច្បាស់លាស់ ក្នុងការការពារផលប្រយោជន៍របស់ភាគី នាំឲ្យមានការចែងនូវបញ្ញត្តិពិសេស ក្នុងការដោះស្រាយមានលក្ខណៈសាមញ្ញ និងលឿន ។

ចំពោះនីតិវិធីក្នុងរឿងរដ្ឋប្បវេណីត្រូវបានបែងចែកជាពីរធំៗរួមមាន៖ នីតិវិធីលឿន និងនីតិវិធីច្បាស់លាស់ ។ ខណៈដែលបណ្តឹងកើតឡើង ភាគីដើមចោទមានសិទ្ធិជ្រើសរើស ដោយភាគីដើមចោទ អាចធ្វើការជ្រើសរើសតាមប្រភេទនីតិវិធីណាមួយតាមជម្រើសរបស់ខ្លួន មានន័យថា តាមនីតិវិធីលឿនក៏បាន ឬ តាមនីតិវិធីច្បាស់លាស់ក៏បាន ។ លើសពីនេះទៀត ជាការប្រសើរនិងឥតខ្ចោះបំផុត ល្អិតណា ការចែងដោះស្រាយបណ្តឹងមួយត្រូវបានច្របាច់បញ្ចូលគ្នាទាំងពីរ ដោយធ្វើការចំណាត់ការរឿងនោះបានលឿន និងច្បាស់លាស់ ។

ប៉ុន្តែ ជាក់ស្តែង ការដោះស្រាយរឿងក្តីនីមួយៗ ពុំអាចសម្រេចបានទេនូវគោលគំនិតទាំងលឿន និងច្បាស់លាស់។ ដោយហេតុថា បើជម្រើសយកលឿននោះ អាចនឹងជួបភាពមិនច្បាស់លាស់។ ផ្ទុយទៅវិញ បើជម្រើសយកច្បាស់លាស់ ច្បាស់ណាស់ការចំណាត់ការរឿងនោះពិតជាមិនអាចដោះស្រាយបានលឿនដាច់ខាត។ ជាទូទៅ ប្រភេទនីតិវិធីទាំងពីរនេះពុំអាចត្រូវបានយកមកអនុវត្តទាំងពីរក្នុងពេលតែមួយបានទេ ។

ចំពោះក្រុមនីតិវិធីរដ្ឋប្បវេណីនៃព្រះរាជាណាចក្រកម្ពុជា ត្រូវបានអនុលោមតាមនីតិវិធីដែល **ភាពលម្អិត និងមានលក្ខណៈច្បាស់លាស់**។ មូលហេតុ នៅពេលតុលាការចេញសាលក្រម ហើយសាលក្រមនេះចូលជាស្ថាពរ បន្ទាប់មកតុលាការអនុវត្តត្រូវអនុវត្តតាមខ្លឹមសារដូចដែលមានចែងក្នុងសាលក្រម អំពីសិទ្ធិ និងកាតព្វកិច្ចដែលមានលក្ខណៈច្បាស់លាស់ ។ ដូច្នោះ នៅពេលការអនុវត្តតាមសេចក្តីសម្រេចរបស់សាលក្រមនោះ ប្រាកដណាស់ផលប៉ះពាល់នៃការអនុវត្តនោះនឹងមានឥទ្ធិពលខ្លាំងទៅលើផលប្រយោជន៍របស់ភាគី ។

ជាគោលការណ៍ តុលាការត្រូវធ្វើការចំណាត់ការរឿងប្រកបដោយភាពលម្អិត និងច្បាស់លាស់ ដើម្បីរក្សាបាននូវផលប្រយោជន៍របស់ភាគី ទោះបីជាត្រូវចំណាយពេលហាក់ដូចជាវែងបន្តិចក៏ដោយ ។ ទោះបីយ៉ាងណាក៏ដោយ ទាក់ទិននីតិវិធីមានលក្ខណៈលម្អិតក៏មានគុណវិបត្តិផងដែរ ដោយពេលខ្លះត្រូវចំណាយសោហ៊ុយច្រើន និងត្រូវការពេលវេលាយូរ ។

ចំពោះវិវាទដែលមានតម្លៃកម្មវត្ថុនៃបណ្តឹងចំនួន ១.០០០.០០០ (មួយលាន) ដុល្លារអាមេរិក ប្រាកដណាស់ត្រូវចាត់ចូលជាកម្មវត្ថុបណ្តឹងដែលមានចំនួនទឹកប្រាក់ច្រើន ដោយហេតុនេះ ម្ចាស់បំណុលទោះជាត្រូវចំណាយពេលយូរមក តែអ្វីដែលទទួលបានគឺជាភាពច្បាស់លាស់។ ដូចនេះ ចំណាត់ការបណ្តឹងត្រូវធ្វើដោយមានភាពលម្អិត និងប្រាកដប្រជា។ លើសពីនេះ បើធ្វើការប្រៀបធៀបរវាងកម្មវត្ថុត្រឹមតែ ១.០០០.០០០ (មួយលាន) រៀល និង ១.០០០.០០០ (មួយលាន) ដុល្លារអាមេរិក គឺមានលក្ខណៈខុសគ្នាខ្លាំង។ វា មានន័យថា ប្រសិនបើត្រូវចំណាយច្រើន ចំពោះកម្មវត្ថុបណ្តឹងត្រឹមតែ ១.០០០.០០០ (មួយលាន) រៀល វាគឺជាការមួយមិនសមរម្យដែរ ។

ឧទាហរណ៍៖ វិវាទដែលមានកម្មវត្ថុនៃបណ្តឹងចំនួន ១.០០០.០០០ (មួយលាន) រៀល ប៉ុន្តែ ភាគីត្រូវចំណាយលើសោយហិរយជាច្រើនប្រភេទរួមមាន៖ សោយហិរយប្រាក់ប្រដាប់ក្តី សោយហិរយធ្វើដំណើរ សោយហិរយស្នាក់នៅ ចំណាយពេលវេលាដើម្បីចូលរួមនីតិវិធីដោយត្រូវធ្វើការសុំច្បាប់ហើយនៅពេលបើកប្រាក់ខែ ស្ថាប័ន ឬ អង្គការការងារសាមីនឹងត្រូវកាត់ប្រាក់ខែ និងចំណាយផ្សេងៗ ទៀត ។ ល។

ដូចនេះ ជាមួយបណ្តឹងទាមទារត្រឹមតែ ១.០០០.០០០ (មួយលាន) រៀល នៅពេលចុងបញ្ចប់ ពេលខ្លះអាចខាតក៏ថាបាន ។

ជាក់ស្តែង ពាក់ព័ន្ធនឹងបណ្តឹងប្រភេទនេះ នៅប្រទេសជប៉ុនមានទស្សនៈពីរ ដោយបានលើកឡើងថា ទោះជាកម្មវត្ថុបណ្តឹងតូច ឬធំក៏ដោយ តុលាការត្រូវធ្វើការដោះស្រាយដោយយកចិត្តទុកដាក់ និងដោយលម្អិតទៅតាមនីតិវិធីនីមួយៗ ឲ្យបានគ្រប់ជ្រុងជ្រោយ ដើម្បីឲ្យភាគីទទួលបានយុត្តិធម៌ ។ រីឯ ទស្សនៈមួយទៀត បានលើកឡើងថា ចំណាត់ការរឿង ក្តីត្រូវធ្វើតាមទំហំនៃរឿងក្តី។ មានន័យថា បើជាប្រភេទរឿងក្តីធំត្រូវធ្វើការដោះស្រាយដោយ លម្អិត និងច្បាស់លាស់។ ប៉ុន្តែ បើជាប្រភេទរឿងក្តីតូចតាច គួរត្រូវបានចំណាត់ការតាមនីតិវិធីសាមញ្ញៗ ជាការស្រេច ។ ឆ្លើយតបនឹងគំនិតទីពីរនេះ មានការគាំទ្រច្រើនមិនត្រឹមតែប្រទេសជប៉ុនទេ នៅមានបណ្តាប្រទេសផ្សេងៗ ដូចជា៖ អាស្ត្រីម៉ង់ អាមេរិក ។ល។

ជាលទ្ធផល ទើបធ្វើឲ្យមានការបង្កើតឲ្យមានប្រភេទរឿងក្តីទឹកប្រាក់តិចកើតឡើង។ ជាគោលការណ៍ រាល់ចំណាត់ការរឿងក្តីត្រូវធ្វើឲ្យបានលម្អិត និងច្បាស់លាស់។ រីឯប្រភេទបណ្តឹងរឿងក្តីទឹកប្រាក់តិចជាបញ្ហាតិពិសេស ដោយធ្វើការដោះស្រាយឲ្យបានរហ័ស តាមរូបភាពជាការសង្ខេបនីតិវិធី ។

កម្មវត្ថុនៃវិវាទអាចមានតម្លៃតិច ឬច្រើន ដូចនេះ ប្រសិនបើនីតិវិធីនៃបណ្តឹងត្រូវអនុវត្ត

ដូចគ្នាចំពោះគ្រប់រឿងក្តី នោះវានឹងនាំឲ្យមានការប៉ះពាល់ដល់លក្ខណៈ និងមានភាពមិនស្រប ចំពោះផលប្រយោជន៍នៃបណ្តឹងផងដែរ ។¹

នីតិវិធីបណ្តឹងរឿងក្តីចំនួនទឹកប្រាក់តិច ជានីតិវិធីពិសេសមួយ សម្រាប់ដើមចោទដែល មានបំណងចង់ដោះស្រាយរឿងក្តីឲ្យបានឆាប់រហ័ស នូវវិវាទចំនួនទឹកប្រាក់តិចដែលមានតម្លៃ សេដ្ឋកិច្ចទាប តាមនីតិវិធីបែបសង្ខេបមែនទែន ប្រៀបធៀបជាមួយនីតិវិធីនៃបណ្តឹងធម្មតា ដោយគ្មានឆ្លងកាត់នីតិវិធីត្រៀមសម្រាប់ការទាញហេតុផល ឬ/និង ការផ្សះផ្សាទេ។ ជាងនេះ ទៅទៀត ចុងចម្លើយដែលចង់ពន្យល់នីតិវិធីនេះ អាចស្នើឲ្យតុលាការផ្ទេរនីតិវិធីនេះទៅនីតិវិធី បណ្តឹងធម្មតាវិញ (មាត្រា ២៣៣ កថាខណ្ឌទី ១ និង មាត្រា ២៣៥ កថាខណ្ឌទី ១)។

សំណួរ ២

វត្តមាននៃបញ្ញត្តិពិសេស ស្តីពីបណ្តឹងរឿងក្តីទឹកប្រាក់តិចដែលជាផ្នែកដ៏ពិសេសមួយ ដែលមានចែងក្នុងក្រមនីតិវិធីរដ្ឋប្បវេណី បង្កើតឡើងក្នុងបំណង ដើម្បីធ្វើការដោះស្រាយរឿង ក្តីដែលមានលក្ខណៈតូចតាច ប្រកបដោយភាពរលូន ដែលបញ្ហានេះតែងកើតមានច្រើននៅ ក្នុងជីវភាពរស់នៅប្រចាំថ្ងៃរបស់ប្រជាជន ។ លើសពីនេះ គោលបំណងដ៏សំខាន់បំផុតនោះគឺ ដើម្បីឲ្យប្រជាពលរដ្ឋធម្មតាអាចយករឿងក្តី ដែលជាប់ជិតស្និទ្ធនឹងជីវភាពរបស់ខ្លួនឡើង តុលាការ និងទទួលនូវការសង្គ្រោះសិទ្ធិរបស់ខ្លួនទាន់ពេល ដោយចំណាយពេលវេលា និង សោយហិរិយដែលសមស្របនឹងតម្លៃសេដ្ឋកិច្ចនៃរឿងក្តី ។

ជាក់ស្តែង នៅប្រទេសជប៉ុន និងប្រទេសអភិវឌ្ឍន៍ផ្សេងទៀតក្តី ការដោះស្រាយប្រភេទ រឿងក្តីទឹកប្រាក់តិចជាសមត្ថកិច្ចរបស់សាលាលហុ (Summary Court)។ នៅប្រទេសជប៉ុន សាលាលហុមានសមត្ថកិច្ចដោះស្រាយបណ្តឹងដែលកម្មវត្ថុបណ្តឹង ដែលមានតម្លៃប្រមាណ ក្រោម ១៤.០០០ (មួយម៉ឺនបួនពាន់) ដុល្លារអាមេរិក ហើយ បើលើសពីនេះ គឺជាសមត្ថកិច្ចដោះ ស្រាយនៅសាលាដំបូង ។ ប៉ុន្តែ ចំពោះស្ថានភាពកម្ពុជាដែលជាប្រទេសកំពុងអភិវឌ្ឍន៍ ការ ដោះស្រាយរឿងក្តីទឹកប្រាក់តិច ត្រូវបានចែងជាបញ្ញត្តិពិសេសស្តីពីនីតិវិធីនៃសាលាដំបូងតែ ម្តង ។

ចំពោះបណ្តឹងទាំងឡាយណា ដែលអាចដោះស្រាយតាមនីតិវិធីបណ្តឹងចំនួនទឹកប្រាក់ តិច គឺជាប្រភេទនៃបណ្តឹង ដែលមានគោលបំណងទាមទារសំណងជាទឹកប្រាក់ មិនលើសពី ១.០០០.០០០ (មួយលាន) រៀល (មាត្រា ២២៤ កថាខណ្ឌទី ១)។ លើសពីនេះទៀត អាចដោះ

¹ និក្ខេបបទថ្នាក់បរិញ្ញាបត្រជាន់ខ្ពស់របស់ **ឯកឧត្តម ហ៊ុំ សេនា** ក្រោមប្រធានបទ **“ទិសដៅអភិវឌ្ឍន៍ក្រមនីតិវិធីរដ្ឋប្បវេណីនៃការជំនុំជម្រះលើកទី១”**, ទំព័រ ១៧០, ។

ស្រាយតាមនីតិវិធីបណ្តឹងទឹកប្រាក់តិចបាន លុះត្រាណា មានការព្រមព្រៀងរវាងដើមចោទ និង ចុងចម្លើយ (មាត្រា ២២៤ និង មាត្រា ២៣៣)។

សំណួរ ៣

ចំពោះបណ្តឹងធម្មតា ការសរសេរពាក្យបណ្តឹងត្រូវគោរពតាមលក្ខណៈដូចដែលមានចែង ក្នុង មាត្រា ៧៥ ត្រង់កថាខណ្ឌទី ២ និង ទី ៣ ។ ពាក់ព័ន្ធនឹងបណ្តឹងរឿងក្តីទឹកប្រាក់តិច វិញ ដោយសំអាងលើមាត្រា ២២៥ បានចែងថាយ៉ាងច្បាស់ថា ពុំចាំបាច់ត្រូវស្របតាមលក្ខណៈ ដូច មានចែងក្នុងចំណុច ខ កថាខណ្ឌទី ២ នៃមាត្រា ៧៥ នោះទេ ហើយ វាមានលក្ខណៈគ្រប់គ្រាន់ ក្នុងការបញ្ជាក់អំពីចំណុចវិវាទ ជំនួសឲ្យខ្លឹមសារនៃសាលក្រមដែលទាមទារ និង អង្គហេតុ ចាំបាច់ដើម្បីបញ្ជាក់នូវការទាមទារ។

ដូច្នោះ ចំពោះទម្រង់ពាក្យបណ្តឹងនៃរឿងក្តីចំនួនទឹកប្រាក់តិចត្រូវសរសេរនូវ ចំណុចដូច មានចែងក្នុង មាត្រា ៧៥ កថាខណ្ឌទី ២ ចំណុច ក និង ខ និង កថាខណ្ឌទី ៣ ឬ ចំណុចដែល ជាបញ្ហាវិវាទ ជំនួសឲ្យចំណុចដែលមានចែងនៅក្នុងមាត្រា ៧៥ កថាខណ្ឌទី ២ ចំណុច ខ ។

ការដាក់ពាក្យបណ្តឹងនៃរឿងក្តីចំនួនទឹកប្រាក់តិច ក៏អាចធ្វើដោយផ្ទាល់មាត់បាន (មាត្រា ២២៥ កថាខណ្ឌទី ១)។ នៅពេលដែលដើមចោទដាក់ពាក្យបណ្តឹងដោយផ្ទាល់មាត់ ដើមចោទ ត្រូវ ធ្វើសេចក្តីថ្លែងការណ៍ ចំពោះមុខក្រឡាបញ្ជីដែលទទួលពាក្យបណ្តឹង ។ រីឯ ក្រឡាបញ្ជីត្រូវ កត់ត្រានូវសេចក្តីថ្លែងការណ៍របស់ដើមចោទនោះក្នុងកំណត់ហេតុ ។ ចំពោះករណីនេះ កំណត់ ហេតុនោះត្រូវបានចាត់ទុកថាជា “ពាក្យបណ្តឹង”។ ចំណុចដែលត្រូវសរសេរនៅក្នុងកំណត់ហេតុ ដែលចាត់ទុកជា“ពាក្យបណ្តឹង” ត្រូវសរសេរនូវចំណុចទាំងឡាយដូចដែលក្នុងពាក្យបណ្តឹងដៃ រ។ អ្វីដែលមានលក្ខណៈខុសគ្នារវាង “ពាក្យបណ្តឹង” និង “កំណត់ហេតុដែលជាចាត់ទុកជាពាក្យ បណ្តឹង” គឺគ្រាន់តែនៅត្រង់អត្ថន័យនៃចំណងជើងប្រភេទឯកសារនីមួយៗ តែប៉ុណ្ណោះ។ ក៏ប៉ុន្តែ ទាក់ទិននឹងទម្រង់នៃកំណត់ហេតុនេះ ច្បាប់ពុំបានចែងឲ្យបានច្បាស់ពី ទម្រង់អប្បបរមាថា ត្រូវ សរសេរបែបណានោះទេ។ ដូចនេះ ទម្រង់នៃកំណត់ហេតុអាចសរសេរតាមបែបណាក៏បាន ប៉ុន្តែ ត្រូវដឹងថាកំណត់ហេតុត្រូវសរសេរអំពីអ្វី។ ចំណុចនេះគឺជា កាតព្វកិច្ចរបស់ក្រឡាបញ្ជី ក្នុងការកត់ត្រាសេចក្តីថ្លែងការណ៍របស់ដើមចោទ ដោយផ្អែកលើលក្ខខណ្ឌនៃបណ្តឹង។ ចុង ក្រោយ សាមីក្រឡាបញ្ជីរូបនោះត្រូវចុះហត្ថលេខាលើកំណត់ហេតុនោះ ។ ចំពោះ ដើមចោទ ការចុះហត្ថលេខា ឬផ្តិតស្នាមមេដៃអាចធ្វើក៏បាន ឬមិនធ្វើក៏បាន ពីព្រោះថា ពុំមានមាត្រាណា មួយចែងឲ្យបានច្បាស់នោះទេ។ ប៉ុន្តែ ចំពោះក្រឡាបញ្ជីដាច់ខាត ត្រូវចុះហត្ថលេខាដោយខាន ពុំបាន ពីព្រោះការចុះហត្ថលេខារបស់ក្រឡាបញ្ជី បញ្ជាក់ពីការទទួលខុសត្រូវរបស់សាមីក្រឡា

បញ្ជីរូបនោះទៅលើកំណត់ហេតុថា ខ្លួនជាអ្នកធ្វើកំណត់ហេតុនោះ ។

មូលហេតុ ច្បាប់អនុញ្ញាតឲ្យមានការធ្វើបណ្តឹងដោយផ្ទាល់មាត់ ដោយហេតុថា ក្នុង បរិបទនៅកម្ពុជានាពេលបច្ចុប្បន្ន ភាគច្រើនបំផុតនៃប្រជាជនដែលជួបវិវាទរឿងក្តីទឹកប្រាក់តិច ជាអ្នកក្រីក្រ រីឯសមត្ថភាពនៃការយល់ដឹងលើវិស័យច្បាប់ក៏នៅមានកម្រិត។ ដូច្នោះ ដើម្បីបង្កឲ្យ មានភាពងាយស្រួល ដើមចោទគ្រាន់តែប្រាប់ទៅក្រឡាបញ្ជីជាការស្រេច។ ក្រឡាបញ្ជីនឹងធ្វើ ការកត់ត្រារាល់ពាក្យសំដីដែលដើមចោទបាននិយាយ ជាមួយនឹងការធ្វើកំណត់ហេតុនេះ វា មានលក្ខណៈជាពាក្យបណ្តឹង ក្រឡាបញ្ជីជាអ្នកទទួលខុសត្រូវការធ្វើកំណត់ហេតុនេះ។ លើស ពីនេះទៀត គេអាចនិយាយបានថា កំណត់ហេតុដែលបានធ្វើដោយក្រឡាបញ្ជីនាពេលនេះ នាំ ឲ្យមាននីតិវិធីសវនាការមួយត្រូវបានកើតឡើង ។

ម្យ៉ាងវិញទៀត កំណត់ហេតុនេះនឹងត្រូវកត់ត្រានូវរាល់រ៉ាំរ៉ៃដោយផ្អែកទៅលើសេចក្តីថ្លែង ការណ៍របស់ដើមចោទ។ ដូចនេះ នៅពេលធ្វើកំណត់ហេតុនេះហើយ ក្រឡាបញ្ជី គួរបង្ហាញ កំណត់ហេតុនេះឲ្យដើមចោទមើល ហើយប្រសិនបើគ្មានបញ្ហា ឬគ្មានការកែប្រែអ្វីទេ ដើមចោទ អាចធ្វើការចុះហត្ថលេខា ឬ ផ្តិតស្នាមមេដៃលើកំណត់ហេតុនេះក៏បានដែរ ។

សំណួរ ៤

ចំពោះរឿងក្តីទាមទារឲ្យបង់ប្រាក់ ដែលមានចំនួនមិនលើសពី ១.០០០.០០០ (មួយ លាន) រៀល ប្រសិនបើដើមចោទ ត្រូវបានគេអនុញ្ញាតឲ្យមានសិទ្ធិធ្វើការជ្រើសរើសនីតិវិធីប ណ្តឹងធម្មតាបាន នោះចុងចម្លើយក៏គប្បីអនុញ្ញាតឲ្យជ្រើសរើសដូចគ្នាដែរ ដើម្បីរក្សាសមភាព រវាងភាគីទាំងសងខាង។

ក្នុងករណី ចុងចម្លើយត្រូវបានដើមចោទប្តឹងតាមនីតិវិធីនៃរឿងក្តីចំនួនទឹកប្រាក់តិច ហើយ ចុងចម្លើយមានគំនិតចង់ឲ្យតុលាការធ្វើការវិនិច្ឆ័យ និងសម្រេចសេចក្តីដោយនីតិវិធី បណ្តឹងធម្មតា ដោយហេតុថា ចុងចម្លើយយល់ថា រឿងនេះជាប្រភេទរឿងដែលមានលក្ខណៈ ហាក់ដូចជាមានភាពស្មុគស្មាញ និងចង់ឲ្យតុលាការធ្វើការស្វែងរកយុត្តិធម៌មកឲ្យខ្លួនឲ្យបាន ច្បាស់លាស់។ ដូចនេះ ចុងចម្លើយអាចធ្វើសេចក្តីថ្លែងការណ៍ឲ្យតុលាការធ្វើការផ្ទេរបណ្តឹង រឿងក្តីទឹកប្រាក់តិចនោះទៅនីតិវិធីធម្មតាបាន (មាត្រា ២៣៣ កថាខណ្ឌទី ១)។

បន្ទាប់ពី ចុងចម្លើយបានធ្វើសេចក្តីការណ៍ផ្ទេរបណ្តឹងពីប្រភេទរឿងក្តីទឹកប្រាក់តិច មក ជាបណ្តឹងនីតិវិធីបណ្តឹងធម្មតារួច ក្រឡាបញ្ជី ត្រូវធ្វើការជូនដំណឹងនេះទៅដើមចោទភ្លាម អំពី ការផ្ទេរនូវបណ្តឹងរឿងក្តីទឹកប្រាក់តិចទៅនីតិវិធីបណ្តឹងធម្មតាវិញ (មាត្រា២៣៣ កថាខណ្ឌទី ៣) ។ នៅក្នុងករណីនេះ តុលាការមិនចេញជាដីកាសម្រេចដើម្បីផ្លាស់ប្តូរបណ្តឹងទេ ព្រោះមាត្រា

២៣៥ កថាខណ្ឌទី ១ ចែងថា បណ្តឹងត្រូវបានផ្ទេរទៅនីតិវិធីបណ្តឹងធម្មតាដោយស្វ័យប្រវត្តិ ដោយមិនចាំបាច់មានដីកាសម្រេច នៅក្រោយពេលដែលចុងចម្លើយធ្វើសេចក្តីថ្លែងការណ៍។

សំណួរ ៥

មាត្រា ២៣៤ កថាខណ្ឌទី ១ ចំណុច ខ បានចែងថា៖ “តុលាការត្រូវចេញដីកាសម្រេច ថា ការជំនុំជម្រះ និងការសម្រេចសេចក្តីលើបណ្តឹងត្រូវធ្វើតាមនីតិវិធីធម្មតា ក្នុងករណីដែលការ កោះហៅចុងចម្លើយតាមកាលបរិច្ឆេទដំបូង សម្រាប់ការទាញហេតុផលដោយផ្ទាល់មាត់ ប្រសិនបើការកោះហៅនោះពុំធ្វើដោយការបញ្ជូន តាមការផ្សាយជាសាធារណៈ”។

នីតិវិធីបណ្តឹងនៃរឿងក្តីទឹកប្រាក់តិច អនុវត្តបានតែក្នុងករណីដែលមានការព្រមព្រៀង របស់ចុងចម្លើយ ក្នុងការទទួលយកនីតិវិធីដោះស្រាយវិវាទឆាប់រហ័ស ជំនួសឲ្យនីតិវិធីបណ្តឹង ធម្មតា។ ក្នុងករណីដែលមាត្រា ២៣៤ កថាខណ្ឌទី ១ ចំណុច ខ យកមកអនុវត្ត គឺចុងចម្លើយ មិនមានឱកាសក្នុងការស្នើសុំឲ្យផ្ទេរទៅនីតិវិធីបណ្តឹងធម្មតា។ គេគិតថា វាហាក់ដូចជា អយុត្តិធម៌សម្រាប់ចុងចម្លើយ ដែលត្រូវបានដកហូតសិទ្ធិក្នុងការផ្ទេរនីតិវិធីបណ្តឹង។

សំណួរ ៦

ក្រមនីតិវិធីរដ្ឋប្បវេណី បានចែងនូវបញ្ហាផ្សះផ្សាដោយមានបញ្ញត្តិក្នុង មាត្រា ១០៤ (ការសាកល្បងផ្សះផ្សានៅក្នុងនីតិវិធីត្រៀមសម្រាប់ការទាញហេតុផល) និង មាត្រា៩៧ (ការ សាកល្បងធ្វើការផ្សះផ្សា) ។

ជាក់ស្តែង នៅក្នុងនីតិវិធីបណ្តឹងរឿងក្តីទឹកប្រាក់តិច នីតិវិធីនៃការទាញហេតុផលដោយ ផ្ទាល់មាត់ត្រូវបានធ្វើឡើងតែម្តង ដោយគ្មាននីតិវិធីត្រៀមសម្រាប់ការទាញហេតុផលទេ។ អាស្រ័យហេតុនេះ ទើបធ្វើឲ្យនីតិវិធីនៃការសាកល្បងផ្សះផ្សា នៅក្នុងនីតិវិធីត្រៀមសម្រាប់ការ ទាញហេតុផល ពុំអាចត្រូវបានយកអនុវត្តក្នុងបណ្តឹងរឿងក្តីទឹកប្រាក់តិចឡើយ។ ប៉ុន្តែ ចំពោះ បណ្តឹងរឿងក្តីទឹកប្រាក់តិចគឺ តុលាការអាចធ្វើការផ្សះផ្សាបាន មុននីតិវិធីនៃការទាញហេតុផល ដោយផ្ទាល់មាត់ ឬ ក្នុងអំឡុងពេលនៃការទាញហេតុផលដោយផ្ទាល់មាត់ក៏បាន ។

សំណួរ ៧

ទម្រង់ឧទាហរណ៍ ៖

ព្រះរាជាណាចក្រកម្ពុជា
ជាតិ សាសនា ព្រះមហាក្សត្រ

សាលាដំបូងខេត្តពោធិ៍សាត់ -----

អត្ថន័យនៃនីតិវិធីនៃបណ្តឹងរឿងក្តីចំនួនទឹកប្រាក់តិច

១. គោលការណ៍ជំនុំជម្រះតាមកាលបរិច្ឆេទតែមួយថ្ងៃ

ចំពោះបណ្តឹងប្រភេទរឿងក្តីទឹកប្រាក់តិចបែបនេះ តុលាការនឹងត្រូវធ្វើការបញ្ចប់ការជំនុំជម្រះនៅកាលបរិច្ឆេទទី ១ នៃការទាញហេតុផលដោយផ្ទាល់មាត់តែម្តង (មាត្រា ២២៩ កថាខណ្ឌទី ១)។ ការជំនុំជម្រះតែមួយថ្ងៃនេះ វាស្របទៅនឹងគោលគំនិតជាមូលដ្ឋាននៃបណ្តឹងរឿងក្តីទឹកប្រាក់តិច។ លើសពីនេះទៀត តុលាការត្រូវធ្វើចំណាត់ការរឿងក្តីប្រភេទនេះឲ្យបានលឿនបំផុត បើប្រៀបធៀបនឹងរឿងក្តីនៃប្រភេទបណ្តឹងធម្មតា។ ដូច្នោះ តុលាការអាចសម្រេចគោលបំណងនេះបាន ល្អិតណា គ្មានបណ្តឹងតបក្នុងបណ្តឹងរឿងក្តីទឹកប្រាក់តិច ។

២. ពុំអនុញ្ញាតឲ្យធ្វើឧបាស្រ័យ ចំពោះសាលក្រមចុងក្រោយ

នៅក្នុងប្រភេទបណ្តឹងរឿងក្តីទឹកប្រាក់តិច ភាគីដែលចាញ់ក្តីពុំត្រូវបានផ្តល់សិទ្ធិឲ្យធ្វើបណ្តឹងឧបាស្រ័យ ចំពោះសាលក្រមចុងក្រោយនៃរឿងក្តីចំនួនទឹកប្រាក់តិច (មាត្រា ២២៦ កថាខណ្ឌទី ២ ចំណុច ខ)។

លើកលែងតែការប្តឹងទាស់ចំពោះសាលក្រមកំបាំងមុខ (មាត្រា ២៣៨ វាក្យខណ្ឌទី ២)។ ការដោះស្រាយបញ្ហានៅក្នុងបណ្តឹងរឿងក្តីទឹកប្រាក់តិច គឺមានគោលបំណងឲ្យការជួយសង្គ្រោះសិទ្ធិមានលក្ខណៈងាយស្រួល និង ឆាប់រហ័ស។

៣. ការកម្រិតនូវការពិនិត្យភស្តុតាង៖

ការពិនិត្យភស្តុតាង អាចធ្វើបានចំពោះតែភស្តុតាងដែលអាចពិនិត្យបានភ្លាមៗ (មាត្រា ២៣១)។ ដូច្នោះ ការប្រគល់កិច្ចការស្រាវជ្រាវ (មាត្រា ១៣០) ដីកាសម្រេចបង្គាប់ឲ្យផ្តល់ឯកសារ (មាត្រា ១៥២) ការសាកសួរសាក្សី ដែលចាំបាច់មានដីកាកោះក៏មិនត្រូវយកមកអនុវត្តចំពោះនីតិវិធីនេះដែរ។

៤. ការផ្ទេរបណ្តឹងទៅនីតិវិធីធម្មតា ដោយសេចក្តីថ្លែងការណ៍របស់ចុងចម្លើយ

ចុងចម្លើយអាចធ្វើសេចក្តីថ្លែងការណ៍ឲ្យផ្ទេរបណ្តឹង ទៅនីតិវិធីបណ្តឹងធម្មតាបាន។ ក៏ប៉ុន្តែ ករណីនេះ មិនត្រូវយកមកអនុវត្ត នៅក្រោយពេលដែលចុងចម្លើយបានធ្វើការឆ្លើយទាញហេតុផលនៅកាលបរិច្ឆេទដំបូង សម្រាប់ការទាញហេតុផលដោយផ្ទាល់មាត់ ។

សំណួរ ៨

ជាគោលការណ៍ ក្នុងរឿងក្តីចំនួនទឹកប្រាក់តិច តុលាការត្រូវធ្វើការប្រកាសសាលក្រមភ្លាមៗ ក្រោយពេលដែលការទាញហេតុផលដោយផ្ទាល់មាត់បានបញ្ចប់ (មាត្រា ២៣៦ កថាខណ្ឌទី ១)។ ចំពោះស្មារតីនៃបញ្ហាត្តិនេះហាក់ដូចជាមានលក្ខណៈខុសគ្នាទៅនឹងរឿងក្តីធម្មតា ដោយតុលាការត្រូវធ្វើការប្រកាសសាលក្រមដោយផ្អែក លើច្បាប់ដើមនៃមូលសាលក្រម (មាត្រា ១៨៨ កថាខណ្ឌទី ១ វាក្យខណ្ឌទី ១) ។

វាមានន័យថា តុលាការអាចប្រកាសសាលក្រមដោយប្រាប់សេចក្តីសម្រេចបញ្ចប់ និងខ្លឹមសារនៃសំអាងហេតុបាន (មាត្រា ២៣៦ កថាខណ្ឌទី ២ វាក្យខណ្ឌទី ២) ដោយមិនចាំបាច់ធ្វើលិខិតសាលក្រម (មាត្រា ១៨៨)។ ក្នុងករណីនេះ តុលាការត្រូវបង្គាប់ឲ្យក្រឡាបញ្ជីធ្វើកំណត់ហេតុជំនួសលិខិតសាលក្រម (មាត្រា ២៣៦ កថាខណ្ឌទី ៣) ។ ពាក់ព័ន្ធនឹង ចំណងជើងនៃសាលក្រមនៃរឿងក្តីចំនួនទឹកប្រាក់តិច ឬ កំណត់ហេតុជំនួសសាលក្រមត្រូវសរសេរថា “សាលក្រមនៃរឿងក្តីចំនួនទឹកប្រាក់តិច” (មាត្រា ២៣៦ កថាខណ្ឌទី ៤) ។

ដូច្នេះ ក្រឡាបញ្ជី គប្បីបញ្ចូលនូវចំណុចដែលមានចែងនៅក្នុងមាត្រា ២៣៦ កថាខណ្ឌទី ៣ ហើយបញ្ជាក់ថា “សាលក្រមនៃបណ្តឹងនៃរឿងក្តីចំនួនទឹកប្រាក់តិច”។

ពិភាក្សានៅថ្ងៃទី ០៥ ខែ មិថុនា ឆ្នាំ ២០១៣

សំណួរ ១៤

ច្បាប់	ក្រមនីតិវិធីរដ្ឋប្បវេណី
ប្រភេទ	បណ្តឹង
ប្រធានបទ	ការធ្វើបណ្តឹងសាទុក្ខម្តងទៀត
មាត្រាពាក់ព័ន្ធ	មាត្រា ២៦៤, ២៦៩, ២៨៦
សំណួរ	<p>ដើមបណ្តឹងសាទុក្ខបានដកពាក្យបណ្តឹងសាទុក្ខ បន្ទាប់មកបានដាក់ពាក្យបណ្តឹងសាទុក្ខមួយផ្សេងទៀតនៅក្នុងរឿងក្តីដដែល។</p> <p>តើតុលាការកំពូលត្រូវចាត់ការយ៉ាងណា ចំពោះពាក្យបណ្តឹងសាទុក្ខលើកទី ២ នេះ?</p>
<p>(ការពិភាក្សានៅក្នុងក្រុមការងារ)</p> <p>តុលាការកំពូលគួរចាត់ការពាក្យបណ្តឹងសាទុក្ខនេះ ជាពាក្យបណ្តឹងស្របច្បាប់ ប្រសិនបើពាក្យបណ្តឹងនេះបានធ្វើឡើង នៅក្នុងអំឡុងពេលសម្រាប់ធ្វើបណ្តឹងសាទុក្ខ ដែលជាទូទៅគឺរយៈពេល ១ ខែគិតចាប់ពីពេលបញ្ជូនសាលក្រម (មាត្រា ២៨៦ និង ២៦៤)។ នេះព្រោះតែបណ្តឹងសាទុក្ខមិនត្រូវបានចាត់ការតាំងពីដំបូងនៅតុលាការនៃបណ្តឹងសាទុក្ខទេ នៅពេលដែលបណ្តឹងនេះត្រូវបានដក (មាត្រា ២៨៥ និង មាត្រា ២៦៩ កថាខណ្ឌទី ៣)។ ដូច្នេះ ការដកបណ្តឹងសាទុក្ខ មិនមានអានុភាពធ្វើឲ្យសាលដីកានៃសាលាឧទ្ធរណ៍ចូលជាស្ថាពរនោះទេ នៅពេលដែលបណ្តឹងនេះត្រូវបានធ្វើឡើងនៅក្នុងអំឡុងពេលសម្រាប់ធ្វើបណ្តឹងសាទុក្ខ។</p> <p>ការពិភាក្សានេះ អាចយកមកអនុវត្ត នៅក្នុងករណីការដាក់ពាក្យបណ្តឹងឧទ្ធរណ៍ម្តងទៀតដែរ។</p>	

ពិភាក្សានៅថ្ងៃទី ២៩ ខែ តុលា ឆ្នាំ ២០១៣

សំណួរ ១៥

ច្បាប់	ក្រមនីតិវិធីរដ្ឋប្បវេណី
ប្រភេទ	ការអនុវត្តដោយបង្ខំ
ប្រធានបទ	ការជូនដំណឹងអំពីដីកាសម្រេចនៅក្នុងនីតិវិធីនៃការអនុវត្ត
មាត្រាពាក់ព័ន្ធ	មាត្រា ២១៣, ៣៣៥, ៣៣៧, ៤១៩ នៃក្រមនីតិវិធីរដ្ឋប្បវេណី
សំណួរ	តើរាល់ដីកាសម្រេចដែលចេញដោយតុលាការអនុវត្ត ចាំបាច់ត្រូវជូនដំណឹងទៅដល់កូនបំណុលដែរឬទេ? តើនៅក្នុងករណីណាខ្លះ ដែលមិនចាំបាច់ធ្វើការជូនដំណឹង?
<p>(ការពិភាក្សានៅក្នុងក្រុមការងារ)</p> <p>ការសម្រេចសេចក្តីទាំងអស់របស់តុលាការអនុវត្ត ត្រូវធ្វើឡើងដោយដីកាសម្រេច (មាត្រា ៣៣៧)។</p> <p>ដីកាសម្រេចនឹងមានអានុភាព លុះត្រាតែត្រូវបានជូនដំណឹងតាមវិធីដែលអាចទទួលស្គាល់ថា សមរម្យ (មាត្រា ២១៣ កថាខណ្ឌទី ១)។ មាត្រានេះ ក៏ត្រូវយកមកអនុវត្តដូចគ្នាចំពោះនីតិវិធីអនុវត្ត លើកលែងតែមានបញ្ញត្តិចែងផ្សេងពីនេះ (មាត្រា ៣៣៥)។ ករណីលើកលែងមួយនៅក្នុងចំណោមករណីលើកលែងផ្សេងទៀត គឺដីកាសម្រេចចាប់ផ្តើម ការលក់ដោយបង្ខំ។ ដីកាសម្រេចនេះ ត្រូវធ្វើការបញ្ជូន ដោយមិនចាំបាច់ធ្វើការជូនដំណឹងតាមវិធីដែលទទួលស្គាល់ថាសមរម្យនោះទេ (មាត្រា ៤១៩ កថាខណ្ឌទី ២)។</p> <p>ដូច្នោះ គ្រប់ដីកាសម្រេច គួរធ្វើការជូនដំណឹងតាមវិធីដែលអាចទទួលស្គាល់ថាសមរម្យប្រសិនបើ មិនត្រូវតម្រូវឲ្យមានការបញ្ជូនដីកាសម្រេចនេះ។ ប្រសិនបើមិនដូច្នោះទេ ដីកាសម្រេចនោះមិនមានអានុភាពទេ។</p>	

ពិភាក្សានៅថ្ងៃទី ១៧ ខែ ឧសភា ឆ្នាំ ២០១៣

សំណួរ ១៦

ច្បាប់	ក្រមនីតិវិធីរដ្ឋប្បវេណី
ប្រភេទ	ការអនុវត្តដោយបង្ខំ
ប្រធានបទ	រូបមន្តអនុវត្តសម្រាប់ការអនុវត្តដោយបង្ខំចំពោះសិទ្ធិលើបំណុល
មាត្រាពាក់ព័ន្ធ	មាត្រា ៣៥៥, ៣៥៦, ៣៥៧ នៃក្រមនីតិវិធីរដ្ឋប្បវេណី
សំណួរ	តើគ្រួសារសេរីនៅក្នុងរូបមន្តអនុវត្ត នៅពេលម្ចាស់បំណុលនៃការអនុវត្តមានបំណងចង់អនុវត្តដោយបង្ខំចំពោះសិទ្ធិលើបំណុល?

(ការពិភាក្សានៅក្នុងក្រុមការងារ)

មាត្រា ៣៥៧ ចែងពីអ្វីដែលត្រូវសរសេរនៅក្នុងរូបមន្តអនុវត្ត។

រូបមន្តអនុវត្តត្រូវចេញ និង ភ្ជាប់ជាមួយលិខិតអនុវត្តនៅក្រោយពេលដែលក្រឡាបញ្ជី ឬ សារការីពិនិត្យអំពីអត្ថិភាពនៃសុពលភាពរបស់លិខិតអនុវត្ត និង អត្តសញ្ញាណរបស់ម្ចាស់បំណុល និង កូនបំណុលនៃការអនុវត្ត។ លើសពីនេះ ពួកគេត្រូវត្រួតពិនិត្យថាតើលក្ខខណ្ឌ ឬ ពេលកំណត់ត្រូវបានបំពេញហើយឬនៅ នៅពេលដែលការទាមទារនៅក្នុងលិខិតអនុវត្តមានភ្ជាប់លក្ខខណ្ឌ ឬ ពេលកំណត់នោះ (មាត្រា ៣៥៦ កថាខណ្ឌទី ១)។ ឆន្ទៈរបស់ម្ចាស់បំណុលនៃការអនុវត្តអំពីប្រភេទនៃការអនុវត្តដែលគាត់ត្រូវដាក់ពាក្យសុំទៅតុលាការអនុវត្ត មិនមានពាក់ព័ន្ធជាមួយនីតិវិធីនៃការចេញរូបមន្តអនុវត្តទេ។ ដូច្នោះ ម្ចាស់បំណុលនៃការអនុវត្ត មិនត្រូវការសរសេរពីប្រភេទនៃការអនុវត្តដែលគាត់ចង់ដាក់ពាក្យសុំ នៅក្នុងពាក្យសុំរូបមន្តអនុវត្តទេ (មាត្រា ៣៥៥ កថាខណ្ឌទី ១) ហើយក្រឡាបញ្ជី ឬ សារការី ក៏មិនចាំបាច់សរសេរពីបញ្ហានេះ នៅក្នុងរូបមន្តអនុវត្តដែរ។ ឈ្មោះរបស់កូនបំណុលទី៣ ក៏មិនត្រូវសរសេរ នៅក្នុងរូបមន្តអនុវត្តដែរ នៅពេលម្ចាស់បំណុលនៃការអនុវត្ត មានបំណងចង់ដាក់ពាក្យសុំអនុវត្តដោយបង្ខំ ចំពោះសិទ្ធិលើបំណុល។

ពិភាក្សានៅថ្ងៃទី ០៨ ខែ វិច្ឆិកា ឆ្នាំ ២០១៣

សំណួរ ១៧

ច្បាប់	ក្រមនីតិវិធីរដ្ឋប្បវេណី
ប្រភេទ	ការអនុវត្តដោយបង្ខំ
ប្រធានបទ	ការលុបចោលការអនុវត្តដោយបង្ខំ
មាត្រាពាក់ព័ន្ធ	មាត្រា ៣៦៣, ៣៦៧, ៤២៧, ៤៤៦ នៃក្រមនីតិវិធីរដ្ឋប្បវេណី
សំណួរ	<p>នៅក្នុងការលក់ដោយបង្ខំចំពោះអចលនវត្ថុ បុគ្គលដែលធ្វើសំណើទិញអចលនវត្ថុរបស់កូនបំណុលនៃការអនុវត្ត បានបង់ប្រាក់ធានាលើសំណើទិញរួចរាល់ហើយ (មាត្រា ៤៣៧ កថាខណ្ឌទី ១)។ ក្រោយមក កូនបំណុលនៃការអនុវត្ត បានអនុវត្តកាតព្វកិច្ចដោយផ្ទាល់ចំពោះម្ចាស់បំណុលនៃការអនុវត្ត។</p> <p>តើកូនបំណុលនៃការអនុវត្ត ឬម្ចាស់បំណុលនៃការអនុវត្តអាចដាក់ពាក្យសុំឲ្យលុបចោលការអនុវត្តបានដែរឬទេ?</p> <p>តើមាត្រា ៤៤២ កថាខណ្ឌទី ២ ត្រូវបានគេយកមកអនុវត្តចំពោះករណីនេះដែរឬទេ? សូមលើកឧទាហរណ៍នៃការមិនអនុញ្ញាតឲ្យលក់ នៅក្នុងមាត្រា ៤២២ កថាខណ្ឌទី ២។</p>
<p>(ការពិភាក្សានៅក្នុងក្រុមការងារ)</p> <p>១. នីតិវិធីដែលត្រូវធ្វើនៅក្នុងករណីនេះ</p> <p>ជាគោលការណ៍ ម្ចាស់បំណុលត្រូវដកពាក្យសុំអនុវត្តដោយបង្ខំ ព្រោះកាតព្វកិច្ច ត្រូវបានអនុវត្តរួចរាល់ហើយ។ ក៏ប៉ុន្តែ ការយល់ព្រមរបស់អ្នកស្នើទិញក្នុងតម្លៃអតិបរមា ឬអ្នកទិញ តម្រូវឲ្យមានដើម្បីដកពាក្យសុំការលក់ដោយបង្ខំ នៅក្រោយពេលដែលមានសំណើទិញ (មាត្រា ៤៤៦)។</p> <p>កូនបំណុលនៃការអនុវត្ត ត្រូវដាក់ពាក្យបណ្តឹងតវ៉ាចំពោះការទាមទារដើម្បីលុបចោលការអនុវត្ត ប្រសិនបើម្ចាស់បំណុល មិនស្ម័គ្រចិត្តដកពាក្យសុំ (មាត្រា ៣៦៣ កថាខណ្ឌទី ១)។ ជាងនេះទៅទៀត កូនបំណុលនៃការអនុវត្ត អាចដាក់ពាក្យសុំឲ្យផ្អាកការអនុវត្ត ប្រសិនបើគាត់ចង់បញ្ឈប់នីតិវិធីនៃការអនុវត្តដោយបង្ខំនោះជាបណ្តោះអាសន្នសិន (មាត្រា ៣៦៧ កថាខណ្ឌទី ១)។</p> <p>តុលាការអនុវត្តត្រូវបន្តការលក់ និងនីតិវិធីនៃការចែកចំណែក ប្រសិនបើភាគីមិនបានធ្វើសកម្មភាពដូចបានរៀបរាប់ខាងលើ ទោះបីជាករណីដែលកូនបំណុលនៃការអនុវត្តបានអនុវត្តកាតព្វកិច្ច ត្រូវបានគេដឹងហើយក៏ដោយ។ ម្យ៉ាងទៀត ម្ចាស់បំណុលនៃការអនុវត្ត មិនគួរទទួល</p>	

បានការចែកចំណែកពីប្រាក់ថ្លៃលក់ទេ ហើយម្ចាស់បំណុលដែលមានលំដាប់ទាបជាងម្ចាស់ បំណុលនៃការអនុវត្ត ឬកូនបំណុលនៃការអនុវត្ត គប្បីទទួលបានប្រាក់ពីថ្លៃលក់។

២. លទ្ធភាពនៃការអនុវត្តមាត្រា ៤២៧

តុលាការអនុវត្ត មិនត្រូវបានអនុញ្ញាតឲ្យលុបការអនុវត្ត (មាត្រា ៤២៧) ដោយផ្អែកលើ មូលហេតុថា សិទ្ធិលើបំណុលនៅក្នុងលិខិតអនុវត្ត ត្រូវបានរលត់ដោយការសងនោះទេ។ ការណ៍នេះ មិនមែនជា “ស្ថានភាពដែលរារាំងការផ្ទេរអចលនវត្ថុដោយការលក់” ទេ។ តុលាការ អនុវត្ត មិនគួរធ្វើការពិនិត្យទៅលើអត្ថិភាពនៃសិទ្ធិលើបំណុលទេ។ នេះគឺជាតួនាទីរបស់តុលាការ នៃបណ្តឹងអង្គសេចក្តី។

៣. ឧទាហរណ៍នៃការអនុវត្តមាត្រា ៤២២ កថាខណ្ឌទី ២

ខាងក្រោមនេះ គឺជាឧទាហរណ៍នៃការមិនអនុញ្ញាតឲ្យលក់នៅក្នុងមាត្រា ៤២២ កថា ខណ្ឌទី ២។ កថាខណ្ឌនេះ មិនត្រូវយកមកអនុវត្តនៅក្នុងករណី៖

- នីតិវិធីអនុវត្តបានបន្តរហូតដល់តំណាក់កាលលក់ ដោយផ្អែកលើលិខិតអនុវត្តដែលគ្មាន រូបមន្តអនុវត្ត ព្រោះតុលាការអនុវត្ត មិនបានធ្វើការពិនិត្យ នៅពេលដែលចេញដីកា សម្រេចចាប់ផ្តើម (ចំណុច ក)
- កូនបំណុលនៃការអនុវត្ត គឺជាអ្នកស្នើទិញនៅក្នុងតម្លៃអតិបរមា ដែលត្រូវបានហាម ដោយមាត្រា ៤៣៨ (ចំណុច ខ)
- អចលនវត្ថុបានទទួលរងការខូចខាតធ្ងន់ធ្ងរ ហើយអ្នកស្នើទិញនៅក្នុងតម្លៃអតិបរមាស្នើ សុំកុំឲ្យអនុញ្ញាតការលក់ (ចំណុច គ)
- ការកំណត់ថ្លៃលក់អប្បបរមាត្រូវបានគណនាឡើង ដោយផ្អែកលើរូបមន្តមិនសមហេតុ ផល (ចំណុច ឃ)
- តុលាការអនុវត្តមិនបានរក្សាទុកនូវច្បាប់ចំលងនៃឯកសារលំអិត និងរបាយការណ៍វាយ តម្លៃសម្រាប់ផ្តល់ឲ្យសាធារណជនមើល ដែលតម្រូវឲ្យមានផ្អែកតាមមាត្រា ៤៣៤ កថា ខណ្ឌទី ១ (ចំណុច ង)

ពិភាក្សានៅថ្ងៃទី ១០ ខែ ឧសភា ឆ្នាំ ២០១៣

សំណួរ ១៨

ច្បាប់	ក្រមនីតិវិធីរដ្ឋប្បវេណី
ប្រភេទ	ការអនុវត្តអនុវត្តដោយបង្ខំ
ប្រធានបទ	អានុភាពនៃការរឹបអូសចំពោះសិទ្ធិលើបំណុល
មាត្រាពាក់ព័ន្ធ	មាត្រា ៣៧៩, មាត្រា ៤០៣, មាត្រា ៤១០, មាត្រា ៤១៣, មាត្រា ៤០៥ នៃក្រមនីតិវិធីរដ្ឋប្បវេណី
សំណួរ	A មានសិទ្ធិលើបំណុលលើ B ហើយ B មានសិទ្ធិលើបំណុលលើ C តើ A អាចរឹបអូសទ្រព្យរបស់ C បាន ឬទេ ?

(ការពិភាក្សានៅក្នុងក្រុមការងារ)

តាមមាត្រា ៣៧៩ ចែងថា “ការរឹបអូស អាចធ្វើបានចំពោះរូបទ្រព្យ ឬអរូបទ្រព្យទាំងអស់ ដែលធ្លាក់ទៅលើកូនបំណុលនៃការអនុវត្ត.....” ។ រូបទ្រព្យសំដៅលើចលនវត្ថុ និងអចលនវត្ថុ រីឯអរូបទ្រព្យ សំដៅលើសិទ្ធិលើបំណុលជាដើម។ តាមមាត្រានេះ ទ្រព្យដែលត្រូវរឹបអូសគឺជា ទ្រព្យរបស់កូនបំណុល ដូច្នោះគឺមិនអាចរឹបអូសទ្រព្យរបស់តតីយជនបានទេ។

ប៉ុន្តែក៏មានវិធីដែល **A** អាចរឹបអូសទ្រព្យរបស់ **C** បានដែរ តើធ្វើតាមវិធីណា ?

ដោយផ្អែកលើមាត្រា ៤០៣ កថាខណ្ឌទី ៥ តុលាការចេញដីកាសម្រេចរឹបអូស និងហាមមិនឲ្យកូនបំណុលនៃការអនុវត្ត **B** ធ្វើការប្រមូលសិទ្ធិលើបំណុល ឬការចាត់ចែងផ្សេងទៀត ហើយហាមមិនឲ្យ កូនបំណុលទី ៣ (**C**) សងបំណុលឲ្យកូនបំណុលនៃការអនុវត្ត (**B**) ទេ ។

ក្រោយពីតុលាការចេញដីកាសម្រេចរឹបអូសហើយ តើម្ចាស់បំណុល (**A**) អាចធ្វើអ្វីបានខ្លះ?

តាមមាត្រា ៤១០ កថាខណ្ឌទី ១ គឺ **A** អាចប្រមូលបំណុលពីកូនបំណុលទី៣ (**C**) បាន។ នេះ មិនមែនបានន័យថា **C** ផ្ទេរឲ្យ **A** តែម្តងទេ តែ **A** មានឋានៈដូច **B** តែប៉ុណ្ណោះ ។ តាម ៤១០ នេះ គឺ **A** មានសិទ្ធិឲ្យ **C** សងមកគាត់ផ្ទាល់បាន ។

ក្នុងករណីដែលកាលកំណត់សងសម្រាប់ **C** អនុវត្តកាតព្វកិច្ចចំពោះ **B** បានមកដល់ហើយ **C** បានទទួលការបញ្ជូនដីកាសម្រេចរឹបអូសហើយ ប៉ុន្តែ **C** មិនព្រមសង **A** តើ **A** ត្រូវធ្វើដូចម្តេច? **A** ត្រូវធ្វើបណ្តឹងទាមទារប្រមូលបំណុល ដែលជាបណ្តឹងអង្គសេចក្តីទាមទារបំណុល ដែលតុលាការត្រូវចេញសាលក្រម នាំឲ្យ **A** អាចអនុវត្តដោយបង្ខំលើ **C** បាន។

☞ ប្រសិនបើកាលកំណត់សង ដែល **C** ត្រូវអនុវត្តកាតព្វកិច្ចចំពោះ **B** មិនទាន់មកដល់

តើ តុលាការអាចចេញដីកាសម្រេចរឹបអូសបានដែរឬទេ? ប្រសិនបើផ្អែកលើមាត្រា ៣៧៩ គេ អាចរឹបអូសបានទាំងអស់ ព្រោះមាត្រានេះមិនហាមនោះទេ ហើយក៏គ្មានមាត្រាណាកំណត់ថា ទាល់តែដល់ពេលសងទើបអាចរឹបអូសបានដែរ ។

មានវិធី ២ យ៉ាងដែលម្ចាស់បំណុល **A** អាចធ្វើគឺ ៖

១. **A** ឲ្យ **C** សងមកខ្លួនដោយផ្ទាល់

២. **A** សុំឲ្យតុលាការសម្រេចបង្គាប់ឲ្យលក់ប្តូរជាប្រាក់តាមមាត្រា ៤១៣

តាមមាត្រា ៤១៣ មានន័យថាលក់សិទ្ធិលើបំណុលសិន ឧទាហរណ៍ កាលកំណត់សង ដែល **C** ត្រូវអនុវត្តកាតព្វកិច្ចចំពោះ **B** មិនទាន់មកដល់ ទេ ហើយ **D** ទិញសិទ្ធិលើបំណុលរបស់ **A** (នៅក្នុងករណីដែល **A** ចង់បានលុយលឿន) នាំឲ្យលក់បានថោក ប៉ុន្តែប្រសិនបើ **A** ចាំដល់ ពេលកំណត់ដែល **C** ត្រូវអនុវត្តកាតព្វកិច្ច នាំឲ្យអាចលក់បានប្រាក់ច្រើនជាង។

តើតុលាការអាចចេញសាលក្រមដោយបង្គាប់ឲ្យ **C** សងប្រាក់ទៅ **A** នៅពេលដល់ កំណត់សង តាមមាត្រា ៧៦ (បណ្តឹងទាមទារឲ្យផ្តល់តារកាលិកនៅពេលអនាគត) បានដែរ ឬទេ? នៅប្រទេសជប៉ុន ចៅក្រមអាចមានលទ្ធភាពបកស្រាយដូចក្នុងមាត្រា ៧៦ ដែរ។

ប្រសិនបើ **C** អះអាងថាខ្លួនបានសងទៅ **B** រួចហើយ តើ **A** ត្រូវធ្វើអ្វីខ្លះ? តើ **A** ត្រូវធ្វើដូច ម្តេចដើម្បីដឹងថា **C** បានសងហើយឬនៅ ប្រសិនបើ **A** មិនបានដឹងរឿងរបស់ **B** និង **C** ?

នេះជាចំណុចខ្សោយក្នុងការទាមទារសិទ្ធិលើបំណុល។ (នៅប្រទេសជប៉ុន ក៏មានចំណុច ខ្សោយដូចគ្នាផងដែរ)។ ប្រសិនបើកូនបំណុល ចូលអន្តរាគមន៍តាមមាត្រា ៤៣ នោះនីតិវិធីមាន ភាពងាយស្រួល ក៏ប៉ុន្តែប្រសិនបើ **B** មិនចូលអន្តរាគមន៍ទេ នាំឲ្យនីតិវិធីមានការលំបាក។

ក្នុងករណីដែល **A** មិនបានដឹងពីសិទ្ធិលើបំណុលរបស់ **B** ដែលមាននៅលើ **C** ទេ នាំឲ្យ **A** និង តុលាការអាចស្រាវជ្រាវតាមមាត្រា ៤០៥ ដោយដាស់តឿនឲ្យកូនបំណុលទី ៣ (**C**) ធ្វើ សេចក្តីថ្លែងការណ៍ ថាមានបំណុល និងមានឆន្ទៈសង ដែរឬទេ។ (នៅប្រទេសជប៉ុន គេដាក់ ពាក្យសុំដាស់តឿន ជាមួយនឹងពាក្យសុំប្រមូលបំណុល)។

តើត្រូវអនុវត្តមាត្រា ៤០៥ កថាខណ្ឌទី ២ យ៉ាងម៉េច ប្រសិនបើកូនបំណុលឆ្លើយកុហកថា គ្មានសិទ្ធិលើបំណុល? តើត្រូវធ្វើដូចម្តេចទើបដឹងថា **C** និយាយកុហក?

ប្រសិនបើកូនបំណុលទី ៣ (**C**) ថាគ្មានបំណុលទេ ករណីនេះគឺត្រូវបញ្ចប់ហើយ ប៉ុន្តែ ប្រសិនបើ **A** មិនជឿ នាំឲ្យ **A** ត្រូវធ្វើបណ្តឹងប្រមូលបំណុលតាមមាត្រា ៤១០។ ចំពោះការអនុវត្ត ចំពោះសិទ្ធិលើបំណុល និងចលនវត្ថុ តុលាការអនុវត្តមិនអាចសម្រេចថាមានឬគ្មានសិទ្ធិលើ បំណុលទេ ។ វាមានន័យថាមានតែម្ចាស់បំណុល **A** ទេ ដែលសម្រេចថាត្រូវប្តឹងប្រមូលបំណុល

តាមមាត្រា ៤១០ បូទេ ។

មាត្រា ៤១០ កថាខណ្ឌទី៤ ចែងថា “ម្ចាស់បំណុលនៃការអនុវត្តត្រូវទទួលខុសត្រូវចំពោះ កូនបំណុលនៃការអនុវត្ត ក្នុងការសងការខូចខាតដែលកើតឡើង ដោយសារការមិនអនុវត្តសិទ្ធិ លើបំណុល ដែលខ្លួនបានរឹបអូស”។ ឧទាហរណ៍ ប្រសិនបើ C ជាអតីតមានបំណុលហើយ A នៅ តែមិនដកពាក្យសុំអនុវត្តដោយបង្ខំនោះ នាំឲ្យ A ត្រូវទទួលខុសត្រូវតាមមាត្រា ៤១០ កថាខណ្ឌ ទី ៤ នេះ។ ដូច្នោះ ៤១០ កថាខណ្ឌទី ៤ គឺបង្ខំឲ្យ A ដកពាក្យសុំអនុវត្តតែម្តង ប្រសិនបើមិនដក ពាក្យសុំទេ គឺត្រូវដាក់ពាក្យសុំទាមទារបំណុលតាមមាត្រា ៤១០។

ពិភាក្សានៅថ្ងៃទី ២៧ ខែ កញ្ញា ឆ្នាំ ២០១៣

សំណួរ ១៩

ច្បាប់	ក្រមនីតិវិធីរដ្ឋប្បវេណី
ប្រភេទ	ការអនុវត្តដោយបង្ខំ
ប្រធានបទ	ការរឹបអូសជាបណ្តោះអាសន្នចំពោះទ្រព្យសម្បត្តិរបស់កូនបំណុលទី ៣
មាត្រាពាក់ព័ន្ធ	មាត្រា ៤១០, ៥៤៥ នៃក្រមនីតិវិធីរដ្ឋប្បវេណី
សំណួរ	តើម្ចាស់បំណុលនៃការអនុវត្តអាចរឹបអូសជាបណ្តោះអាសន្ន លើទ្រព្យសម្បត្តិរបស់កូនបំណុលទី ៣ ជាមុន ដើម្បីធានាការអនុវត្តដោយបង្ខំចំពោះសិទ្ធិលើបំណុលបានដែរ ឬទេ?

(ការពិភាក្សានៅក្នុងក្រុមការងារ)

លក្ខខណ្ឌដើម្បីរឹបអូសជាបណ្តោះអាសន្នមាន ២។ លក្ខខណ្ឌទី ១ គឺអត្ថិភាពនៃសិទ្ធិលើបំណុលរបស់ម្ចាស់បំណុលចំពោះកូនបំណុល និង លក្ខខណ្ឌមួយទៀតគឺ ភាពចាំបាច់ (មាត្រា ៥៤៥ កថាខណ្ឌទី ១)។

ប៉ុន្តែ ម្ចាស់បំណុលនៃការអនុវត្តមិនមានសិទ្ធិលើបំណុលចំពោះកូនបំណុលទី៣ តាំងពីដំបូងទេ។ ដូច្នោះ ម្ចាស់បំណុលមិនអាចរឹបអូសជាបណ្តោះអាសន្នលើទ្រព្យសម្បត្តិរបស់កូនបំណុលទី ៣ នៅមុនពេលដាក់ពាក្យសុំអនុវត្តដោយបង្ខំចំពោះសិទ្ធិលើបំណុលរបស់កូនបំណុលនៃការអនុវត្តបានទេ។

ម្ចាស់បំណុលនៃការអនុវត្តមានសិទ្ធិប្រមូលបំណុលដែលត្រូវបានរឹបអូស ក្រោយពេលរយៈពេល ១ សប្តាហ៍បានកន្លងហួស គិតចាប់ពីពេលដែលដីកាសម្រេចរឹបអូសត្រូវបានបញ្ជូនទៅកូនបំណុលនៃការអនុវត្ត។ សិទ្ធិនេះ មានន័យថា ម្ចាស់បំណុលត្រូវបានអនុញ្ញាតឱ្យប្រមូលបំណុលដែលបានរឹបអូសដោយផ្ទាល់ពីកូនបំណុលទី ៣ ដោយប្រើមធ្យោបាយស្របច្បាប់។

ដូច្នោះ ម្ចាស់បំណុលអាចរឹបអូសជាបណ្តោះអាសន្នលើទ្រព្យសម្បត្តិរបស់កូនបំណុលទី ៣ បាន ក្រោយពេលគាត់មានសិទ្ធិក្នុងការប្រមូលបំណុលនេះ ប្រសិនបើមានភាពចាំបាច់នៃការរឹបអូសជា បណ្តោះអាសន្ន។

ពិភាក្សានៅថ្ងៃទី ០៨ ខែ វិច្ឆិកា ឆ្នាំ ២០១៣

សំណួរ ២០

ច្បាប់	ក្រមនីតិវិធីរដ្ឋប្បវេណី
ប្រភេទ	ការអនុវត្តដោយបង្ខំ
ប្រធានបទ	ការរឹបអូសសិទ្ធិចំពោះបំណុលនាពេលអនាគត
មាត្រាពាក់ព័ន្ធ	មាត្រា ៤០៧, ៤១៣ នៃក្រមនីតិវិធីរដ្ឋប្បវេណី
សំណួរ	<p>X ជាម្ចាស់ផ្សារ។ Y ជួលតូបនៅក្នុងផ្សាររបស់ X ដោយមានកិច្ចសន្យាជួលរយៈពេល ២៥ ឆ្នាំ (២០១៣ ដល់ ២០២៧) ហើយបានបង់ថ្លៃឈ្នួលសម្រាប់រយៈពេល ១៥ ឆ្នាំ ដំបូងទៅឲ្យ X។</p> <p>Z មានសិទ្ធិលើបំណុលចំពោះ X។</p> <p>តើ Z អាចដាក់ពាក្យសុំអនុវត្ត នៅក្នុងឆ្នាំ ២០១៤ ចំពោះថ្លៃឈ្នួលសម្រាប់រយៈពេល ១០ ឆ្នាំ ដែលកើតមាននាពេលអនាគតបានដែរឬទេ?</p>

(ការពិភាក្សានៅក្នុងក្រុមការងារ)

អានុភាពនៃការរឹបអូសសិទ្ធិលើបំណុលដែលទាក់ទងនឹងប្រាក់បៀវត្ស ឬការកាត់ចេញផ្សេងទៀតដែលទទួលបានបន្តបន្ទាប់ មានលើការកាត់ដែលនឹងទទួលបានក្រោយពីការរឹបអូសនោះ ត្រឹមកម្រិតនៃចំនួនទឹកប្រាក់នៃសិទ្ធិលើបំណុលរបស់ម្ចាស់បំណុលនៃការអនុវត្ត និងសោហ៊ុយសម្រាប់ការអនុវត្ត (មាត្រា ៤០៧)។ សិទ្ធិលើបំណុលទាមទារឲ្យបង់ថ្លៃឈ្នួលនៅក្នុងកិច្ចសន្យាជួល (អចិន្ត្រៃយ៍) គឺជាសិទ្ធិលើបំណុលដែលត្រូវទទួលបានបន្តបន្ទាប់។ ដូច្នោះ Z អាចរឹបអូសនូវសិទ្ធិលើបំណុលទាមទារឲ្យបង់ថ្លៃឈ្នួលដែល X មានចំពោះ Y នាពេលអនាគត បាន។ ក៏ប៉ុន្តែ Z អាចប្រមូលប្រាក់ឈ្នួលពី Y បាន នៅក្រោយពេលកំណត់ដែល X និង Y បានព្រមព្រៀងគ្នាតាំងពីដំបូង បានមកដល់។

ជំនួសឲ្យការរង់ចាំរហូតដល់ពេលកំណត់ Z អាចដាក់ពាក្យសុំលក់សិទ្ធិលើបំណុលនេះ បាន ព្រោះវាគឺជាសិទ្ធិលើបំណុលដែលមានកំណត់ពេល។ តុលាការអនុវត្ត នឹងចេញដីកាសម្រេចបង្គាប់ឲ្យអាជ្ញាសាលាលក់សិទ្ធិលើបំណុលទាមទារឲ្យបង់ថ្លៃឈ្នួលនេះ តាមវិធីដែលកំណត់ដោយតុលាការ (មាត្រា ៤១៣ កថាខណ្ឌទី ១)។

ពិភាក្សានៅថ្ងៃទី ១១ ខែ តុលា ឆ្នាំ ២០១៣

សំណួរ ២១

ច្បាប់	ក្រមនីតិវិធីរដ្ឋប្បវេណី
ប្រភេទ	ការអនុវត្តដោយបង្ខំ
ប្រធានបទ	នីតិវិធីនៃការលក់សិទ្ធិលើបំណុល
មាត្រាពាក់ព័ន្ធ	មាត្រា ៤១៣ នៃក្រមនីតិវិធីរដ្ឋប្បវេណី
សំណួរ	<p>ហេតុអ្វីតុលាការអនុវត្តចាំបាច់ត្រូវសួរកូនបំណុល នៅក្នុងនីតិវិធីនៃការលក់សិទ្ធិលើបំណុលដែលមានលក្ខខណ្ឌ ឬ មានកំណត់ពេល (មាត្រា ៤១៣ កថាខណ្ឌទី ២)?</p> <p>តើតុលាការអនុវត្តត្រូវធ្វើយ៉ាងណា ប្រសិនបើកូនបំណុលមិនយល់ព្រមចំពោះការលក់?</p>

(ការពិភាក្សានៅក្នុងក្រុមការងារ)

នៅក្នុងការអនុវត្តចំពោះសិទ្ធិលើបំណុល ម្ចាស់បំណុលនៃការអនុវត្តមានសិទ្ធិប្រមូលបំណុលដែលត្រូវបានរឹបអូសដោយផ្ទាល់ពីកូនបំណុលទី៣ ក្រោយពេល ១ សប្តាហ៍បានកន្លងហួស គិតចាប់ពីពេលដែលដីកាសម្រេចរឹបអូសត្រូវបានបញ្ជូន ទៅកូនបំណុលនៃការអនុវត្ត (មាត្រា ៤១០ កថាខណ្ឌទី ១)។ នៅក្នុងនីតិវិធីនេះ តុលាការអនុវត្ត មិនចាំបាច់សួរកូនបំណុលនៃការអនុវត្តទេ។

ក៏ប៉ុន្តែ តុលាការអនុវត្តអាចចេញដីកាសម្រេចបង្គាប់ឲ្យអាជ្ញាសាលាលក់សិទ្ធិលើបំណុលនៅក្នុងស្ថានភាពជាក់លាក់មួយចំនួន តាមពាក្យសុំរបស់ម្ចាស់បំណុលនៃការអនុវត្ត (មាត្រា ៤១៣ កថាខណ្ឌទី ១)។ នៅក្នុងនីតិវិធីនេះ តុលាការអនុវត្តត្រូវសួរកូនបំណុលនៃការអនុវត្ត (មាត្រា ៤១៣ កថាខណ្ឌទី ២)។ ការសួរនេះ គឺជាឪកាសដើម្បីពន្យល់អំពីយោបល់របស់កូនបំណុល អំពីពាក្យសុំលក់របស់ម្ចាស់បំណុលក្នុងការបង្គាប់ឲ្យលក់។

នេះព្រោះតែ កូនបំណុលនៃការអនុវត្តមានផលប្រយោជន៍ច្រើនជាមួយនឹងការលក់សិទ្ធិលើបំណុលរបស់គាត់ចំពោះកូនបំណុលទី៣។ ការលក់សិទ្ធិលើបំណុល អាចផ្តល់ផលប៉ះពាល់ជាអវិជ្ជមានធ្ងន់ធ្ងរដល់គាត់ ជាងការប្រមូលបំណុលដោយផ្ទាល់ដោយម្ចាស់បំណុល ព្រោះជាទូទៅ សិទ្ធិលើបំណុលត្រូវបានលក់ក្នុងតម្លៃថោកជាងតម្លៃពិតប្រាកដនៃសិទ្ធិលើបំណុល។ ឧទាហរណ៍ គ្មានបុគ្គលណាម្នាក់ នឹងទិញសិទ្ធិលើបំណុលដែលមានតម្លៃ ១០,០០០ ដុល្លារ ក្នុងតម្លៃ ១០,០០០ ដុល្លារនោះទេ ប្រសិនបើពេលកំណត់ គឺ ១ ឆ្នាំក្រោយ ព្រោះគ្មានផលប្រយោជន៍

សេដ្ឋកិច្ចក្នុងការទិញសិទ្ធិលើបំណុលនាពេលអនាគត នៅពេលនេះទេ។ ជាលទ្ធផល សិទ្ធិលើ
បំណុលអាចត្រូវបានលក់ក្នុងតម្លៃទាប ដែលធ្វើឲ្យមានផលប៉ះពាល់ជាអវិជ្ជមានដល់កូន
បំណុល។

តុលាការអនុវត្តនឹងយកលទ្ធផលនៃការសួរនេះទៅ ពិចារណានៅពេលចេញដីកា។ ទោះបី
ជាយ៉ាងនេះក៏ដោយ នេះមិនមែនមានន័យថា តុលាការមិនអាចចេញដីកាសម្រេច និងសិទ្ធិលើ
បំណុលមិនអាចត្រូវបានគេលក់ ដោយគ្មានការព្រមព្រៀងពីកូនបំណុលនោះទេ។

ពិភាក្សានៅថ្ងៃទី ០៨ ខែ វិច្ឆិកា ឆ្នាំ ២០១៣

សំណួរ ២២

ច្បាប់	ក្រមនីតិវិធីរដ្ឋប្បវេណី
ប្រភេទ	ការអនុវត្តដោយបង្ខំ
ប្រធានបទ	ការលក់ និងការប្រមូលសិទ្ធិលើបំណុលដែលត្រូវបានរឹបអូស
មាត្រាពាក់ព័ន្ធ	មាត្រា ៤១៣ នៃក្រមនីតិវិធីរដ្ឋប្បវេណី
សំណួរ	<p>X ជួលតូបនៅក្នុងផ្សារឲ្យទៅ Y ដោយមានកិច្ចសន្យាជួលរយៈពេល ២៥ ឆ្នាំ។</p> <p>Z មានសិទ្ធិលើបំណុល ដែលមានគោលបំណងឲ្យសងជាប្រាក់ចំពោះ X។</p> <p>Z បានដាក់ពាក្យសុំឲ្យអនុវត្តចំពោះសិទ្ធិលើបំណុលទាមទារឲ្យបង់ថ្លៃឈ្នួលដែល X មានចំពោះ Y ហើយតុលាការអនុវត្ត បានចេញដីកាសម្រេចរឹបអូសសិទ្ធិលើបំណុលទាមទារឲ្យបង់ថ្លៃឈ្នួល និងដីកាសម្រេចបង្គាប់ឲ្យលក់ (មាត្រា ៤១៣ កថាខណ្ឌទី ១)។ អាជ្ញាសាលាបានលក់សិទ្ធិលើបំណុលទាមទារឲ្យបង់ថ្លៃឈ្នួលទៅឲ្យ W តាមដីកាសម្រេចរបស់តុលាការ ហើយ W បានបង់ប្រាក់សម្រាប់ការទិញសិទ្ធិលើបំណុលទាមទារឲ្យបង់ថ្លៃឈ្នួល។</p> <p>តើ W អាចប្រមូលសិទ្ធិលើបំណុលទាមទារឲ្យបង់ថ្លៃឈ្នួលដែលខ្លួនបានទិញ តាមវិធីណា?</p>
<p>(ការពិភាក្សានៅក្នុងក្រុមការងារ)</p> <p>អ្នកទិញនៅក្នុងនីតិវិធីលក់ដោយបង្ខំ នឹងក្លាយជាម្ចាស់បំណុលធម្មតា នៅពេលដែលគាត់បានបង់ប្រាក់សម្រាប់ការទិញសិទ្ធិលើបំណុលនេះ។ ក្រមនីតិវិធីរដ្ឋប្បវេណី មិនមានចែងអំពីនីតិវិធីពិសេសក្នុងការប្រមូលសិទ្ធិលើបំណុលដែលត្រូវបានគេទិញទេ ផ្ទុយទៅវិញអ្នកទិញអាចទទួលបានលិខិតអនុវត្ត (ដីកាសម្រេចបង្គាប់ឲ្យប្រគល់) តាមរយៈនីតិវិធីសាមញ្ញជាងនីតិវិធីបណ្តឹង (មាត្រា ៤៥០ កថាខណ្ឌទី ១) នៅក្នុងការអនុវត្តចំពោះដោយបង្ខំចំពោះអចលនវត្ថុ។</p> <p>ដូច្នោះ W អាចប្រមូលបំណុលបានតាមវិធីសាមញ្ញ។ W អាចទាមទារ Y ឲ្យបង់ប្រាក់ឈ្នួលបាន តែនៅក្រោយពេលដែលការកំណត់ឲ្យបង់ថ្លៃឈ្នួលនៃសិទ្ធិលើបំណុលសម្រាប់ឆ្នាំនីមួយៗ បានមកដល់។ W អាចអនុវត្តសិទ្ធិលើបំណុលបាន ប្រសិនបើ Y មិនព្រមបង់ថ្លៃឈ្នួលដោយស្ម័គ្រចិត្ត នៅក្រោយកាលបរិច្ឆេទដែលបានកំណត់ ហើយ W ត្រូវដាក់ពាក្យបណ្តឹង និង</p>	

ឈ្នះក្តីលើ Y ដើម្បីទាមទារការបង់ថ្លៃឈ្នួល។

យើងមិនគួរយល់ច្រឡំលើចំណុចមួយនៅក្នុងករណីនេះទេ។ ការលក់សិទ្ធិលើបំណុល គឺជាប្រភេទមួយនៃអនុប្បទានសិទ្ធិលើបំណុល (មាត្រា ៥០១ នៃក្រមរដ្ឋប្បវេណី)។ មានតែសិទ្ធិលើបំណុលទាមទារឲ្យបង់ថ្លៃឈ្នួលចំពោះ Y ទេ ដែលត្រូវផ្ទេរទៅឲ្យ W។ កាតព្វកិច្ចរបស់ X ក្នុងការអនុញ្ញាតឲ្យ Y បន្តជួល មិនត្រូវបានផ្ទេរទៅឲ្យ W តាមរយៈនីតិវិធីនៃការលក់ទេ ទោះបីជាវាកើតចេញពីកិច្ចសន្យាជួលតែមួយក៏ដោយ។

ម្យ៉ាងវិញទៀត អាជ្ញាសាលា ត្រូវធ្វើការជូនដំណឹងទៅកូនបំណុលទី ៣ (នៅក្នុងករណីនេះគឺ Y) ជំនួសកូនបំណុលនៃការអនុវត្ត (នៅក្នុងករណីនេះគឺ X) នៅពេលដែលអាជ្ញាសាលាលក់សិទ្ធិលើបំណុលដែលត្រូវបានរឹបអូសនេះ (មាត្រា ៤១៣ កថាខណ្ឌទី ៩)។ ដូចដែលបានរៀបរាប់ខាងលើ នេះគឺដោយសារតែការលក់សិទ្ធិលើបំណុល គឺជាប្រភេទមួយនៃអនុប្បទានសិទ្ធិលើបំណុល ហើយលក្ខខណ្ឌតាំងរបស់វា គឺការជូនដំណឹង ឬការយល់ព្រម (មាត្រា ៥០៣ កថាខណ្ឌទី ១ នៃក្រមរដ្ឋប្បវេណី)។

ពិភាក្សានៅថ្ងៃទី ១១ ខែ តុលា ឆ្នាំ ២០១៣

សំណួរ ២៣

ច្បាប់	ក្រមនីតិវិធីរដ្ឋប្បវេណី
ប្រភេទ	ការអនុវត្តដោយបង្ខំ
ប្រធានបទ	ការកំណត់ពេលសម្រាប់ការទាមទារចែកចំណែក
មាត្រាពាក់ព័ន្ធ	មាត្រា ៤១៥ និង ៤២២ នៃក្រមនីតិវិធីរដ្ឋប្បវេណី
សំណួរ	ហេតុអ្វីបានជាមាត្រា ៤១៥ មិនបានចែងអំពីការកំណត់ពេលសម្រាប់ការទាមទារចែកចំណែកនៅក្នុងការអនុវត្តចំពោះសិទ្ធិលើបំណុល ផ្ទុយទៅវិញ តុលាការអនុវត្ត ត្រូវកំណត់កាលបរិច្ឆេទជាក់លាក់ និងជូនដំណឹងជាសាធារណៈនៅក្នុងការលក់ដោយបង្ខំចំពោះអចលនវត្ថុ (មាត្រា ៤២២) ?

(ការពិភាក្សានៅក្នុងក្រុមការងារ)

មាត្រា ៤១៥ ចែងអំពីវិសាលភាពនៃម្ចាស់បំណុលដែលត្រូវទទួលចំណែក នៅក្នុងការអនុវត្តចំពោះសិទ្ធិលើបំណុល ដូចក្រោម៖

ម្ចាស់បំណុលដែល

- អនុវត្តការរឹបអូស
- អនុវត្តការរឹបអូសជាបណ្តោះអាសន្ន ឬ
- ទាមទារឲ្យចែកចំណែក

នៅមុនពេលដែលបានកំណត់ខាងក្រោម៖

- ការផ្ញើតាមរយៈមាត្រា ៤១១ (ចំណុច ក)
- បណ្តឹងទាមទារប្រមូលបំណុលត្រូវបញ្ជូនទៅកូនបំណុលទី ៣ (ចំណុច ខ)
- អាជ្ញាសាលាបានទទួលប្រាក់ពីការលក់តាមដីកាសម្រេចបង្គាប់ឲ្យលក់ (ចំណុច

គ)

- ការប្រគល់ចលនវត្ថុទៅឲ្យអាជ្ញាសាលា នៅក្នុងការអនុវត្តចំពោះសិទ្ធិទាមទារឲ្យ

ប្រគល់ចលនវត្ថុ (ចំណុច ឃ)

ដោយផ្អែកលើបញ្ញត្តិនេះ វាមានការលំបាក ដែលម្ចាស់បំណុលដទៃទៀត ធ្វើសកម្មភាពចាំបាច់ដើម្បីចូលរួមការចែកចំណែក ព្រោះពួកគាត់ មិនមានមធ្យោបាយក្នុងការដឹងថា ម្ចាស់បំណុលនៃការអនុវត្តបានដាក់ពាក្យសុំអនុវត្តចំពោះសិទ្ធិលើបំណុលឬនៅ។

ផ្ទុយទៅវិញ នៅក្នុងការអនុវត្តចំពោះអចលនវត្ថុ តុលាការអនុវត្ត កំណត់កាលបរិច្ឆេទចុង

ក្រោយសម្រាប់ការទាមទារឲ្យចែកចំណែក និង ប្រកាសជាសាធារណៈ (មាត្រា ៤២២)។ ដូច្នេះ ម្ចាស់បំណុលដទៃទៀត មានមធ្យោបាយក្នុងការដឹងអំពីព័ត៌មាននេះ។

ហេតុអ្វីបានជាបញ្ញត្តិនេះមានលក្ខណៈខុសគ្នា ?

ជាទូទៅ ម្ចាស់បំណុលនីមួយៗ គឺស្ថិតនៅក្នុងដំណាក់កាលផ្សេងៗ គ្នា នៅពេលដែល មានម្ចាស់បំណុលច្រើន មានសិទ្ធិលើបំណុលចំពោះកូនបំណុលតែម្នាក់ដូចគ្នា។ ឧទាហរណ៍ W, X, Y, Z មានសិទ្ធិលើបំណុលដែលមានគោលបំណងឲ្យសងជាប្រាក់ចំពោះ D។ នៅក្នុងពេល ណាមួយដាក់លាក់ W បានដាក់ពាក្យសុំអនុវត្តចំពោះ D ហើយ X មានលិខិតអនុវត្ត ប៉ុន្តែមិន ទាន់ដាក់ពាក្យសុំអនុវត្តនៅឡើយ ចំណែក Y មិនទាន់មានលិខិតអនុវត្ត ប៉ុន្តែបានរឹបអូសជា បណ្តោះអាសន្នចំពោះទ្រព្យសម្បត្តិរបស់ D និង Z មានសិទ្ធិលើបំណុលចំពោះ D ប៉ុន្តែមិនទាន់ ដាក់ពាក្យសុំដំណើរការនីតិវិធីតាមផ្លូវតុលាការនៅឡើយទេ។ ជាងនេះទៅទៀត ស្ថានភាពនេះ គឺផ្លាស់ប្តូរជាបន្តបន្ទាប់។ ឧទាហរណ៍ Z អាចទទួលបាននូវលិខិតអនុវត្តនៅខែក្រោយ។

ដូច្នេះ វាមានភាពចាំបាច់ក្នុងការកម្រិតនូវវិសាលនៃម្ចាស់បំណុលដែលត្រូវទទួលចំណែក ត្រឹមតែម្ចាស់បំណុលដែលដំណើរការនីតិវិធីនៅពេលកំណត់ដាក់លាក់ណាមួយ។ បើមិនអីចឹង ទេ ការចែកចំណែក មិនអាចត្រូវបានធ្វើឡើងដោយត្រឹមត្រូវ និង ឆាប់រហ័សទេ។

វិធីក្នុងការកម្រិតនូវវិសាលភាពនេះ គឺជាបញ្ហានៃការធ្វើតុល្យភាពនៃផលប្រយោជន៍នៃ ដំណើរការនីតិវិធីអនុវត្តឆាប់រហ័សសម្រាប់ម្ចាស់បំណុលនៃការអនុវត្ត និងផលប្រយោជន៍នៃ សមភាពក្នុងចំណោមម្ចាស់បំណុលទាំងអស់។

ដូចដែលបានលើកឡើង ម្ចាស់បំណុលដែលត្រូវទទួលចំណែក គឺមានលក្ខណៈខុសគ្នា រវាងការអនុវត្តដោយបង្ខំចំពោះសិទ្ធិលើបំណុល និង ការអនុវត្តដោយបង្ខំចំពោះអចលនវត្ថុ។

គេអាចនិយាយបានថា ការចែកចំណែកនៅក្នុងការអនុវត្តដោយបង្ខំចំពោះអចលនវត្ថុ ផ្ដោតសំខាន់ទៅលើសមភាពរវាងម្ចាស់បំណុល ដោយទុកអំឡុងពេលវែងជាងសម្រាប់ធ្វើការ ទាមទារចែកចំណែក និងតម្រូវឲ្យមានការប្រកាសផ្សាយជាសាធារណៈ ព្រោះជាធម្មតា អចលន វត្ថុ គឺជាទ្រព្យសម្បត្តិចុងក្រោយរបស់កូនបំណុល។ ផ្ទុយទៅវិញ ការចែកចំណែកនៅក្នុងការអនុ វត្តដោយបង្ខំចំពោះសិទ្ធិលើបំណុល គឺផ្ដោតសំខាន់ទៅលើផលប្រយោជន៍របស់ម្ចាស់បំណុល ដែលដាក់ពាក្យសុំអនុវត្តដោយបង្ខំនេះជាង។ សូមពិនិត្យមើលសេចក្តីកំណត់មាត្រា ៤១៥។ បើ ពង្រីកវិសាលភាពនៃម្ចាស់បំណុលដែលត្រូវទទួលចំណែក ម្ចាស់បំណុលនៃការអនុវត្តនឹងបាត់ បង់ផលប្រយោជន៍។ នៅពេលខ្លះ វាអាចបណ្តាលឲ្យមានភាពអយុត្តិធម៌ ប្រសិនបើម្ចាស់

បំណុលផ្សេងទៀតអាចទាមទារចែកចំណែក នៅក្នុងដំណាក់កាលចុងក្រោយនៃនីតិវិធីអនុវត្ត។
ដូចដែលបានរៀបរាប់ខាងលើ មិនមានមធ្យោបាយសម្រាប់ឲ្យម្ចាស់បំណុលដឹងអំពីការ
អនុវត្តដោយបង្ខំចំពោះសិទ្ធិលើបំណុលដែលម្ចាស់បំណុលផ្សេងទៀតបានដាក់ពាក្យសុំ។ ប៉ុន្តែ
ម្ចាស់បំណុលម្នាក់ៗ មានសិទ្ធិដាក់ពាក្យសុំអនុវត្តដោយបង្ខំ នៅក្រោយពេលដែលទទួលបាននូវ
លិខិតអនុវត្ត។ ម្ចាស់បំណុល អាចដាក់ពាក្យសុំរឹបអូសជាបណ្តោះអាសន្ន ដោយមិនចាំមាន
លិខិតអនុវត្តក៏បានដែរ ប៉ុន្តែគាត់ចាំបាច់ត្រូវមានលិខិតអនុវត្តនៅពេលក្រោយដើម្បីទទួលបាន
ការចែកចំណែក (មាត្រា ៤៩៥ កថាខណ្ឌទី ១ និង មាត្រា ៤៩៤ កថាខណ្ឌទី ១ ចំណុច ខ)។ គាត់
គប្បីដំណើរការនីតិវិធីទាំងនេះ ដោយមិនចាំបាច់គិតពីសកម្មភាពរបស់ម្ចាស់បំណុលដទៃទៀត
ប្រសិនបើគាត់ខ្លាចថាម្ចាស់បំណុលដទៃទៀតដាក់ពាក្យសុំអនុវត្ត ហើយមិនអាចទទួលបានការ
ចែកចំណែកនៅក្នុងនីតិវិធីនេះ។

ពិភាក្សានៅថ្ងៃទី ២០ ខែ ធ្នូ ឆ្នាំ ២០១៣

សំណួរ ២៤

ច្បាប់	ក្រមនីតិវិធីរដ្ឋប្បវេណី
ប្រភេទ	ការអនុវត្តដោយបង្ខំ
ប្រធានបទ	ការអនុវត្តដោយបង្ខំចំពោះសិទ្ធិជួល
មាត្រាពាក់ព័ន្ធ	មាត្រា ៣៤៤, ៤០២, ៤១៦ នៃក្រមនីតិវិធីរដ្ឋប្បវេណី
សំណួរ	<p>X ជួលតូបនៅក្នុងផ្សារឲ្យទៅ Y ដោយមានកិច្ចសន្យាជួលរយៈពេល ២៥ ឆ្នាំ។</p> <p>Z មានសិទ្ធិលើបំណុលចំពោះ Y ដែលមានគោលបំណងឲ្យសងជាប្រាក់។</p> <p>Z បានដាក់ពាក្យសុំឲ្យអនុវត្តចំពោះសិទ្ធិជួលរបស់ Y ទៅអាជ្ញាសាលា ហើយអាជ្ញាសាលា បានផ្ទេរការកាន់កាប់លើតូបនោះពី Y មកឲ្យ Z ដែលជាការអនុវត្តចំពោះសិទ្ធិជួល ទោះបីជាមាត្រា ៤១៦ និង មាត្រា ៤០៣ កថាខណ្ឌទី ១ បញ្ញត្តិថាពាក្យសុំអនុវត្តចំពោះសិទ្ធិជួល ត្រូវដាក់ទៅតុលាការអនុវត្តក៏ដោយ។</p> <p>តើតុលាការអាចលុបចោលនីតិវិធី ដែលអាជ្ញាសាលាបានធ្វើរួចហើយដែរឬទេ?</p> <p>តើអ្នកណាមានសិទ្ធិដាក់ពាក្យសុំលុបចោលនេះ? តើម្ចាស់បំណុលផ្សេងទៀតរបស់ Y មានសិទ្ធិដាក់ពាក្យសុំនេះដែរឬទេ?</p> <p>តើអ្នកណាជាចុងចម្លើយនៅក្នុងពាក្យសុំនេះ?</p>
<p>(ការពិភាក្សានៅក្នុងក្រុមការងារ)</p> <p>គំនិតទី ១</p> <p>ការអនុវត្តដោយបង្ខំចំពោះសិទ្ធិជួល ត្រូវអនុវត្តតាមវិធីអនុវត្តចំពោះសិទ្ធិលើបំណុល (មាត្រា ៤១៦)។ ស្ថាប័នអនុវត្ត គឺតុលាការអនុវត្ត មិនមែនជាអាជ្ញាសាលាទេ (មាត្រា ៤០២ កថាខណ្ឌទី ៣)។ ឬនិយាយម្យ៉ាងទៀត អាជ្ញាសាលា មិនមានសមត្ថកិច្ចក្នុងការអនុវត្តចំពោះសិទ្ធិជួលទេ។ បើប្រៀបធៀបជាមួយនឹងករណីនៃការអនុវត្តខុសច្បាប់ ដែលអាជ្ញាសាលាបានចាត់ចែងការអនុវត្តមួយចំនួននៅក្នុងសមត្ថកិច្ចរបស់ខ្លួនតែមិនបានបំពេញលក្ខខណ្ឌ នោះវិការៈដែលអាជ្ញាសាលាបានធ្វើនៅក្នុងករណីនេះ គឺមានលក្ខណៈខុសច្បាប់ដែលយើងមិនចាំបាច់ពិនិត្យ</p>	

មើលថាជាការចាត់ចែងរបស់អាជ្ញាសាលា ហើយមិនគួរអនុញ្ញាតឲ្យមានអានុភាពតាមផ្លូវច្បាប់ ចំពោះការចាត់ចែងដែលអាជ្ញាសាលាបានធ្វើនោះទេ ទោះបីជាគ្មានការតវ៉ារបស់ភាគីក៏ដោយ។ ករណីនេះ គឺជាសកម្មភាពខុសច្បាប់។

ដូច្នោះ Y នៅតែមានសិទ្ធិជួលតូបដដែល។ ផ្ទុយទៅវិញ Z កាន់កាប់តូបដោយគ្មានសិទ្ធិអ្វី ទេ។ ដូច្នោះ Y អាចទាមទារ Z ឲ្យប្រគល់តូបមកវិញបាន (មាត្រា ៥៩៨ កថាខណ្ឌទី ២ នៃក្រមរដ្ឋប្បវេណី)។ Y ត្រូវដាក់ពាក្យបណ្តឹងចំពោះ Z ប្រសិនបើ Z មិនព្រមប្រគល់ដោយស្ម័គ្រចិត្ត។

ជាងនេះទៅទៀត Y អាចដាក់ពាក្យបណ្តឹងចំពោះរដ្ឋទាមទារនូវសំណងការខូចខាត (មាត្រា ៧៤៩ ក្រមរដ្ឋប្បវេណី) ព្រោះអាជ្ញាសាលាដែលជាមន្ត្រីរាជការ មានកំហុសក្នុងការដកហូតការកាន់កាប់តូបរបស់ Y។

ផ្នែកលើគំនិតនេះ គួរភាគីមិនអាច និងមិនចាំបាច់ធ្វើការតវ៉ាចំពោះការអនុវត្តទេ (មាត្រា ៣៤៤ កថាខណ្ឌទី ២) ព្រោះអ្វីដែលអាជ្ញាសាលាបានធ្វើ មិនមែនជា “ការចាត់ចែងការអនុវត្ត” ដែលជាកម្មវត្ថុនៃការតវ៉ាទេ។

គំនិត ២

ក៏ប៉ុន្តែ អត្ថិភាពនៃកំណត់ហេតុដែលអាជ្ញាសាលាបានធ្វើ ដែលសរសេរថា “ការចាត់ចែង ការអនុវត្ត” នឹងធ្វើឲ្យមានបញ្ហាមួយផ្សេងទៀត ហើយករណីនេះក៏មិនមានអានុភាពដែរ ដូច ដែលបានរៀបរាប់ខាងលើ។ បើគិតអំពីលទ្ធភាពនេះ អាចមានគំនិតដែលថាការតវ៉ាចំពោះការ អនុវត្តអាចត្រូវបានធ្វើឡើងចំពោះការចាត់ចែងដែលអាជ្ញាសាលាបានធ្វើ នៅក្នុងករណីនេះ។

ទន្ទឹមនឹងនេះ ការតវ៉ាចំពោះការអនុវត្តអាចត្រូវបានធ្វើឡើង ប្រសិនបើយើងគិតនៅក្នុង វិធីផ្សេងពីគំនិតខាងលើដែលថា អ្វីដែលអាជ្ញាសាលាបានធ្វើ គឺមានអានុភាពរហូតដល់វាត្រូវ បានលុបចោល ទោះបីជាអាជ្ញាសាលាមិនមានសមត្ថកិច្ចក៏ដោយ។

ជនដែលមានសិទ្ធិក្នុងការតវ៉ាចំពោះការអនុវត្ត និង ការកម្រិតពេលវេលា

មាត្រា ៣៤៤ កថាខណ្ឌទី ២ និង បញ្ញត្តិផ្សេងៗ ទៀត មិនបានលើកឡើងពីបុគ្គលដែល អាចដាក់ពាក្យសុំតវ៉ាចំពោះការអនុវត្ត និងការកម្រិតពេលវេលាសម្រាប់ដាក់ពាក្យសុំនោះទេ។

ក៏ប៉ុន្តែ គេអាចគិតថា បុគ្គលដែលទទួលរងការខូចខាតផលប្រយោជន៍ពីការចាត់ចែងការ អនុវត្តខុសច្បាប់ មានសិទ្ធិក្នុងការដាក់ពាក្យសុំតវ៉ាចំពោះការអនុវត្ត។ ប្រសិនបើតតិយជនទទួល រងផលប៉ះពាល់ជាអវិជ្ជមាន នោះគាត់អាចធ្វើការតវ៉ាដូចភាគីផងដែរនៅក្នុងករណីនេះ។

បុគ្គលទាំងនេះ អាចដាក់ពាក្យសុំតវ៉ាចំពោះការអនុវត្ត នៅពេលដែលនៅមានលទ្ធភាព ក្នុងការកែតម្រូវនូវការចាត់ចែងការអនុវត្តខុសច្បាប់ ហើយការកែតម្រូវនេះ ផ្តល់ផលប្រយោជន៍ ដល់គាត់។

ពិភាក្សានៅថ្ងៃទី ១១ ខែ តុលា ឆ្នាំ ២០១៣

សំណួរ ២៥

ច្បាប់	ក្រមនីតិវិធីរដ្ឋប្បវេណី
ប្រភេទ	ការអនុវត្តជាបណ្តោះអាសន្ន
ប្រធានបទ	ការចុះបញ្ជីអំពីការរឹបអូស
មាត្រាពាក់ព័ន្ធ	មាត្រា ៥៦៧ មាត្រា ៤២០ មាត្រា ៤២១ និង មាត្រា ៤៣១
សំណួរ	<p>ម្ចាស់បំណុល បានដាក់ពាក្យសុំឲ្យរឹបអូសជាបណ្តោះអាសន្ន។ បន្ទាប់មក ការរឹបអូសជាបណ្តោះអាសន្ននេះត្រូវបានទទួលស្គាល់ និងត្រូវបានចុះបញ្ជី។ ក្រោយមកម្ចាស់បំណុលបានដាក់ពាក្យបណ្តឹង ហើយក៏ឈ្នះក្តី។ ឥឡូវចូលដល់ដំណាក់កាលនៃការអនុវត្ត។ ដូច្នោះ តុលាការអនុវត្តបានចេញដីកាសម្រេចចាប់ផ្តើមការអនុវត្ត តើក្រឡាបញ្ជីត្រូវផ្ទុកផ្តាក់ទៅការិយាល័យសុរិយោដី ឲ្យចុះបញ្ជីរឹបអូសម្តងទៀតដែរឬទេ? តើការចុះបញ្ជីអំពីការរឹបអូសជាបណ្តោះអាសន្នត្រូវលុបចោលដែរឬទេ?</p>

(ការពិភាក្សាក្នុងក្រុមការងារ)

សូមលើកឧទាហរណ៍ ពាក់ព័ន្ធនឹងសំណួរនេះ ៖ ដំបូង លោក C ជាម្ចាស់បំណុល ចំណែកលោក D ជាកូនបំណុល មុននឹងឈ្នះអង្គសេចក្តី លោក C បានដាក់ពាក្យសុំរឹបអូសជាបណ្តោះអាសន្នលើដី X របស់លោក D ហើយ តុលាការទទួលស្គាល់ពាក្យសុំនេះ ហើយបន្ទាប់មក មន្ត្រីសុរិយោដីចុះបញ្ជីដោយផ្អែកលើការផ្ទុកផ្តាក់យ៉ាងត្រឹមត្រូវ។ បន្ទាប់ពីឈ្នះបណ្តឹងអង្គសេចក្តី (មានលិខិតអនុវត្ត) លោក C បានដាក់ពាក្យសុំអនុវត្តដោយបង្ខំ ហើយតុលាការអនុវត្តបានសម្រេចចេញដីកាចាប់ផ្តើមលក់ដោយបង្ខំចំពោះដី X។

នៅពេលមានដីកាសម្រេចចាប់ផ្តើមលក់ដោយបង្ខំរួចហើយ តើក្រឡាបញ្ជីត្រូវផ្ទុកផ្តាក់ឲ្យចុះបញ្ជីជាថ្មីម្តងទៀតទេ? តើការចុះបញ្ជីអំពីការរឹបអូសជាបណ្តោះអាសន្នត្រូវលុបចោលដែរឬទេ?

តាមមាត្រា ៥៦៧ “ការអនុវត្តរឹបអូសជាបណ្តោះអាសន្នចំពោះអចលនវត្ថុ” គឺត្រូវធ្វើតាមរបៀបចុះបញ្ជីអំពីការរឹបអូសជាបណ្តោះអាសន្ន ដោយក្រឡាបញ្ជីត្រូវផ្ទុកផ្តាក់ឲ្យស្ថាប័នដែលមានសមត្ថកិច្ច ចុះបញ្ជីអំពីការរឹបអូសជាបណ្តោះអាសន្ន។ ក្រោយមក នៅពេលមាននីតិវិធីការអនុវត្តដោយបង្ខំ មាត្រា ៤២០ កថាខណ្ឌទី ១ គ្រាន់តែបញ្ញត្តិថា ប្រសិនបើដីកាសម្រេចចាប់ផ្តើមការលក់ដោយបង្ខំត្រូវបានចេញ ក្រឡាបញ្ជីត្រូវផ្ទុកផ្តាក់ឲ្យស្ថាប័នដែលមានសមត្ថកិច្ចចុះបញ្ជីអំពីការ

រឹបអូសដែលពាក់ព័ន្ធនឹងដីកាសម្រេចចាប់ផ្តើមនោះជាបន្ទាន់។ ម្យ៉ាងទៀត មាត្រា ៤២១ ដែលចែងអំពីអានុភាពនៃការរឹបអូស ក៏មិនបានបញ្ញត្តិឲ្យមានអានុភាពដល់លុបចោលការចុះបញ្ជីរឹបអូសបណ្តោះអាសន្នពីមុននោះដែរ។ លើសពីនេះទៅទៀតមាត្រា ៤៣១ ដែលចែងអំពីសិទ្ធិដែលនឹងបន្តអត្ថិភាព និងសិទ្ធិដែលត្រូវរលត់ក្រោយការលក់ ត្រង់កថាខណ្ឌទី ៣ បញ្ញត្តិថា “ការរឹបអូសការអនុវត្តការរឹបអូសជាបណ្តោះអាសន្ន ដែលពាក់ព័ន្ធនឹងអចលនវត្ថុ និងការអនុវត្តការចាត់ចែងជាបណ្តោះអាសន្ន ដែលពុំអាចតតាំងនឹងម្ចាស់បំណុលនៃការអនុវត្ត ឬម្ចាស់បំណុលដែលបានធ្វើការរឹបអូសជាបណ្តោះអាសន្នត្រូវបាត់បង់អានុភាពដោយសារការលក់”។

ដូច្នេះតាមបញ្ញត្តិពាក់ព័ន្ធទាំងអស់ខាងលើ គឺនៅពេលមានដីកាសម្រេចចាប់ផ្តើមលក់ដោយបង្ខំ ក្រឡាបញ្ជីត្រូវផ្ទុកផ្តាក់ឲ្យចុះបញ្ជីអំពីការរឹបអូសដែលពាក់ព័ន្ធនឹងដីកាសម្រេចចាប់ផ្តើមនោះជាបន្ទាន់ ហើយក៏មិនលុបចោលការចុះបញ្ជីអំពីការរឹបអូសជាបណ្តោះអាសន្ន ដែលម្ចាស់បំណុលនៃការអនុវត្តបានសុំ នៅក្នុងនីតិវិធីនៃការចាត់ចែងរក្សាការពារនោះដែរ។

ពិភាក្សានៅថ្ងៃទី ១៨ ខែ មករា ឆ្នាំ ២០១៣

សំណួរ ២៦

ច្បាប់	ក្រមនីតិវិធីរដ្ឋប្បវេណី
ប្រភេទ	ការអនុវត្តដោយបង្ខំ
ប្រធានបទ	ការបាត់បង់ ឬការផ្ទេរអចលនវត្ថុ
មាត្រាពាក់ព័ន្ធ	មាត្រា ៤២៧ នៃក្រមនីតិវិធីរដ្ឋប្បវេណី
សំណួរ	<p>X គឺជាម្ចាស់បំណុលរបស់ Y។ X មានសាលក្រមចុងក្រោយ។ ដោយផ្អែកលើពាក្យសុំរបស់ X តុលាការអនុវត្តបានចេញដីកាសម្រេចចាប់ផ្តើមការលក់ដោយបង្ខំចំពោះអចលនវត្ថុ A របស់ Y។ ក្រោយមក អចលនវត្ថុ A ត្រូវបានបាត់បង់ ឬ ក៏ក្លាយជាកម្មសិទ្ធិរបស់តតិយជន Z។</p> <p>១. តើតុលាការត្រូវលុបចោលការលក់ដោយបង្ខំចំពោះអចលនវត្ថុ A ដែរ ឬទេ?</p> <p>២. តើតតិយជន Z អាចដាក់ពាក្យសុំឲ្យតុលាការលុបចោលការលក់ដោយបង្ខំចំពោះអចលនវត្ថុ A ដែរ ឬទេ?</p>

(ការពិភាក្សានៅក្នុងក្រុមការងារ)

ការលុបចោលការអនុវត្តការលក់ដោយបង្ខំចំពោះអចលនវត្ថុរបស់កូនបំណុល គឺជាការលុបចោលនូវសិទ្ធិលើបំណុលរបស់ម្ចាស់បំណុលដែលមានគោលបំណងឲ្យសងជាប្រាក់ ដែលត្រូវបានទទួលស្គាល់នៅក្នុងសាលក្រម ឬ សាលដីកា (សាលក្រម ឬ សាលដីការដ្ឋប្បវេណី និងសាលក្រម ឬ សាលដីកាព្រហ្មទណ្ឌ) ដែលមានអានុភាពអនុវត្តចំពោះអចលនវត្ថុដែលជាកម្មវត្ថុនៃការលក់ដោយបង្ខំដែលស្នើសុំលក់ដោយម្ចាស់បំណុល។

មាត្រា ៤២៧ នៃក្រមនីតិវិធីរដ្ឋប្បវេណីបានចែងថា “បើមានភាពច្បាស់លាស់អំពីស្ថានភាពដែលបាត់បង់អចលនវត្ថុ ឬ ស្ថានភាពផ្សេងៗដែលរារាំងការផ្ទេរអចលនវត្ថុដោយការលក់តុលាការអនុវត្ត ត្រូវលុបចោលនីតិវិធីនៃការលក់ដោយបង្ខំ”។ ផ្អែកតាមខ្លឹមសារនៃមាត្រានេះ តុលាការអនុវត្តត្រូវលុបចោលនីតិវិធីនៃការលក់ដោយបង្ខំ ប្រសិនបើអចលនវត្ថុដែលជាកម្មវត្ថុនៃការលក់ដោយបង្ខំត្រូវបានបាត់បង់ ឬ ក៏ក្លាយជាកម្មសិទ្ធិរបស់តតិយជនដើម។ ការលុបចោលនេះ តុលាការអនុវត្ត ត្រូវធ្វើដោយឆន្ទានុសិទ្ធិរបស់ខ្លួន ឬ តាមពាក្យសុំរបស់កូនបំណុលនៃការអនុវត្ត ឬ ម្ចាស់បំណុលនៃការអនុវត្ត ឬ តតិយជន ឬ អ្នកទិញ ព្រោះថា មាត្រា ៤២៧ ពុំបានកម្រិតអំពីអ្នកដែលមានសិទ្ធិទាមទារឲ្យលុបនីតិវិធីនៃការលក់ដោយបង្ខំដោយសារការ

បាត់បង់ ជាអាទិ៍ នៃអចលនវត្ថុ។

ការលុបចោលនីតិវិធីនៃការលក់ដោយបង្ខំខាងលើនេះ ក៏ត្រូវយកមកអនុវត្តដូចគ្នាផងដែរ ទោះបីជាក្នុងករណីដែលដីកាសម្រេចអនុញ្ញាតឲ្យលក់ បានចូលជាស្ថាពរហើយក៏ដោយ។

សំណួរ ១

ផ្អែកតាមខ្លឹមសារនៃមាត្រា ៤២៧ នៃក្រមនីតិវិធីរដ្ឋប្បវេណី ក្នុងករណីដែលតុលាការអនុវត្ត ដឹងច្បាស់ថាអចលនវត្ថុ A ដែលកម្មវត្ថុនៃការអនុវត្តដោយបង្ខំ ត្រូវបានបាត់បង់ ឬ ក្លាយទៅជាកម្មសិទ្ធិរបស់តតិយជន តុលាការអនុវត្ត ត្រូវលុបចោលនីតិវិធីនៃការលក់ដោយបង្ខំដោយឆន្ទានុសិទ្ធិរបស់ខ្លួន។

សំណួរទី ២

ដោយមាត្រា ៤២៧ នៃក្រមនីតិវិធីរដ្ឋប្បវេណី ពុំបានកម្រិតអំពីអ្នកដែលមានសិទ្ធិក្នុងការលុបចោលនីតិវិធីនៃការលក់ដោយបង្ខំដោយសារការបាត់បង់ ជាអាទិ៍នៃអចលនវត្ថុ។ ហេតុដូច្នោះ Z អាចដាក់ពាក្យសុំឲ្យតុលាការលុបចោលនីតិវិធីនៃការលក់ដោយបង្ខំចំពោះអចលនវត្ថុ A បាន។ នេះគឺជាគំនិតមួយ ក៏ប៉ុន្តែ មាត្រានេះចែងថា “តុលាការអនុវត្តត្រូវ” ហើយជានេះទៅទៀត ក្រមនីតិវិធីរដ្ឋប្បវេណី មិនបានបញ្ញត្តិអំពីពាក្យសុំរបស់តតិយជនក្នុងការលុបចោលនោះទេ។ វា អាចមានន័យថា តុលាការអាចលុបចោលការលក់ដោយបង្ខំដោយមិនចាំបាច់មានពាក្យសុំ។ ជាការពិត ក្រមនីតិវិធីរដ្ឋប្បវេណី បញ្ញត្តិអំពីបណ្តឹងរបស់តតិយជនយ៉ាងច្បាស់ ដូចជានៅក្នុងមាត្រា ៣៦៥។ ផ្អែកលើគំនិតនេះ Z អាចដាក់ពាក្យបណ្តឹងដោយផ្អែកលើមាត្រា ៣៦៥ ប៉ុន្តែ មិនអាចដាក់ពាក្យសុំឲ្យលុបចោលដែលផ្អែកលើមាត្រា ៤២៧ ទេ។

ពិភាក្សានៅថ្ងៃទី ២៨ ខែ កញ្ញា ឆ្នាំ ២០១២

សំណួរ ២៧

ច្បាប់	ក្រមនីតិវិធីរដ្ឋប្បវេណី
ប្រភេទ	ការអនុវត្តដោយបង្ខំ
ប្រធានបទ	ការលក់ដោយស្ម័គ្រចិត្តនៅក្នុងនីតិវិធីលក់ដោយបង្ខំ
មាត្រាពាក់ព័ន្ធ	មាត្រា ៣៧០, ៤៣៦ កថាខណ្ឌទី ២, និង ៤៤៥ នៃក្រមនីតិវិធីរដ្ឋប្បវេណី
សំណួរ	នៅក្នុងនីតិវិធីលក់ដោយបង្ខំ មិនមានអ្នកដេញថ្លៃ។ ក្រោយមក ម្ចាស់បំណុលយល់ព្រមជាមួយកូនបំណុលថា ខ្លួននឹងទិញអចលនវត្ថុរបស់កូនបំណុល។ តើគុណការអនុវត្តអាចបញ្ចប់នីតិវិធីលក់ដោយបង្ខំ ដោយមិនចាំបាច់បន្តទៅនីតិវិធីបន្ទាប់ទៀតបានដែរឬទេ?

(ការពិភាក្សានៅក្នុងក្រុមការងារ)

ការព្រមព្រៀងលក់ទិញអចលនវត្ថុរវាងម្ចាស់បំណុលនៃការអនុវត្ត និងកូនបំណុលនៃការអនុវត្ត ត្រូវបានធ្វើឡើងដោយស្ម័គ្រចិត្តនៅក្រៅនីតិវិធីអនុវត្តដោយបង្ខំ។

ការព្រមព្រៀងនេះ មិនមែនជាមូលហេតុដើម្បីបញ្ចប់ ឬលុបចោលនីតិវិធីនៃការអនុវត្តទេ (សូមមើលមាត្រា ៣៧០ មាត្រា ៤៤៥ និង មាត្រាបន្តបន្ទាប់) ដូច្នេះ វាគ្មានអ្វីប៉ះពាល់ដល់នីតិវិធីអនុវត្តទេ។

ដូចនេះ គុណការអនុវត្ត ត្រូវបន្តនីតិវិធីអនុវត្ត ទោះបីជាដឹងថាមានការព្រមព្រៀងនេះក៏ដោយ។ គុណការអនុវត្តត្រូវព្យាយាមលក់អចលនវត្ថុម្តងទៀត ទោះបីជាគ្មានអ្នកស្នើទិញនៅក្នុងការដេញថ្លៃដោយស្រាមសំបុត្រ ឬ ដោយផ្ទាល់មាត់ លើកទី ១ ក៏ដោយ (មាត្រា ៤៣៦ កថាខណ្ឌទី ២)។ ប្រសិនបើមានអ្នកទិញអចលនវត្ថុនោះតាមរយៈនីតិវិធីលក់ដោយបង្ខំ ម្ចាស់បំណុលនៃការអនុវត្តដោយបង្ខំ មិនអាចអះអាងពីការផ្ទេរកម្មសិទ្ធិលើអចលនវត្ថុតាមរយៈការព្រមព្រៀងនេះ ចំពោះអ្នកទិញបានទេ។ នេះដោយសារតែការផ្ទេរកម្មសិទ្ធិដោយការព្រមព្រៀងនេះ មានអានុភាពទាបជាងការរឹបអូសនៅក្នុងនីតិវិធីនៃការលក់ដោយបង្ខំ។

ដើម្បីបញ្ចៀសនូវគុណវិប្បត្តិនេះ ម្ចាស់បំណុលនៃការអនុវត្ត គប្បីដកពាក្យសុំការលក់ដោយបង្ខំចំពោះអចលនវត្ថុ នៅក្រោយពេលមានការព្រមព្រៀងជាមួយកូនបំណុលនៃការអនុវត្ត ឲ្យបានកាន់តែឆាប់កាន់តែប្រសើរ។

ពិភាក្សានៅថ្ងៃទី ១១ ខែ មករា ឆ្នាំ ២០១៣

សំណួរ ២៨

ច្បាប់	ក្រមនីតិវិធីរដ្ឋប្បវេណី
ប្រភេទ	ការអនុវត្តដោយបង្ខំ
ប្រធានបទ	ការទិញដោយម្ចាស់បំណុលនៃការអនុវត្ត
មាត្រាពាក់ព័ន្ធ	មាត្រា ៤៣៦, ៤៣៨ នៃក្រមនីតិវិធីរដ្ឋប្បវេណី
សំណួរ	<p>នៅក្នុងនីតិវិធីលក់ដោយបង្ខំមួយ មិនមានសំណើទិញទេ។ ក្រោយមក ម្ចាស់បំណុលនៃការអនុវត្ត ផ្តល់សំណើទិញនៅក្នុងតម្លៃអប្បបរមាដែលបានកំណត់ដោយតុលាការ។</p> <p>តើតុលាការអាចអនុញ្ញាតការលក់ទៅឲ្យម្ចាស់បំណុលដែរ ឬទេ?</p>
<p>(ការពិភាក្សានៅក្នុងក្រុមការងារ)</p> <p>មិនមានមាត្រាណាមួយ ហាមម្ចាស់បំណុលនៃការអនុវត្តមិនឲ្យទិញអចលនវត្ថុទេ ផ្ទុយទៅវិញ កូនបំណុលនៃការអនុវត្ត មិនត្រូវបានអនុញ្ញាតឲ្យទិញទេ (មាត្រា ៤៣៨)។ ជាទូទៅ តុលាការ ត្រូវអនុញ្ញាតការលក់ទៅឲ្យម្ចាស់បំណុលនៃការអនុវត្ត ដរាបណានីតិវិធីដទៃផ្សេងទៀត ត្រូវបានធ្វើឡើងដោយត្រឹមត្រូវ។</p> <p>នៅក្នុងករណីនេះ តុលាការអនុវត្ត អាចកំណត់វិធីលក់ផ្សេងទៀតដែលកំណត់ដោយតុលាការអនុវត្ត នៅក្នុងករណីដែលអចលនវត្ថុ មិនអាចលក់នៅក្នុងវិធីលក់ឡាយឡងដោយស្រោមសំបុត្រ ឬដោយផ្ទាល់មាត់លើដំបូង (មាត្រា ៤៣៦ កថាខណ្ឌទី ២)។ ម្ចាស់បំណុល ត្រូវបានអនុញ្ញាតឲ្យផ្តល់សំណើទិញ តែនៅក្នុងនីតិវិធីដែលត្រូវបានកំណត់ដោយតុលាការ។</p>	

ពិភាក្សានៅថ្ងៃទី ១០ ខែ ឧសភា ឆ្នាំ ២០១៣

សំណួរ ២៩

ច្បាប់	ក្រមនីតិវិធីរដ្ឋប្បវេណី
ប្រភេទ	ការអនុវត្តដោយបង្ខំ
ប្រធានបទ	ការផ្អាកការលក់ដោយបង្ខំ
មាត្រាពាក់ព័ន្ធ	មាត្រា ៤៤៤, ៤៤២, ៣៦៥, ៣៦៧, ៣៦៨, ៣៧០ នៃក្រមនីតិវិធីរដ្ឋប្បវេណី
សំណួរ	<p>X គឺជាម្ចាស់បំណុលរបស់ Y ។ ដោយផ្អែកលើពាក្យសុំរបស់ X តុលាការអនុវត្តបានចេញដីកាសម្រេចចាប់ផ្តើមលក់ដោយបង្ខំចំពោះអចលនវត្ថុ A របស់ Y។ នីតិវិធីលក់ដោយបង្ខំ បានបន្តរហូតដល់តុលាការអនុវត្តចេញដីកាសម្រេចអនុញ្ញាតឲ្យលក់អចលនវត្ថុ A ទៅឲ្យ Z ដែលជាអ្នកទិញ។ Y បានដាក់ពាក្យបណ្តឹងជំទាស់ចំពោះដីកាសម្រេចនេះ និង ទាមទារឲ្យតុលាការនៃបណ្តឹងជំទាស់ផ្អាកការអនុវត្តដោយបង្ខំ។</p> <p>តើតុលាការនៃបណ្តឹងជំទាស់ ត្រូវចាត់ការចំពោះការទាមទារឲ្យផ្អាកការអនុវត្តដោយបង្ខំនេះ យ៉ាងដូចម្តេច ប្រសិនបើគ្មានតុលាការណាមានសមត្ថកិច្ចលើការទាមទារនេះ?</p>
<p>(ការពិភាក្សានៅក្នុងក្រុមការងារ)</p> <p>គេអាចមើលឃើញថា ការទាមទាររបស់ Y គឺផ្អែកលើមាត្រា ៤៤៤។ ក៏ប៉ុន្តែ មូលហេតុនៃការធ្វើបណ្តឹងជំទាស់ ត្រូវតែជាមូលហេតុដែលមានចែងនៅក្នុងមាត្រា ៤៤២ កថាខណ្ឌទី ២ ឬកំហុសធ្ងន់ធ្ងរនៅក្នុងនីតិវិធីនៃការអនុញ្ញាតឲ្យលក់។ នៅក្នុងករណីខាងលើ មិនមានមូលហេតុណាមួយកើតឡើងសម្រាប់ធ្វើបណ្តឹងជំទាស់ទេ។ ហេតុនេះ ការទាមទាររបស់ Y ធ្វើឡើងដោយផ្ទុយច្បាប់។ ដូច្នោះ តុលាការនេះបណ្តឹងជំទាស់ ត្រូវលើកចោលការទាមទារនេះ ដោយដីកាសម្រេច ផ្អែកតាមមាត្រា៣០៤ មាត្រា ២៧៣ មាត្រា ៨១ នៃក្រមនីតិវិធីរដ្ឋប្បវេណី។</p> <p>ដើម្បីផ្អាកនីតិវិធី Z គប្បីដាក់ពាក្យបណ្តឹងតវ៉ារបស់តតិយជន ដែលមានចែងនៅក្នុងមាត្រា ៣៦៥ ដោយភ្ជាប់ជាមួយការដាក់ពាក្យសុំ ឬមិនដាក់ពាក្យសុំឲ្យផ្អាកនីតិវិធីនៃការអនុវត្តដោយបង្ខំ នៅក្នុងមាត្រា ៣៦៧ ហើយ ដាក់សាលក្រមដែលសម្រេចឲ្យ Z ឈ្នះ (មាត្រា ៣៧០, ៣៦៨, ៣៦៧ កថាខណ្ឌទី ១)។</p>	

ពិភាក្សានៅថ្ងៃទី ២៨ ខែ កញ្ញា ឆ្នាំ ២០១២

សំណួរ ៣០

ច្បាប់	ក្រមនីតិវិធីរដ្ឋប្បវេណី
ប្រភេទ	ការអនុវត្តដោយបង្ខំ
ប្រធានបទ	ការអនុវត្តដោយបង្ខំក្នុងករណីម្ចាស់បំណុលច្រើននាក់
មាត្រាពាក់ព័ន្ធ	មាត្រា ៤៥០, ៤៥៣, ៤៩១, ៤៩២ នៃក្រមនីតិវិធីរដ្ឋប្បវេណី
សំណួរ	<p>A, B និង C មានលិខិតអនុវត្តចំពោះ D។ សិទ្ធិលើបំណុលនីមួយៗ គឺមានគោលបំណងឲ្យសងជាប្រាក់។</p> <p>ម្ចាស់បំណុលនីមួយៗ បានដាក់ពាក្យសុំអនុវត្តដោយបង្ខំលើដីរបស់ D តែមួយដូចគ្នា។</p> <p>A គឺជាអ្នកស្នើទិញនៅក្នុងតម្លៃអតិបរមា។ តុលាការអនុវត្តបានអនុញ្ញាតឲ្យលក់ដីរបស់ D ឲ្យទៅ A។ A បានបង់ប្រាក់ថ្លៃទិញ។</p> <p>A បានដាក់ពាក្យសុំឲ្យចេញដីកាសម្រេចបង្គាប់ឲ្យប្រគល់អចលនវត្ថុហើយតុលាការអនុវត្ត បានទទួលស្គាល់ពាក្យសុំនេះ។ តុលាការអនុវត្តមិនបានជូនដំណឹងអំពីដីកាសម្រេចនេះទៅ B និង C ទេ។</p> <p>តើ B និង C អាចដាក់បណ្តឹងជំទាស់ចំពោះដីកាសម្រេចបង្គាប់ឲ្យប្រគល់អចលនវត្ថុ (មាត្រា ៤៥០ កថាខណ្ឌទី ៤) និង ទាមទារឲ្យបែងចែកចំណែកបានដែរឬទេ?</p>
<p>(ការពិភាក្សានៅក្នុងក្រុមការងារ)</p> <p>១. ការចាប់ផ្តើមការលក់ដោយបង្ខំត្រួតគ្នា</p> <p>តុលាការអនុវត្ត ត្រូវចេញដីកាសម្រេចចាប់ផ្តើមការលក់ដោយបង្ខំថ្មីមួយទៀតចំពោះអចលនវត្ថុ ដែលមានការចាប់ផ្តើមលក់ដោយបង្ខំរួចហើយ (មាត្រា ៤២៤ កថាខណ្ឌទី ១)។ ក៏ប៉ុន្តែ មានតែនីតិវិធីដែលផ្អែកលើសំណុំរឿងទី ១ ទេ ដែលត្រូវបន្តនីតិវិធី ប្រសិនបើសំណុំរឿងនេះ មិនត្រូវបានដក ឬលុបចោល (មាត្រា ៤២៤ កថាខណ្ឌទី ២ និងទី៤)។ សំណុំរឿងក្រោយៗត្រូវរង់ចាំ។</p> <p>២. ការចែកចំណែក</p> <p>ករណីខាងលើ មិនបានរៀបរាប់អំពីមូលហេតុជាលក្ខណៈសារធាតុ ដែល B និង C ចង់</p>	

ធ្វើការតវ៉ាទេ។ ការតវ៉ារបស់ពួកគាត់ ប្រហែលជាតវ៉ាចំពោះការមិនបានទទួលនូវការចែកចំណែក។ ប្រសិនបើដូច្នោះ ពួកគាត់ ត្រូវធ្វើនីតិវិធីដូចខាងក្រោមនេះ។

ម្ចាស់បំណុលដែលដាក់ពាក្យសុំឲ្យលក់ដោយបង្ខំក្រោយ មានសិទ្ធិទទួលបានការចែកចំណែកដោយមិនចាំបាច់ធ្វើការទាមទារទេ ផ្ទុយទៅវិញម្ចាស់បំណុលដែលមានលិខិតអនុវត្តត្រូវធ្វើការទាមទារឲ្យចែកចំណែកដើម្បីទទួលបានចំណែក (មាត្រា ៤៥៣ ចំណុច ក និង ខ, មាត្រា ៤២៦ កថាខណ្ឌទី ១ ចំណុច ក និង កថាខណ្ឌទី ២)។

ម្ចាស់បំណុលដែលចូលរួមចែកចំណែកមិនមានអាទិភាពជាងគ្នាទេ ប្រសិនបើអាទិភាពពិសេសមិនត្រូវបានចែងនៅក្នុងក្រមរដ្ឋប្បវេណី ឬច្បាប់ផ្សេងទៀត។ នៅក្នុងករណីនេះ A, B និង C ត្រូវទទួលបានចំណែកដោយសមមាត្រស្មើគ្នា ផ្អែកតាមព័ត៌មានខាងលើ។

ប្រសិនបើ B និង C មិនបានទទួលចំនួននៃចំណែកត្រឹមត្រូវទេ ពួកគេត្រូវធ្វើការតវ៉ាចំពោះការសរសេរលើតារាងចែកចំណែក (មាត្រា ៤៩១) បន្ទាប់មក ត្រូវដាក់បណ្តឹងតវ៉ាចំពោះការសរសេរលើតារាងចែកចំណែក (មាត្រា ៤៩២ កថាខណ្ឌទី ១)។

បញ្ហាបន្ទាប់ គឺថានៅក្នុងករណីដែលតុលាការ អនុវត្តការចែកចំណែក ហើយឲ្យថ្លៃលក់ទាំងអស់ទៅ A ដោយមិនបានជូនដំណឹងអំពីកាលបរិច្ឆេទចែកចំណែកទៅ B និង C ហើយនីតិវិធីអនុវត្តត្រូវបានបញ្ចប់។ នៅក្នុងនីតិវិធីអនុវត្ត តុលាការអនុវត្តត្រូវជូនដំណឹងទៅ B និង C អំពីកាលបរិច្ឆេទ ពេលវេលា និងទីកន្លែងនៃការចែកចំណែក (មាត្រា ៤៨៨ កថាខណ្ឌទី ១ ចំណុច គ) ហើយធ្វើការកោះហៅពួកគាត់ នៅកាលបរិច្ឆេទនោះដែរ (មាត្រា ៤៩០ កថាខណ្ឌទី ២ ចំណុច គ) ប៉ុន្តែ ករណីនេះ តុលាការមិនបានធ្វើការជូនដំណឹងនិងកោះហៅទេ ដែលជាហេតុធ្វើឲ្យ B និង C មិនមានឱកាសក្នុងការតវ៉ាចំពោះការសរសេរលើតារាងចែកចំណែក នៅកាលបរិច្ឆេទចែកចំណែក។ ចំពោះបញ្ហានេះ មានគំនិតមួយលើកឡើងថា ពួកគាត់ អាចទាមទារចំណែករបស់ខ្លួនដែលត្រូវបានទទួលនៅក្នុងការចែកចំណែក ពី A ដោយផ្ទាល់ ដោយផ្អែកលើសេចក្តីចម្រើនដោយឥតហេតុ (មាត្រា ៧៣៦ កថាខណ្ឌទី ១ នៃក្រមរដ្ឋប្បវេណី)។

៣. ដីកាសម្រេចបង្គាប់ឲ្យប្រគល់អចលនវត្ថុ

ដីកាសម្រេចឲ្យប្រគល់អចលនវត្ថុ (មាត្រា ៤៥០ កថាខណ្ឌទី ១) គឺជាលិខិតអនុវត្តឲ្យប្រគល់។ ដីកាសម្រេចនេះ គ្រាន់តែជះឥទ្ធិពលទៅលើទំនាក់ទំនងគតិយុត្តិរវាងអ្នកទិញ និងអ្នកកាន់កាប់អចលនវត្ថុដែលត្រូវបានលក់។ ដូច្នោះ តុលាការអនុវត្តមិនចាំបាច់ជូនដំណឹងអំពីដីកាសម្រេចឲ្យប្រគល់អចលនវត្ថុនេះ ទៅបុគ្គលដទៃទៀត ក្រៅពី A និង D ឡើយ។ B និង C មិនមានសិទ្ធិ

ក្នុងការប្តឹងដំទាស់ចំពោះដីកាសម្រេចប្រគល់អចលនវត្ថុរវាង **A** និង **D** ទេ ។

ការចេញដីកាសម្រេចបង្គាប់ឱ្យប្រគល់អចលនវត្ថុ មិនមានអ្វីប៉ះពាល់ដល់ការចែកចំណែកនោះទេ ព្រោះពាក្យសុំឱ្យចេញដីកាសម្រេចបង្គាប់ឱ្យចែកចំណែកត្រូវបានដាក់ នៅក្រោយពេលដែលប្រាក់ថ្លៃលក់ត្រូវបានបង់ទៅឱ្យតុលាការអនុវត្ត (មាត្រា ៤៥០ កថាខណ្ឌទី ១)។ ដូចបានរៀបរាប់ខាងលើ ការមិនទទួលបានការចែកចំណែក គឺគ្រាន់តែជាវិការៈនៅក្នុងនីតិវិធីនៃការចែកចំណែកផ្ទាល់ ដែលវាគឺជានីតិវិធីឯករាជ្យពីនីតិវិធីក្នុងការចេញដីកាសម្រេចបង្គាប់ឱ្យប្រគល់អចលនវត្ថុ។

ពិភាក្សានៅថ្ងៃទី ០៧ ខែ មិថុនា ឆ្នាំ ២០១៣

សំណួរ ៣១

ច្បាប់	ក្រមនីតិវិធីរដ្ឋប្បវេណី
ប្រភេទ	ការអនុវត្តដោយបង្ខំ
ប្រធានបទ	ទ្រព្យសម្បត្តិនៅលើដីដែលត្រូវបានគេអនុវត្ត
មាត្រាពាក់ព័ន្ធ	មាត្រា ៤៥០ នៃក្រមនីតិវិធីរដ្ឋប្បវេណី
សំណួរ	<p>តុលាការអនុវត្តបានលក់ដីរបស់កូនបំណុល និងបានចេញដីកាសម្រេចបង្គាប់ឱ្យប្រគល់អចលនវត្ថុ។ នៅពេលអាជ្ញាសាលាអនុវត្តការប្រគល់ដីទៅឱ្យម្ចាស់បំណុល អាជ្ញាសាលាប្រទះឃើញខ្លួនមួយនៅលើដីនោះ។</p> <p>តើតុលាការអនុវត្តត្រូវធ្វើនីតិវិធីដូចម្តេចនៅក្នុងករណីនេះ?</p> <p>តើតុលាការអនុវត្តអាចចេញដីកាសម្រេចឱ្យរុះរើខ្លួនបានដែរ ឬទេ?</p>
<p>(ការពិភាក្សានៅក្នុងក្រុមការងារ)</p> <p>នៅក្នុងករណីដែលខ្លួននេះ ត្រូវបានសាងសង់ដោយកូនបំណុលនៃការអនុវត្ត ឬ បុគ្គលដែលមិនមានសិទ្ធិក្នុងការសាងសង់ នោះខ្លួននឹងចាត់ទុកជាសមាសភាគនៃដីដែលត្រូវបានគេអនុវត្ត (មាត្រា ១២២, ១២៣, និង ១២៤ នៃក្រមរដ្ឋប្បវេណី)។ ដូច្នោះ អ្នកទិញអាចធ្វើលទ្ធកម្មកម្មសិទ្ធិលើដី ដោយរាប់បញ្ចូលទាំងខ្លួននោះផងដែរ។ ជាលទ្ធផល អ្នកទិញអាចរុះរើខ្លួននោះ ក្នុងនាមជាកម្មសិទ្ធិករលើខ្លួននោះ ប្រសិនបើគាត់ចង់រុះរើដោយខ្លួនឯងផ្ទាល់ ដោយមិនពាក់ព័ន្ធនឹងនីតិវិធីអនុវត្ត។</p> <p>ផ្ទុយទៅវិញ ប្រសិនបើម្ចាស់ខ្លួន គឺជាបុគ្គលដែលកាន់កាប់ដោយផ្អែកលើមូលហេតុគតិយុត្តិ ដែលអាចតតាំងបានចំពោះអ្នកទិញ នោះ មាត្រា ៤៥០ នៃក្រមនីតិវិធីរដ្ឋប្បវេណី និងត្រូវយកមកអនុវត្ត។ ទោះបីជា អ្នកទិញអាចដាក់ពាក្យសុំបង្គាប់ឱ្យប្រគល់អចលនវត្ថុ ប៉ុន្តែអាជ្ញាសាលាមិនអាចរុះរើខ្លួននោះបានទេ។ ប្រសិនបើអ្នកទិញចង់រុះរើ គាត់ត្រូវដាក់ពាក្យបណ្តឹងទាមទារឱ្យម្ចាស់ខ្លួនបញ្ឈប់ការរារាំងតាមមាត្រា ១៥៩ នៃក្រមរដ្ឋប្បវេណី។</p>	

ពិភាក្សានៅថ្ងៃទី ២៨ ខែ ធ្នូ ឆ្នាំ ២០១២

សំណួរ ៣២

ច្បាប់	ក្រមនីតិវិធីរដ្ឋប្បវេណី
ប្រភេទ	ការអនុវត្តដោយបង្ខំ
ប្រធានបទ	ការអនុវត្តដីកាសម្រេចបង្គាប់ឲ្យប្រគល់
មាត្រាពាក់ព័ន្ធ	មាត្រា ៣៥០ កថាខណ្ឌទី ១ ចំណុច គ, មាត្រា ៣៥៤ កថាខណ្ឌទី ១ និងទី ២, មាត្រា ៣៥៥ កថាខណ្ឌទី ២ និង មាត្រា ៤៥០ កថាខណ្ឌទី ១ និង ទី ៥ នៃក្រមនីតិវិធីរដ្ឋប្បវេណី
សំណួរ	<p>អង្គហេតុ</p> <p>នៅក្នុងនីតិវិធីនៃការលក់ដោយបង្ខំ អ្នកទិញត្រូវដាក់ពាក្យសុំឲ្យចេញដីកាសម្រេចបង្គាប់ឲ្យប្រគល់អចលនវត្ថុ (មាត្រា ៤៥០ កថាខណ្ឌទី ១) ចំពោះកូនបំណុលដែលនៅតែកាន់កាប់អចលនវត្ថុនោះ នៅក្រោយពេលអ្នកទិញ បានបង់ប្រាក់ថ្លៃទិញ។ តុលាការអនុវត្ត បានទទួលពាក្យសុំ និង ចេញដីកាសម្រេចបង្គាប់ឲ្យប្រគល់អចលនវត្ថុ។</p> <p>កូនបំណុលបានដាក់ពាក្យបណ្តឹងជំទាស់ទៅនឹងដីកាសម្រេចបង្គាប់ឲ្យប្រគល់អចលនវត្ថុ ប៉ុន្តែតុលាការឧទ្ធរណ៍ បានលើកចោលបណ្តឹងជំទាស់នោះ។</p> <p>អ្នកទិញ បានយកដីកាសម្រេចលើកចោលនេះទៅតុលាការអនុវត្តដើម្បីអនុវត្តដីកាសម្រេចបង្គាប់ឲ្យប្រគល់អចលនវត្ថុ។</p> <p>តុលាការអនុវត្តបានបដិសេធមិនអនុវត្តដីកាសម្រេចបង្គាប់ឲ្យប្រគល់អចលនវត្ថុ ដោយប្រាប់ទៅអ្នកទិញថា គាត់ត្រូវមានសេចក្តីបញ្ជាក់ពីសាលាឧទ្ធរណ៍ថា បណ្តឹងជំទាស់នេះត្រូវបានលើកចោល និង ដីកាសម្រេចបង្គាប់ឲ្យប្រគល់អចលនវត្ថុ ចូលជាស្ថាពរជាមុនសិន។ តុលាការអនុវត្ត ក៏បានប្រាប់ទៅអ្នកទិញថា គាត់គប្បីដាក់ពាក្យសុំឲ្យចេញរូបមន្តអនុវត្តទៅតុលាការអនុវត្តផងដែរ។</p> <p>សំណួរ ៖</p> <p>១. តើតុលាការអនុវត្តត្រូវចេញសេចក្តីបញ្ជាក់ថា ដីកាសម្រេចបង្គាប់ឲ្យប្រគល់អចលនវត្ថុចូលជាស្ថាពរដែរឬទេ?</p>

២. តើសាលាឧទ្ធរណ៍ត្រូវចេញរូបមន្តអនុវត្ត នៅលើដីកាសម្រេចលើក ចោលបណ្តឹងជំទាស់តាមពាក្យសុំរបស់អ្នកទិញដែរឬទេ?

៣. តើដីកាសម្រេចបង្គាប់ឲ្យប្រគល់អចលនវត្ថុ ត្រូវបានគេចាត់ទុកថា ជា “ដីកាសម្រេចបង្គាប់ឲ្យផ្តល់តាវកាលិក” ដែរឬទេ? តើវាអាចជាលិខិតអនុវត្ត ដែរឬទេ?

(ការពិភាក្សាក្នុងក្រុមការងារ)

យោបល់ ១

១. ថាតើដីកាសម្រេចបង្គាប់ឲ្យប្រគល់អចលនវត្ថុ គឺជាលិខិតអនុវត្តដែរឬទេ (សំណួរ ៣)

ដីកាសម្រេចបង្គាប់ឲ្យប្រគល់អចលនវត្ថុ (មាត្រា ៤៥០ កថាខណ្ឌទី ១) គឺជាលិខិតអនុវត្ត (មាត្រា ៣៥០ កថាខណ្ឌទី ២ ចំណុច គ)។

ដីកាសម្រេចបង្គាប់ឲ្យប្រគល់អចលនវត្ថុ គឺជា “ដីកាសម្រេចបង្គាប់ចុងចម្លើយ ឬ អ្នកកាន់ កាប់ឲ្យប្រគល់អចលនវត្ថុ”។ នេះ គឺជា “ដីកាសម្រេចបង្គាប់ឲ្យផ្តល់តាវកាលិក”។

២. ភាពចាំបាច់នៃរូបមន្តអនុវត្ត និងសមត្ថកិច្ចក្នុងការផ្តល់រូបមន្តអនុវត្ត (សំណួរ ២)

ការអនុវត្តដោយបង្ខំត្រូវធ្វើឡើង ដោយផ្អែកលើឯកសារចម្លងយថាភូតនៃលិខិតអនុវត្ត ដែលភ្ជាប់ជាមួយនឹងរូបមន្តអនុវត្ត (មាត្រា ៣៥៤ កថាខណ្ឌទី ១)។ ដូច្នេះ អ្នកទិញ ត្រូវមានរូប មន្តអនុវត្តដើម្បីអនុវត្តដីកាសម្រេចបង្គាប់ឲ្យប្រគល់អចលនវត្ថុ។

តើអ្នកណាគឺជាអ្នកចេញរូបមន្តអនុវត្ត ? “ក្រឡាបញ្ជី” នៃតុលាការដែលមានសំណុំរឿង គឺជាអ្នកមានសមត្ថកិច្ចក្នុងការចេញរូបមន្តអនុវត្ត (មាត្រា ៣៥៤ កថាខណ្ឌទី ២)។ ទាំង “សាលា” ដំបូង ឬ “សាលា” ឧទ្ធរណ៍ គ្មានសមត្ថកិច្ចក្នុងការចេញរូបមន្តអនុវត្តទេ។ ដូច្នេះ អ្នកទិញ ត្រូវ ដាក់ពាក្យសុំឲ្យចេញរូបមន្តអនុវត្តទៅក្រឡាបញ្ជីនៃតុលាការដែលមានសំណុំរឿង នៅពេល ដែលខ្លួនដាក់ពាក្យសុំនោះ។ ដូច្នេះ វាមិនត្រឹមត្រូវទេដែលតុលាការអនុវត្តប្រាប់ទៅអ្នកទិញថា ឲ្យគាត់ដាក់ពាក្យសុំរូបមន្តអនុវត្តទៅ “តុលាការអនុវត្ត”។

ក៏ប៉ុន្តែ ក្រឡាបញ្ជីនៃតុលាការណាដែលត្រូវចេញរូបមន្តអនុវត្តនៅក្នុងករណីនេះ គឺ អាស្រ័យលើវិធាននៃការរក្សាទុកសំណុំរឿង។

៣. ភាពចាំបាច់នៃការបញ្ជាក់ពីការចូលជាស្ថាពរ (សំណួរ ១)

ភាគីដែលដាក់ពាក្យសុំឲ្យចេញរូបមន្តអនុវត្តត្រូវផ្តល់នូវភស្តុតាងជាឯកសារ ដើម្បីបញ្ជាក់

ថាលិខិតអនុវត្តបានចូលជាស្ថាពរ ប្រសិនបើវាមានអានុភាពនៅក្រោយពេលចូលជាស្ថាពរ។ ក៏ប៉ុន្តែភាគី មិនចាំបាច់ផ្តល់នូវភស្តុតាងជាឯកសារដើម្បីបញ្ជាក់ពីការចូលជាស្ថាពរទេ ប្រសិនបើវាមានភាពច្បាស់លាស់ពីការចូលជាស្ថាពរនៅក្នុងសំណុំរឿង (មាត្រា ៣៥៥ កថាខណ្ឌទី ២)។

ដីកាសម្រេចបង្គាប់ឲ្យប្រគល់អចលនវត្ថុ ពុំមានអានុភាពទេ ប្រសិនបើមិនទាន់ចូលជាស្ថាពរ (មាត្រា ៤៥០ កថាខណ្ឌទី ៥)។ ក៏ប៉ុន្តែ ចំណុចនេះ ប្រហែលជាអាចមើលឃើញច្បាស់ពីសំណុំរឿង។ ប្រសិនបើដូច្នោះ អ្នកទិញមិនចាំបាច់មានសេចក្តីបញ្ជាក់ពីការចូលជាស្ថាពរនោះទេ។

៤. ការពន្យល់ចំពោះយោបល់ ២

ក. គោលបំណងនៃដីកាសម្រេចបង្គាប់ឲ្យប្រគល់អចលនវត្ថុ

យោបល់ ២ បានសង្កត់ធ្ងន់ថា នីតិវិធីរាប់រហ័សអាចជួយការពារផលប្រយោជន៍របស់អ្នកទិញ ក្នុងនាមជាកម្មសិទ្ធិករ និងហៅថា អ្នកស្នើសុំទិញក្នុងតម្លៃអតិបរមា។ នេះ គឺជាគំនិតល្អមួយ។ ជាក់ស្តែង នេះ គឺជាគោលបំណងនៃប្រព័ន្ធដែលនាំឲ្យមានដីកាសម្រេចបង្គាប់ឲ្យប្រគល់អចលនវត្ថុ។ ក៏ប៉ុន្តែ ចំណុចនេះ មិនបានឆ្លើយទៅនឹងសំណួររបស់យើងទេ (តើនីតិវិធីបែបណាដែលចាំបាច់សម្រាប់ការអនុវត្តដីកាសម្រេចបង្គាប់ឲ្យប្រគល់អចលនវត្ថុ?) ដោយផ្ទាល់នោះទេ។ យើងចាំបាច់ត្រូវពិចារណាទៅលើកត្តាផ្សេងទៀត ជាពិសេស ពាក្យពេចន៍របស់មាត្រាដទៃទៀត មកធ្វើការពិចារណាផងដែរ។

បន្ថែមពីលើការពន្យល់ខាងលើ មានចំណុច ៣ អាចត្រូវបានបង្ហាញទៅលើយោបល់របស់ម្ចាស់សំណួរ ។

ខ. ប្រៀបធៀបជាមួយនឹងស្ថានភាពប្រហាក់ប្រហែល

ជាដំបូង ឧទាហរណ៍ថា អ្នកកាន់កាប់ដោយគ្មានសិទ្ធិ អាចនឹងមាន ទោះជានៅពេលដែលអ្នកណាម្នាក់ទិញអចលនវត្ថុនៅលើទីផ្សារក៏ដោយ។ នៅក្នុងករណីនេះ កម្មសិទ្ធិរបស់អ្នកទិញ ត្រូវបានបំពាន ដូចគ្នានឹងករណីនៃអ្នកទិញនៅក្នុងនីតិវិធីនៃការលក់ដោយបង្ខំនៅក្នុងសំណួរនេះ។ ឬនិយាយម្យ៉ាងទៀត អ្នកទិញក្នុងករណីទាំងពីរនេះ មានសិទ្ធិដូចគ្នាក្នុងការទាមទារឲ្យអ្នកកាន់កាប់ដោយគ្មានសិទ្ធិប្រគល់អចលនវត្ថុមកវិញ។ អ្នកទិញ ត្រូវអនុវត្តតាមដំណាក់កាលចំនួន ៣ ដើម្បីបញ្ឈប់ការបំពាននេះ ដូចជា (១) ធ្វើនីតិវិធីបណ្តឹងដើម្បីទទួលបានសាលក្រម ដែលជាលិខិតអនុវត្ត (២) ត្រូវមានរូបមន្តអនុវត្ត (៣) ដាក់ពាក្យសុំអនុវត្ត។ គេអាច

មើលឃើញច្បាស់ថា នីតិវិធីក្នុងការចេញដីកាសម្រេចបង្គាប់ឲ្យប្រគល់អចលនវត្ថុ (មាត្រា ៤៥០ កថាខណ្ឌទី ១) គឺជាមធ្យោបាយជំនួសយ៉ាងឆាប់រហ័សជាងនីតិវិធីបណ្តឹង (ដំណាក់កាលទី ១)។ បញ្ហាដែលនៅសល់ គឺថាតើអ្នកទិញនៅក្នុងនីតិវិធីលក់ដោយបង្ខំអាចរំលងដំណាក់កាល (២) និង (៣) ដែរឬទេ? យោបល់ ២ គឺថា “បាន”។ ក៏ប៉ុន្តែ ហេតុអ្វីបានជាភាពចាំបាច់នៃការអនុវត្ត ដីកាសម្រេចបង្គាប់ឲ្យប្រគល់ មានលក្ខណៈចាំបាច់ខ្លាំង ឬបន្ទាន់ ដែលដីកានេះ ត្រូវបានគេយក ទៅអនុវត្តដោយមិនចាំបាច់ឆ្លងកាត់ដំណាក់កាល (២) និង (៣) ហើយដែលដំណាក់កាល (២) និង (៣) គឺតម្រូវឲ្យមាននៅពេលសាលក្រមសម្រេចទៅលើការទាមទារដែលមានលក្ខណៈដូច គ្នា ត្រូវបានគេយកទៅអនុវត្ត?

គ. លិខិតអនុវត្ត និង ភាពខុសគ្នានៃសិទ្ធិទាមទារ

ទី ២ ម្ចាស់សិទ្ធិលើបំណុល មានសិទ្ធិទាមទារឲ្យអនុវត្តដោយបង្ខំ ដោយផ្អែកលើបញ្ញត្តិ នៃគន្ថី ៦ នៃក្រមនីតិវិធីរដ្ឋប្បវេណី (មាត្រា ៣៣៤) និង ការអនុវត្តនេះ ត្រូវធ្វើឡើងដោយផ្អែក លើមូលដ្ឋាននៃលិខិតអនុវត្ត (មាត្រា ៣៥០ កថាខណ្ឌទី ១)។

នៅក្នុងករណីនៃការលក់ដោយបង្ខំ ម្ចាស់បំណុលជាទូទៅ មានសិទ្ធិលើបំណុលទាមទារ ឲ្យកូនបំណុលឲ្យសងប្រាក់។ ផ្ទុយទៅវិញ អ្នកទិញ មានសិទ្ធិទាមទារអ្នកកាន់កាប់ឲ្យប្រគល់ អចលនវត្ថុ។ សិទ្ធិទាមទារទាំងពីរនេះ គឺមានលក្ខណៈខុសគ្នា។

ក៏ប៉ុន្តែ លិខិតអនុវត្ត ដូចជាសាលក្រម ដែលម្ចាស់បំណុលភ្ជាប់មកជាមួយនៅពេលដាក់ ពាក្យសុំឲ្យចាប់ផ្តើមការអនុវត្តដោយបង្ខំ គឺលើកឡើងតែពីសិទ្ធិលើបំណុលដែលមានគោល បំណងឲ្យសងជាប្រាក់របស់ម្ចាស់បំណុលតែប៉ុណ្ណោះ។

ដូច្នេះ តើការគិតថាដីកាបង្គាប់ឲ្យប្រគល់អចលនវត្ថុ មិនមែនជាលិខិតអនុវត្ត ហើយសិទ្ធិ ទាមទាររបស់អ្នកទិញ ត្រូវបានអនុវត្តដោយស្វ័យប្រវត្តិ ព្រោះសិទ្ធិទាមទាររបស់អ្នកទិញ ត្រូវ បានអនុវត្តដោយមិនចាំបាច់មានលិខិតអនុវត្ត អាចផ្ទុយនឹងមាត្រា ៣៥០ កថាខណ្ឌទី ១ ដែរ ឬទេ?

ឃ. មូលដ្ឋាននៃមាត្រា

ទី ៣ គឺថា មាត្រា ៣៥០ កថាខណ្ឌទី ២ ចំណុច គ បញ្ញត្តិយ៉ាងច្បាស់លាស់អំពី “ដីកា សម្រេចឲ្យផ្តល់តារាកាលិក” ជាមួយនឹងការលើកលែងមួយដែលដីកាសម្រេចនោះមិនត្រូវមាន អានុភាពប្រសិនបើមិនទាន់ចូលជាស្ថាពរ។ ប្រសិនបើមាត្រានេះ មានគោលបំណងលើកលែង

ចំពោះដីកាសម្រេចដែលធ្វើឡើងនៅក្នុងនីតិវិធីអនុវត្ត ដូចយោបល់ ២ នោះការលើកលែងបែបនេះ ក៏ត្រូវបានបញ្ញត្តិឡើងផងដែរ។

ជាងនេះទៅទៀត មាត្រា ៤៥០ បញ្ញត្តិអំពីនីតិវិធីក្នុងការ “ចេញ” ដីកាសម្រេចបង្គាប់ឲ្យប្រគល់អចលនវត្ថុ។ ក្រមនីតិវិធីរដ្ឋប្បវេណីមិនបញ្ញត្តិអំពីនីតិវិធីពិសេសក្នុង “ការអនុវត្ត” ដីកាសម្រេចនេះទេ។ នេះមានន័យថាការអនុវត្តដីកាសម្រេចបង្គាប់ឲ្យប្រគល់អចលនវត្ថុ គឺត្រូវអនុវត្តតាមនីតិវិធីអនុវត្តធម្មតា។ នៅពេលដែលយើងគិតបែបនេះ នីតិវិធីទាំងអស់អាចនឹងត្រូវបានពន្យល់ ដោយផ្អែកលើមាត្រានៃក្រមនីតិវិធីរដ្ឋប្បវេណី។ ម្យ៉ាងវិញទៀត ស្ថាប័នអនុវត្តចំពោះការប្រគល់អចលនវត្ថុ គឺអាជ្ញាសាលា (មាត្រា ៥២៤ កថាខណ្ឌទី ១) ហើយមិនមែនជាតុលាការអនុវត្តទេ ផ្ទុយទៅវិញស្ថាប័នអនុវត្តគឺតុលាការអនុវត្តនៅក្នុងនីតិវិធីនៃការលក់ដោយបង្ខំចំពោះអចលនវត្ថុ (មាត្រា ៤១៨)។ យោបល់ ២ គិតថា អាជ្ញាសាលា បន្តនីតិវិធីអនុវត្តដីកាសម្រេចបង្គាប់ឲ្យប្រគល់អចលនវត្ថុដោយស្វ័យប្រវត្តិ នៅក្រោយពេលដែលដីកានេះ ចូលជាស្ថាពរ។ អ្វីដែលធ្វើឲ្យវាត្រឹមត្រូវ គឺថាស្ថាប័នអនុវត្តផ្លាស់ប្តូរជាស្វ័យប្រវត្តិ។ ក្រមនីតិវិធីរដ្ឋប្បវេណីមិនបានបញ្ញត្តិអំពីនីតិវិធីបែបនេះទេ។

យោបល់ ២

ដោយសារបញ្ញត្តិនៃមាត្រា ៤៥០ កថាខណ្ឌទី ៥ មិនបានចែងយ៉ាងច្បាស់លាស់ថាគឺតុលាការនៃបណ្តឹងជំទាស់ ត្រូវធ្វើការបញ្ជាក់ពីការចូលជាស្ថាពរនៃដីកាសម្រេចបង្គាប់ឲ្យប្រគល់អចលនវត្ថុរបស់តុលាការអនុវត្តឬទេ នៅពេលដែលបណ្តឹងជំទាស់ដែលធ្វើឡើងដោយកូនបំណុលនៃការអនុវត្តចំពោះដីកាសម្រេចនេះ ត្រូវបានលើកចោល។ ជាងនេះទៅទៀត វាមានភាពមិនច្បាស់លាស់ទេថាគឺដីកាសម្រេចបង្គាប់ឲ្យប្រគល់អចលនវត្ថុនៅក្នុងមាត្រា ៤៥០ មានខ្លឹមសារដូចគ្នាទៅនឹងដីកាសម្រេចបង្គាប់ឲ្យផ្តល់តារកាលិកនៅក្នុងមាត្រា ៣៥០ កថាខណ្ឌទី ២ ចំណុច គ ដែរឬទេ។ ដូច្នោះ មានការបកស្រាយផ្សេងគ្នា។ ការបកស្រាយទី ១ គឺថា ដីកាសម្រេចបង្គាប់ឲ្យប្រគល់អចលនវត្ថុ គឺចាំបាច់ត្រូវធ្វើការបញ្ជាក់ថាបានចូលជាស្ថាពរ នៅពេលដែលមានបណ្តឹងជំទាស់ត្រូវបានធ្វើឡើងចំពោះដីកាសម្រេចបង្គាប់ឲ្យប្រគល់អចលនវត្ថុ ហើយតុលាការនៃបណ្តឹងជំទាស់ លើកចោលបណ្តឹងជំទាស់ និងរូបមន្តអនុវត្តដែលចេញដោយតុលាការនៃបណ្តឹងជំទាស់ ត្រូវភ្ជាប់ជាមួយនឹងដីកាសម្រេចដើម្បីអនុវត្តដីកាសម្រេចបង្គាប់ឲ្យប្រគល់អចលនវត្ថុនោះ ទៅអ្នកទិញ។

ចំពោះបញ្ហាខាងលើនេះ ខ្ញុំមានយោបល់ថា សាលាឧទ្ធរណ៍ដែលជាតុលាការនៃបណ្តឹង

ជំទាស់មិនគួរ ឬមិនមានសមត្ថកិច្ច និងមិនចាំបាច់ចេញការបញ្ជាក់ថាដីកាសម្រេចបង្គាប់ឲ្យប្រគល់អចលនវត្ថុរបស់តុលាការអនុវត្តចូលជាស្ថាពរទេ នៅពេលដែលសាលាឧទ្ធរណ៍សម្រេចបានចោលបណ្តឹងជំទាស់របស់កូនបំណុលនៃការអនុវត្ត និងតម្កល់ដីកាសម្រេចបង្គាប់ឲ្យប្រគល់អចលនវត្ថុរបស់តុលាការអនុវត្តនោះ ហើយក៏មិនចាំបាច់ចេញរូបមន្តអនុវត្តឲ្យដែរ ដោយសារតែដីកាសម្រេចបង្គាប់ឲ្យប្រគល់អចលនវត្ថុរបស់តុលាការអនុវត្តនេះ ពុំមែនជាលិខិតអនុវត្តដូចមានចែងនៅក្នុងមាត្រា ៣៥០ កថាខណ្ឌទី ២ ចំណុច គ (ដីកាសម្រេចបង្គាប់ឲ្យផ្តល់តារាងកាលិក) ទេ។

បើទោះបីជាអត្ថន័យនៃដីកាទាំងពីរនេះ មានន័យដូចគ្នាក៏ដោយ ប៉ុន្តែដីកាទាំងពីរនេះចេញនៅក្នុងនីតិវិធីពីរផ្សេងគ្នា។ ដីកាបង្គាប់ឲ្យផ្តល់តារាងកាលិក អាចចេញក្នុងនីតិវិធីបណ្តឹង នីតិវិធីដាស់តឿន ឬនីតិវិធីចាត់ចែងរក្សាការពារ ដែលជានីតិវិធីមួយ មុនពេលមាននីតិវិធីអនុវត្តដោយបង្ខំ តាមពាក្យសុំរបស់ម្ចាស់បំណុលនៃការអនុវត្ត រីឯដីកាបង្គាប់ឲ្យប្រគល់អចលនវត្ថុ ត្រូវបានធ្វើឡើងនៅក្នុងនីតិវិធីអនុវត្តដោយបង្ខំ ហើយដីកានោះចេញក្រោយពេលដែលអ្នកទិញបានទិញអចលនវត្ថុតាមការលក់ដោយបង្ខំ និងបង់ថ្លៃទិញ ក៏ដូចជាដាក់ពាក្យសុំឲ្យតុលាការអនុវត្តចេញដីកាសម្រេចបង្គាប់ឲ្យកូនបំណុលនៃការអនុវត្ត ប្រគល់អចលនវត្ថុដែលខ្លួនបានទិញមកឲ្យខ្លួន។ ដូចនេះ អានុភាពនៃដីកាទាំងពីរនេះខុសគ្នា គឺដីកាបង្គាប់ឲ្យផ្តល់តារាងកាលិក តាមមាត្រា ៣៥០ កថាខណ្ឌទី ២ ចំណុច គ មិនទាន់មានអានុភាពអនុវត្តដោយបង្ខំទេ រីឯដីកាបង្គាប់ឲ្យប្រគល់អចលនវត្ថុតាមការលក់ដោយបង្ខំ មានអានុភាពអនុវត្តដោយបង្ខំរួចហើយ វាមានន័យថា អាជ្ញាសាលាអាចបង្ខំការអនុវត្តតាមរយៈការប្រើប្រាស់កំលាំងសាធារណៈ។

ហេតុនេះ អានុភាពនៃការលក់ត្រូវបានចាប់ផ្តើម ហើយអានុភាពនៃការធ្វើលទ្ធកម្មកម្មសិទ្ធិតាមការលក់ទិញ និងតាមរយៈការលក់ដោយបង្ខំ ត្រូវបានកើតមានឡើង។ គ្រាន់តែការចូលកាន់កាប់ជាក់ស្តែងរបស់អ្នកទិញមិនទាន់បាន ដោយសារកូនបំណុលនៃការអនុវត្ត មិនព្រមប្រគល់ឲ្យកាន់កាប់។ នេះបើយោងតាមស្មារតីនៃមាត្រា ៤៤៧ មាត្រា ៤៥០ កថាខណ្ឌទី ១ និងមាត្រា ៤៥០ កថាខណ្ឌទី ២។

អ្នកទិញពុំមែនជាភាគីក្នុងសំណុំរឿងអនុវត្តដោយបង្ខំទេ និងពុំមែនជាម្ចាស់បំណុលនៃការអនុវត្តទេ ផ្ទុយទៅវិញអ្នកទិញជាកម្មសិទ្ធិករនៃអចលនទ្រព្យ ដែលខ្លួនបានទិញបានតាមការលក់ដោយបង្ខំដែលកម្មសិទ្ធិត្រូវបានផ្ទេរ និងមានសិទ្ធិទាមទារឲ្យកូនបំណុលនៃការអនុវត្តប្រគល់ការកាន់កាប់មកឲ្យខ្លួន។ ហេតុនេះ គេគួរតែការពារអ្នកទិញបាន ដើម្បីទទួលបានការកាន់កាប់បានភ្លាមៗ និងឆាប់រហ័សស្របតាមគោលគំនិតនៃនីតិវិធីអនុវត្តដោយបង្ខំ និងគោល

គំនិតនៃការចេញដីកាសម្រេចបង្គាប់ឲ្យប្រគល់អចលនវត្ថុតាមពាក្យសុំរបស់អ្នកទិញ។

អ្នកអនុវត្តការប្រគល់ គឺអាជ្ញាសាលា។ ការកម្លាំងសាធារណៈជាជំនួយ គឺមានភាពចាំបាច់ ដើម្បីអនុវត្តដោយបង្ខំឲ្យប្រគល់ការកាន់កាប់ទៅឲ្យអ្នកទិញ។

ម្យ៉ាងទៀត ខ្ញុំយល់ថា អ្នកទិញ អាចធ្វើលទ្ធកម្មកម្មសិទ្ធិតាមរយៈការចុះបញ្ជីផ្ទេរកម្មសិទ្ធិតាមអំណាចដីកាសម្រេចបង្គាប់ឲ្យប្រគល់អចលនវត្ថុ ដែលបានចូលជាស្ថាពររួចហើយបាន។ ដូចនេះ ក្រោយពីការចុះបញ្ជីផ្ទេរកម្មសិទ្ធិ អ្នកទិញក្លាយជាកម្មសិទ្ធិករនៃអចលនទ្រព្យ។ ដូចនេះ កូនបំណុលនៃការអនុវត្ត ដែលមិនព្រមប្រគល់ការកាន់កាប់នោះ នឹងក្លាយជាជនជាប់ចោទក្នុងបទព្រហ្មទណ្ឌពីបទប៉ះពាល់កម្មសិទ្ធិអ្នកដទៃ តាមច្បាប់ភូមិបាល ហើយអ្នកទិញ អាចប្តឹងទាមទារឲ្យប្រគល់ការកាន់កាប់ដោយផ្អែកលើកម្មសិទ្ធិបានតាមច្បាប់សារធាតុ។

ខ្ញុំយល់ថា បើចាត់ទុកថា ដីកាសម្រេចបង្គាប់ឲ្យប្រគល់អចលនវត្ថុ ជាលិខិតអនុវត្ត តាមមាត្រា ៣៥០ កថាខណ្ឌទី ២ ចំណុច គ នោះអ្នកទិញ ចាំបាច់ត្រូវឆ្លងកាត់នីតិវិធីអនុវត្តដោយបង្ខំ ដែលក្នុងនោះអ្នកទិញ ក្លាយជាម្ចាស់បំណុលនៃការអនុវត្ត។ វាត្រូវប្រើប្រាស់ពេលវេលាយូរ និងចំណាយប្រាក់កក់បង់ពន្ធ និងនីតិវិធីមានភាពស្មុគស្មាញថែមទៀត។ ជាលទ្ធផល អ្នកដេញថ្លៃកាន់តែតិចទៅ ដែលចូលរួមក្នុងការដេញថ្លៃទិញក្នុងនីតិវិធីនៃការលក់របស់តុលាការអនុវត្តទេ ពីព្រោះបើទោះជាទិញបានក៏ដោយ ក៏អ្នកទិញមិនអាចចូលកាន់កាប់លើអចលនទ្រព្យនោះបានដែរ បើកូនបំណុលនៃការអនុវត្តមិនព្រមប្រគល់ការកាន់កាប់។ ខ្ញុំមើលឃើញថា នីតិវិធីអនុវត្តត្រូវបានធ្វើឡើងពីរដង នៅពេលដែលដីកាសម្រេចបង្គាប់ឲ្យប្រគល់អចលនវត្ថុ ត្រូវបានបកស្រាយថាជាលិខិតអនុវត្ត។ **ការអនុវត្តទី ១** គឺត្រូវបានធ្វើឡើងរវាងម្ចាស់បំណុលនៃការអនុវត្ត និងកូនបំណុលនៃការអនុវត្តតាមលិខិតអនុវត្ត ដែលកើតចេញពីនីតិវិធីបណ្តឹង ឬនីតិវិធីដាស់តឿន ឬនីតិវិធីរក្សាការពារ។ **ការអនុវត្តទី ២** គឺត្រូវបានធ្វើឡើងរវាងអ្នកទិញតាមការលក់ដោយបង្ខំ និងកូនបំណុលនៃការអនុវត្តមុន (ឬអ្នកកាន់កាប់អចលនទ្រព្យ)។

ការធ្វើបែបនេះ នាំឲ្យមានការយឺតយ៉ាវ និង ស្មុគស្មាញចំពោះនីតិវិធីអនុវត្តដោយបង្ខំ។ អ្នកចង់ចូលរួមទិញតាមការលក់ដោយបង្ខំមានកាន់តែតិច និងធ្វើឲ្យថ្លៃលក់កាន់តែថោកទៅៗ ព្រោះមានតែម្ចាស់បំណុលនៃការអនុវត្តទេ នឹងទិញអចលនវត្ថុនោះ។

ខ្ញុំមានយោបល់ថា ដីកាសម្រេចបង្គាប់ឲ្យប្រគល់អចលនវត្ថុ តាមនីតិវិធីអនុវត្តដោយបង្ខំ ចប់សព្វគ្រប់ហើយ មិនគួរបកស្រាយថាជាលិខិតអនុវត្តទេ ព្រោះជាដីកាដែលកើតចេញពីនីតិវិធីអនុវត្តដោយបង្ខំរួចស្រេចទៅហើយ។ ដូចនេះ ខ្ញុំយល់ថា ពេលដីកាសម្រេចបង្គាប់ឲ្យប្រគល់អចលនវត្ថុនេះ បានចូលជាស្ថាពរតាមមាត្រា ៤៥០ កថាខណ្ឌទី ៥ គឺអាជ្ញាសាលានៃសាលា

ដំបូង ត្រូវបន្តការអនុវត្តការប្រគល់អចលនវត្ថុនេះ ទៅឲ្យអ្នកទិញតាមរយៈការអនុវត្តដោយបង្ខំ តាមមាត្រា ៥២៤ នៃក្រមនីតិវិធីរដ្ឋប្បវេណីតែម្តង ដោយមិនចាំបាច់មានរូបមន្តអនុវត្ត និងមិន ចាំបាច់រងចាំឲ្យអ្នកទិញដាក់ពាក្យសុំអនុវត្តដោយបង្ខំឡើងវិញទេ។ ការធ្វើបែបនេះ ទើបសម គ្របតាមគោលគំនិតនៃនីតិវិធីអនុវត្តដោយបង្ខំ និងគោលបំណងនៃដីកាសម្រេចបង្គាប់ឲ្យ ប្រគល់អចលនវត្ថុ ដែលមានបំណងចង់ឲ្យមានការប្រគល់ការកាន់កាប់អចលនវត្ថុដល់អ្នកទិញ ឲ្យបានឆាប់រហ័ស និងធ្វើលទ្ធកម្មសិទ្ធិបានឆាប់រហ័ស ក៏ដូចជាដើម្បីលើកទឹកចិត្តឲ្យមានការ ចូលរួមពីសំណាក់សាធារណៈជន ក្នុងការចូលរួមការដេញថ្លៃទិញឲ្យបានច្រើន ដើម្បីឲ្យថ្លៃលក់ បានខ្ពស់។ នេះគឺជាការការពារផលប្រយោជន៍ដល់កូនបំណុលផងដែរ។

សំណួរ ៖ តើសាលាឧទ្ធរណ៍ ចាំបាច់ត្រូវបញ្ជាក់ថា ដីកាសម្រេចបង្គាប់ឲ្យប្រគល់អចលន វត្ថុ តាមមាត្រា ៤៥០ កថាខណ្ឌទី ៥ នេះ ចូលជាស្ថាពរ ឬទេនោះ? ខ្ញុំយល់ថា សាលាឧទ្ធរណ៍ក៏ មិនចាំបាច់បញ្ជាក់ថាដីកាសម្រេចនេះ ចូលជាស្ថាពរដែរ ពីព្រោះថាផ្អែកតាមមាត្រា ៤៥០ កថា ខណ្ឌទី ៤ និង កថាខណ្ឌទី ៥ ចែងថា ៖ ដីកាសម្រេចបង្គាប់ឲ្យប្រគល់អចលនវត្ថុនេះ អាចប្តឹង ជំទាស់បាន និងវាមិនទាន់មានអានុភាពទេ បើមិនទាន់ចូលជាស្ថាពរ។ ការចែងដូចនេះ មិនមាន ន័យថា តុលាការនៃបណ្តឹងជំទាស់ត្រូវបញ្ជាក់ថា ដីកាសម្រេចនោះ ចូលជាស្ថាពរទេ ដោយ ហេតុថា តាមមាត្រា ២៥៩ កថាខណ្ឌទី ៣ នៃក្រមនីតិវិធីរដ្ឋប្បវេណី ចែងថា “ចំពោះដីកា សម្រេចលើបណ្តឹងជំទាស់មិនអាចប្តឹងជំទាស់ទៀតបានឡើយ”។ មាត្រានេះ បញ្ជាក់ច្បាស់ ហើយថា ដីកាសម្រេចបង្គាប់ឲ្យប្រគល់អចលនវត្ថុតាមមាត្រា ៤៥០ កថាខណ្ឌទី ៤ និង កថា ខណ្ឌទី ៥ ដែលអាចប្តឹងជំទាស់ម្តងហើយនោះ មិនអាចប្តឹងជំទាស់ទៀតបានឡើយ។ នេះមាន ន័យថា ក្រោយពេលដែលតុលាការនៃបណ្តឹងជំទាស់សម្រេចលើពាក្យបណ្តឹងជំទាស់របស់កូន បំណុលនៃការអនុវត្តហើយ កូនបំណុលនៃការអនុវត្តនោះ មិនអាចប្តឹងជំទាស់ទៀតបានទេ គឺ ចិទ្ធផ្លូវតវ៉ា។ ហេតុនេះ ការណ៍ដែលតុលាការនៃបណ្តឹងជំទាស់ គឺសាលាឧទ្ធរណ៍សម្រេចបាន ចោលបណ្តឹងជំទាស់របស់កូនបំណុល ហើយសម្រេចតម្កល់ដីកាសម្រេចបង្គាប់ឲ្យប្រគល់ អចលនវត្ថុរបស់តុលាការអនុវត្ត មានន័យថា ដីកាសម្រេចបង្គាប់នេះចូលជាស្ថាពរ ដោយ ស្វ័យប្រវត្តិ ដោយមិនចាំបាច់បញ្ជាក់ថាចូលជាស្ថាពរទេ។

ជារួម ខ្ញុំយល់ថា សាលាឧទ្ធរណ៍ មិនចាំបាច់បញ្ជាក់ថា ដីកាសម្រេចបង្គាប់ឲ្យប្រគល់ អចលនវត្ថុ ចូលជាស្ថាពរ ហើយក៏មិនចាំបាច់ចេញរូបមន្តអនុវត្តដែរ។ សាលាឧទ្ធរណ៍ ត្រូវ បញ្ជូនដីកាសម្រេចបង្គាប់ឲ្យប្រគល់អចលនវត្ថុនេះ ទៅឲ្យអាជ្ញាសាលានៃសាលាដំបូង ដើម្បីបន្ត ការអនុវត្តដោយបង្ខំ តាមរយៈការប្រើប្រាស់កំលាំងសាធារណៈ ដើម្បីយកសិទ្ធិកាន់កាប់អចលន

វត្តប្រគល់ឲ្យអ្នកទិញបានតែម្តង។

យោបល់អ្នកចូលរួមដទៃទៀត

អ្នកចូលរួមខ្លះ ក៏យល់ស្របថា ៖ ដីកាសម្រេចបង្គាប់ឲ្យប្រគល់អចលនវត្ថុតាមនីតិវិធីអនុវត្តដោយបង្ខំនេះ ពុំមែនជាលិខិតអនុវត្ត ដូចមានចែងក្នុងមាត្រា ៣៥០ កថាខណ្ឌទី ២ ចំណុច គ ទេ។ អ្នកចូលរួមខ្លះ ក៏ឲ្យយោបល់ថា ដោយសារច្បាប់មិនមានចែងច្បាស់លាស់ ហើយសៀវភៅពន្យល់អំពីនីតិវិធីលក់ដោយបង្ខំចំពោះអចលនវត្ថុ ដែលបោះពុម្ពផ្សាយកន្លងមក ក៏មិនបានពន្យល់ច្បាស់ពីបញ្ហានេះដែរ ប៉ុន្តែយល់ស្របថា មិនគួរបកស្រាយថាជាលិខិតអនុវត្តទេ ពីព្រោះនាំឲ្យមានការអនុវត្តដោយបង្ខំពីរដងកើតឡើង នាំឲ្យអ្នកទិញបានខ្លាចអា មិនចូលរួមទិញទេ ពេលនោះចំនួនអ្នកទិញនឹងថយចុះ ឬ គ្មានតែម្តង។ វា នាំឲ្យថ្លៃលក់ធ្លាក់ទាប ខូចប្រយោជន៍កូនបំណុលហើយថាវាខុសនឹងគោលបំណងនៃដីកាសម្រេចបង្គាប់ឲ្យប្រគល់អចលនវត្ថុ ដែលមានបំណងចង់ឲ្យបានការប្រគល់ការកាន់កាប់ឆាប់រហ័ស ជៀសវាងអូសបន្លាយពេល និងយឺតយ៉ាវ។ ហេតុនេះ ស្នើសុំឲ្យមានវិសោធនកម្មសៀវភៅពន្យល់អំពីនីតិវិធីលក់ដោយបង្ខំចំពោះអចលនវត្ថុឡើងវិញ ដោយចែងឲ្យបានច្បាស់លាស់ពីបញ្ហានេះ។

រីឯអ្នកចូលរួមខ្លះទៀត គ្មានយោបល់។

ពិភាក្សានៅថ្ងៃទី ៣០ ខែ សីហា ឆ្នាំ ២០១៣

សំណួរ ៣៣

ច្បាប់	ក្រមនីតិវិធីរដ្ឋប្បវេណី
ប្រភេទ	ការចាត់ចែងរក្សាការពារ
ប្រធានបទ	ការតវ៉ារបស់តតិយជនចំពោះការរឹបអូសជាបណ្តោះអាសន្ន
មាត្រាពាក់ព័ន្ធ	មាត្រា ៥៦៤, ៣៦៥, ៣៦៧, ៣៧០, ៤៣, ៥៥០, ៥៥៤
សំណួរ	តុលាការបានចេញដីកាសម្រេចរឹបអូសជាបណ្តោះអាសន្ន ចំពោះអចលនវត្ថុរបស់កូនបំណុល។ ប៉ុន្តែ អចលនវត្ថុនោះ បានក្លាយជាកម្មសិទ្ធិរបស់តតិយជន។ តើតតិយជនត្រូវធ្វើដូចម្តេច ដើម្បីលុបចោលការរឹបអូសជាបណ្តោះអាសន្នចំពោះអចលនវត្ថុដែលជាកម្មសិទ្ធិរបស់ខ្លួន?

(ការពិភាក្សានៅក្នុងក្រុមការងារ)

របបនៃការចាត់ចែងរក្សាការពារនៅក្នុងក្រមនីតិវិធីរដ្ឋប្បវេណី គឺជានីតិវិធីមួយដែលមានលក្ខណៈបណ្តោះអាសន្ន ដើម្បីការពារផលប្រយោជន៍ស្របច្បាប់របស់ម្ចាស់បំណុល នៅពេលរង់ចាំសាលក្រម ឬសាលដីកាដែលមានអានុភាពអនុវត្ត។ នៅក្នុងកិច្ចការពារនេះ ម្ចាស់បំណុលត្រូវប្រើវិធានការនៃការចាត់ចែងរក្សាការពារ ទៅលើទ្រព្យសម្បត្តិរបស់កូនបំណុល។ ការកម្រិតក្នុងការចាត់ចែងទ្រព្យសម្បត្តិរបស់កូនបំណុលដែលបានធ្វើឡើងដោយម្ចាស់បំណុល អាចប៉ះពាល់ដល់កម្មសិទ្ធិរបស់តតិយជន។

ទាក់ទងនឹងការរឹបអូសដែលបានធ្វើឡើងចំពោះទ្រព្យសម្បត្តិរបស់តតិយជន នោះតតិយជន អាចលុបចោលការរឹបអូសដោយវិធីដូចខាងក្រោម៖

១. ដាក់ពាក្យបណ្តឹងតវ៉ារបស់តតិយជន ផ្អែកតាមមាត្រា ៥៦៤ និង មាត្រា ៣៦៥ នៃក្រមនីតិវិធីរដ្ឋប្បវេណី

នីតិវិធីនៃបណ្តឹងតវ៉ារបស់តតិយជន

គោលបំណងនៃការបង្កើតឲ្យមានបណ្តឹងតវ៉ារបស់តតិយជន គឺដើម្បីរារាំងកុំឲ្យមានការអនុវត្តដោយបង្ខំ ឬលុបចោលការអនុវត្តដោយបង្ខំលើវត្ថុដែលជាកម្មវត្ថុនៃការអនុវត្ត ដែលជាកម្មសិទ្ធិឬសិទ្ធិផ្សេងទៀតរបស់តតិយជន។ ដូច្នោះ នីតិវិធីដែលត្រូវយកមកធ្វើការដោះស្រាយលើពាក្យបណ្តឹងតវ៉ារបស់តតិយជន គឺជានីតិវិធីនៃការជម្រះក្តីលើកទី ១ (មាត្រា ៣៣៥)

ក. សមត្ថកិច្ចនៃបណ្តឹងតវ៉ារបស់តតិយជន (មាត្រា ៣៦៥ កថាខណ្ឌទី ២)

តតិយជន ត្រូវដាក់ពាក្យបណ្តឹងទៅតុលាការអនុវត្តដែលចៅក្រមអនុវត្តស្ថិតនៅ

ខ. ពន្ធដាក់ពាក្យបណ្តឹងតវ៉ារបស់តតិយជន (មាត្រា ៦០ និង ៦១)

តតិយជន ត្រូវបង់ពន្ធដាក់ពាក្យបណ្តឹង តាមការគណនាតម្លៃអចលនវត្ថុ ប៉ុន្តែប្រសិនបើ អចលនវត្ថុមានតម្លៃថ្លៃជាងទំហំនៃសិទ្ធិលើបំណុលរបស់ម្ចាស់បំណុល ពន្ធដាក់ពាក្យសុំត្រូវ គណនាតាមទំហំសិទ្ធិលើបំណុលរបស់ម្ចាស់បំណុល។

គ. ការសរសេរពាក្យបណ្តឹងតវ៉ារបស់តតិយជន

ក្នុងការសរសេរពាក្យបណ្តឹងតវ៉ារបស់តតិយជន តតិយជនត្រូវគោរពតាមមាត្រា ៧៥ (មាត្រា ៣៣៥) ដូច្នោះ តតិយជនត្រូវសរសេរអំពីអត្តសញ្ញាណ និងអាសយដ្ឋានរបស់ភាគី និង អ្នកតំណាង ខ្លឹមសារនៃសាលក្រមដែលទាមទារ និងអង្គហេតុចាំបាច់ដើម្បីបញ្ជាក់នូវការទាម ទារ។

ការកំណត់ភាគីនៅក្នុងបណ្តឹងតវ៉ារបស់តតិយជន

មាត្រា ៣៦៥ កថាខណ្ឌទី ១ ចែងថា “តតិយជនដែលមានកម្មសិទ្ធិ ឬសិទ្ធិផ្សេងទៀត ដែលរាំងស្ទះការធ្វើអនុប្បទាន ឬការប្រគល់ចំពោះវត្ថុដែលជាកម្មវត្ថុនៃការអនុវត្តដោយបង្ខំ អាចដាក់ពាក្យបណ្តឹងតវ៉ា ដើម្បីទាមទារកុំឲ្យអនុញ្ញាតការអនុវត្តដោយបង្ខំចំពោះម្ចាស់បំណុល នៃការអនុវត្តបាន”។ ផ្អែកតាមបញ្ញត្តិនេះ គេអាចកំណត់បានថា តតិយជនដែលដាក់ពាក្យ បណ្តឹង គឺជាដើមចោទ រីឯម្ចាស់បំណុលនៃការរឹបអូស គឺជាចុងចម្លើយ។

ប្រសិនបើតតិយជនចង់ផ្អាក ឬលុបចោលការអនុវត្ត គាត់ត្រូវដាក់ពាក្យសុំផ្អាក ឬលុប ចោលការអនុវត្តដោយផ្អែកលើមាត្រា ៣៦៧ ព្រោះការដាក់ពាក្យបណ្តឹងផ្អែកតាមមាត្រា ៣៦៥ មិនអាចផ្អាក ឬលុបចោលការអនុវត្តទេ។ នៅពេលដែលតុលាការសម្រេចឲ្យតតិយជនឈ្នះ ហើយសាលក្រមបានចូលជាស្ថាពរ តតិយជនត្រូវដាក់សាលក្រមនេះទៅតុលាការអនុវត្ត នោះ តុលាការអនុវត្តនឹងផ្អាក ឬលុបចោលការអនុវត្ត (មាត្រា ៣៧០)។

ខ្លឹមសារនៃសាលក្រមដែលទាមទារ

ផ្អែកតាមមាត្រា ៣៦៥ កថាខណ្ឌទី ១ គេអាចកំណត់បានថា ខ្លឹមសារនៃសាលក្រម ដែលតតិយជនត្រូវសរសេរនៅក្នុងពាក្យបណ្តឹង គឺការរឹបអូសជាបណ្តោះអាសន្នដោយចុង ចម្លើយ ចំពោះអចលនវត្ថុដែលជាកម្មសិទ្ធិរបស់ដើមចោទដោយលើកិច្ចសម្រេចរឹបអូសជា បណ្តោះអាសន្ន មិនត្រូវបានអនុញ្ញាតទេ។

អង្គហេតុចាំបាច់ដើម្បីបញ្ជាក់នូវការទាមទារ

នៅក្នុងករណីខាងលើ តតិយជនគឺជាកម្មសិទ្ធិករលើអចលនវត្ថុ ដែលត្រូវបានរឹបអូស តាមដីកាសម្រេចរក្សាការពារ ដូច្នោះ អង្គហេតុចាំបាច់ដើម្បីបញ្ជាក់នូវការទាមទារ ដែលត្រូវសរ

សេវាក្នុងបណ្តឹង គឺមានលក្ខណៈដូចគ្នានឹងខ្លឹមសារនៃសាលក្រមដែលតតិយជនទាមទារដែរ។

យ. នីតិវិធីនៃការជំនុំជម្រះក្តី

តុលាការដែលទទួលពាក្យបណ្តឹង ត្រូវធ្វើនីតិវិធីត្រៀមសម្រាប់ការទាញហេតុផល នីតិវិធីនៃការទាញហេតុផលដោយផ្ទាល់មាត់ និង ចេញសាលក្រម (មាត្រា ៥៦៤, ៣៣៥, និង ៧៨)

ក្នុងករណីដែលតុលាការទទួលស្គាល់ការទាមទាររបស់ដើមចោទ តុលាការត្រូវចេញសាលក្រម ដោយសម្រេចថា ១-ការរឹបអូសជាបណ្តោះអាសន្នដោយចុងចម្លើយចំពោះអចលនវត្ថុដែលជាកម្មសិទ្ធិរបស់ដើមចោទ ដោយផ្អែកលើដីកាសម្រេចរឹបអូសជាបណ្តោះអាសន្ន ត្រូវបានហាមឃាត់។ ២-ផ្អាក ឬ លុបចោលការអនុវត្តរឹបអូសដែលជាកម្មសិទ្ធិរបស់តតិយជន។ តតិយជនអាចផ្អាក ឬលុបចោលការអនុវត្តការរឹបអូសចំពោះអចលនវត្ថុរបស់ខ្លួន ដោយគ្រាន់តែដាក់ឯកសារចម្លងយថាភូតនៃសាលក្រម ដែលតុលាការសម្រេចនេះ ទៅចៅក្រមអនុវត្តដោយផ្អែកលើមាត្រា ៣៧០ កថាខណ្ឌទី ១ ចំណុច ក។

២. វាអាចមានលទ្ធភាពដែលតតិយជនលុបចោលដីកាសម្រេចរឹបអូសដោយផ្អែកលើពាក្យសុំតវ៉ា (មាត្រា ៥៥០) នៅក្រោយពេលប្រើប្រាស់នីតិវិធីនៃការចូលរួមអន្តរាគមន៍ (មាត្រា ៤៣)

នីតិវិធីនៃការចូលរួមអន្តរាគមន៍

ក. ការដាក់ពាក្យសុំចូលរួមអន្តរាគមន៍ (មាត្រា ៤៤)

តតិយជន ត្រូវដាក់ពាក្យសុំចូលរួមអន្តរាគមន៍ ហើយការដាក់ពាក្យសុំនេះ អាចធ្វើដោយផ្ទាល់មាត់ក៏បាន ធ្វើជាលាយលក្ខណ៍អក្សរក៏បាន ទៅសាលាដំបូងដែលចៅក្រមបានចេញដីកាសម្រេចរឹបអូសជាបណ្តោះអាសន្នស្ថិតនៅ។

មូលហេតុនៃការចូលរួមអន្តរាគមន៍

ក្នុងពាក្យសុំ តតិយជនត្រូវបញ្ជាក់មូលហេតុនៃការចូលរួមអន្តរាគមន៍ ឲ្យបានច្បាស់លាស់។ ដូច្នោះ មូលហេតុដែលតតិយជន ត្រូវធ្វើការបញ្ជាក់នៅក្នុងពាក្យសុំ គឺភាពជាម្ចាស់កម្មសិទ្ធិដោយភ្ជាប់នឹងភស្តុតាង។

ករណីមានពាក្យសុំតវ៉ា និងការចូលរួមជួយអន្តរាគមន៍របស់តតិយជន តុលាការដែលចេញដីកាសម្រេចរឹបអូសជាបណ្តោះអាសន្ន ត្រូវសម្រេចសេចក្តីនូវការអនុញ្ញាត ឬមិនអនុញ្ញាតឲ្យតតិយជនចូលរួមអន្តរាគមន៍ ដោយដីកាសម្រេច ហើយតតិយជនត្រូវធ្វើសេចក្តីបញ្ជាក់ដំបូងអំពីមូលហេតុនៃការចូលរួមអន្តរាគមន៍ (មាត្រា ៤៥ កថាខណ្ឌទី ១)។ ដីកាសម្រេចនេះ អាចប្តឹងជំទាស់បាន (មាត្រា ៤៥ កថាខណ្ឌទី ៣)។

ខ. ការបង់ពន្ធដាក់ពាក្យសុំចូលរួមអន្តរាគមន៍ (មាត្រា ៦១ កថាខណ្ឌទី ៦)

តតិយជន ត្រូវបង់ពន្ធដាក់ពាក្យសុំ ៥០០០ រៀល នៅពេលដែលគាត់ដាក់ពាក្យសុំចូលរួមអន្តរាគមន៍។

គ. ការដាក់ពាក្យសុំតវ៉ាចំពោះដីកាសម្រេចរឹបអូសជាបណ្តោះអាសន្ន (មាត្រា ៤៦, មាត្រា ៥៣៤, និង មាត្រា ៥៥០)

បន្ទាប់ពីដាក់ពាក្យសុំចូលរួមអន្តរាគមន៍ តតិយជន អាចដាក់វិធីតទល់ ឬ ការពារខ្លួន ធ្វើការប្តឹងតវ៉ាជាអាទិ៍ (មាត្រា ៤៦)។ ដូច្នោះ តតិយជន អាចដាក់ពាក្យសុំតវ៉ាជាលាយលក្ខណ៍អក្សរចំពោះដីកាសម្រេចរឹបអូសជាបណ្តោះអាសន្ន ទៅតុលាការដែលចេញដីកាសម្រេចរក្សាការពារ (មាត្រា ៥៣៤ និង មាត្រា ៥៥០)។

ឃ. ការបង់ពន្ធលើពាក្យសុំតវ៉ាចំពោះដីកាសម្រេចរឹបអូសជាបណ្តោះអាសន្ន (មាត្រា ៦១ កថាខណ្ឌទី៦)

តតិយជន ត្រូវបង់ពន្ធដាក់ពាក្យសុំតវ៉ាទៅសាលាដំបូងចំនួន ៥០០០ រៀល។

ង. ដីកាសម្រេចអំពីពាក្យសុំតវ៉ាចំពោះដីកាសម្រេចរឹបអូសជាបណ្តោះអាសន្ន (មាត្រា ៥៥៤ និង មាត្រា ៥៥៦)

តុលាការដែលទទួលពាក្យសុំតវ៉ារបស់តតិយជន ត្រូវទទួលស្គាល់ ផ្លាស់ប្តូរ ឬលុបចោលនូវដីកាសម្រេចរឹបអូសជាបណ្តោះអាសន្ន។ ក្នុងករណីដែលតុលាការអនុវត្តដែលទទួលពាក្យសុំតវ៉ា ចេញដីកាសម្រេចលុបចោលនូវដីកាសម្រេចរឹបអូស ហើយប្រកាសថាដីកាសម្រេចនេះ មានអានុភាពភ្លាមៗ នោះតតិយជនអាចលុបចោលការរឹបអូសអចលនវត្ថុដែលជាកម្មសិទ្ធិរបស់ខ្លួនបាន ដោយគ្រាន់តែតតិយជនដាក់ឯកសារចម្លងយថាភូតនៃដីកាសម្រេចនេះទៅតុលាការដែលអនុវត្តដីកាសម្រេចរឹបអូស។ ប្រសិនបើតុលាការ មិនប្រកាសថា ដីកាសម្រេចនេះមានអានុភាពភ្លាមៗទេ នោះតតិយជនត្រូវរងចាំដីកាសម្រេចមានអានុភាពអនុវត្ត។

កំណត់សម្គាល់ ៖

ការចូលរួមអន្តរាគមន៍របស់តតិយជនតាមមាត្រា ៤៣ នៃក្រមនីតិវិធីរដ្ឋប្បវេណី៖ ប្រសិនបើសកម្មភាពធ្វើបណ្តឹងតវ៉ារបស់តតិយជន បានធ្វើឲ្យប៉ះពាល់ប្រឆាំងនឹងសកម្មភាពបណ្តឹងរបស់អ្នកដែលត្រូវគេចូលរួមអន្តរាគមន៍ សកម្មភាពនោះពុំមានអានុភាពឡើយ (មាត្រា ៤៦ កថាខណ្ឌទី ២)។

សំណួរ ៣៤

ច្បាប់	ក្រមនីតិវិធីរដ្ឋប្បវេណី
ប្រភេទ	ការចាត់ចែងរក្សាការពារ
ប្រធានបទ	ការលុបចោលការចាត់ចែងរក្សាការពារ
មាត្រាពាក់ព័ន្ធ	មាត្រា ៥៥៤ និង មាត្រា ៥៥៨ នៃក្រមនីតិវិធីរដ្ឋប្បវេណី
សំណួរ	<p>តុលាការ បានចេញដីកាសម្រេចរក្សាការពារ ដែលមានខ្លឹមសារ ៖ រឺប អូសជា បណ្តោះអាសន្ននូវទ្រព្យសម្បត្តិរបស់កូនបំណុលចំនួន ២ កន្លែង (ដី A និង ដី B)។ បន្ទាប់ពីមានការដាក់ពាក្យសុំតវ៉ា តុលាការបានចេញដីកាសម្រេច រឺបអូសតែទ្រព្យសម្បត្តិ មួយកន្លែងរបស់កូនបំណុល ហើយលុបចោលការរឺប អូសទ្រព្យសម្បត្តិមួយកន្លែងទៀត (ដី B)។ ឧបមាថា ដីកាសម្រេចអំពីពាក្យសុំ តវ៉ានេះបានចូលជាស្ថាពរ។ ប៉ុន្តែ ម្ចាស់បំណុល បានទទួលសំណងពីកូន បំណុល ដែលជាមូលហេតុនាំឲ្យកូនបំណុលដាក់ពាក្យសុំលុបចោលដីកា សម្រេចរក្សាការពារ ដោយសារការផ្លាស់ប្តូរស្ថានភាព។</p> <p>ក្នុងករណីបែបនេះ ផ្អែកតាមមាត្រា ៥៥៨ តើដីកាសម្រេចចម្ងាយណា ដែលតុលាការត្រូវលុប? ដីកាសម្រេចរឺបអូសដើម ឬ ដីកាសម្រេចក្រោយដែល បានកែប្រែដីកាសម្រេចមុន ?</p>
<p>(ការពិភាក្សានៅក្នុងក្រុមការងារ)</p> <p>យោងតាមខ្លឹមសារនៃមាត្រា ៥៥៨ កថាខណ្ឌទី ១ នៃក្រមនីតិវិធីរដ្ឋប្បវេណីចែងថា ៖ បើ មានការរលត់សិទ្ធិ ឬទំនាក់ទំនងគតិយុត្តដែលត្រូវបានរក្សាការពារ ឬភាពចាំបាច់ក្នុងការរក្សា ការពារ ឬការផ្លាស់ប្តូរផ្សេងទៀតនៃស្ថានភាព តុលាការដែលបានចេញដីកាសម្រេចរក្សាការពារ ឬតុលាការនៃបណ្តឹងអង្គសេចក្តី អាចលុបចោលដីកាសម្រេចរក្សាការពារ តាមពាក្យសុំរបស់កូន បំណុលបាន។</p> <p>ផ្អែកតាមអត្ថន័យខាងលើនេះ ក្រមនីតិវិធីរដ្ឋប្បវេណីមិនបានចែងពីការលុបចោលដីកា សម្រេចអំពីពាក្យសុំតវ៉ាចំពោះដីកាសម្រេចរក្សាការពារទេ ក៏ប៉ុន្តែមាត្រានេះ សំដៅតែទៅលើការ លុបចោលដីកាសម្រេចរក្សាការពារប៉ុណ្ណោះ។</p> <p>យោងតាមនីតិវិធីដែលមានចែងនៅក្នុងក្រមនីតិវិធីរដ្ឋប្បវេណី ក្រោយពីចេញដីកា សម្រេចរក្សាការពាររួចហើយ កូនបំណុលអាចដាក់ពាក្យសុំតវ៉ាទៅនឹងដីកាសម្រេចរក្សាការពារ</p>	

នោះបាន ហើយបន្ទាប់មក តុលាការនឹងសម្រេចទៅលើពាក្យសុំនេះ ដោយចេញដីកាសម្រេច មួយទៀត។ បើពិនិត្យលើអត្ថន័យនៃមាត្រា ៥៥៤ កថាខណ្ឌទី ១ នៃក្រមនីតិវិធីរដ្ឋប្បវេណី ឃើញថា នៅក្នុងដីកាសម្រេចអំពីពាក្យសុំតវ៉ាចំពោះដីកាសម្រេចរក្សាការពារ តុលាការត្រូវ ទទួលស្គាល់ ផ្លាស់ប្តូរ ឬ លុបចោលនូវដីកាសម្រេចរក្សាការពារ។ ចំពោះការរឹបអូសជាបណ្តោះ អាសន្ន តុលាការអាចសម្រេចត្រឹមតែទទួលស្គាល់ការរឹបអូសជាបណ្តោះអាសន្នដែលបានធ្វើពី មុន ឬក៏លុបចោលការរឹបអូសជាបណ្តោះអាសន្ននោះប៉ុណ្ណោះ។ នៅក្នុងឧទាហរណ៍ខាងលើ តុលាការចេញដីកាសម្រេចអំពីពាក្យសុំតវ៉ា ដោយសម្រេចទទួលស្គាល់ការរឹបអូសដី A ហើយ លុបចោលការរឹបអូសដី B។ និយាយមួយបែបទៀតថា ដីកាសម្រេចរក្សាការពារដែលសម្រេចរឹប អូសដី A នៅតែមានអានុភាពដដែល ដោយសារតែដីកាសម្រេចអំពីពាក្យសុំតវ៉ា បានទទួល ស្គាល់ដីកាសម្រេចរក្សាការពារនេះ។ ដោយសារតែពាក្យសុំតវ៉ាចំពោះដីកាសម្រេចរក្សាការពារ មិនមែនជាពាក្យសុំឯករាជ្យទេ ប៉ុន្តែ វាគឺជាការវិនិច្ឆ័យបន្តទៅលើពាក្យសុំដីកាសម្រេចរក្សាការ ពារ។

ដូច្នេះ កូនបំណុលត្រូវដាក់ពាក្យសុំលុបការរក្សាការពារដែលបានផ្លាស់ប្តូរ ដោយផ្អែកលើ ខ្លឹមសារនៃមាត្រា ៥៥៤ នៃក្រមនីតិវិធីរដ្ឋប្បវេណី។

សូមធ្វើការកត់សម្គាល់ថា នៅក្នុងដីកាសម្រេចអំពីពាក្យសុំតវ៉ា គេមិនអាចបន្ថែមកម្មវត្ថុថ្មី បានទេ ពោលគឺតុលាការនឹងសម្រេចតែទៅលើការតវ៉ាទៅនឹងដីកាសម្រេចរក្សាការពារប៉ុណ្ណោះ មានន័យថា ប្រសិនបើតុលាការបានសម្រេចរឹបអូសដី A និង ដី B តុលាការនឹងធ្វើការពិចារណា តែទៅលើការសម្រេចលើដី A និងលើដី B ប៉ុណ្ណោះ ហើយគេមិនអាចសម្រេចដោយធ្វើការរឹប អូសដី C បន្ថែមទៀតឡើយ បើទោះបីជាមានការយល់ព្រមពីម្ចាស់បំណុលក៏ដោយ។

ពិភាក្សានៅថ្ងៃទី ០២ ខែ សីហា ឆ្នាំ ២០១៣

សំណួរ ៣៥

ច្បាប់	ក្រមនីតិវិធីរដ្ឋប្បវេណី
ប្រភេទ	ការចាត់ចែងរក្សាការពារ
ប្រធានបទ	ការលុបចោលការចាត់ចែងរក្សាការពារ
មាត្រាពាក់ព័ន្ធ	មាត្រា ៥៥៤ និង មាត្រា ៥៥៨ នៃក្រមនីតិវិធីរដ្ឋប្បវេណី
សំណួរ	<p>ប្រសិនបើតុលាការបានសម្រេចចេញដីកាសម្រេចរក្សាការពារ ដើម្បីធ្វើការរឹបអូសជាបណ្តោះអាសន្នលើអចលនវត្ថុមួយ។ បន្ទាប់ពីមានពាក្យសុំតវ៉ាចំពោះដីកាសម្រេចរក្សាការពារ តុលាការក៏បានសម្រេចលុបចោលការរឹបអូសជាបណ្តោះអាសន្នចំពោះអចលនវត្ថុមួយ។ ដើម្បីលុបការចុះបញ្ជីការរឹបអូសជាបណ្តោះអាសន្ន តើកូនបំណុលចាំបាច់ដាក់ពាក្យសុំ ហើយក្រឡាបញ្ជីផ្ទុកផ្តាក់ឲ្យលុបការចុះបញ្ជី ឬ ក្រឡាបញ្ជីអាចផ្ទុកផ្តាក់ដោយស្វ័យប្រវត្តិដោយមិនចាំបាច់មានការស្នើសុំរបស់កូនបំណុល ?</p>
<p>(ការពិភាក្សានៅក្នុងក្រុមការងារ)</p> <p>មុននឹងឆ្លើយទៅនឹងសំណួរនេះ យើងគប្បីពិចារណាទៅលើករណីនៃការអនុវត្តសាលក្រមជាមុនសិន។ ឧបមាថា បន្ទាប់ពីតុលាការបានចេញសាលក្រមរួចហើយ ម្ចាស់បំណុលនៃការអនុវត្តដាក់ពាក្យសុំលក់ដោយបង្ខំ។ នៅពេលនោះ តុលាការនឹងចេញ “ដីកាសម្រេចចាប់ផ្តើមលក់ដោយបង្ខំ”។ សន្មតថា ក្រោយមកទៀត កូនបំណុលនៃការអនុវត្តបានដាក់ពាក្យបណ្តឹងតវ៉ាចំពោះការទាមទារ (មាត្រា ៣៦៣) ហើយបន្ទាប់មកកូនបំណុលនៃការអនុវត្តបានឈ្នះនៅក្នុងបណ្តឹងនេះ ពោលគឺតុលាការបានសម្រេចមិនអនុញ្ញាតឲ្យអនុវត្តដោយបង្ខំ លើទ្រព្យសម្បត្តិដែលជាកម្មវត្ថុនៃការអនុវត្តដោយបង្ខំឡើយ។ ក្នុងករណីនេះ នៅពេលដែលកូនបំណុល ដាក់នូវឯកសារចម្លងយថាភូតនៃសាលក្រម ទៅតុលាការអនុវត្ត ដែលរួមមានទាំងការបង្គាប់មិនឲ្យអនុវត្តដោយបង្ខំ នោះតុលាការអនុវត្ត ត្រូវលុបចោលការចាត់ចែងការអនុវត្ត ដែលបានធ្វើរួចហើយ (មាត្រា ៣៧០ កថាខណ្ឌទី ១ ចំណុច ខ)។ បន្ទាប់មក ក្រឡាបញ្ជី ត្រូវធ្វើការផ្ទុកផ្តាក់ឲ្យចុះបញ្ជីពីការលុបចោល តាមមាត្រា ៤២៨ នៃក្រមនីតិវិធីរដ្ឋប្បវេណី។</p> <p>បើពិនិត្យលើករណីនៃការចាត់ចែងរក្សាការពារ វាក៏មានសណ្ឋានប្រហាក់ប្រហែលគ្នាដែរ។ ផ្អែកតាមខ្លឹមសារនៃមាត្រា ៥៦៧ កថាខណ្ឌទី ២ នៃក្រមនីតិវិធីរដ្ឋប្បវេណី ចែងថា ៖ ចំពោះការអនុវត្តរឹបអូសជាបណ្តោះអាសន្ន តុលាការដែលបានចេញដីកាសម្រេចរឹបអូសជា</p>	

បណ្តោះអាសន្ន ត្រូវមានសមត្ថកិច្ចជាតុលាការអនុវត្តរក្សាការពារ។ ដូច្នោះ ក្រឡាបញ្ជីត្រូវផ្អាក ផ្អាកឲ្យស្ថាប័នដែលមានសមត្ថកិច្ចចុះបញ្ជីពីការរឹបអូសជាបណ្តោះអាសន្ន (មាត្រា ៥៦៧ កថា ខណ្ឌទី ៣) ក្រោយពីមានពាក្យសុំឲ្យអនុវត្ត ពីសំណាក់ម្ចាស់បំណុល។ ចំពោះការអនុវត្តរក្សាការពារ មាត្រា ៥៦៤ នៃក្រមនីតិវិធីរដ្ឋប្បវេណីបានយោងទៅលើបទប្បញ្ញត្តិមួយចំនួនដែលមាន ចែងសម្រាប់ការអនុវត្តដោយបង្ខំចំពោះសាលក្រមដែរ។ ដាក់ស្តែង មាត្រា ៣៧០ កថាខណ្ឌទី ១ ចំណុច ក នៃក្រមនីតិវិធីរដ្ឋប្បវេណីក៏ត្រូវយកមកអនុវត្តដែរ ចំពោះការអនុវត្តរក្សាការពារ។ ដូច្នោះ ប្រសិនបើមានការដាក់ឯកសារចម្លងយថាភូតនៃសេចក្តីសម្រេច ដែលមានដីកាសម្រេច លុបចោលដីកាសម្រេចរក្សាការពារ នោះ តុលាការអនុវត្តត្រូវលុបចោលការចាត់ចែងការអនុវត្ត ដែលបានធ្វើរួចហើយតែម្តង។ និយាយមួយបែបទៀតថា តុលាការនៃការអនុវត្តការរឹបអូសជា បណ្តោះអាសន្ន ត្រូវចេញ “ដីកាសម្រេចលុបចោលការចាត់ចែងការអនុវត្ត”។ បន្ទាប់មក ក្រឡាបញ្ជីត្រូវផ្អាកផ្អាកឲ្យស្ថាប័នដែលមានសមត្ថកិច្ចលុបចោលការចុះបញ្ជីអំពីការរឹបអូស នោះ បាន ដោយយោងតាមមាត្រា ៤២៨ កថាខណ្ឌទី ១ (មាត្រា ៥៦៧ កថាខណ្ឌទី ៤)។

ហេតុដូច្នោះ ដើម្បីលុបចោលការអនុវត្តការរក្សាការពារ ត្រូវអនុវត្តតាមមាត្រា ៥៦៤ មាត្រា ៣៧០ និង មាត្រា ៥៦៧ កថាខណ្ឌទី ៤ និង មាត្រា ៤២៨ នៃក្រមនីតិវិធីរដ្ឋប្បវេណី បន្ទាប់ពីមាន ការដាក់ឯកសារ “ដីកាសម្រេចលុបចោលដីកាសម្រេចរក្សាការពារ” មកតុលាការនៃការអនុវត្ត ការរឹបអូសជាបណ្តោះអាសន្ន (មាត្រា ៥៦៧ កថាខណ្ឌទី ២)។

ពិភាក្សានៅថ្ងៃទី ០២ ខែ សីហា ឆ្នាំ ២០១៣

សំណួរ ៣៦

ច្បាប់	ក្រមនីតិវិធីរដ្ឋប្បវេណី
ប្រភេទ	ការចាត់ចែងរក្សាការពារ
ប្រធានបទ	ការរឹបអូសទ្រព្យសម្បត្តិរបស់កូនបំណុលទី ៣
មាត្រាពាក់ព័ន្ធ	មាត្រា ៤០៣, ៤១០, ៥៣១, ៥៤៥, ៥៦៦ នៃក្រមនីតិវិធីរដ្ឋប្បវេណី
សំណួរ	តើម្ចាស់បំណុលអាចរឹបអូសទ្រព្យសម្បត្តិរបស់កូនបំណុលទី ៣ នៅក្រោយពេលចេញដីការរឹបអូសជាបណ្តោះអាសន្ន ចំពោះសិទ្ធិលើបំណុលរបស់កូនបំណុលដែលមានលើកូនបំណុលទី ៣ ឬទេ?

(ការពិភាក្សានៅក្នុងក្រុមការងារ)

សន្មតថា X (ម្ចាស់បំណុល) បានរឹបអូសជាបណ្តោះអាសន្ននូវសិទ្ធិលើបំណុលរបស់ Y (កូនបំណុល) ដែលមានលើ Z (កូនបំណុលទី ៣)។

សមាជិកមួយចំនួនគិតថា X អាចរឹបអូសទ្រព្យសម្បត្តិរបស់ Z នៅក្រោយពេលដែលចេញដីការរឹបអូសជាបណ្តោះអាសន្នចំពោះសិទ្ធិលើបំណុលរបស់ Y ដែលមានលើ Z។ ពួកគាត់ក៏បានចង្អុលបង្ហាញនូវមាត្រា ៥៦៦ កថាខណ្ឌទី ៥ និង មាត្រា ៤០៣ ជាមូលហេតុសំអាងនៃគំនិតរបស់ពួកគាត់។

ក៏ប៉ុន្តែ ទោះបីជាមានមាត្រា ៤០៣ ដែលត្រូវយកមកអនុវត្តដូចគ្នាចំពោះការរឹបអូសជាបណ្តោះអាសន្នក៏ដោយ ក៏មិនអាចធ្វើសេចក្តីសន្និដ្ឋានបែបនេះដែរ។

ជាដំបូង សូមពិនិត្យទៅលើនីតិវិធីនៃការអនុវត្តចំពោះសិទ្ធិលើបំណុល។ សន្មតថា A (ម្ចាស់បំណុល) រឹបអូសនូវសិទ្ធិលើបំណុលរបស់ B (កូនបំណុល) ដែលមានលើ C (កូនបំណុលទី ៣)។ A ទទួលនូវសិទ្ធិប្រមូលបំណុលដែលត្រូវបានរឹបអូសនេះ នៅក្រោយរយៈពេល ១ សប្តាហ៍បានកន្លងហួសគិតពីថ្ងៃដែលដីកាសម្រេចរឹបអូសត្រូវបានបញ្ជូនទៅឲ្យ C (មាត្រា ៤១០ កថាខណ្ឌទី ១) ហើយ C ត្រូវបានគេហាមឃាត់មិនឲ្យសងបំណុលទៅឲ្យ B (មាត្រា ៤០៣ កថាខណ្ឌទី ៥)។ មានន័យថា “សិទ្ធិប្រមូលបំណុល” នេះ គឺជាប្រភេទមួយនៃសិទ្ធិលើបំណុលរបស់ A ដែលមាននៅលើ C។ ដូច្នោះ A អាចដាក់ពាក្យសុំរឹបអូសជាបណ្តោះអាសន្នចំពោះទ្រព្យសម្បត្តិរបស់ C នៅក្រោយពីគាត់បានទទួលសិទ្ធិក្នុងការប្រមូលបំណុល ហើយដរាបណាមានភាពចាំបាច់ក្នុងការរឹបអូសជាបណ្តោះអាសន្នផងដែរ (មាត្រា ៥៤៥ កថាខណ្ឌទី ១)។ នៅក្នុងនីតិវិធីនេះ សិទ្ធិក្នុងការប្រមូលបំណុល ត្រូវបានមើលឃើញជាសិទ្ធិលើបំណុលដែលមានគោលបំណង

ឲ្យសងជាប្រាក់ ហើយអត្ថិភាពនៃសិទ្ធិប្រភេទនេះ គឺជាលក្ខខណ្ឌមួយសម្រាប់ចេញដីកាសម្រេច រឺបង្គាប់ដាច់បណ្តោះអាសន្ន (មាត្រា ៥៤៥ កថាខណ្ឌទី ៣)។ ជាងនេះទៅទៀត A ក៏អាចដាក់ពាក្យ សុំអនុវត្តដោយបង្ខំចំពោះទ្រព្យសម្បត្តិរបស់ C ប្រសិនបើ A មានលិខិតអនុវត្ត ដែលទទួលបាន តាមរយៈការពាក្យបណ្តឹងទាមទារប្រមូលបំណុលចំពោះ C (មាត្រា ៣៥០ កថាខណ្ឌទី ២ ចំណុច ក)។

អានុភាពទាំងនេះ គឺមានលក្ខណៈខុសគ្នាពីអានុភាពនៃការរឹបអូសជាបណ្តោះអាសន្ន ចំពោះសិទ្ធិលើបំណុល។ ការរឹបអូសជាបណ្តោះអាសន្នចំពោះសិទ្ធិលើបំណុល មានអានុភាព បានត្រឹមតែហាមឃាត់កូនបំណុលទី ៣ មិនឲ្យសងបំណុលទៅកូនបំណុលប៉ុណ្ណោះ (មាត្រា ៥៣១ ចំណុច ក និង មាត្រា ៥៦៦ កថាខណ្ឌទី ១)។ ជាក់ស្តែង មាត្រា ៤១០ មិនត្រូវយកមកអនុវត្តដូចគ្នាចំពោះការរឹបអូសជាបណ្តោះអាសន្នទេ (សូមមើលមាត្រា ៥៦៦ កថាខណ្ឌទី ៥)។ គេ អាចនិយាយបានថា X មិនទាន់ទទួលបានសិទ្ធិប្រមូលបំណុលចំពោះ Z នៅឡើយទេ។ នេះមាន ន័យថា X មិនអាចដាក់ពាក្យសុំរឹបអូសបណ្តោះអាសន្នរួមទាំងពាក្យសុំអនុវត្តដោយបង្ខំចំពោះ ទ្រព្យសម្បត្តិរបស់ Z ទេ ព្រោះ X មិនទាន់មានសិទ្ធិលើបំណុលចំពោះ Z នៅឡើយ ដែលនេះគឺ ជាលក្ខខណ្ឌតម្រូវឲ្យមានសម្រាប់ការរឹបអូសជាបណ្តោះអាសន្ន និង ដើម្បីឈ្នះបណ្តឹងទាមទារ ប្រមូលបំណុលចំពោះ Z។

X ត្រូវធ្វើនីតិវិធីដូចខាងក្រោម ប្រសិនបើគាត់ចង់រឹបអូសទ្រព្យសម្បត្តិរបស់ Z

១. ដាក់ពាក្យបណ្តឹងទាមទារឲ្យសងបំណុលចំពោះ Y ហើយទទួលបាននូវសាលក្រម (លិខិត អនុវត្តចំពោះ Y)
២. ដាក់ពាក្យសុំអនុវត្តដោយបង្ខំដោយផ្អែកលើសាលក្រមក្នុងចំណុចទី ១ ចំពោះសិទ្ធិលើ បំណុលរបស់ Y ដែលមានលើ Z
៣. ដាក់ពាក្យបណ្តឹងទាមទារប្រមូលបំណុលចំពោះ Z ហើយទទួលបាននូវសាលក្រម (លិខិត អនុវត្តចំពោះ Z)
៤. ដាក់ពាក្យសុំអនុវត្តដោយបង្ខំ ដោយផ្អែកលើសាលក្រមក្នុងចំណុចទី ៣ ចំពោះទ្រព្យ សម្បត្តិរបស់ Z

<ភាពខុសគ្នារវាងការរឹបអូស (ករណី ABC) និងការរឹបអូសជាបណ្តោះអាសន្ន (ករណីXYZ)>

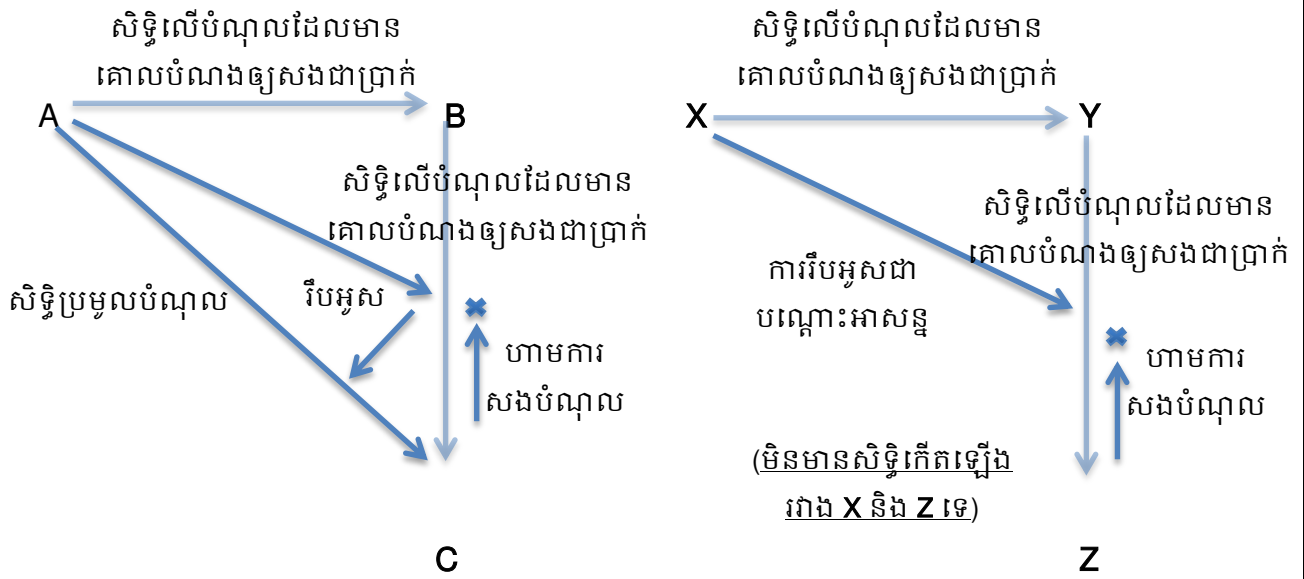

ពិភាក្សានៅថ្ងៃទី ២០ ខែ ធ្នូ ឆ្នាំ ២០១៣

ក្រុមការងារ

គណៈមេធាវី

នៃព្រះរាជាណាចក្រកម្ពុជា

មាតិកា

សិក្ខាសាលាចំលើកទី ១ “ការដាក់ធានា និង ហ៊ីប៉ូតែក” ថ្ងៃទី ២១ ខែមករា ឆ្នាំ២០១៣

ការចាត់ចែងការដាក់ធានា ១

១. ប្រព័ន្ធនៃការដាក់ធានាមុនការអនុវត្តក្រុមរដ្ឋប្បវេណី..... ១

២. ការចាត់ចែងចំពោះការដាក់ធានាក្រោយការអនុវត្តក្រុមរដ្ឋប្បវេណី ២

៣. ការដាក់ធានាដែលបានបង្កើតឡើងក្រោយការអនុវត្តក្រុមរដ្ឋប្បវេណី..... ៣

ហ៊ីប៉ូតែក ៥

១. អត្ថន័យ..... ៥

២. លក្ខណៈនៃសិទ្ធិប្រាតិភោគ ៥

៣. កម្មវត្ថុនៃហ៊ីប៉ូតែក ៧

៤. ការបង្កើតហ៊ីប៉ូតែក..... ៧

៥. អានុភាពនៃហ៊ីប៉ូតែក ៨

៦. ហ៊ីប៉ូតែករួម ៩

៧. ប្រៀបធៀបភាពខុសគ្នារវាងការដាក់ធានា និងហ៊ីប៉ូតែក (ក្រុមរដ្ឋប្បវេណី) ១១

៨. ការដាក់ធានា និងហ៊ីប៉ូតែក ១២

ការអនុវត្តហ៊ីប៉ូតែក ១៣

១. នីតិវិធីនៃការលក់ដោយបង្ខំចំពោះអចលនវត្ថុហ៊ីប៉ូតែក ១៣

២. សិទ្ធិដែលបន្តអត្ថិភាព និងសិទ្ធិដែលរលត់ក្រោយការលក់ ១៧

៣. វិសាលភាពនៃម្ចាស់បំណុលដែលត្រូវទទួលចំណែក ១៧

៤. ករណីសិក្សា ១៨

ហ៊ីប៉ូតែកដើម្បីធានាបំណុលអណ្តែត ២១

១. និយមន័យ ២១

២. ការបង្កើត ២១

៣. ការតតាំងចំពោះតតិយជន ២១

៤. លក្ខណៈ និងអត្ថប្រយោជន៍ (ភាពខុសគ្នាពីហ៊ីប៉ូតែកធម្មតា) ២១

៥. ទំហំនៃសិទ្ធិលើបំណុលដែលត្រូវបានធានា ២២

៦. ការកែប្រែទំហំនៃសិទ្ធិលើបំណុលដែលត្រូវបានធានា និងចំនួនអតិបរមា ២២

៧. ការកំណត់ប្រាក់ដើមជាស្ថាពរ ២២

៨. ហ៊ីប៉ូតែករួមដើម្បីធានាបំណុលអណ្តែត ២៤

៩. ហ៊ីប៉ូតែកតម្រូវដើម្បីធានាបំណុលអណ្តែត ២៤

សិក្ខាសាលាចំណេះដឹង ២ “សន្តតិកម្មតាមច្បាប់” ថ្ងៃទី ២០ ខែមីនា ឆ្នាំ២០១៣

ទិដ្ឋភាពទូទៅនៃសន្តតិកម្ម ២៧

១. អត្ថន័យ ២៧

២. ការចាប់ផ្តើមធ្វើសន្តតិកម្ម ២៧

៣. ប្រភេទនៃសន្តតិកម្ម ២៨

៤. មតិក ២៨

៥. វិសាលភាពនៃការអនុវត្តក្រុមរដ្ឋប្បវេណី ២៩

៦. ការយល់ព្រម និងការបោះបង់សន្តតិកម្ម ២៩

៧. ការបែងចែកមតិក ៣០

៨. លំហូរនៃសន្តតិកម្ម ៣១

សន្តតិកម្មតាមច្បាប់ ៣២

១. វាក្យស័ព្ទទាក់ទងនឹងសន្តតិកម្ម ៣២

២. សន្តតិជន និង លំដាប់នៃសន្តតិជន ៣៣

ចំណែកមតិក ៣៨

១. ចំណែកមតិកតាមច្បាប់ ៣៨

២. ការសម្រួលចំណែកមតិក ៤៤

សិក្ខាសាលាចំណេះដឹង ៣ “សន្តតិកម្មតាមមតកសាសន៍” ថ្ងៃទី ២៧ ខែមិថុនា ឆ្នាំ២០១៣

សន្តតិកម្មតាមមតកសាសន៍ ៤៩

សេចក្តីផ្តើមទូទៅ ៤៩

ផ្នែកទី១. ការបង្កើតមតកសាសន៍ ៤៩

១. សមាសភាពនៃបុគ្គលដែលអាចធ្វើមតកសាសន៍ ៤៩

២. ទម្រង់នៃមតកសាសន៍ ៥១

សន្តតិកម្មតាមមតកសាសន៍ (ត) ៥៦

៣. ចំណុចនៃមតកសាសន៍ ៥៦

៤. ការលុបចោលនូវមតកសាសន៍ ៥៨

សន្តតិកម្មតាមមតកសាសន៍ (តថ) ៦១

ផ្នែកទី២. អានុភាព និងការប្រតិបត្តិមតកសាសន៍ ៦១

១. អានុភាពនៃមតកសាសន៍ ៦១

២. ការប្រតិបត្តិមតកសាសន៍ ៦៥

សិក្ខាសាលាចំលើកទី ៤ “អច្ឆ័យទាន និង ភាគបម្រុង” ថ្ងៃទី ២៤ ខែតុលា ឆ្នាំ២០១៣

អច្ឆ័យទាន	៧៣
១. សេចក្តីផ្តើម៖ សន្តតិកម្មតាមច្បាប់ សន្តតិកម្មតាមមតកសាសន៍ និងអច្ឆ័យទាន	៧៣
២. លក្ខណៈនៃអច្ឆ័យទាន	៧៤
៣. អច្ឆ័យទានភ្ជាប់បន្ទុក	៧៧
៤. ការយល់ព្រម និងការបោះបង់អច្ឆ័យទាន	៧៨
៥. អានុភាពនៃអច្ឆ័យទាន	៧៩
ភាគបម្រុង	៨៣
១. សញ្ញាណទូទៅ	៨៣
២. អ្នកដែលមានសិទ្ធិលើភាគបម្រុង	៨៤
៣. ការគណនាភាគបម្រុង	៨៧
ការកាត់បន្ថយដើម្បីបង្កប់ភាគបម្រុង	៩២
១. និយមន័យ	៩២
២. លំដាប់នៃការកាត់បន្ថយ	៩២
៣. អានុភាពនៃការកាត់បន្ថយដើម្បីបង្កប់ភាគបម្រុង	៩៤
៤. ការរំលត់សិទ្ធិទាមទារឲ្យកាត់បន្ថយ.....	៩៧
៥. ករណីសិក្សា	៩៨

សិក្ខាសាលាចំលើកទី ៥ “កាតព្វកិច្ច៖ កិច្ចសន្យា” ថ្ងៃទី ២០ ខែមីនា ឆ្នាំ២០១៤

កាតព្វកិច្ច៖ កិច្ចសន្យា	១០៥
១. និយមន័យ	១០៥
២. ប្រភពនៃកាតព្វកិច្ច	១០៥
៣. ប្រភេទ និងបែបយ៉ាងនៃកាតព្វកិច្ច	១០៧
៤. ការរំលត់កាតព្វកិច្ច	១០៩
សំណើ និង ស៊ីកាអ	១១២
១. សញ្ញាណទូទៅ	១១២
២. គោលការណ៍នៃការបង្កើតកិច្ចសន្យា	១១៣
ការរំលាយកិច្ចសន្យា សំណាងការខូចខាត និងការទទួលបន្ទុកហានិភ័យ	១១៨
ផ្នែកទី១ ការរំលាយកិច្ចសន្យា	១១៨
១. ប្រភេទនៃការរំលាយកិច្ចសន្យា	១១៨

២. វិធីអនុវត្តសិទ្ធិរំលាយ	១១៩
៣. អានុភាពនៃការរំលាយកិច្ចសន្យា	១១៩
៤. ការរំលត់សិទ្ធិរំលាយកិច្ចសន្យា	១២០
ផ្នែកទី២ សំណងការខូចខាត	១២០
១. លក្ខខណ្ឌដើម្បីទទួលបានសំណង	១២០
២. ទស្សនៈនៃការខូចខាត និងទំហំនៃសំណងការខូចខាត	១២១
៣. ឧបាទេសកម្មនៃការសង	១២២
៤. អាជ្ញាយុកាលនៃការទាមទារសំណងការខូចខាត	១២២
ផ្នែកទី៣ ការទទួលបន្ទុកហានិភ័យ	១២៣
១. ករណីផ្ទេរកម្មសិទ្ធិលើវត្ថុដែលបានកំណត់ជាក់លាក់	១២៣
២. ករណីសិទ្ធិផ្សេងៗទៀត	១២៣
៣. ករណីដែលផ្ទេរកម្មសិទ្ធិលើវត្ថុដែលមិនបានកំណត់ជាក់លាក់	១២៣
៤. ករណីកិច្ចសន្យាមានលក្ខខណ្ឌបង្កង់	១២៤
៥. ករណីកិច្ចសន្យាអញ្ញមញ្ញដែលមានអត្ថន័យត្រូវធ្វើ ឬមិនត្រូវធ្វើ	១២៤
៦. ករណីកំហុសរបស់ម្ចាស់បំណុល	១២៤

សិក្ខាសាលាគណៈមេធាវី (ធំ) លើកទី ១

ប្រធានបទ៖ ការដាក់ធានា និង ហ៊ីប៉ូតែក

ថ្ងៃទី ២១ ខែមករា ឆ្នាំ២០១៣

ការចាត់ចែងការដាក់ធានា ក្រោយការអនុវត្តក្រមរដ្ឋប្បវេណី

នៅក្នុងប្រព័ន្ធនៃការធានានៅក្នុងច្បាប់ភូមិបាល គេទទួលស្គាល់ការបញ្ជាំអចលនវត្ថុ ការដាក់ធានា និងហ៊ីប៉ូតែក ប៉ុន្តែប្រព័ន្ធនៃការធានាដែលពេញនិយមជាងគេ គឺការដាក់ធានា (បញ្ជាំដោយមិនប្រគល់វត្ថុ)។

ចំពោះប្រព័ន្ធនៃការធានា (សិទ្ធិប្រាតិភោគ) នៅក្នុងក្រមរដ្ឋប្បវេណី គេទទួលស្គាល់ការធានា៥ប្រភេទ គឺ សិទ្ធិឃាត់ទុក ឯកសិទ្ធិ សិទ្ធិលើការបញ្ជាំ ហ៊ីប៉ូតែក សិទ្ធិប្រាតិភោគដោយអនុប្បទាន (មាត្រា ៧៦៧ កថាខណ្ឌទី២ នៃក្រមរដ្ឋប្បវេណី)។ ប៉ុន្តែផ្អែកតាមក្រមនេះ គេមិនឃើញមាន ការធានាកាតព្វកិច្ចតាមប្រព័ន្ធនៃការដាក់ធានាដូចមានចែងនៅក្នុងច្បាប់ភូមិបាលឆ្នាំ២០០១នោះទេ នេះគឺជាបញ្ហាចោទដែរ ថា នៅពេលអនុវត្តក្រមរដ្ឋប្បវេណី តើត្រូវចាត់ចែងយ៉ាងណាចំពោះការដាក់ធានាដែលបានកើតឡើងមុនកាលបរិច្ឆេទនៃការអនុវត្តក្រម ហើយត្រូវទទួលស្គាល់ការដាក់ធានា ក្រោយកាលបរិច្ឆេទនៃការអនុវត្តក្រមរដ្ឋប្បវេណីដែរឬទេ?

១. ប្រព័ន្ធនៃការដាក់ធានាមុនការអនុវត្តក្រម

១.១- ការដាក់ធានាផ្អែកតាមច្បាប់ភូមិបាលឆ្នាំ២០០១

ការដាក់ធានាផ្អែកតាមច្បាប់ភូមិបាល គឺជាប្រព័ន្ធនៃការធានាមួយដែលកូនបំណុលមិនផ្ទេរការកាន់កាប់ ប៉ុន្តែកូនបំណុលត្រូវប្រគល់ប័ណ្ណកម្មសិទ្ធិទៅឲ្យម្ចាស់បំណុល (មាត្រា២១៩ នៃច្បាប់ភូមិបាល)។ ការដាក់ធានាមានអានុភាពលុះត្រាតែបានធ្វើជាលិខិតយថាភូត និងចុះបញ្ជី បើពុំដូច្នោះទេ ការដាក់ធានាពុំមានអានុភាពឡើយ (មាត្រា២២០នៃច្បាប់ភូមិបាល)។

១.២- ការដាក់ធានាដែលកំពុងអនុវត្តជាក់ស្តែង

នៅក្នុងការអនុវត្តជាក់ស្តែង ការដាក់ធានា មិនត្រូវបានធ្វើឡើងដោយស្របនឹងច្បាប់ភូមិបាលនោះទេ។ អ្វីដែលមិនស្របនឹងច្បាប់ភូមិបាល គឺទៅលើលក្ខខណ្ឌនៃការបង្កើតដែលទាក់ទងនឹង ប័ណ្ណកម្មសិទ្ធិការបង្កើតកិច្ចសន្យានៃការដាក់ធានាតាមលិខិតយថាភូត និងការចុះបញ្ជីដែលមានប្រភេទដូចខាងក្រោម៖

- (១) ករណីកម្មវត្ថុនៃការដាក់ធានាមានប័ណ្ណកម្មសិទ្ធិ (ប័ណ្ណសំគាល់សិទ្ធិកាន់កាប់អចលនវត្ថុ ឬវិញ្ញាបនបត្រសំគាល់ម្ចាស់អចលនវត្ថុ)
 - កូនបំណុលប្រគល់ប័ណ្ណទៅឲ្យម្ចាស់បំណុល និងចុះបញ្ជី ប៉ុន្តែគ្មានលិខិតយថាភូត
 - កូនបំណុលប្រគល់ប័ណ្ណទៅឲ្យម្ចាស់បំណុល ប៉ុន្តែមិនចុះបញ្ជី និងគ្មានលិខិតយថាភូត តែមានប្រថាប់ត្រាយុំសង្កាត់

- កូនបំណុលប្រគល់តែប៉ុណ្ណោះទៅឲ្យម្ចាស់បំណុលប៉ុណ្ណោះ

(២) ករណីវត្ថុដែលជាកម្មវត្ថុនៃការដាក់ធានា គ្មានប័ណ្ណកម្មសិទ្ធិ (លិខិតផ្ទេរសិទ្ធិកាន់កាប់ប្រើប្រាស់ ឬ បង្កាន់ដៃទទួលពាក្យកាន់កាប់ជាអាទិ៍) ករណីនេះ ការដាក់ធានាពុំមានអ្វីទាំងអស់ក្រៅពីកូនបំណុលប្រគល់លិខិតផ្ទេរសិទ្ធិកាន់កាប់ និងប្រើប្រាស់ដីធ្លីជាអាទិ៍នោះឲ្យទៅម្ចាស់បំណុល។

២. ការចាត់ចែងចំពោះការដាក់ធានាក្រោយការអនុវត្តក្រុម

ក្រោយការអនុវត្តក្រុមរដ្ឋប្បវេណី ការដាក់ធានាត្រូវបានលុបចោល ហើយការដាក់ធានាដែលត្រូវបានបង្កើតឡើងមុនកាលបរិច្ឆេទនៃការអនុវត្តក្រុម ត្រូវបានចាត់ចែងតាមខ្លឹមសារដូចខាងក្រោម៖

២.១- ការចាត់ចែងការដាក់ធានាដែលស្របតាមច្បាប់ភូមិបាល

ការដាក់ធានាទាំងឡាយណាដែលស្របនឹងច្បាប់ភូមិបាល ត្រូវចាត់ទុកជាហ៊ីប៉ូតែកតាមក្រុមរដ្ឋប្បវេណីក្រោយអនុវត្តក្រុម (មាត្រា៥៥ កថាខណ្ឌទី ១ នៃច្បាប់ស្តីពីការអនុវត្តក្រុមរដ្ឋប្បវេណី)។ ហេតុនេះ ការចុះបញ្ជីការដាក់ធានាស្របតាមច្បាប់ភូមិបាល ត្រូវចាត់ទុកជាការចុះបញ្ជីហ៊ីប៉ូតែក ហើយម្ចាស់សិទ្ធិលើការដាក់ធានា ត្រូវប្រគល់ប័ណ្ណកម្មសិទ្ធិទៅឲ្យអ្នកបង្កើតវិញ្ញាបនបត្រក្រោយកាលបរិច្ឆេទនៃការអនុវត្ត (មាត្រា ៥៥ កថាខណ្ឌទី ២ និង ទី ៣ នៃច្បាប់ស្តីពីការអនុវត្តក្រុមរដ្ឋប្បវេណី)។ ការចាត់ចែងទាំងនេះ ធ្វើឲ្យមានបញ្ហាបារម្ភកើតឡើងទាក់ទងនឹងការប្រគល់ត្រឡប់មកវិញ នូវប័ណ្ណកម្មសិទ្ធិដែលកូនបំណុលបានប្រគល់ឲ្យម្ចាស់បំណុលពេលបង្កើតការដាក់ធានាដូចមានចែងនៅក្នុងមាត្រា៥៥ កថាខណ្ឌទី៣ នៃច្បាប់ស្តីពីការអនុវត្តក្រុមរដ្ឋប្បវេណី។ ហេតុនេះ ហើយធ្វើឲ្យម្ចាស់បំណុលមួយចំនួន ជាពិសេសម្ចាស់បំណុលដែលជាធនាគារបានបញ្ញត្តិអំពីខសន្យាពិសេសស្តីពីការរក្សាទុកប័ណ្ណកម្មសិទ្ធិ ហើយមានចំណោទថា តើខសន្យាស្តីពីការរក្សាទុកប័ណ្ណកម្មសិទ្ធិមានសុពលភាពដែរឬទេ?

ក្រោយអនុវត្តច្បាប់ស្តីពីការអនុវត្តក្រុមរដ្ឋប្បវេណី ការដាក់ធានាដែលបានបង្កើតឡើងផ្អែកតាមច្បាប់ភូមិបាលឆ្នាំ២០០១ ត្រូវចាត់ទុកថាជា ហ៊ីប៉ូតែកតាមក្រុមរដ្ឋប្បវេណី ហ៊ីប៉ូតែកតាមក្រុមនេះ មិនតម្រូវឲ្យកូនបំណុលប្រគល់ប័ណ្ណកម្មសិទ្ធិទេ ពីព្រោះ ហ៊ីប៉ូតែក គឺគ្រប់គ្រងតម្លៃនៃវត្ថុប៉ុណ្ណោះ ហេតុនេះ គេអាចបង្កើតហ៊ីប៉ូតែកបានច្រើនដង មានលទ្ធភាពចំនេញដល់ផលប្រយោជន៍របស់កូនបំណុល។ ដោយសារលក្ខណៈនេះ ទើបមាត្រា៥៥ កថាខណ្ឌទី៣ នៃច្បាប់ស្តីពីការអនុវត្តក្រុមរដ្ឋប្បវេណី តម្រូវឲ្យម្ចាស់បំណុលប្រគល់ប័ណ្ណកម្មសិទ្ធិឲ្យទៅកូនបំណុលភ្លាម ដោយក្នុងគោលបំណងឲ្យកូនបំណុលប្រើប្រាស់ឲ្យអស់ពីលទ្ធភាពនៃទ្រព្យសម្បត្តិរបស់ខ្លួន ពីព្រោះបើម្ចាស់បំណុលកាន់កាប់ប័ណ្ណកម្មសិទ្ធិ កូនបំណុលមិនអាចបង្កើតហ៊ីប៉ូតែកបានច្រើនដងទេ ដែលមិនអាចពង្រីកសេដ្ឋកិច្ចរបស់ខ្លួន។ ក្នុងករណី ម្ចាស់បំណុលបដិសេធមិនប្រគល់ប័ណ្ណកម្មសិទ្ធិ កូនបំណុលធ្វើបណ្តឹងទាមទារឲ្យម្ចាស់បំណុលប្រគល់ប័ណ្ណកម្មសិទ្ធិមកឲ្យខ្លួនវិញបាន។ ផ្ទុយទៅវិញ ថា តើខសន្យាពិសេសមានសុពលភាព ឬ អត់នោះ អាស្រ័យតាមស្ថានភាពដូចខាងក្រោម៖

(១) ប្រសិនបើមានខសន្យាពិសេសស្តីពីការរក្សាទុកប័ណ្ណកម្មសិទ្ធិ គឺជាលក្ខខណ្ឌដើម្បីបង្កើតសិទ្ធិប្រាតិភោគ ឬ ក្នុងគោលបំណងទុច្ចរិតណាមួយ ដូចជាមិនចង់ឲ្យកូនបំណុលទៅខ្ចីពីអ្នកផ្សេងទៀតជាអាទិ៍ យើងមិនគួរទទួលស្គាល់ អានុភាពនៃខចែងបែបនោះទេ ពីព្រោះវាផ្ទុយនឹងច្បាប់ ឬ សណ្តាប់ធ្នាប់សាធារណៈ។

(២) ប្រសិនបើ ខសន្យាពិសេសស្តីពីការរក្សាទុកប័ណ្ណកម្មសិទ្ធិធ្វើឡើងដោយការស្ម័គ្រចិត្តរបស់កូនបំណុល ក្នុងគោលបំណងដូចជារក្សាសុវត្ថិភាពជាអាទិ៍ យើងចាត់ទុកថា កូនបំណុលយល់ព្រមលះបង់ផលប្រយោជន៍របស់ខ្លួនដែលបានមកពីការកាន់កាប់ប័ណ្ណកម្មសិទ្ធិ ករណីនេះ យើងគួរបកស្រាយថា ការសន្យាពិសេសនោះមានសុពលភាព ដែលនេះ គឺគោរពនូវគោលការណ៍ស្វ័យភាពនៃបុគ្គលឯកជនដែលមិនផ្ទុយនឹងច្បាប់ ឬ សណ្តាប់ធ្នាប់សាធារណៈ។

២.២- ការចាត់ចែងការដាក់ធានាតាមការអនុវត្តជាក់ស្តែង

(១) ករណីការដាក់ធានាដែលធ្វើតាមលិខិតយថាភូត ប៉ុន្តែមិនបានចុះបញ្ជី ត្រូវចាត់ទុកថាជា កិច្ចសន្យាហ៊ីប៉ូតែកតាមក្រមរដ្ឋប្បវេណី(មាត្រា៥៦ កថាខណ្ឌទី៣ នៃច្បាប់ស្តីពីការអនុវត្តក្រមរដ្ឋប្បវេណី)។ ករណីនេះ ម្ចាស់បំណុលអាចទាមទារឲ្យកូនបំណុលចុះបញ្ជីហ៊ីប៉ូតែកបានផ្អែកតាមកិច្ចសន្យា បើមិនដូច្នោះទេ ហ៊ីប៉ូតែកនោះ មានអានុភាពចំពោះតែគូភាគីតែប៉ុណ្ណោះ ពោលគឺ មិនអាចអះអាងនឹងតតិយជនបានឡើយ។ ប្រសិនបើហ៊ីប៉ូតែកខាងលើត្រូវបានចុះបញ្ជី ម្ចាស់បំណុលហ៊ីប៉ូតែកត្រូវប្រគល់ប័ណ្ណកម្មសិទ្ធិទៅអ្នកបង្កើតវិញ (មាត្រា ៥៦ កថាខណ្ឌទី ៤ នៃច្បាប់ស្តីពីការអនុវត្តក្រមរដ្ឋប្បវេណី)។

(២) ផ្ទុយទៅវិញ ប្រសិនបើ ការដាក់ធានាធ្វើឡើងដោយការប្រគល់ប័ណ្ណកម្មសិទ្ធិ ប៉ុន្តែមិនត្រូវបានធ្វើឡើងតាមលិខិតយថាភូត និងគ្មានការចុះបញ្ជី មាត្រា៥៥និង៥៦ មិនត្រូវយកមកអនុវត្តឡើយ។ ដោយសារ ស្ថានភាពនេះ ការដាក់ធានាត្រូវបានបង្កើតឡើងដោយមិនស្របតាមច្បាប់ភូមិបាល ហេតុនេះ យើងអាចចាត់ទុកថា ការដាក់ធានានោះមានអានុភាពចំពោះតែគូភាគី ហើយម្ចាស់សិទ្ធិលើការដាក់ធានាមិនអាចទាមទារឲ្យចុះបញ្ជីបានទេ។ អានុភាពមានចំពោះតែគូភាគីត្រង់នេះ មានន័យថាប្រសិនបើភាគីតតិយជនរឹបអូសយកទ្រព្យសម្បត្តិ នោះម្ចាស់សិទ្ធិលើការដាក់ធានាមិនអាចអះអាងចំពោះភាគីតតិយជនឡើយ។

៣. ការដាក់ធានាដែលបានបង្កើតឡើងក្រោយការអនុវត្តក្រម

ក្រោយការអនុវត្តក្រមរដ្ឋប្បវេណី ប្រព័ន្ធនៃការដាក់ធានាត្រូវបានលុបចោល ហើយគេអនុវត្តនូវហ៊ីប៉ូតែក ដែលជាប្រព័ន្ធប្រហាក់ប្រហែលនឹងការដាក់ធានាដែរ ប៉ុន្តែវាអាចមានបញ្ហាកើតឡើង នៅពេលដែលគេនៅតែបង្កើតសិទ្ធិប្រាតិភោគ តាមប្រព័ន្ធនៃការដាក់ធានា។

បញ្ហានេះ ត្រូវបានដោះស្រាយដោយមតិយោបល់ពីរដូចខាងក្រោម៖

(១) ការដាក់ធានាដែលបានបង្កើតឡើងក្រោយការអនុវត្តក្រម ត្រូវបានចាត់ទុកថា គ្មានអានុភាព។ ការកំណត់បែបនេះ ដោយសារ មាត្រា៧៦៧ កថាខណ្ឌទី១ នៃក្រមរដ្ឋប្បវេណី ទទួលស្គាល់តែប្រភេទនៃ

សិទ្ធិប្រាតិភោគដែលបានបង្កើតឡើង ដូចបានកំណត់នៅក្នុងក្រមនេះ និងច្បាប់ពិសេសតែប៉ុណ្ណោះ ហើយមាត្រានេះ គឺជាបញ្ញត្តិចាប់បង្ខំ ដែលភាគីមិនអាចព្រមព្រៀងផ្សេងពីនេះបានទេ ហេតុនេះ ការដាក់ ធានាដែលត្រូវបានបង្កើតឡើងក្រោយអនុវត្តក្រម ត្រូវចាត់ទុកថា គ្មានអានុភាព។

(២) ទោះបីជាការដាក់ធានាត្រូវបានបង្កើតឡើងក្រោយការអនុវត្តក្រមក៏ដោយ ការដាក់ធានានោះ មិនចាត់ទុកថាខុសច្បាប់ ឬ ផ្ទុយនឹងសណ្តាប់ធ្នាប់សាធារណៈទេ ហេតុនេះ គួរតែ ទទួលស្គាល់នូវ អានុភាព ប៉ុន្តែកម្រិតត្រឹមអានុភាពចំពោះភាគីប៉ុណ្ណោះ ពោលគឺ ម្ចាស់បំណុលមិនអាច យកសិទ្ធិនៃការ ដាក់ធានាមកគាំទ្រនឹងតតិយជនបានឡើយ។

ហ៊ីប៉ូតេក

១. អត្ថន័យ

ហ៊ីប៉ូតេក គឺជាសិទ្ធិប្រាតិភោគមួយប្រភេទ ដែលម្ចាស់បំណុលមានសិទ្ធិទទួលបានការសងចំពោះសិទ្ធិលើបំណុលរបស់ខ្លួនដោយមានអាទិភាពជាងម្ចាស់បំណុលផ្សេងទៀត ចំពោះអចលនវត្ថុដែលបានដាក់ជាប្រាតិភោគនៃកាតព្វកិច្ច ដោយកូនបំណុល ឬ ដោយតតិយជន មិនផ្ទេរការកាន់កាប់ (មាត្រា៨៤៣ កថាខណ្ឌទី១ នៃក្រមរដ្ឋប្បវេណី)។ ផ្អែកតាមអត្ថន័យនេះ ហ៊ីប៉ូតេក គឺជាប្រភេទនៃសិទ្ធិប្រាតិភោគមួយ ដែលមិនផ្ទេរការកាន់កាប់ ពោលគឺ ហ៊ីប៉ូតេកគ្រប់គ្រងចំពោះតែតម្លៃនៃវត្ថុ តែប៉ុណ្ណោះ ហេតុនេះ កូនបំណុល ឬ តតិយជនដែលបានយកវត្ថុមកដាក់ជាប្រាតិភោគ នៅតែមាន សិទ្ធិប្រើប្រាស់ និងអាស្រ័យ ផលពីវត្ថុនោះដដែល។ ម្យ៉ាងវិញទៀត ហ៊ីប៉ូតេកក្រៅពីមិនតម្រូវឲ្យផ្ទេរ ការកាន់កាប់ ក៏មិនតម្រូវឲ្យប្រគល់ ប័ណ្ណកម្មសិទ្ធិដែរ នេះជាចំណុចខុសគ្នាអំពីការដាក់ធានាដែលមាន ចែងនៅក្នុងច្បាប់ភូមិបាល។ មួយវិញ ទៀត ហ៊ីប៉ូតេកអាចធ្វើបានច្រើនដង មានន័យថា គេអាចបង្កើត ហ៊ីប៉ូតេកច្រើនជាងមួយ ហើយក្នុងករណី ហ៊ីប៉ូតេកច្រើនត្រូវបានបង្កើតឡើងលើអចលនវត្ថុតែមួយ លំដាប់នៃហ៊ីប៉ូតេក ត្រូវអនុលោមទៅតាមពេល វេលាដែលបានចុះបញ្ជី(មាត្រា៨៥១ នៃក្រម រដ្ឋប្បវេណី)។

២. លក្ខណៈនៃសិទ្ធិប្រាតិភោគ

២.១- ទំនាក់ទំនងនៃហ៊ីប៉ូតេក និងសិទ្ធិលើបំណុល

(១) ភាពបន្ទាប់បន្សំនៃសិទ្ធិប្រាតិភោគ

ក្នុងករណី សិទ្ធិលើបំណុលដែលត្រូវបានធានា មិនត្រូវបានបង្កើតឡើងដោយសារខ្វះលក្ខខណ្ឌ ហ៊ីប៉ូតេកក៏មិនត្រូវបានបង្កើតឡើងដែរ (មាត្រា៧៦៩ កថាខណ្ឌទី២ នៃក្រមរដ្ឋប្បវេណី)។ ឧទាហរណ៍ A (អ្នកលក់)និង B (អ្នកទិញ) បានបង្កើតកិច្ចសន្យាលក់ទិញដី ដោយក្នុងនោះ C បានដាក់ហ៊ីប៉ូតេកនូវវត្ថុ(ដី) ដែលជាទ្រព្យសម្បត្តិរបស់ខ្លួន ដើម្បីធានាកាតព្វកិច្ចថ្លៃទិញរបស់B កិច្ចសន្យាលក់ទិញរវាងA និង B ពុំ បានធ្វើជាលិខិតយថាភូតទេ។ ក្នុងករណីនេះ កិច្ចសន្យាលក់ទិញរវាង A និង B ពុំបង្កើតអានុភាពឡើយ ដោយសារខ្វះលក្ខខណ្ឌ (លិខិតយថាភូត)ដូចមានចែងនៅក្នុងមាត្រា៣៣៦ កថាខណ្ឌទី២ នៃក្រមរដ្ឋ ប្បវេណី ហេតុនេះ ហ៊ីប៉ូតេក ក៏មិនកើតឡើងដែរ។ ម្យ៉ាងវិញទៀត ក្នុងករណីសិទ្ធិលើបំណុលដែលត្រូវ បានធានា ត្រូវបានចាត់ទុកជាមោឃៈ ឬ លុបចោល ឬ ដោយសារមូលហេតុផ្សេងទៀត ហ៊ីប៉ូតេកក៏មិន ត្រូវមានអានុភាពដែរ (មាត្រា៧៦៩ កថាខណ្ឌទី៣ នៃ ក្រមរដ្ឋប្បវេណី)។ ឧទាហរណ៍ A និង B បានបង្កើត កិច្ចសន្យាលក់ទិញដី តាមទម្រង់យថាភូត ដោយក្នុងនោះ B បានដាក់ហ៊ីប៉ូតេកនូវដីរបស់ខ្លួនដើម្បីធានា កាតព្វកិច្ចថ្លៃទិញចំពោះA ប៉ុន្តែក្រោយមក B លុបចោលកិច្ចសន្យាលក់ទិញដោយសារ មានការភាន់ច្រឡំ ហើយអានុភាពនៃការលុបចោលនេះ នាំឲ្យកិច្ចសន្យាលក់ទិញគ្មានអានុភាព (គ្មានកិច្ចសន្យាលក់ទិញ)

(មាត្រា៣៥៨ កថាខណ្ឌទី២ នៃក្រមរដ្ឋប្បវេណី) ហេតុនេះ ហ៊ីប៉ូតែកក៏មិនត្រូវមានអានុភាពដែរ។ មួយវិញ ទៀត ប្រសិនបើ សិទ្ធិលើបំណុលដែលត្រូវបានធានា បានរលត់ដោយការសង ឬ អាជ្ញាជាយុកាលនៃការ រំលត់សិទ្ធិលើបំណុល ឬហេតុផ្សេងទៀត ហ៊ីប៉ូតែកក៏ត្រូវរលត់ដែរ(មាត្រា៧៦៩ កថាខណ្ឌទី៤ នៃក្រមរដ្ឋ ប្បវេណី)។

(២) ភាពទៅជាមួយគ្នានៃសិទ្ធិប្រាតិភោគ

ក្នុងករណីសិទ្ធិលើបំណុលដែលត្រូវបានធានា ត្រូវបានផ្ទេរ នោះហ៊ីប៉ូតែក ក៏ត្រូវបានផ្ទេរទៅឱ្យ អ្នកដែលទទួលសិទ្ធិលើបំណុលនោះដែរ លើកលែងតែមានការព្រមព្រៀងពិសេស (មាត្រា៧៧០ កថា ខណ្ឌទី១ រក្សាខណ្ឌទី១ នៃក្រមរដ្ឋប្បវេណី)។ ឧទាហរណ៍ A (ម្ចាស់បំណុល)និង B (អ្នកបង្កើត)បានបង្កើត ហ៊ីប៉ូតែក ដោយដាក់ដីធ្លីរបស់B ដើម្បីធានាបំណុល ដោយសារសិទ្ធិលើបំណុលនោះ មិនទាន់ដល់កំណត់ សង ហេតុនេះ A មិនអាចទាមទារឱ្យ B អនុវត្តឡើយ ប៉ុន្តែ A ស្ថិតក្នុងស្ថានភាពដែលត្រូវការលុយជា បន្ទាន់ A ក៏បានលក់សិទ្ធិលើបំណុលដែលខ្លួនមានចំពោះ B ឱ្យទៅ C ។ ក្នុងករណីនេះ ប្រសិនបើ គ្មាន ការព្រមព្រៀងពិសេសរវាង A និង B ហ៊ីប៉ូតែកក៏ត្រូវផ្ទេរទៅ C ដែលជាអ្នកទទួលសិទ្ធិលើបំណុលនោះដែរ។

(៣) ភាពអវិភាគនៃសិទ្ធិប្រាតិភោគ

ហ៊ីប៉ូតែកត្រូវបានបង្កើតឡើងដើម្បីធានាសិទ្ធិលើបំណុលទាំងអស់ រហូតដល់ពេលដែលម្ចាស់ បំណុលហ៊ីប៉ូតែក បានទទួលសំណងនៃសិទ្ធិលើបំណុលទាំងអស់។ ហេតុនេះ ទោះបីជាកូនបំណុលបាន សងសិទ្ធិលើបំណុលមួយភាគក៏ដោយ ក៏ហ៊ីប៉ូតែកមិនរួមតូចដែរ ពោលគឺ ប្រសិនបើ សិទ្ធិលើបំណុល ដែលត្រូវបានធានានៅសល់ ម្ចាស់សិទ្ធិប្រាតិភោគនៅតែអាចអនុវត្តសិទ្ធិប្រាតិភោគទាំងស្រុងបាន (មាត្រា ៧៧១ នៃក្រមរដ្ឋប្បវេណី)។

២.២-ទំនាក់ទំនងរវាងហ៊ីប៉ូតែក និងវត្ថុដែលជាកម្មវត្ថុនៃហ៊ីប៉ូតែក

(១) អានុភាពតាមនៃសិទ្ធិប្រាតិភោគ

វត្ថុដែលជាកម្មវត្ថុនៃហ៊ីប៉ូតែក ឬ វត្ថុដែលជាប់ហ៊ីប៉ូតែក ទោះបីជាវត្ថុនោះ ត្រូវបានធ្វើអនុប្បទាន ទៅតតិយជនក៏ដោយ ក៏ហ៊ីប៉ូតែកមិនរលត់ដោយអនុប្បទាននោះដែរ ពោលគឺ ហ៊ីប៉ូតែកនៅតែមានលើវត្ថុ នោះដែរ ប្រសិនបើ ម្ចាស់បំណុលហ៊ីប៉ូតែក បានបំពេញលក្ខខណ្ឌតាំង(លិខិតយថាភូត និងចុះបញ្ជី) (មាត្រា៧៧២ នៃក្រមរដ្ឋប្បវេណី)។ ឧទាហរណ៍ B បាដាក់ហ៊ីប៉ូតែកនូវដីធ្លីរបស់ខ្លួនឱ្យ A ដើម្បីធានា បំណុល ហើយហ៊ីប៉ូតែករបស់ A ត្រូវបានចុះបញ្ជី បន្ទាប់មក B បានលក់ដីធ្លីនោះឱ្យ C (តតិយជនដែល បានធ្វើលទ្ធកម្ម) ក្នុងករណីនេះ ដោយសារ A បានបំពេញលក្ខខណ្ឌតាំង (ចុះបញ្ជី) A អាចអះអាងអំពី អានុភាពតាមនៃសិទ្ធិប្រាតិភោគចំពោះ C បាន។ ផ្ទុយទៅវិញ ប្រសិនបើ A មិនបានចុះបញ្ជី ហ៊ីប៉ូតែកទេ A មិនអាចអះអាងអំពីអានុភាពតាមចំពោះ C បានទេ ពីព្រោះ A គ្មានលក្ខខណ្ឌតាំង។

(២) ការអនុវត្តសិទ្ធិប្រាតិភោគ

ក្នុងករណី ម្ចាស់បំណុលហ៊ីប៉ូតែកមិនបានទទួលសំណងនៃសិទ្ធិលើបំណុលទេ អ្នកនោះអាចអនុវត្ត

ហ៊ីប៉ូតែកនោះតាមនីតិវិធីដែលច្បាប់បានកំណត់ (មាត្រា៧៧៣ នៃក្រមរដ្ឋប្បវេណី)។ ការអនុវត្តហ៊ីប៉ូតែក ត្រូវធ្វើឡើងតាមវិធីលក់ដោយបង្ខំចំពោះអចលនវត្ថុហ៊ីប៉ូតែក (មាត្រា៨៥៣ នៃក្រមរដ្ឋប្បវេណី)។

៣. កម្មវត្ថុនៃហ៊ីប៉ូតែក

តាមក្រមរដ្ឋប្បវេណី វត្ថុដែលអាចដាក់ហ៊ីប៉ូតែកបានគឺ៖

(១) អចលនវត្ថុ

កម្មវត្ថុនៃហ៊ីប៉ូតែក ត្រូវតែជាអចលនវត្ថុ ដែលជាកម្មសិទ្ធិ ឬ ចំណែកនៃកម្មសិទ្ធិអវិភាគរបស់កូន បំណុល ឬ តតិយជន (មាត្រា៨៤៣ កថាខណ្ឌទី១ នៃក្រមរដ្ឋប្បវេណី)។

(២) សិទ្ធិជួលអចិន្ត្រៃយ៍ និងផលុបភោគ

ក្រៅពីអចលនវត្ថុ ហ៊ីប៉ូតែកត្រូវបានទទួលស្គាល់ផងដែរឲ្យបង្កើតលើសិទ្ធិលើអចលនវត្ថុ ដែល កម្រិតត្រឹម សិទ្ធិជួលអចិន្ត្រៃយ៍ និងផលុបភោគ(មាត្រា៨៤៣ កថាខណ្ឌទី២ នៃក្រមរដ្ឋប្បវេណី)។ ឧទាហរណ៍ A (កម្មសិទ្ធិករ) បានជួលដីធ្លីឱ្យ B (អ្នកជួលអចិន្ត្រៃយ៍)រយៈពេល២០ឆ្នាំ ករណីនេះ B មាន សិទ្ធិជួលអចិន្ត្រៃយ៍ ហើយ B បានយកសិទ្ធិជួលអចិន្ត្រៃយ៍នោះដាក់ហ៊ីប៉ូតែកឱ្យ C ដើម្បីធានាភាពពូកែច្នៃ របស់ខ្លួន។

(៣) វត្ថុដែលត្រូវបានកំណត់ដោយច្បាប់ពិសេស

ជាគោលការណ៍ក្រមរដ្ឋប្បវេណីទទួលស្គាល់ការបង្កើតហ៊ីប៉ូតែកចំពោះអចលនវត្ថុ សិទ្ធិជួលអចិ- ត្រៃយ៍ និងផលុបភោគប៉ុណ្ណោះ ប៉ុន្តែក្នុងករណីច្បាប់ពិសេសទទួលស្គាល់ការយកទ្រព្យសម្បត្តិផ្សេងក្រៅ ពីអចលនវត្ថុមកធ្វើជាកម្មវត្ថុនៃហ៊ីប៉ូតែក យើងត្រូវទទួលស្គាល់ការបង្កើតហ៊ីប៉ូតែកតាមប្រភេទផ្សេងនោះ ដែរ (មាត្រា៨៤៣ កថាខណ្ឌទី៣ នៃក្រមរដ្ឋប្បវេណី)។

៤. ការបង្កើតហ៊ីប៉ូតែក

៤.១- លក្ខខណ្ឌបង្កើតអានុភាព

លក្ខខណ្ឌបង្កើតអានុភាព គឺជាលក្ខខណ្ឌដែលខ្លឹមសារដែលថា តើហ៊ីប៉ូតែក ត្រូវបំពេញ លក្ខខណ្ឌ ឬតាមទម្រង់បែបណាទើបមានអានុភាពរវាងម្ចាស់សិទ្ធិ និងអ្នកបង្កើត ឬតតិយជន។ ហ៊ីប៉ូតែក នឹងត្រូវបានបង្កើតឡើង ដោយការព្រមព្រៀងគ្នារវាងម្ចាស់បំណុល និងកូនបំណុល ឬតតិយជន ដែល យកអចលនវត្ថុរបស់ខ្លួនមកដាក់ជាប្រាតិភោគប៉ុណ្ណោះ (មាត្រា៨៤៤ នៃក្រមរដ្ឋប្បវេណី)។ ហេតុនេះ កិច្ច សន្យាហ៊ីប៉ូតែកមានអានុភាពចំពោះម្ចាស់សិទ្ធិ និងអ្នកបង្កើត ឬតតិយជន ដែលបានដាក់ទ្រព្យសម្បត្តិ ដើម្បីធានាភាពពូកែច្នៃអ្នកដទៃ។

៤.២- លក្ខខណ្ឌតតាំង

ទោះបីជាហ៊ីប៉ូតែកមានអានុភាពដោយការព្រមព្រៀងរវាងម្ចាស់បំណុល និងកូនបំណុល ឬតតិយ- ជនក៏ពិតមែន ប៉ុន្តែម្ចាស់បំណុលហ៊ីប៉ូតែក មិនអាចយកមកតតាំងជាមួយតតិយជន ក្រៅពីអ្នកបង្កើត

ហ៊ីប៉ូតែកបានឡើយ ប្រសិនបើ មិនបានធ្វើកិច្ចសន្យាបង្កើតហ៊ីប៉ូតែកដោយលិខិតយថាភូត និងមិនបានចុះបញ្ជី (មាត្រា៨៤៥ នៃក្រមរដ្ឋប្បវេណី)(សូមមើលគំរូទម្រង់នៃកិច្ចសន្យាហ៊ីប៉ូតែក)។ លិខិតយថាភូត ដែលមានកំណត់នៅក្នុងមាត្រា៨៤៥ សំដៅលើលិខិតដែលធ្វើឡើងដោយមន្ត្រីមានសមត្ថកិច្ចធ្វើឡើងដើម្បីធ្វើនីតិវិធីចុះបញ្ជី (មាត្រា៩ ចំណុចខ នៃច្បាប់ស្តីពីការអនុវត្តក្រមរដ្ឋប្បវេណី)។

៥. អានុភាពនៃហ៊ីប៉ូតែក

៥.១-ទំហំនៃហ៊ីប៉ូតែក

(១)អានុភាពនៃហ៊ីប៉ូតែកលើវត្ថុដែលភ្ជាប់នឹងដីដែលជាកម្មវត្ថុនៃហ៊ីប៉ូតែក

ជាគោលការណ៍

ហ៊ីប៉ូតែកមានអានុភាពលើវត្ថុដែលភ្ជាប់នឹងដីដែលជាកម្មវត្ថុនៃហ៊ីប៉ូតែក និងជាផ្នែកមួយនៃដីដែលជាកម្មវត្ថុនៃហ៊ីប៉ូតែកនោះ រួមទាំងអាគារដែលមាននៅលើដីនោះ ទាំងមុន និងក្រោយពេលបង្កើតហ៊ីប៉ូតែក(មាត្រា៨៤៦ កថាខណ្ឌទី១ នៃក្រមរដ្ឋប្បវេណី)។ ឧទាហរណ៍ B បានដាក់ហ៊ីប៉ូតែកលើដីរបស់ខ្លួនដើម្បីធានាកាតព្វកិច្ចចំពោះ A ដីនោះមានដំណាំ ដើមឈើ ឬ មានអាគារជាអាទិ៍ ហ៊ីប៉ូតែក ដែលដាក់នៅលើដីក៏មានអានុភាពលើដំណាំ ដើមឈើ ឬអាគារនោះដែរ មានន័យថា នៅពេលដែលម្ចាស់បំណុលអនុវត្តហ៊ីប៉ូតែក ម្ចាស់បំណុលអាចលក់ទាំងដីដែលជាកម្មវត្ថុនៃហ៊ីប៉ូតែក និងដើមឈើ ដំណាំ ឬអាគារដែលសាងសង់លើដីផងដែរ។ ប៉ុន្តែ ហ៊ីប៉ូតែក ពុំមានអានុភាពចំពោះផលឡើយ ទោះបីជា ផលនោះកើតចេញពីវត្ថុដែលភ្ជាប់នឹងដីដែលជាកម្មវត្ថុនៃហ៊ីប៉ូតែកក៏ដោយ ពីព្រោះហ៊ីប៉ូតែក មានវិសាលភាពទៅលើតែតម្លៃនៃកម្មវត្ថុដើម្បីធានាសិទ្ធិលើបំណុលតែប៉ុណ្ណោះ ហេតុនេះ អ្នកបង្កើតហ៊ីប៉ូតែកនៅតែមានសិទ្ធិប្រើប្រាស់ និងអាស្រ័យផលពីកម្មវត្ថុនោះដដែល(មាត្រា៨៤៨ វាក្យខណ្ឌទី១ នៃក្រមរដ្ឋប្បវេណី)។ ឧទាហរណ៍ B បានដាក់ហ៊ីប៉ូតែកលើដីរបស់ខ្លួនដើម្បីធានាបំណុលចំពោះA ហើយ B បានជួលដីនោះឲ្យ C ករណីនេះ ហ៊ីប៉ូតែក ពុំមានអានុភាពលើថ្លៃឈ្នួលដីទេ ប៉ុន្តែ ប្រសិនបើ A បានរឹបអូសដីដែលជាកម្មវត្ថុនៃហ៊ីប៉ូតែក អានុភាពនៃហ៊ីប៉ូតែកត្រូវមានចំពោះថ្លៃឈ្នួលដីដែល Cត្រូវបង់ឲ្យ B (មាត្រា៨៤៨ វាក្យខណ្ឌទី២ នៃក្រមរដ្ឋប្បវេណី)។

អានុភាពនៃហ៊ីប៉ូតែក គឺជាអានុភាពដែលកំណត់ដោយច្បាប់ ហេតុនេះ ភាគីមិនអាចព្រមព្រៀងគ្នាកំណត់អំពីអានុភាពនៃហ៊ីប៉ូតែកបានទេ ពោលគឺ ភាគីមិនអាចកំណត់ហ៊ីប៉ូតែកលើអាគារផ្សេងពីដីបានទេ (មាត្រា៨៤៦ កថាខណ្ឌទី២ នៃក្រមរដ្ឋប្បវេណី)។

ករណីលើកលែងចំពោះអាគារដែលជាកម្មសិទ្ធិរបស់តតិយជន

ជាគោលការណ៍ ហ៊ីប៉ូតែកមានអានុភាពចំពោះអាគារដែលបានសាងសង់លើដីដែលត្រូវបានដាក់ហ៊ីប៉ូតែកទោះបីជាអាគារនោះបង្កើតឡើងមុន ឬក្រោយការបង្កើតហ៊ីប៉ូតែកក៏ដោយ ហ៊ីប៉ូតែកត្រូវមានអានុភាពលើអាគារនោះផងដែរ។ ផ្ទុយទៅវិញ បើអាគារត្រូវបានសាងសង់ដោយតតិយជន ឬអាគារ គឺជាកម្មសិទ្ធិរបស់តតិយជន ដោយផ្អែកលើសិទ្ធិជួលអចិន្ត្រៃយ៍ ផលបរោគ ឬសិទ្ធិជួល ហ៊ីប៉ូតែកពុំមាន

អានុភាពលើអាគារនោះឡើយ ពីព្រោះតាមមាត្រា១២៣ អាគារមិនមែនជាសមាសភាគនៃដី (មាត្រា៨៤៧ នៃក្រមរដ្ឋប្បវេណី)។

(២) អានុភាពនៃហ៊ីប៉ូតែកតាមរយៈឧបាទេសកម្មលើវត្ថុ

ហ៊ីប៉ូតែកមានអានុភាពចំពោះទឹកប្រាក់ ឬវត្ថុផ្សេងទៀតដែលអ្នកបង្កើត ត្រូវបានទទួលក្នុងករណី អ្នកបង្កើតបានលក់ទៅឲ្យគតិយជន និងចំពោះទឹកប្រាក់សំណងនៃការខូចខាតដែលអ្នកបង្កើតបានទទួល ដោយសារ ការបាត់បង់វត្ថុ ឬការខូចខាតវត្ថុដែលជាកម្មវត្ថុនៃហ៊ីប៉ូតែក នៅមុនពេលដែលទឹកប្រាក់ ឬវត្ថុ ផ្សេងទៀតនោះត្រូវបានបង់ ឬប្រគល់ទៅឲ្យអ្នកបង្កើតហ៊ីប៉ូតែក (មាត្រា៨៤៩ កថាខណ្ឌទី១ នៃក្រមរដ្ឋ- ប្បវេណី)។ ឧទាហរណ៍ A គឺជាម្ចាស់បំណុលហ៊ីប៉ូតែក និង B គឺជាអ្នកបង្កើតហ៊ីប៉ូតែកដែលបានយកដី (មានអាគារ)របស់ខ្លួនមកដាក់ប្រាក់គោត ដើម្បីធានាបំណុលចំនួន ៣.០០០ដុល្លារ ហ៊ីប៉ូតែកនោះបានចុះ បញ្ជីរួចរាល់។ B បានទិញធានារ៉ាប់រងពីក្រុមហ៊ុន C ដែលមានចំនួនទឹក ប្រាក់ ៤.០០០ ដុល្លារ អាគារត្រូវ បានភ្លើងឆេះ ករណីនេះ A អាចធ្វើឧបាទេសកម្មចំពោះ ចំនួនទឹកប្រាក់ ដែល Cត្រូវបង់ឲ្យB ឬអាចអនុវត្ត ហ៊ីប៉ូតែកក៏បាន។

៥.២- ទំហំនៃសិទ្ធិលើបំណុលដែលត្រូវបានធានា

ក្រៅពីប្រាក់ដីម ហ៊ីប៉ូតែកត្រូវបានធានាចំពោះ សិទ្ធិទាមទារការប្រាក់ ឬធនលាភ ផ្សេងទៀត និង សំណងនៃការខូចខាតដែលបានកើតឡើងដោយសារកូនបំណុលមិនអនុវត្តកាតព្វកិច្ច។ ប៉ុន្តែ ទោះបីជា យ៉ាងណាក៏ សិទ្ធិទាមទារការប្រាក់ ឬធនលាភផ្សេងទៀត និងសំណងនៃការខូចខាតដែលបានកើតឡើង ដោយសារកូនបំណុលមិនអនុវត្តកាតព្វកិច្ច ត្រូវបានធានាដោយហ៊ីប៉ូតែក ក្នុងទំហំនៃការសងដែលដល់ កំណត់ សម្រាប់អំឡុងពេល ២ឆ្នាំចុងក្រោយតែប៉ុណ្ណោះ ប្រសិនបើ មិនបានចុះបញ្ជីពិសេស(មាត្រា៨៥២ នៃក្រមរដ្ឋប្បវេណី)។ ចំពោះសិទ្ធិទាមទារការប្រាក់ ឬសំណងនៃការខូចខាត ដែលមិនត្រូវបានអនុវត្ត ដែលមានអំឡុងពេលច្រើនជាងពីរឆ្នាំ ម្ចាស់បំណុល ហ៊ីប៉ូតែក នៅតែអាចទាមទារពីកូនបំណុលបាន ដដែល ប៉ុន្តែជាសិទ្ធិលើបំណុលធម្មតា មានន័យថា មិនមែនជាសិទ្ធិលើបំណុលដែលត្រូវបានធានាដោយ ហ៊ីប៉ូតែកនោះទេ។ ការកំណត់បែបនេះ មានគោលបំណងការពារ ផលប្រយោជន៍របស់ម្ចាស់ផ្សេងទៀត ហេតុនេះ ប្រសិនបើ មានម្ចាស់បំណុលតែម្នាក់ ការកំណត់អំពីទំហំនៃសិទ្ធិលើបំណុលដែលត្រូវបានធានា មិនត្រូវយកមកអនុវត្តឡើយ។

៦. ហ៊ីប៉ូតែករួម

(១) ហ៊ីប៉ូតែករួម គឺជាការបង្កើតហ៊ីប៉ូតែកលើអចលនវត្ថុច្រើន ដើម្បីធានាសិទ្ធិលើបំណុលតែមួយ (មាត្រា៨៥៧ នៃក្រមរដ្ឋប្បវេណី)។ ឧទាហរណ៍ Bបានដាក់ហ៊ីប៉ូតែកលើដីរបស់ខ្លួនចំនួន ៣កន្លែង (X Y Z) ដើម្បីធានាបំណុលចំពោះA ហេតុនេះ ដីX Y Z គឺជាកម្មវត្ថុនៃហ៊ីប៉ូតែក ហៅថា **ហ៊ីប៉ូតែករួម**។

(២) ក្នុងករណីហ៊ីប៉ូតែករួម ត្រូវបានបង្កើតឡើង នៅពេលអនុវត្តហ៊ីប៉ូតែក ម្ចាស់បំណុលហ៊ីប៉ូតែក អាចលក់ដោយបង្ខំនូវអចលនវត្ថុទាំងអស់(X Y Z)នៅពេលជាមួយគ្នា ហើយម្ចាស់បំណុលហ៊ីប៉ូតែកនឹង

ទទួលបានចំណែកពីប្រាក់ដែលបានមកពីការលក់ដោយបង្ខំនូវអចលនវត្ថុទាំងអស់នោះ ទៅតាមសមាមាត្រនៃតម្លៃអចលនវត្ថុនីមួយៗ ករណីនេះ ហៅថា **ការចែកចំណែកព្រមគ្នា (មាត្រា៨៥៧ កថាខណ្ឌទី១ នៃក្រមរដ្ឋប្បវេណី)**។ ឧទាហរណ៍A មានសិទ្ធិលើបំណុលចំពោះBចំនួន ៦.០០០ដុល្លារ B បានដាក់ហ៊ីប៉ូតែកលើដីរបស់ខ្លួនចំនួន៣កន្លែង ដីXមានតម្លៃ៦.០០០ដុល្លារ ដីYមានតម្លៃ៤.០០០ដុល្លារ ដីZមានតម្លៃ២.០០០ដុល្លារ សរុប = ១២.០០០ដុល្លារ A អនុវត្តហ៊ីប៉ូតែករួម ដោយលក់ដោយបង្ខំនូវដីទាំង៣កន្លែងព្រមគ្នាករណីនេះ A ទទួលបានចំណែកពីប្រាក់ដែលបានមកពីថ្លៃលក់ដោយបង្ខំនូវអចលនវត្ថុទាំង៣ ដោយយកបន្ទុកនៃសិទ្ធិលើបំណុល(៦.០០០ដុល្លារ)សមាមាត្រនឹងតម្លៃនៃដីនីមួយៗ ដែលមានលទ្ធផលដូចខាងក្រោម៖

- យកពីដីXចំនួន៣.០០០ដុល្លារនៃតម្លៃដី៦.០០០ដុល្លារ
- យកពីដីYចំនួន២.០០០ដុល្លារ នៃតម្លៃដី៤.០០០ដុល្លារ
- យកពីដីZចំនួន ១.០០០ដុល្លារ នៃតម្លៃដី ២.០០០ដុល្លារ

បន្ថែមទៅលើឧទាហរណ៍នេះ Cគឺជាម្ចាស់បំណុលហ៊ីប៉ូតែកលំដាប់ទី២ចំពោះដី Xដែលសិទ្ធិ លើបំណុលដែលត្រូវបានធានាចំនួន៣.០០០ដុល្លារ ប៉ុន្តែក្រោយអនុវត្តហ៊ីប៉ូតែកដែលជាសិទ្ធិរបស់A លើដីX នៅសល់តែ៣.០០០ដុល្លារប៉ុណ្ណោះ ហេតុនេះ Cអាចទទួលបានចំណែកពីប្រាក់ដែលបានមកពីការលក់ដី Xចំនួន៣.០០០ដុល្លារ។

(៣) ការអនុវត្តហ៊ីប៉ូតែករួមក្រៅពីវិធីខាងលើ ម្ចាស់បំណុលហ៊ីប៉ូតែក អាចអនុវត្តហ៊ីប៉ូតែកចំពោះតែអចលនវត្ថុណាមួយក្នុងចំណោមអចលនវត្ថុទាំងនោះក៏បាន ដោយបានទទួលការសងចំពោះ សិទ្ធិលើបំណុលទាំងអស់ពីប្រាក់ដែលបានមកពីការលក់ដោយបង្ខំនោះ ករណីនេះ ហៅថា **ការចែក ចំណែកមិនព្រមគ្នា(មាត្រា៨៥៧ កថាខណ្ឌទី២ នៃក្រមរដ្ឋប្បវេណី)**។

ឧទាហរណ៍ដដែល តែA អនុវត្តហ៊ីប៉ូតែករួម ដោយលក់ដោយបង្ខំចំពោះដីXតែប៉ុណ្ណោះ ហេតុនេះ Aទទួលបានចំណែកដែលបានមកពីការលក់ដោយបង្ខំនូវដីXចំនួន៦.០០០ដុល្លារ។ ក្នុងករណីនេះ C គឺជាម្ចាស់បំណុលហ៊ីប៉ូតែកលំដាប់ទី២ ចំពោះដីX ដែលសិទ្ធិលើបំណុលដែលត្រូវបានធានាចំនួន ៣.០០០ដុល្លារ ប៉ុន្តែដោយសារ A អនុវត្តហ៊ីប៉ូតែកលើដីX ដោយគ្មានសំណង នាំឲ្យ C មិនអាចអនុវត្តហ៊ីប៉ូតែកលើដីXបានទេ។ ករណីនេះ C អាចអនុវត្តហ៊ីប៉ូតែកបានតាមរយៈឧបាទេសកម្ម មានន័យថា C អាចលក់ដោយបង្ខំនូវដីY និង Z ហើយទទួលបានចំណែកពីការលក់ដោយបង្ខំនូវដីទាំងនោះ តាមសមាមាត្រនៃតម្លៃដីនីមួយៗ។ ជាលទ្ធផលC ៖

- យកពីដីYចំនួន២.០០០ដុល្លារ/៤០០០ដុល្លារ
- យកពីដីZចំនួន១.០០០ដុល្លារ/២០០០ដុល្លារ។

សូមអរគុណ!

៧. ប្រៀបធៀបភាពខុសគ្នារវាងការដាក់ធានា និងហ៊ីប៉ូតែក(ក្រមរដ្ឋប្បវេណី)

	ការដាក់ធានា	ហ៊ីប៉ូតែក
អត្ថន័យ	គឺជាកិច្ចសន្យាមួយដែលបានសម្រេចឡើងដើម្បីធានាការសងបំណុលដែលក្នុងនោះកូនបំណុលប្រគល់ទៅឲ្យម្ចាស់បំណុលរបស់ខ្លួន មិនមែនជាទ្រព្យសម្បត្តិ តែជាប័ណ្ណកម្មសិទ្ធិនៃទ្រព្យនោះដែលបានចុះនិទ្ទេសក្នុងបញ្ជីសុរិយោដី(LL#219)។	គឺជាសិទ្ធិប្រាតិភោគមួយប្រភេទ ដែលម្ចាស់បំណុលមានសិទ្ធិទទួលបានការសងចំពោះសិទ្ធិលើបំណុលរបស់ខ្លួនដោយមានអាទិភាពជាងម្ចាស់បំណុលផ្សេងទៀតចំពោះអចលនវត្ថុដែលបានដាក់ប្រាតិភោគដោយកូនបំណុល ឬ តតិយជន មិនធ្វើការកាន់កាប់ (CC#843-1)។
អ្នកបង្កើត	កូនបំណុល(LL#219)	កូនបំណុល ឬ តតិយជន (អ្នកធានាដោយវត្ថុ) (CC#843-1,766-1)
កម្មវត្ថុ	ទ្រព្យសម្បត្តិ(អចលនវត្ថុ)	អចលនវត្ថុ និងសិទ្ធិជួលអចិន្ត្រៃយ៍ ឬ ផលប្រយោជន៍(CC#8432) វត្ថុផ្សេងទៀតតាមច្បាប់ពិសេស (CC#843-3)
លក្ខខណ្ឌបង្កើតអានុភាព	ប្រគល់ប័ណ្ណកម្មសិទ្ធិ(LL#219) លិខិតយថាភូត និងចុះបញ្ជី(LL#220)	ការព្រមព្រៀង(CC#844) គ្មានការប្រគល់ប័ណ្ណកម្មសិទ្ធិ (គ្មានមាត្រាចែង)
លក្ខខណ្ឌតាំង	ដូចគ្នានឹងលក្ខខណ្ឌបង្កើតអានុភាព	លិខិតយថាភូត និងចុះបញ្ជី(CC#845,ACC#9-b)
ភាពជាន់គ្នានៃសិទ្ធិប្រាតិភោគ	ការដាក់ធានាលើអចលនវត្ថុតែមួយ អាចធ្វើបានតែម្តង (គ្មានមាត្រាចែង)	ហ៊ីប៉ូតែកលើអចលនវត្ថុតែមួយ អាចបង្កើតបានច្រើនដង (CC#851)
ការដាក់ប្រាតិភោគបន្ត	មិនអាចដាក់ការធានាបន្តបានទេ (គ្មានមាត្រាចែង)	ហ៊ីប៉ូតែកអាចដាក់បន្តបាន ហៅថា ហ៊ីប៉ូតែកបន្ត (CC#859)

៨. ការដាក់ធានា និងហ៊ីប៉ូតែក

ការដាក់ធានាមុនកាលបរិច្ឆេទនៃការអនុវត្ត ក្រមប្បវេណី	កាលបរិច្ឆេទនៃការអនុវត្តក្រមរដ្ឋប្បវេណី	ការដាក់ធានាក្រោយកាលបរិច្ឆេទនៃ ការអនុវត្តក្រមរដ្ឋប្បវេណី
ការដាក់ធានា មានលិខិតយថាភូត និងចុះបញ្ជី	ត្រូវចាត់ទុកជាហ៊ីប៉ូតែកតាមក្រមរដ្ឋប្បវេណី (ACC#55-1)	មានការបកស្រាយពីរ៖ (១) ត្រូវចាត់ទុកថា គ្មានអានុភាព (CC#767-2) (២) ត្រូវចាត់ទុកថា មានអានុភាពត្រឹមត្រូវភាគី (ការ បកស្រាយ)
ការដាក់ធានា មានលិខិតយថាភូត ប៉ុន្តែគ្មានការចុះបញ្ជី	ត្រូវចាត់ទុកថា ជាកិច្ចសន្យាហ៊ីប៉ូតែក (ACC#56-3)	
ការដាក់ធានា គ្មានលិខិតយថាភូត និងគ្មានការចុះបញ្ជី	ត្រូវចាត់ទុកថា មានអានុភាពចំពោះតែភាគី (ACC#55,56 មិនត្រូវយកមកអនុវត្ត)	

ប្រធានបទ ៖ ការអនុវត្តហ៊ីប៉ូតែក

ការអនុវត្តហ៊ីប៉ូតែក គឺជាការទាមទារសិទ្ធិរបស់ម្ចាស់បំណុលហ៊ីប៉ូតែក ខណៈពេលដែលកាតព្វកិច្ចរបស់កូនបំណុល (អ្នកបង្កើតហ៊ីប៉ូតែក) មិនបានអនុវត្តកាតព្វកិច្ចរបស់ខ្លួន។ ករណីនេះ ម្ចាស់បំណុលហ៊ីប៉ូតែកអាចដាក់ពាក្យសុំ លក់ដោយបង្ខំនូវវត្ថុដែលជាកម្មវត្ថុនៃហ៊ីប៉ូតែកបាន តាមរយៈរដ្ឋតុលាការ (មាត្រា ៤៥៣ នៃក្រមរដ្ឋប្បវេណី) ដោយមិនចាំបាច់ឆ្លងកាត់នីតិវិធីបណ្តឹង គឺដាក់ពាក្យសុំទៅស្ថាប័ន អនុវត្ត (តុលាការអនុវត្ត)។ ការអនុវត្តហ៊ីប៉ូតែកចំពោះ អចលនវត្ថុ គឺជាការអនុវត្តសិទ្ធិប្រាតិភោគដែលជាការអនុវត្តដោយបង្ខំមួយប្រភេទ ដែលជាគោលការណ៍ត្រូវអនុលោម ទៅតាមបញ្ញត្តិស្តីពីការអនុវត្តដោយបង្ខំដែលមានគោលបំណងឱ្យសងជាប្រាក់ចំពោះអចលនវត្ថុ ដោយបន្ថែមនូវបញ្ញត្តិ ពិសេសដែលមានចែងនៅក្នុង មាត្រា ៥០៩ ដល់មាត្រា ៥២០ នៃក្រមនីតិវិធីរដ្ឋប្បវេណី។

ម្ចាស់បំណុលហ៊ីប៉ូតែក ដើម្បីអនុវត្តសិទ្ធិរបស់ខ្លួន ត្រូវអនុវត្តសិទ្ធិទាំងនេះតាមតុលាការអនុវត្តដែលជានីតិវិធី នៃការអនុវត្តសិទ្ធិប្រាតិភោគចំពោះអចលនវត្ថុ ទៅតាមខ្លឹមសារដូចខាងក្រោមនេះ ៖

១. នីតិវិធីនៃការលក់ដោយបង្ខំចំពោះអចលនវត្ថុហ៊ីប៉ូតែក

១-១ ការរឹបអូស

តុលាការដែលមានសមត្ថកិច្ចចំពោះករណីនេះ គឺតុលាការអនុវត្តដែលជាសាលាដំបូងនៃទីតាំងអចលនវត្ថុដែល ជាកម្មវត្ថុនៃការអនុវត្តដោយបង្ខំស្ថិតនៅ (មាត្រា ៤១៨ នៃក្រមនីតិវិធីរដ្ឋប្បវេណី) ដោយនីតិវិធីនេះត្រូវធ្វើឡើង តាមរយៈ ពាក្យសុំឱ្យអនុវត្តសិទ្ធិប្រាតិភោគចំពោះអចលនវត្ថុ (មាត្រា មាត្រា ៣៤៩ កថាខណ្ឌទី ១ និងមាត្រា ៥០៩ នៃក្រមនីតិវិធីរដ្ឋប្បវេណី) ដោយត្រូវបំពេញនូវចំណុចចាំបាច់មួយចំនួនដូចជា ១-សញ្ញាណម្ចាស់បំណុលនៃការអនុវត្ត សញ្ញាណកូនបំណុលនៃការអនុវត្ត កូនបំណុលនៃសិទ្ធិលើបំណុលដែលត្រូវបានធានា និងអ្នកតំណាង, ២-សញ្ញាណនៃ សិទ្ធិប្រាតិភោគ និងសិទ្ធិលើបំណុលដែលត្រូវបានធានា, ៣-សញ្ញាណនៃអចលនវត្ថុដែលជាកម្មវត្ថុនៃហ៊ីប៉ូតែក និង៤- ហេតុការណ៍ និងទំហំនៃសិទ្ធិលើបំណុលដែលត្រូវបានធានា (មាត្រា ៥០៩ កថាខណ្ឌទី ១ នៃក្រមនីតិវិធីរដ្ឋប្បវេណី)។ ពាក្យសុំនេះក្រៅពីឯកសារចម្លងយថាភូតនៃលិខិតអនុវត្តដែលមានកំណត់នៅក្នុងមាត្រា ៤៩៦ នៃក្រមនីតិវិធីរដ្ឋប្បវេណី ម្ចាស់បំណុលនៃការអនុវត្ត ត្រូវភ្ជាប់ជាមួយនឹងពាក្យសុំនូវឯកសារចម្លងដែលមានសេចក្តីបញ្ជាក់នៃសៀវភៅចុះបញ្ជី (មាត្រា ៥០៩ កថាខណ្ឌទី ២ នៃក្រមនីតិវិធីរដ្ឋប្បវេណី)។

ការអនុវត្តហ៊ីប៉ូតែកចំពោះអចលនវត្ថុ ត្រូវចាប់ផ្តើមដោយតុលាការអនុវត្ត ចេញដីកាសម្រេចចាប់ផ្តើមការលក់ដោយបង្ខំ ប្រកាសរឹបអូសអចលនវត្ថុតាមពាក្យសុំរបស់ម្ចាស់បំណុលនៃការអនុវត្តដែលជាម្ចាស់បំណុលហ៊ីប៉ូតែក (មាត្រា ៤១៩ កថាខណ្ឌទី ១ នៃក្រមនីតិវិធីរដ្ឋប្បវេណី) ដោយអានុភាពនៃការរឹបអូសនឹងកើតឡើងនៅពេលដែល ដីកាសម្រេចចាប់ផ្តើមការលក់ដោយបង្ខំត្រូវបានបញ្ជូនទៅកូនបំណុលនៃ

ការអនុវត្ត ប៉ុន្តែការចុះបញ្ជីអំពីការរឹបអូសនឹង មានអានុភាព នៅពេលបានចុះបញ្ជី (មាត្រា ៤២១ កថា-
ខណ្ឌទី ២ នៃក្រមនីតិវិធីរដ្ឋប្បវេណី)។

១-២ ការលក់

បន្ទាប់ពីរឹបអូស គឺដំណាក់កាលប្តូរជាប្រាក់ តាមវិធីលក់ដោយបង្ខំ និងសងទៅម្ចាស់បំណុលតាម
វិធីចែកចំណែក ហេតុនេះ នីតិវិធីអនុវត្តដោយបង្ខំដែលមានគោលបំណងឱ្យសងជាប្រាក់ចំពោះអចលន
វត្ថុ ត្រូវយកមកអនុវត្ត ដូចជា ការចេញដីកាសម្រេចចាត់តាំងអ្នកវាយតម្លៃ ដីកាបង្គាប់ឱ្យវាយតម្លៃអចលន
វត្ថុ (មាត្រា ៤៣០ កថាខណ្ឌទី ១ នៃក្រមនីតិវិធីរដ្ឋប្បវេណី) ដីកាសម្រេចបង្គាប់ឱ្យស្រាវជ្រាវស្ថានភាព
បច្ចុប្បន្ននៃវត្ថុ ការធ្វើឯកសារ លម្អិតអំពីវត្ថុ ការកំណត់តម្លៃលក់អប្បបរមា (មាត្រា ៤៣២ កថាខណ្ឌទី ១ នៃ
ក្រមនីតិវិធីរដ្ឋប្បវេណី) ការកំណត់ពេលវេលាចុង ក្រោយសម្រាប់ការចែកចំណែក ដីកាសម្រេចបង្គាប់ឱ្យ
អនុវត្តការលក់ (មាត្រា ៤៣៦ កថាខណ្ឌទី ៣ នៃក្រមនីតិវិធី រដ្ឋប្បវេណី) ការផ្សាយជាសាធារណៈអំពីកាល
បរិច្ឆេទនៃការលក់ កាលបរិច្ឆេទនៃការលក់ឡាយឡង កាលបរិច្ឆេទដើម្បីចេញដីកាសម្រេចអនុញ្ញាត
ឱ្យលក់ ការចេញដីកាសម្រេចអនុញ្ញាតឱ្យលក់ និងការកំណត់អំឡុងពេលបង់ថ្លៃលក់ ជាអាទិ៍។

១-៣ ការចែកចំណែក

នៅពេលដែលនីតិវិធីលក់ត្រូវបានបញ្ចប់ តាមរយៈការចេញដីកាសម្រេចអនុញ្ញាតឱ្យលក់ ហើយ
ដីកានេះបាន ចូលជាស្ថាពរ តុលាការអនុវត្តត្រូវបន្តនីតិវិធី តាមរយៈការចែកចំណែក (មាត្រា ៤៨៨ កថា
ខណ្ឌទី ១ នៃក្រមនីតិវិធី រដ្ឋប្បវេណី) ដោយកំណត់កាលបរិច្ឆេទចែកចំណែក និងជូនដំណឹងអំពីកាល
បរិច្ឆេទនោះ បន្ទាប់កោះហៅម្ចាស់បំណុល និងកំណត់កាលបរិច្ឆេទចែកចំណែក និងធ្វើតារាងចែក
ចំណែក (មាត្រា ៤៩០ កថាខណ្ឌទី ១ និងទី ២ នៃក្រមនីតិវិធី រដ្ឋប្បវេណី) ហើយអនុវត្តការចែកចំណែក
នោះ (មាត្រា ៤៨៩ នៃក្រមនីតិវិធីរដ្ឋប្បវេណី)។

គំរូនៃពាក្យសុំអនុវត្តហ៊ីប៉ូតែកចំពោះអចលនវត្ថុ

**ព្រះរាជាណាចក្រកម្ពុជា
ជាតិ សាសនា ព្រះមហាក្សត្រ**

ពាក្យសុំអនុវត្តសិទ្ធិប្រាតិភោគចំពោះអចលនវត្ថុ

ម្ចាស់បំណុលនៃការអនុវត្ត៖ គ្រឹះស្ថានមីក្រូហិរញ្ញវត្ថុ “ក” ដែលតំណាងដោយលោក A មានអាសយដ្ឋាននៅ ផ្ទះលេខ៧៥ E₀ មហាវិថីព្រះមុនីវេត សង្កាត់ដូនពេញ ខណ្ឌទួលគោក រាជធានីភ្នំពេញ។

អ្នកតំណាងដោយអាណត្តិ៖ លោកមេធាវី អ៊ីវ ប៊ុលី ដែលជាមេធាវី នៃក្រុមមេធាវីកម្ពុជាអន្តរជាតិ ដែលមានអាសយដ្ឋានស្ថិតនៅអាគារ IOC ជាន់ទី ៥ បន្ទប់ F5-R01 & F5-R02 មហាវិថីព្រះមុនីវង្ស សង្កាត់បឹងរាំង ខណ្ឌដូនពេញ រាជធានីភ្នំពេញ តាមរយៈលិខិតប្រគល់សិទ្ធិតំណាងដោយអាណត្តិ ចុះថ្ងៃទី ៣០ ខែវិច្ឆិកា ឆ្នាំ ២០១២ ដែលមានលេខទូរស័ព្ទ ០១៧ ៥២ ៣២ ២៩។

កូនបំណុលនៃការអនុវត្ត៖ ឈ្មោះ “ខ” ភេទ ស្រី អាយុ ៣៧ ឆ្នាំ កាន់អត្តសញ្ញាណប័ណ្ណសញ្ជាតិខ្មែរលេខ ០១០២៥៧៤៦៨ ដែលមានអាសយដ្ឋានស្ថិតនៅផ្ទះលេខ ៥៨២ហ្សឺត ផ្លូវជាតិលេខ ០២ ភូមិទួលរកា សង្កាត់ចាក់អង្រែក្រោម ខណ្ឌមានជ័យ រាជធានីភ្នំពេញ។

សូមគោរពជូន

ឯកឧត្តមប្រធានសាលាដំបូងរាជធានីភ្នំពេញ

សូមទានជ្រាប។

កម្មវត្ថុ៖ សំណើសុំលក់អចលនវត្ថុដោយបង្ខំដែលជាកម្មសិទ្ធិរបស់កូនបំណុលនៃការអនុវត្ត

យោង៖ មាត្រា ៥០៩ និងមាត្រា ៥២០ នៃក្រមនីតិវិធីរដ្ឋប្បវេណីនៃព្រះរាជាណាចក្រកម្ពុជា

តបតាមកម្មវត្ថុ និងយោងខាងលើ ខ្ញុំបាទជម្រាបជូន **ឯកឧត្តមប្រធាន** មេត្តាជ្រាបថា ៖ គ្រឹះស្ថានមីក្រូហិរញ្ញវត្ថុ “ក” គឺជាម្ចាស់បំណុល ដែលមានសិទ្ធិប្រាតិភោគប្រត្យក្ស (ហ៊ីប៉ូតែក) ចំពោះកូនបំណុល ដូចមានកំណត់នៅក្នុងឯកសារចម្លងដែលមានសេចក្តីបញ្ជាក់នៃសៀវភៅចុះបញ្ជី និងលិខិតអនុវត្តសិទ្ធិប្រាតិភោគ ប៉ុន្តែកូនបំណុលនៅតែមិនសងបំណុលតាមការទាមទារ។ ហេតុនេះ សូម **ឯកឧត្តមប្រធាន** មេត្តាចាប់ផ្តើមនីតិវិធីលក់ ដោយបង្ខំនូវអចលនវត្ថុដែលជាកម្មសិទ្ធិរបស់កូនបំណុលនៃការអនុវត្តទៅតាមនីតិវិធីច្បាប់ ដូចខាងក្រោម ៖

១-សញ្ញាណនៃកម្មសិទ្ធិករនៃអចលនវត្ថុដែលជាកូនបំណុលនៃការអនុវត្ត-កូនបំណុលនៃសិទ្ធិលើបំណុលដែលត្រូវបានធានា ៖ ឈ្មោះ “ខ” ភេទ ស្រី អាយុ ៣៧ ឆ្នាំ កាន់អត្តសញ្ញាណប័ណ្ណសញ្ជាតិខ្មែរលេខ ០១០២៥៧៤៦៨ ដែលមានអាសយដ្ឋាន ស្ថិតនៅផ្ទះលេខ ៥៨២ហ្សឺត ផ្លូវជាតិលេខ ០២ ភូមិទួលរកា សង្កាត់ចាក់អង្រែក្រោម ខណ្ឌមានជ័យ រាជធានីភ្នំពេញ។

២-សញ្ញាណនៃសិទ្ធិប្រាតិភោគ និងសិទ្ធិលើបំណុលដែលត្រូវធានា៖ អត្ថិភាពនៃហ៊ីប៉ូតែកដោយ ត្រូវធានាទៅលើសិទ្ធិលើបំណុលដូចជាប្រាក់ដើម (US\$១០,០០០) ការប្រាក់ ១៨%/ ឆ្នាំ (US\$ ១,៨០០) ការប្រាក់ យឺតយ៉ាវ ២៤%/ឆ្នាំ (US\$ ២,៤០០) សំណងនៃការខូចខាត (US\$ ១,០០០) និង សោហ៊ុយនៃការអនុវត្ត (US\$ ១,០០០)។

៣-សញ្ញាណនៃអចលនវត្ថុដែលជាកម្មវត្ថុនៃការអនុវត្តហ៊ីប៉ូតែក ៖ ដីដែលមានបណ្ណសំគាល់សិទ្ធិ កាន់កាប់អចលនវត្ថុលេខ DVI០០១០ ចុះថ្ងៃទី ១៩ ខែ តុលា ឆ្នាំ ២០០៧ ដោយមានអាសយដ្ឋានស្ថិតនៅ ផ្លូវជាតិលេខ ០៥ ភូមិឡូកំបោ សង្កាត់ស្វាយប៉ាក ខណ្ឌឫស្សីកែវ រាជធានីភ្នំពេញ ជាកម្មសិទ្ធិរបស់កូន បំណុលនៃការអនុវត្ត។

៤-ហេតុការណ៍ ៖ កាលពីថ្ងៃទី ១១ ខែ មករា ឆ្នាំ ២០០៩ កូនបំណុលនៃការអនុវត្តបានមកខ្ចីលុយ ពីម្ចាស់ បំណុលនៃការអនុវត្ត ចំនួន US\$ ១០,០០០ (ដប់ពាន់) ដុល្លារអាមេរិក សម្រាប់រយៈពេល ០២ (ពីរ) ឆ្នាំ ដោយអត្រាការប្រាក់ ១៨%/ឆ្នាំ (US\$ ១,៨០០) និងការប្រាក់យឺតយ៉ាវចំនួន ២៤%/ឆ្នាំ (US\$ ២,៤០០) និងបានដាក់ហ៊ីប៉ូតែកទៅលើដីដែលមានអត្តសញ្ញាណខាងលើជាកម្មសិទ្ធិផ្ទាល់ខ្លួនរបស់កូន បំណុលនៃការអនុវត្តដោយ បានធ្វើកិច្ចសន្យាហ៊ីប៉ូតែកតាមទម្រង់យថាភូត និងចុះបញ្ជីរួចហើយផងដែរ និងបានបញ្ជាក់ថា ប្រសិនបើមិនសង នឹងសងការខូចខាតឱ្យម្ចាស់បំណុល ហើយប្រសិនបើឡើង តុលាការ បន្តកទាំងនោះជារបស់អ្នកដែលបំពានកិច្ចសន្យា ប៉ុន្តែ កូនបំណុលមិនបានអនុវត្តកាតព្វកិច្ច របស់ខ្លួនរហូតមកដល់បច្ចុប្បន្ន (០៧-១២-២០១២) ហេតុនេះម្ចាស់- បំណុលហ៊ីប៉ូតែកត្រូវលក់ដោយបង្ខំ នូវអចលនវត្ថុហ៊ីប៉ូតែកដោយបង្ខំតាមផ្លូវតុលាការ ដើម្បីយកប្រាក់មកសងសិទ្ធិលើបំណុលដែលមានអាទិ ភាព។

សេចក្តីដូចបានជម្រាបជូនខាងលើ សូម **ឯកឧត្តមប្រធាន** ចាប់ផ្តើមលក់ដោយបង្ខំនូវអចលនវត្ថុ ដែលជាកម្មសិទ្ធិរបស់កូនបំណុល ដោយក្តីអនុគ្រោះ។

សូម **ឯកឧត្តមប្រធាន** ទទួលនូវសេចក្តីគោរពដ៏ជ្រាលជ្រៅអំពីខ្ញុំ។

រាជធានីភ្នំពេញ, ថ្ងៃទី ០៧ ខែ ធ្នូ ឆ្នាំ ២០១២
មេធាវីតំណាងដោយអាណត្តិរបស់ម្ចាស់បំណុល

ឯកសារភ្ជាប់ (ច្បាប់ដើម)

- ១- លិខិតប្រគល់សិទ្ធិតំណាងដោយអាណត្តិ
- ២- លិខិតអនុវត្តសិទ្ធិប្រាតិភោគ
- ៣- ឯកសារចម្លងដែលមានសេចក្តីបញ្ជាក់នៃ សៀវភៅចុះបញ្ជី

មេធាវី អ៊ុន ប៊ុលី

គំនូសបង្ហាញអំពីលំហូរនីតិវិធីនៃការលក់ដោយបង្ខំចំពោះអចលនវត្ថុ (ឯកសារភ្ជាប់)

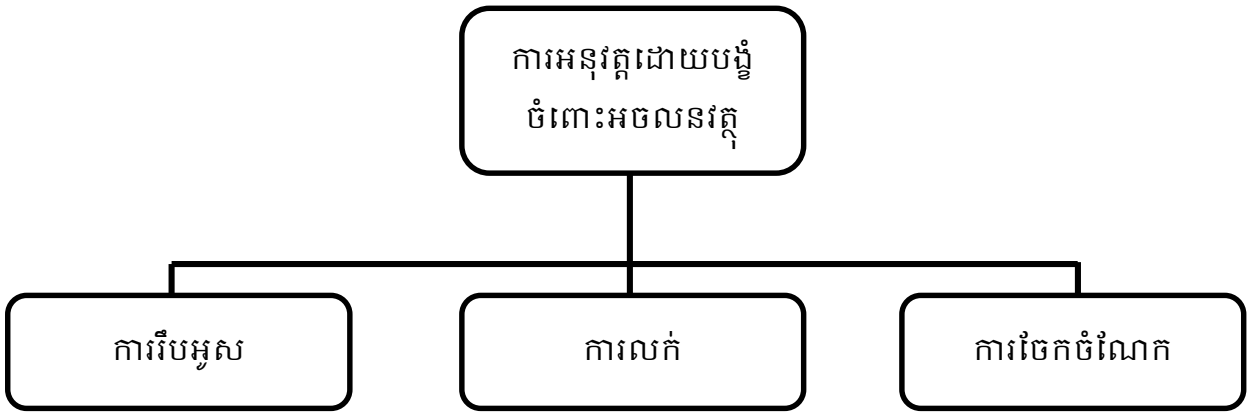

២. សិទ្ធិដែលបន្តអត្ថិភាព និងសិទ្ធិដែលរលត់ក្រោយការលក់

ការលក់ដោយបង្ខំចំពោះអចលនវត្ថុនៃសិទ្ធិប្រាតិភោគ ប្រសិនបើមានបន្ទុកដូចជា សិទ្ធិប្រាតិភោគប្រត្យក្ស សិទ្ធិប្រត្យក្សប្រើប្រាស់-អាស្រ័យផល ជាអាទិ៍ ដែលបានកើតឡើងនៅពេលក្រោយ នៅតែបន្តអត្ថិភាពក្រោយការលក់ នាំឱ្យមានការខូចខាតដល់សិទ្ធិរបស់ម្ចាស់បំណុលហ៊ីប៉ូតែក ហេតុនេះលក្ខខណ្ឌសម្រាប់ការបន្តអត្ថិភាព ឬការរលត់ ឬបាត់បង់អាស្រ័យទៅលើការតាំងនឹង ហ៊ីប៉ូតែករបស់ម្ចាស់បំណុលនៃការអនុវត្ត នាំឱ្យការអនុវត្តសិទ្ធិប្រាតិភោគ សិទ្ធិប្រាតិភោគប្រត្យក្សលើអចលនវត្ថុសិទ្ធិប្រត្យក្សប្រើប្រាស់-អាស្រ័យផល សិទ្ធិជួលអចលនវត្ថុត្រូវបន្តអត្ថិភាពក្រោយការលក់ដោយបង្ខំ (មាត្រា ៥១០ កថាខណ្ឌទី ១ នៃក្រមនីតិវិធីរដ្ឋប្បវេណី) ហើយសិទ្ធិផ្សេងទៀត ដែលភ្ជាប់នឹងអចលនវត្ថុត្រូវរលត់ដោយការលក់ដោយបង្ខំ (មាត្រា ៥១០ កថាខណ្ឌ ទី ២ នៃក្រមនីតិវិធីរដ្ឋប្បវេណី)។

គោលការណ៍ដែលពាក់ព័ន្ធនឹងកិច្ចការទាំងនេះមាន ០២ (ពីរ) គឺគោលការណ៍ទទួលបន្ទុក និងគោលការណ៍ លុបចោល ហើយនៅក្នុងក្រុមរដ្ឋប្បវេណីកម្ពុជាគឺជ្រើសរើសយកគោលការណ៍ទទួលបន្ទុក ហេតុនេះលទ្ធផលនៃការលក់ ត្រូវគោរពតាមគោលការណ៍ទទួលបន្ទុក។

៣. វិសាលភាពនៃម្ចាស់បំណុលដែលត្រូវទទួលចំណែក

ម្ចាស់បំណុលដែលបានដាក់ពាក្យសុំអនុវត្តដោយបង្ខំ ម្ចាស់បំណុលដែលបានទាមទារឱ្យចែកចំណែក ម្ចាស់បំណុលដែលបានចុះបញ្ជីអំពីការរឹបអូស ម្ចាស់បំណុលដែលត្រូវទទួលចំណែកពីប្រាក់ដែលបានមកពីការលក់ដោយបង្ខំ ដើម្បីអនុវត្តសិទ្ធិប្រាតិភោគ ម្ចាស់សិទ្ធិប្រាតិភោគដែលរលត់ក្រោយការលក់ គឺជាបុគ្គលដែលមានសិទ្ធិចូលចែកចំណែក (មាត្រា ៥១៩ និងមាត្រា ៤៥៣ នៃក្រមនីតិវិធីរដ្ឋប្បវេណី)។

ករណីនេះ ម្ចាស់បំណុលដែលប្រាតិភោគរបស់ខ្លួនត្រូវរលត់ អាចទទួលបានចំណែក ដោយមិនចាំបាច់ធ្វើការទាមទារឱ្យចែកចំណែកនោះទេ ដោយតុលាការអាចដោស៍តៀនឱ្យម្ចាស់បំណុលប្រភេទនេះមកទទួលចំណែករបស់ខ្លួន ទៅតាមកាលបរិច្ឆេទ និងការអនុវត្តចែកចំណែក។

៤. ករណីសិក្សា

X ជាកូនបំណុលដែលបានយកដីរបស់ខ្លួនមកដាក់ប្រាក់កម្ចី ដោយដីនោះមានតម្លៃ US\$ ៩,០០០ (ប្រាំបួនពាន់) ដុល្លារអាមេរិក ខណៈពេលដែលមាន៖

A ជាម្ចាស់បំណុលហ៊ីប៉ូតែកលំដាប់ទី ១ និងសិទ្ធិលើបំណុលដែលត្រូវបានធានាមានចំនួន ៥,០០០ (ប្រាំពាន់) ដុល្លារអាមេរិក

B ជាម្ចាស់បំណុលហ៊ីប៉ូតែកលំដាប់ទី ២ និងសិទ្ធិលើបំណុលដែលត្រូវបានធានាមានចំនួន ៣,០០០ (បីពាន់) ដុល្លារអាមេរិក

C ជាម្ចាស់បំណុលហ៊ីប៉ូតែកលំដាប់ទី ៣ និងសិទ្ធិលើបំណុលដែលត្រូវបានធានាមានចំនួន ២,០០០ (ពីរពាន់) ដុល្លារអាមេរិក

X ៖ កូនបំណុលនៃការអនុវត្ត, D ៖ អ្នកទិញ, V ៖ តម្លៃលក់៖ ៩,០០០ (ប្រាំបួនពាន់) ដុល្លារអាមេរិក

ករណីទី ១៖ A ដាក់ពាក្យសុំអនុវត្តហ៊ីប៉ូតែក នាំឱ្យហ៊ីប៉ូតែកដែលមានលំដាប់ទាបជាងនឹងរលត់ បន្ទាប់មក ប្រាក់ដែលបានមកពីការលក់ដោយបង្ខំនឹងយកមកសង A ហើយនៅសល់ត្រូវបែងចែកទៅឱ្យ អ្នកដែលមានលំដាប់ ហ៊ីប៉ូតែកបន្តបន្ទាប់គ្នា មានន័យថា A បាន ៥,០០០ (ប្រាំពាន់) ដុល្លារអាមេរិក, B បាន ៣,០០០ (បីពាន់) ដុល្លារ អាមេរិក ប៉ុន្តែ C បានតែ ១,០០០ (មួយពាន់) ដុល្លារអាមេរិក ប៉ុណ្ណោះ រីឯ ១,០០០ (មួយពាន់) ដុល្លារអាមេរិក ទៀត គឺជាសិទ្ធិលើបំណុលធម្មតា (មាត្រា ៥១០, មាត្រា ៤៣១ មាត្រា ៤៤៩ និងមាត្រា ៥១៩ នៃក្រមនីតិវិធី រដ្ឋប្បវេណី-គោលការណ៍ទទួលបន្ទុក)។

ករណីទី ២៖ B ដាក់ពាក្យសុំអនុវត្តហ៊ីប៉ូតែក នាំឱ្យហ៊ីប៉ូតែកដែលមានលំដាប់ទាបជាងនឹងរលត់ ប៉ុន្តែហ៊ីប៉ូតែក របស់ A មិនរលត់នោះទេ។ បន្ទាប់មក ប្រាក់ដែលបានមកពីការលក់ដោយបង្ខំនឹងយកមក សង B ហើយនៅសល់ត្រូវ បែងចែកទៅឱ្យអ្នកដែលមានលំដាប់ហ៊ីប៉ូតែកបន្តបន្ទាប់គ្នា។ ដោយហេតុថា ក្រមនីតិវិធីរដ្ឋប្បវេណីទទួលស្គាល់គោល- ការណ៍ទទួលបន្ទុក ហេតុនេះ តុលាការអនុវត្ត ត្រូវវាយតម្លៃ អចលនវត្ថុដែលជាកម្មវត្ថុនៃការអនុវត្តដោយបង្ខំដោយរក្សា ទុកនូវបន្ទុក នាំឱ្យអចលនវត្ថុនេះមានតម្លៃតែ ៤,០០០ (បួនពាន់) ដុល្លារអាមេរិក ប៉ុណ្ណោះ ដោយត្រូវភ្ជាប់បន្ទុកចំនួន ៥,០០០ (ប្រាំពាន់) ដុល្លារអាមេរិក ជាការទទួលខុសត្រូវរបស់អ្នកទិញ មានន័យថា B បាន ៣,០០០ (បីពាន់) ដុល្លារ អាមេរិក, C បាន ១,០០០ (មួយពាន់) ដុល្លារអាមេរិក ហើយប្រាក់នៅសល់ចំនួន ១,០០០ (មួយពាន់) ដុល្លារអាមេរិក របស់ C គឺជាសិទ្ធិលើបំណុលធម្មតា ដោយ D ត្រូវភ្ជាប់បន្ទុក ៥,០០០ (ប្រាំពាន់) ដុល្លារអាមេរិក ពីព្រោះសិទ្ធិលើ បំណុល និងហ៊ីប៉ូតែករបស់ A នៅតែបន្តអត្ថិភាព (មាត្រា ៥១០, មាត្រា ៤៣១ មាត្រា ៤៤៩ និងមាត្រា ៥១៩ នៃ ក្រមនីតិវិធីរដ្ឋប្បវេណី-គោលការណ៍ទទួលបន្ទុក និងសិទ្ធិរបស់អ្នកដែលមានលក្ខខណ្ឌតាំងមិន រលត់ក្រោយការលក់)។

ករណីទី ៣៖ C ដាក់ពាក្យសុំអនុវត្តហ៊ីប៉ូតែក នាំឱ្យហ៊ីប៉ូតែករបស់គាត់រលត់ ដោយហេតុថា ហ៊ីប៉ូ តែកផ្សេងទៀតមានលំដាប់ខ្ពស់ជាងហ៊ីប៉ូតែករបស់ C។ បន្ទាប់មកប្រាក់ វិធាននៃការវាយតម្លៃ គោល

ការណ៍ទទួលបន្ត និងសិទ្ធិ របស់អ្នកដែលមានលក្ខខណ្ឌតាំងមិនរលត់ក្រោយការលក់ នាំឱ្យតម្លៃលក់ អចលនវត្ថុគឺ ១,០០០ (មួយពាន់) ដុល្លារ អាមេរិក ត្រូវសងទៅឱ្យ C ហើយនៅសល់ ១,០០០ (មួយពាន់) ដុល្លារអាមេរិកទៀត គឺជាសិទ្ធិលើបំណុលធម្មតា ដោយអ្នកទិញ D ត្រូវភ្ជាប់នូវបន្ទុក ៨,០០០ (ប្រាំបីពាន់) ដុល្លារអាមេរិក ដោយហេតុថា សិទ្ធិលើបំណុល និងហ៊ីប៉ូតែក របស់ A និង B នៅតែបន្តអត្ថិភាពក្រោយ ការលក់។

និយាយជារួម ទោះបីជា A, B ឬ C ជាអ្នកដាក់ពាក្យសុំអនុវត្តសិទ្ធិប្រាតិភោគក៏ដោយ ក៏លទ្ធផល នៅតែ ដដែល ដោយហេតុថា លំដាប់ហ៊ីប៉ូតែក គឺអាទិភាពរបស់ម្ចាស់សិទ្ធិត្រូវបានគណនាដោយលំដាប់ ពេលវេលានៃការចុះបញ្ជី (មាត្រា ៨៥១ នៃក្រមរដ្ឋប្បវេណី) ហើយសិទ្ធិរបស់អ្នកដែលមានលក្ខខណ្ឌតាំង នឹងម្ចាស់បំណុលនៃការអនុវត្ត គឺមិនរលត់ក្រោយការលក់នោះទេ (មាត្រា ៥១០ នៃក្រមនីតិវិធីរដ្ឋប្បវេណី) និងការអនុវត្តគោលការណ៍ទទួលបន្ត។

ការអនុវត្តសិទ្ធិប្រតិភោគចំពោះអចលនវត្ថុ

- ចៅក្រម
- ក្រឡាបញ្ជី
- អាជ្ញាសាលា ឬអ្នកវាយតម្លៃ
- ភាគី

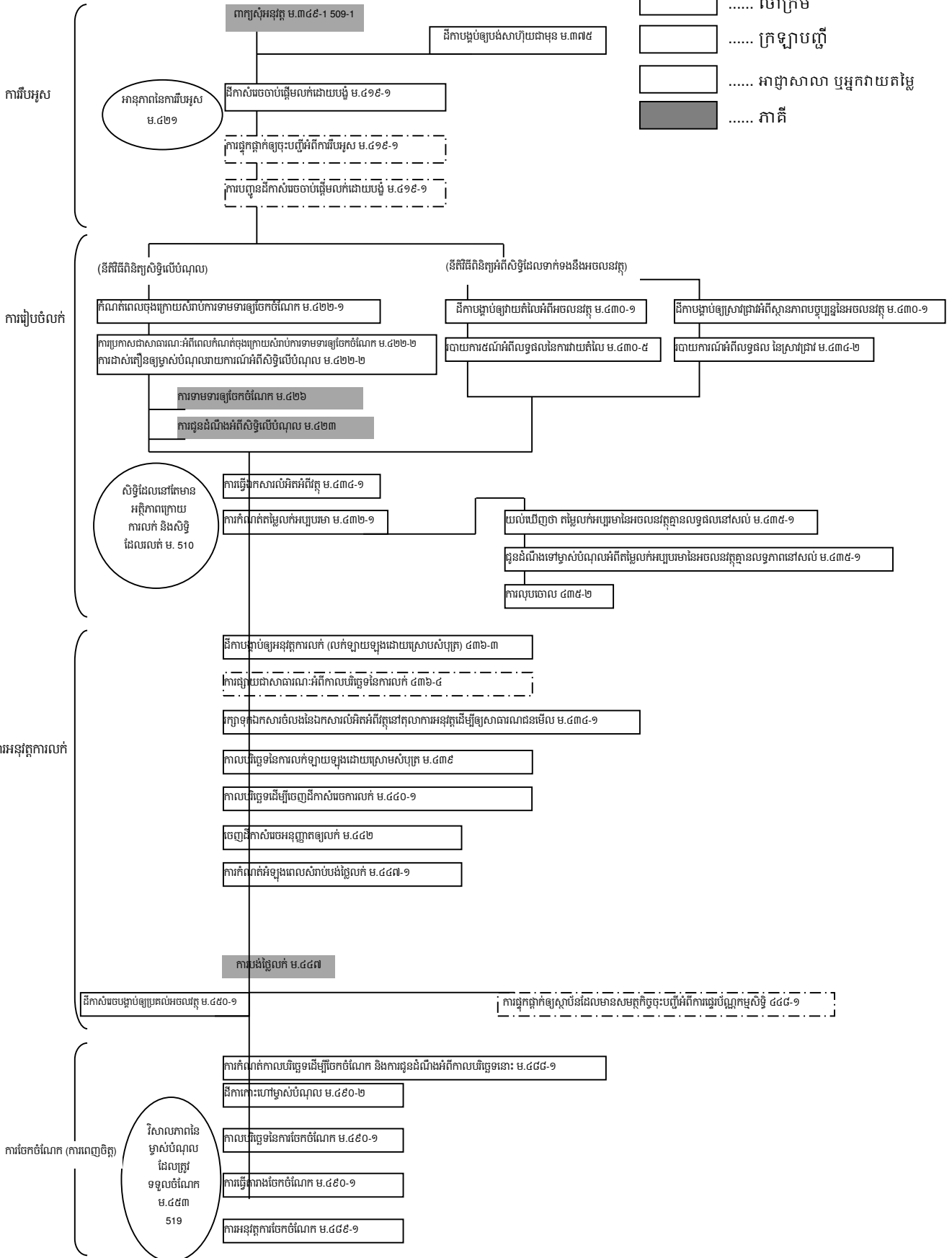

គណៈមេធាវីនៃព្រះរាជាណាចក្រកម្ពុជា
សិក្ខាសាលាស្តីពី “ការដាក់ធានា និង ហ៊ីប៉ូតែក”

ថ្ងៃទី ២១ ខែ មករា ឆ្នាំ ២០១៣

ទីប្រឹក្សាច្បាប់នៃគម្រោងអភិវឌ្ឍន៍ប្រព័ន្ធច្បាប់ និង តុលាការ

➢ ហ៊ីប៉ូតែកដើម្បីធានាបំណុលអណ្តែត

១. និយមន័យ

ហ៊ីប៉ូតែកដែលបង្កើតឡើងដើម្បីធានាភាពពិតប្រាកដកំណត់ដែលអាចកើតមានឡើងដោយសារការ ជួញដូរជានិរន្តរ៍ដែលមានប្រភេទជាក់លាក់រវាងម្ចាស់បំណុល និង កូនបំណុល ក្នុងកម្រិតនៃចំនួនអតិបរមាបាន។ (មាត្រា ៨៦៧ កថាខណ្ឌទី ១)

ទំហំនៃសិទ្ធិលើបំណុលមិនកំណត់ ត្រូវកំណត់នៅក្នុងកិច្ចសន្យាបង្កើតហ៊ីប៉ូតែកដើម្បីធានា បំណុលអណ្តែត។ (មាត្រា ៨៦៧ កថាខណ្ឌទី ២)

ឧទាហរណ៍៖ប្រតិបត្តិការធនាគារ ប្រតិបត្តិការកម្ចីបរិភោគ ប្រតិបត្តិការធានា កិច្ចសន្យាផ្គត់ផ្គង់ សម្ភារៈសំណង់ជាបន្តបន្ទាប់ ចុះថ្ងៃទី _ ខែមករា ឆ្នាំ ២០១៣ ប្រតិបត្តិការលក់ទិញ

២. ការបង្កើត (មាត្រា ៨៤៤)

ការព្រមព្រៀង រវាងម្ចាស់បំណុល និង កូនបំណុល ឬ តតិយជន ដែលយកអចលនវត្ថុរបស់ខ្លួន មកដាក់ជាប្រាតិភោគ

៣. ការតតាំងចំពោះតតិយជន (មាត្រា ៨៤៥)

- ក. លិខិតយថាភូត * និង
- ខ. ការចុះបញ្ជី

* = លិខិតដែលមន្ត្រីមានសមត្ថកិច្ចធ្វើឡើងដើម្បីធ្វើនីតិវិធីនៃការចុះបញ្ជី (មាត្រា ៩ ចំនុច ខ នៃច្បាប់ស្តីពី ការអនុវត្តក្រមរដ្ឋប្បវេណី) សូមមើលគំរូ

៤. លក្ខណៈ និង អត្ថប្រយោជន៍ (ភាពខុសគ្នាពីហ៊ីប៉ូតែកធម្មតា)

ហ៊ីប៉ូតែកដើម្បីធានាបំណុលអណ្តែត គឺជាករណីលើកលែងនៃភាពបន្ទាប់បន្សំនៃសិទ្ធិប្រាតិភោគ ប្រត្យក្ស និង ភាពទៅជាមួយគ្នានៃសិទ្ធិប្រាតិភោគប្រត្យក្ស (មាត្រា ៧៦៩ កថាខណ្ឌទី ៥ និង មាត្រា ៧៧០ កថាខណ្ឌទី ២)។ ឧទាហរណ៍ បុគ្គលដែលទទួលសិទ្ធិលើបំណុលពីម្ចាស់បំណុលហ៊ីប៉ូតែកដើម្បី

ធានាបំណុលអណ្តែតនៅមុនពេលប្រាក់ដើមត្រូវបានកំណត់ជាស្ថាពរ មិនអាចអនុវត្តហ៊ីប៉ូតែកដើម្បីធានាបំណុលអណ្តែតចំពោះសិទ្ធិលើបំណុលនោះបានទេ។ (មាត្រា ៨៧២ កថាខណ្ឌទី ១)

ហ៊ីប៉ូតែកដើម្បីធានាបំណុលអណ្តែតមានប្រយោជន៍ដើម្បីធានាសិទ្ធិលើបំណុលច្រើនដែលកើតមានឡើងដោយសារការដួញដូរជានិរន្តរ៍ដែលមានប្រភេទជាក់លាក់ ដោយសន្សំសំចៃពេលវេលា កំលាំងពលកម្ម និង សោហ៊ុយសម្រាប់ការចុះបញ្ជី។ លើសពីនេះទៅទៀត ម្ចាស់បំណុលអាចរក្សាលំដាប់ហ៊ីប៉ូតែកបាន។

៥. ទំហំនៃសិទ្ធិលើបំណុលដែលត្រូវបានធានា (មាត្រា ៨៦៨)

ម្ចាស់បំណុលហ៊ីប៉ូតែកដើម្បីធានាបំណុលអណ្តែត អាចអនុវត្តហ៊ីប៉ូតែកនោះ ក្នុងកម្រិតនៃចំនួនអតិបរមាបាន ចំពោះប្រាក់ដើមដែលបានកំណត់ជាស្ថាពរ ការប្រាក់ និងធនលាភផ្សេង និង សំណងការខូចខាតទាំងអស់ដែលបានកើតឡើង ដោយសារការមិនអនុវត្តកាតព្វកិច្ច។ (មាត្រា ៨៦៨)

សូមប្រៀបធៀបជាមួយ ហ៊ីប៉ូតែកធម្មតា → ត្រឹមតែពីរឆ្នាំចុងក្រោយប៉ុណ្ណោះ
(មាត្រា ៨៥២ កថាខណ្ឌទី ១ និង ទី ២)

៦. ការកែប្រែទំហំនៃសិទ្ធិលើបំណុលដែលត្រូវបានធានា និង ចំនួនអតិបរមា (មាត្រា ៨៦៩ និង មាត្រា ៨៧០)

ទំហំនៃសិទ្ធិលើបំណុលដែលត្រូវបានធានា អាចត្រូវបានកែប្រែតាមការព្រមព្រៀងបាន រហូតដល់ពេលដែលប្រាក់ដើមត្រូវបានកំណត់ជាស្ថាពរ ដោយពុំចាំបាច់ទទួលការយល់ព្រមពីតតិយជន ឯទៀតឡើយ (មាត្រា ៨៦៩ កថាខណ្ឌទី ១ និង ទី ២)។ ការកែប្រែ ត្រូវចុះបញ្ជីនៅមុនពេលប្រាក់ដើមត្រូវបានកំណត់ជាស្ថាពរ (មាត្រា ៨៦៩ កថាខណ្ឌទី ៣)។

ឧទាហរណ៍៖ ប្រតិបត្តិការកម្ចីបរិភោគ → ប្រតិបត្តិការធនាគារ

ចំនួនអតិបរមា អាចកែប្រែបានតាមការព្រមព្រៀង ដោយទទួលការយល់ព្រមពីសំណាក់ជនដែលមានទំនាក់ទំនងនឹងផលប្រយោជន៍ (មាត្រា ៨៧០ កថាខណ្ឌទី ១ និង ទី ២)។ (ឧទាហរណ៍៖ ម្ចាស់បំណុលហ៊ីប៉ូតែកដែលមានលំដាប់ទាបជាង)

ដើម្បីតតាំងជាមួយនឹងតតិយជនក្រៅពីជនដែលមានទំនាក់ទំនងនឹងផលប្រយោជន៍ គឺតម្រូវឲ្យមានការចុះបញ្ជី (មាត្រា ៨៧០ កថាខណ្ឌទី ៣)។

៧. ការកំណត់ប្រាក់ដើមជាស្ថាពរ

ក. អត្ថន័យ

ដើម្បីកំណត់ជាស្ថាពរនូវប្រាក់ដើមដែលត្រូវបានធានាដោយហ៊ីប៉ូតែកដើម្បីធានាបំណុលអណ្តែត។

ខ. កាលបរិច្ឆេទដែលប្រាក់ដើមត្រូវបានកំណត់ជាស្ថាពរ (មាត្រា ៨៧១)

គូភាគីអាចកំណត់ ឬ ប្តូរកាលបរិច្ឆេទដែលប្រាក់ដើមត្រូវបានកំណត់ជាស្ថាពរ ដោយពុំចាំបាច់ ទទួលការយល់ព្រមពីតតិយជនឯទៀតឡើយ។ (មាត្រា ៨៧១ កថាខណ្ឌទី ១ និង ទី ២)

កាលបរិច្ឆេទត្រូវស្ថិតនៅក្នុងអំឡុងពេល ៥ (ប្រាំ) ឆ្នាំ គិតចាប់ពីថ្ងៃដែលបានកំណត់ ឬ ប្តូរកាល បរិច្ឆេទនោះ។ (មាត្រា ៨៧១ កថាខណ្ឌទី ៣)

ការប្តូរកាលបរិច្ឆេទ ត្រូវចុះបញ្ជីនៅមុនកាលបរិច្ឆេទនោះ។ (មាត្រា ៨៧១ កថាខណ្ឌទី ៤)

គ. ការទាមទារឲ្យកំណត់ប្រាក់ដើមជាស្ថាពរ (មាត្រា ៨៨៤)

អ្នកបង្កើតហ៊ីប៉ូតែកដើម្បីធានាបំណុលអណ្តែត អាចទាមទារឲ្យកំណត់ប្រាក់ដើមដែលត្រូវបាន ធានាជាស្ថាពរបាន ក្នុងករណីដូចខាងក្រោម លុះត្រាតែកាលបរិច្ឆេទដែលប្រាក់ដើមត្រូវបានកំណត់ជា ស្ថាពរ ត្រូវបានកំណត់៖

- ១. បើអំឡុងពេល ៣ (បី) ឆ្នាំ បានកន្លងហួស គិតចាប់ពីពេលដែលបានបង្កើតហ៊ីប៉ូតែកដើម្បី ធានាបំណុលអណ្តែត (មាត្រា ៨៨៤ កថាខណ្ឌទី ១)
- ២. បើប្រាក់ដើមដែលត្រូវបានធានាលែងកើតមានទៀត ដោយសារការផ្លាស់ប្តូរទំហំនៃសិទ្ធិ លើបំណុលដែលត្រូវបានធានា ការបញ្ចប់ការជួញដូរ ឬ ហេតុផ្សេងទៀត (មាត្រា ៨៨៤ កថាខណ្ឌទី ២)

ម្ចាស់បំណុលហ៊ីប៉ូតែកដើម្បីធានាបំណុលអណ្តែត អាចទាមទារឲ្យកំណត់ប្រាក់ដើមដែលត្រូវ បានធានាជាស្ថាពរនៅពេលណាក៏បាន លុះត្រាតែកាលបរិច្ឆេទដែលប្រាក់ដើមត្រូវបានកំណត់ជាស្ថាពរ ត្រូវបានកំណត់។ (មាត្រា ៨៨៤ កថាខណ្ឌទី ៣)

បើមានការទាមទារខាងលើនេះ ប្រាក់ដើមដែលត្រូវបានធានា ត្រូវកំណត់ជាស្ថាពរ នៅពេល ដែលអំឡុងពេល ២ (ពីរ) សប្តាហ៍ បានកន្លងផុត គិតចាប់ពីពេលទាមទារនោះ។ (មាត្រា ៨៨៤ កថាខណ្ឌ ទី ៤)

ឃ. ហេតុដែលនាំឲ្យកំណត់ប្រាក់ដើមជាស្ថាពរ (មាត្រា ៨៨៥)

ប្រាក់ដើមត្រូវបានកំណត់ជាស្វ័យប្រវត្តិ ក្នុងករណីដូចខាងក្រោមនេះ៖

- ១. ពាក្យសុំលក់ដោយបង្ខំចំពោះអចលនវត្ថុហ៊ីប៉ូតែក ដោយម្ចាស់បំណុលហ៊ីប៉ូតែកដើម្បី ធានាបំណុលអណ្តែត
- ២. ការរឹបអូសដោយយោងតាមការចាត់ចែងចំពោះពន្ធគីងទារ ចំពោះអចលនវត្ថុហ៊ីប៉ូតែក ដោយម្ចាស់បំណុលហ៊ីប៉ូតែកដើម្បីធានាបំណុលអណ្តែត

- ៣. អំឡុងពេល ២ (ពីរ) សប្តាហ៍កន្លងហួស ចាប់ពីពេលដែលម្ចាស់បំណុលហ៊ីប៉ូតែកដើម្បី ធានាបំណុលអណ្តែត បានដឹងអំពីការចាប់ផ្តើមនីតិវិធីនៃការលក់ដោយបង្ខំ ឬ ការរឹប អូសដោយយោងតាមការចាត់ចែងចំពោះពន្ធគីងទារ ចំពោះអចលនវត្ថុហ៊ីប៉ូតែក
- ៤. សេចក្តីប្រកាសអំពីធនក្ស័យរបស់កូនបំណុល ឬ អ្នកបង្កើតហ៊ីប៉ូតែកដើម្បីធានាបំណុល អណ្តែត

៨. ហ៊ីប៉ូតែករួមដើម្បីធានាបំណុលអណ្តែត (មាត្រា ៨៨១)

ក. អត្ថន័យ និង លក្ខខណ្ឌ

នេះជាករណីដែលបានចុះបញ្ជីអំពីការណែនាំដែលហ៊ីប៉ូតែកដើម្បីធានាបំណុលអណ្តែត ត្រូវបាន បង្កើតលើអចលនវត្ថុច្រើនដើម្បីធានាសិទ្ធិលើបំណុលតែមួយ ព្រមគ្នានឹងពេលបង្កើត។

ខ. អានុភាព

មាត្រា ៨៥៧ និង មាត្រា ៨៥៨ ត្រូវយកមកអនុវត្ត។ មានន័យថា ម្ចាស់បំណុលហ៊ីប៉ូតែកដើម្បី ធានាបំណុលអណ្តែត អាចទទួលបានប្រាក់ថ្លៃលក់នៃអចលនវត្ថុមួយ ឬ ច្រើន ក្នុងកម្រិតនៃចំនួនអតិបរមា សរុបបាន។

ឧទាហរណ៍៖ ចំនួនអតិបរមា ១.០០០ ដុល្លារ

ម្ចាស់បំណុលហ៊ីប៉ូតែករួមដើម្បីធានាបំណុលអណ្តែត អាចទទួលបានប្រាក់ថ្លៃលក់នៃដីមួយកន្លែង ឬ ច្រើនកន្លែង ក្នុងកម្រិត ១.០០០ ដុល្លារបាន។

៩. ហ៊ីប៉ូតែកតម្រួតដើម្បីធានាបំណុលអណ្តែត (មាត្រា ៨៨៣)

ក. អត្ថន័យ និង លក្ខខណ្ឌ

នេះជាករណីដែលហ៊ីប៉ូតែកដើម្បីធានាបំណុលអណ្តែតត្រូវបានបង្កើតឡើងលើអចលនវត្ថុចំនួនបី ឬនិច្ចដើម្បីធានាសិទ្ធិលើបំណុលតែមួយ ប៉ុន្តែវាមិនអាចចុះបញ្ជីព្រមគ្នានឹងពេលបង្កើតបានទេ។

ខ. អានុភាព

ម្ចាស់បំណុលហ៊ីប៉ូតែកដើម្បីធានាបំណុលអណ្តែត អាចអនុវត្តសិទ្ធិរបស់ខ្លួនចំពោះប្រាក់ថ្លៃលក់ នៃអចលនវត្ថុនីមួយៗ រហូតដល់ចំនួនអតិបរមានីមួយៗបាន។

ឧទាហរណ៍៖ ចំនួនអតិបរមា ១.០០០ ដុល្លារ

ម្ចាស់បំណុលហ៊ីប៉ូតែកតម្រួតដើម្បីធានាបំណុលអណ្តែត អាចទទួលបានប្រាក់ថ្លៃលក់នៃដី នីមួយៗ រហូតដល់ ១.០០០ដុល្លារបាន។

សិក្ខាសាលាគណៈមេធាវី (ធំ) លើកទី២

ប្រធានបទ៖ សន្តិកម្មតាមច្បាប់

ថ្ងៃទី ២០ ខែមីនា ឆ្នាំ២០១៣

ទិដ្ឋភាពទូទៅនៃសន្តតិកម្ម

សញ្ញាណសន្តតិកម្ម គឺជាសញ្ញាណមួយដែលកើតមានក្នុងសង្គមខ្មែរយើងជាយូរយារណាស់មកហើយ ដោយគ្រាន់តែសញ្ញាណនេះពុំត្រូវបានតាក់តែង ឬលើកឡើងនៅក្នុងបញ្ញត្តិច្បាប់។ ប៉ុន្តែ នៅក្នុងពេលដែលសង្គមកំពុងមានការរីកចម្រើន សញ្ញាណសន្តតិកម្មក៏បានពង្រីកខ្លួនទៅតាមសង្គមដែរ ។ យ៉ាងណាមិញ សន្តតិកម្មបានក្លាយជាចំណោទ និងបង្កើតនូវវិវាទជាច្រើននៅក្នុងសង្គមគ្រួសារនៃប្រជាជនខ្មែរយើង។ ដោយហេតុតែឃើញពីចំណោទជាច្រើនចំពោះបញ្ហាសន្តតិកម្មនេះ ក្រុមរដ្ឋប្បវេណីដែលត្រូវបានប្រកាសអោយប្រើដោយព្រះរាជក្រមលេខ នស/រកម/១២០៧/០៣០ ចុះថ្ងៃទី ០៨ ខែធ្នូ ឆ្នាំ ២០០៧ និងដែលត្រូវបានចាប់អនុវត្ត ដោយគោរពតាមច្បាប់ស្តីពីការអនុវត្តក្រុមរដ្ឋប្បវេណី បានបញ្ញត្តិយ៉ាងលម្អិតអំពីសន្តតិកម្ម។

១. អត្ថន័យ ៖

សន្តតិកម្ម គឺជាការផ្ទេរនូវសិទ្ធិ និង ករណីយកិច្ច(មតិក)របស់បុគ្គលម្នាក់ ដែលបានទទួលមរណភាពទៅអោយបុគ្គលម្នាក់ ឬ ច្រើននាក់ផ្សេងទៀត។

បុគ្គលដែលបានទទួលមរណភាពហៅថា **“មតកជន”** ចំណែកឯបុគ្គលម្នាក់ ឬច្រើននាក់ ផ្សេងទៀតដែលត្រូវទទួលបាននូវសិទ្ធិ និងករណីយកិច្ចពីមតកជនតាមរយៈសន្តតិកម្ម ហៅថា **“សន្តតិជន”**។

២. ការចាប់ផ្តើមធ្វើសន្តតិកម្ម៖

សន្តតិកម្ម ត្រូវចាប់ផ្តើមដោយមរណភាពរបស់មតកជន (មាត្រា ១១៤៥ កថាខណ្ឌទី១ នៃក្រមរដ្ឋប្បវេណី) មានន័យថានៅពេលដែលមតកជននៅរស់គឺមិនអាចចាប់ផ្តើមសន្តតិកម្មបានទេ ហើយក៏មិនត្រូវបានទទួលស្គាល់ចំពោះការធ្វើសន្តតិកម្មនោះដែរ (សន្តតិកម្មតាមច្បាប់) ។

ចំពោះបញ្ញត្តិដែលចែងអំពីការបាត់ខ្លួន **មាត្រា ៤៣** នៃក្រមរដ្ឋប្បវេណី(អានុភាពនៃការប្រកាសអំពីការបាត់ខ្លួន) អ្នកបាត់ខ្លួនត្រូវបានចាត់ទុកថាបានទទួលមរណភាព តាមរយៈការប្រកាសតាមបញ្ញត្តិនៃកថាខណ្ឌទី១ និង បញ្ញត្តិនៃកថាខណ្ឌទី២ នៃ**មាត្រា ៤១** នៃក្រមរដ្ឋប្បវេណី នោះសន្តតិកម្មក៏ត្រូវចាប់ផ្តើមផងដែរ។

ក្នុងករណីនៃការអវត្តមាន ឬបាត់ខ្លួនបុគ្គលម្នាក់ ដែលការអវត្តមានដោយពុំដឹងច្បាស់ថា បុគ្គលនោះនៅរស់ ឬទទួលមរណភាពក្នុងអំឡុងពេល ៥(ប្រាំ) ឆ្នាំ ហើយតុលាការបានប្រកាសថា បុគ្គលនោះបានបាត់ខ្លួនតាមពាក្យសុំរបស់សហព័ទ្ធ ឬ អ្នកដែលត្រូវសន្មតថាជាសន្តតិជន អច្ច័យលាភី អ្នកទទួលប្រាក់ធានារ៉ាប់រង អ្នកមានសិទ្ធិអំណាចមេបា អ្នកអាណាព្យាបាល ឪពុក ម្តាយ ឬ អ្នកផ្សេងទៀតដែលមានផលប្រយោជន៍សំខាន់តាមផ្លូវច្បាប់ក្នុងការប្រកាសអំពីការបាត់ខ្លួន (**មាត្រា៤១ កថាខណ្ឌទី១ នៃក្រមរដ្ឋប្បវេណី**) ។

បុគ្គលដែលបាត់ខ្លួននៅតំបន់មានសង្គ្រាម បុគ្គលដែលមានវត្តមាននៅក្នុងនាវាដែលបានលិច ឬ បុគ្គលដែលបានជួបប្រទះនឹងគ្រោះថ្នាក់ផ្សេងទៀតដែលអាចនាំអោយទទួលមរណភាព ដោយពុំដឹង ច្បាស់ថាអ្នកបាត់ខ្លួន ឬអវត្តមាននោះនៅរស់ ឬទទួលមរណភាពក្នុងអំឡុងពេល ១ (មួយ) ឆ្នាំ ក្រោយពី ចប់សង្គ្រាម ក្រោយពីនាវាបានលិច ឬ ក្រោយពីគ្រោះថ្នាក់ផ្សេងទៀតនោះបានកន្លងផុត ហើយតុលាការ បានប្រកាសថាបុគ្គលនោះបានបាត់ខ្លួន តាមពាក្យសុំរបស់អ្នកដែលមានផលប្រយោជន៍សំខាន់តាមផ្លូវ ច្បាប់ក្នុងការប្រកាសអំពីការបាត់ខ្លួន (មាត្រា៤១កថាខណ្ឌទី២ នៃក្រមរដ្ឋប្បវេណី) ។

៣. ប្រភេទនៃសន្តិកម្ម ៖

យោងតាមក្រមរដ្ឋប្បវេណី មាត្រា ១១៤៥ កថាខណ្ឌទី ២ សន្តិកម្មមានពីរប្រភេទ៖

សន្តិកម្មតាមច្បាប់៖ ជាសន្តិកម្មដែលធ្វើឡើងដោយផ្អែកតាមបញ្ញត្តិនៃច្បាប់ដោយបែងចែកទៅ តាមការកំណត់ក្នុងច្បាប់ ។

សន្តិកម្មមានបណ្តាំ៖ ជាសន្តិកម្មដែលធ្វើឡើងដោយផ្អែកតាមឆន្ទៈរបស់មតកជនដោយ បែង ចែកទៅតាមការចែងក្នុងមតកសាសន៍ ។

៤. មតិកៈ

មតិក សំដៅទៅលើសិទ្ធិ និង ករណីយកិច្ចទាំងអស់របស់មតកជន រួមបញ្ចូលទាំងទ្រព្យសកម្ម និង ទ្រព្យអកម្ម ។ ទ្រព្យសកម្ម អាចជាអចលនវត្ថុ ចលនវត្ថុ មាសប្រាក់ លុយកាក់ ភាគហ៊ុន វត្ថុមានតម្លៃ ផ្សេងៗ ជាដើម ។ រីឯ ទ្រព្យអកម្ម អាចជាបំណុលរបស់មតកជនដែលខ្លួន(មតកជន)ត្រូវបំពេញ ប៉ុន្តែមិន ទាន់បំពេញ។

ជាគោលការណ៍របបសន្តិកម្ម ត្រូវបានបែងចែកជាពីរគឺ ៖

គោលការណ៍ទទួលបន្តដោយស្វ័យប្រវត្តិ ៖ មានន័យថាសន្តិកិជន ឬសហសន្តិកិជនត្រូវទទួលទាំង ស្រុងនូវសិទ្ធិ និងករណីយកិច្ចទាំងអស់របស់មតកជន គឺទទួលទាំងទ្រព្យសកម្ម និង ទ្រព្យអកម្មរបស់ មតកជន។

គោលការណ៍ជម្រះបញ្ជី ៖ គឺត្រូវធ្វើការជម្រះបញ្ជីទាំងអស់នូវសិទ្ធិលើបំណុល និងកាតព្វកិច្ចរបស់ មតកជននាពេលដែលសន្តិកម្មកើតឡើង ហើយសន្តិកិជនទទួលស្ទង់មតិកតែក្នុងករណីដែលមានទ្រព្យ សកម្មប៉ុណ្ណោះ។ ក្នុងករណីដែលមតកជនមានបំណុលច្រើនធ្ងន់ធ្ងរហួសហេតុ មតកជនត្រូវប្រកាស ធនក្ស័យនៃមតិកនោះ ដើម្បីកុំអោយសន្តិកិជនទទួលនូវបន្ទុកកាតព្វកិច្ចនោះ។

ចំពោះក្រមរដ្ឋប្បវេណី គឺជ្រើសរើសយកគោលការណ៍ទទួលបន្តដោយ ស្វ័យប្រវត្តិដោយផ្អែកតាម មាត្រា១១៤៧ កថាខណ្ឌទី១ វាក្យខណ្ឌ១ នៃក្រមរដ្ឋប្បវេណី ដែលចែងថា "សន្តិកិជនត្រូវទទួលបន្តនូវសិទ្ធិ និងករណីយកិច្ចទាំងអស់ដែលស្ថិតនៅក្រោមទ្រព្យសម្បត្តិរបស់មតកជន ចាប់ពីពេលដែលចាប់ផ្តើម សន្តិកម្ម"។

ប៉ុន្តែ សេរីភាពក្នុងការបង្ហាញឆន្ទៈរបស់សន្តិជនមិនត្រូវបានកម្រិតឡើយ ដោយហេតុតែច្បាប់ បានផ្តល់សិទ្ធិដល់សន្តិជនក្នុងការយល់ព្រម ឬបោះបង់សន្តិកម្ម ដូចមានចែងក្នុង មាត្រា ១២៤៨ នៃ ក្រមរដ្ឋប្បវេណី ។

៥. វិសាលភាពនៃការអនុវត្តក្រមរដ្ឋប្បវេណី៖

បើយោងទៅតាម មាត្រា៥ កថាខណ្ឌទី១ (គោលការណ៍នៃការអនុវត្តក្រមរដ្ឋប្បវេណី) និងមាត្រា ៧១ វាក្យខណ្ឌទី១(ការអនុវត្តបញ្ញត្តិស្តីពីសន្តិកម្ម) នៃច្បាប់ស្តីការអនុវត្តក្រមរដ្ឋប្បវេណី បញ្ញត្តិដែល ចែងអំពីសន្តិកម្មក្នុងក្រមរដ្ឋប្បវេណី ត្រូវយកមកអនុវត្តតែចំពោះករណីដែលមតកជនបានទទួលមរណ ភាពនៅក្រោយកាលបរិច្ឆេទនៃការអនុវត្តក្រមនេះតែប៉ុណ្ណោះ។ មានន័យថាបញ្ញត្តិចែងអំពីសន្តិកម្ម គឺ ត្រូវយកមកអនុវត្តទាំងស្រុងចំពោះករណីមកតជនដែលទទួលមរណភាពក្រោយពេលក្រមនេះអនុវត្ត ។

ប៉ុន្តែ បើយោងតាមមាត្រា ៧១ វាក្យខណ្ឌទី២ (ការអនុវត្តបញ្ញត្តិស្តីពីសន្តិកម្ម)នៃច្បាប់ស្តីការអនុ វត្តក្រមរដ្ឋប្បវេណីអាចយកទៅអនុវត្តផងដែរចំពោះហេតុការណ៍ និងបញ្ហាជាក់លាក់មួយចំនួនដែលបាន កើតឡើងមុនកាលបរិច្ឆេទអនុវត្តក្រមនេះ ដូចជាមូលហេតុអភ័ព្វបុគ្គលនៃសន្តិកម្ម ផលប្រយោជន៍ ពិសេស ភាគនៃវិភាគទាន ជាដើម ។

ដូច្នេះ ជាគោលការណ៍ បញ្ញត្តិដែលចែងអំពីសន្តិកម្មក្នុងក្រមរដ្ឋប្បវេណី មិនអាចយកមកអនុវត្ត ចំពោះករណីដែលមតកជនបានទទួលមរណភាពនៅមុនកាលបរិច្ឆេទនៃការអនុវត្តក្រមនេះបានទេ លើក លែងតែមានបញ្ហាជាក់លាក់មួយចំនួនកើតឡើងមុនកាលបរិច្ឆេទអនុវត្តក្រម ដូចជា មូលហេតុអភ័ព្វបុគ្គល នៃសន្តិកម្ម ផលប្រយោជន៍ពិសេស ភាគនៃវិភាគទាន ទើបក្រមនេះ មានអានុភាពប្រតិសកម្ម អនុវត្ត ចំពោះករណីខាងលើនេះ។

ទោះបីយ៉ាងណា សហសន្តិជនអាចពិភាក្សា និងសម្រេចពីការធ្វើសន្តិកម្មដោយសេរីបាន។ បទបញ្ញត្តិនៅក្នុងក្រមរដ្ឋប្បវេណីត្រូវយកមកអនុវត្តក្នុងករណីដែលសហសន្តិជន មិនអាចព្រមព្រៀងគ្នា តែប៉ុណ្ណោះ។

៦. ការយល់ព្រម និងការបោះបង់សន្តិកម្ម ៖

សន្តិជនអាចធ្វើការបោះបង់ចោល ឬយល់ព្រមចំពោះសន្តិកម្មទាំងស្រុង ឬដោយកម្រិត ក្រោយពីសន្តិជនធ្វើការស្រាវជ្រាវអំពីមតិកដែលខ្លួនត្រូវទទួល ។ ការបោះបង់ចោល ឬ យល់ព្រម ទាំងស្រុង ឬដោយកម្រិតនូវសន្តិកម្មនោះ ត្រូវធ្វើឡើងក្នុងអំឡុងពេល ៣(បី)ខែ គិតចាប់ពីពេលដែល បានដឹងថាសន្តិកម្មចំពោះខ្លួនបានចាប់ផ្តើម អំឡុងពេលនេះអាចពន្យារទៀតបានតាមពាក្យសុំរបស់ សន្តិជនទៅតុលាការ (យោងតាមមាត្រា ១២៤៨ នៃក្រមរដ្ឋប្បវេណី) ។

ការយល់ព្រមទាំងស្រុង ៖ មានន័យថា សន្តិជនយល់ព្រមទទួលបន្ទុកទាំងមតិកសកម្ម និង មតិក អកម្មរបស់មតកជន ត្រូវទទួលបន្ទុកដោយគ្មានកម្រិតនូវសិទ្ធិ និងករណីយកិច្ចរបស់មតកជន (មាត្រា

១២៥៤ នៃក្រមរដ្ឋប្បវេណី) ។

ការយល់ព្រមដោយកម្រិត ៖ ជាការយល់ព្រមដោយបម្រុងទុកនូវសំណងកាតព្វកិច្ច និង អច្ឆ័យទានរបស់មតកជន ដោយបានត្រឹមត្រូវនៃទ្រព្យដែលខ្លួនបានទទួលតាមរយៈសន្តតិកម្មតែប៉ុណ្ណោះ (មាត្រា១២៥៦ កថាខណ្ឌទី១ នៃក្រមរដ្ឋប្បវេណី)។ ករណីសន្តតិជនច្រើននាក់ ការយល់ព្រមដោយកម្រិតអាចធ្វើទៅបាន លុះត្រាតែសហសន្តតិជននោះបានធ្វើដោយរួមគ្នាទាំងអស់ (មាត្រា១២៥៦ កថាខណ្ឌទី ២ នៃក្រមរដ្ឋប្បវេណី) ហើយចាំបាច់ត្រូវធ្វើបញ្ជីសារពើភ័ណ្ណ ហើយដាក់ពាក្យសុំអំពីការយល់ព្រមដោយកម្រិតនោះទៅតុលាការ (មាត្រា ១២៥៧ នៃក្រមរដ្ឋប្បវេណី) ។

ករណីសិក្សាទី១៖

A (មតកជន) មានមតក

↓

B ជាសន្តតិជន

}

មតិកសកម្ម = ១.០០០ រៀល

មតិកអកម្ម = មិនច្បាស់ (?)

ក្នុងករណីនេះ B អាចយល់ព្រមដោយកម្រិតត្រឹមចំណែកដែលមតកដែលខ្លួនត្រូវទទួលបាន គឺ ១.០០០ រៀល។

ការបោះបង់៖ បុគ្គលដែលបោះបង់សន្តតិកម្ម ត្រូវចាត់ទុកថាបុគ្គលនោះមិនមែនជាសន្តតិជនចំពោះសន្តតិកម្មនោះតាំងពីដំបូង (មាត្រា ១២៦១ នៃក្រមរដ្ឋប្បវេណី)។ បុគ្គលដែលបោះបង់ ត្រូវដាក់ពាក្យសុំបោះបង់សន្តតិកម្មនោះទៅតុលាការ (យោងមាត្រា ១២៦០ នៃក្រមរដ្ឋប្បវេណី)។

ការយល់ព្រម ឬការបោះបង់ មិនអាចធ្វើចំពោះសន្តតិកម្មមួយភាគបានទេ ទោះបីជាបានធ្វើដូច្នោះក៏ដោយក៏គ្មានសុពលភាពដែរ ។

៧. ការបែងចែកមតិក ៖

ជាគោលការណ៍ មតិកអាចធ្វើការបែងចែកទៅតាមការពិភាក្សា និងព្រមព្រៀងរបស់សហសន្តតិជន។ ប៉ុន្តែ ប្រសិនបើការពិភាក្សានោះពុំទទួលបានការយល់ព្រម ឯកភាព ឬព្រមព្រៀងគ្នានោះទេ តុលាការគឺជាអ្នកមានសមត្ថកិច្ចក្នុងការបែងចែកមតិកនោះ ។

យោងតាមមាត្រា ១២៦៦ (ការពិភាក្សាបែងចែកមតិក)នៃក្រមរដ្ឋប្បវេណី សហសន្តតិជនអាចចាប់ផ្តើមពិភាក្សាការបែងចែកមតិកក្រោយរយៈពេល ០១(មួយ) ខែ បានកន្លងហួសគិតចាប់ពីពេលផ្តើមសន្តតិកម្ម ។

យោងតាមមាត្រា ១២៧៧ នៃក្រមរដ្ឋប្បវេណី ចំពោះការផ្លាស់ប្តូរឈ្មោះម្ចាស់សិទ្ធិ ទោះបីជាការពិភាក្សាព្រមព្រៀងគ្នាបែងចែកមតិករបស់សហសន្តតិជនបានឯកភាពក៏ដោយ ក៏ការផ្លាស់ប្តូរឈ្មោះ

ម្ចាស់សិទ្ធិនៃទ្រព្យជាមតិកមិនអាចធ្វើបានភ្លាមៗឡើយ ដោយត្រូវរង់ចាំដល់អំឡុងពេល៣ (បី) ខែ ដែលបានកំណត់ក្នុងកថាខណ្ឌទី ១ នៃមាត្រា ១២៤៨ (អំឡុងពេលនៃការយល់ព្រម ឬ ការបោះបង់) នៃក្រមរដ្ឋប្បវេណីបានកន្លងហួស។

គោលបំណងនៃបញ្ញត្តិនេះគឺដើម្បីដឹងពីឆន្ទៈរបស់សហសន្តតិជន បើមានសហសន្តតិជនផ្សេង ថា តើសហសន្តតិជនទាំងនោះ បោះបង់សិទ្ធិលើសន្តតិកម្មរបស់ខ្លួនដែរ ឬ ទេ។ ម្យ៉ាងទៀតទាក់ទងនឹងលំដាប់សន្តតិជន បើសន្តតិជនលំដាប់ទី ១ បោះបង់សិទ្ធិ និង ករណីយកិច្ចរបស់ខ្លួន នោះសិទ្ធិនិងករណីយកិច្ចនោះត្រូវធ្លាក់លើសន្តតិជនលំដាប់ទី ២ ឬ លំដាប់បន្ទាប់។

ករណីដែលមតិកម្មបានហាមឃាត់ការបែងចែកមតិក (ចំពោះមតិកតាមមតិកសាសន៍) ក្នុងរយៈពេលនៃការហាមឃាត់សន្តតិជនមិនអាចធ្វើការបែងចែកមតិកបានទេ ប៉ុន្តែការហាមឃាត់នោះ គឺមិនអាចលើសរយៈពេល ០៥ (ប្រាំ) ឆ្នាំ គិតចាប់ពីពេលដែលចាប់ផ្តើមសន្តតិកម្មនោះទេ (មាត្រា ១១៨៣ នៃក្រមរដ្ឋប្បវេណី) ។

ការផ្ទេរសិទ្ធិចំពោះវត្ថុតាមការបែងចែកមតិក ការបែងចែកត្រូវធ្វើតាមទម្រង់ចាំបាច់ដើម្បី ផ្ទេរសិទ្ធិចំពោះវត្ថុនីមួយៗ ដូចជាធ្វើជាលាយលក្ខណ៍អក្សរ ជាលិខិតយថាភូត(ករណីត្រូវចុះបញ្ជី) មាត្រា ១២៦៦ កថាខណ្ឌទី២ នៃក្រមរដ្ឋប្បវេណី។

៨. លំហូរនៃសន្តតិកម្ម ៖

- ក. ពិនិត្យមើលពីអត្ថិភាពនៃមតិកសាសន៍
- ខ. (ប្រសិនបើគ្មាន) ការកំណត់ពីសន្តតិជន និង ចំណែកមតិក (សន្តតិជនណាត្រូវទទួលបានចំណែកប៉ុន្មានភាគនៃមតិក)
- គ. ការកំណត់ពីមតិក ការវាយតម្លៃ
- ឃ. ការកែសម្រួលចំណែកមតិក (ផលប្រយោជន៍ពិសេស ភាគនៃវិភាគទាន)
- ង. ការគណនាចំនួននៃចំណែកមតិក
- ច. ការបែងចែកមតិក

សន្តតិកម្មតាមច្បាប់

សន្តតិកម្មតាមច្បាប់ ជាទម្រង់មួយនៃសន្តតិកម្មដែលត្រូវអនុវត្តទៅតាមការកំណត់របស់បញ្ញត្តិនៃច្បាប់ពាក់ព័ន្ធនឹងសន្តតិជន នៅក្នុងករណីដែលមតិជនមិនបានធ្វើបណ្តាំមតិក (មតិកសាសន៍) ហើយសហសន្តតិជនមិនអាចព្រមព្រៀងគ្នាតាមការពិភាក្សា។ សន្តតិកម្មតាមច្បាប់ត្រូវបានតាក់តែងឡើងដោយគិតទៅដល់យុត្តិធម៌រវាងញាតិដែលត្រូវបានកំណត់ថាជា“សន្តតិជន” ។

មុននឹងឈានទៅដល់ការពិភាក្សាថានរណាខ្លះជាសន្តតិជនតាមច្បាប់ និងស្ថិតក្នុងលំដាប់ទីប៉ុន្មានគួរតប្បីស្គាល់អំពីវាក្យសព្ទមួយចំនួនទាក់ទងនឹងសន្តតិកម្មជាមុនសិន។

១- វាក្យសព្ទទាក់ទងនឹងសន្តតិកម្ម

ក. សហព័ទ្ធ

សហព័ទ្ធ សំដៅទៅលើភាគីម្ខាងទៀតនៃអាពាហ៍ពិពាហ៍ មានន័យថាប្រសិនបើមើលពី ខាងប្តី បុគ្គលនោះគឺជា “ប្រពន្ធ” ប្រសិនបើមើលពីខាងប្រពន្ធ បុគ្គលនោះគឺជា “ប្តី” ។

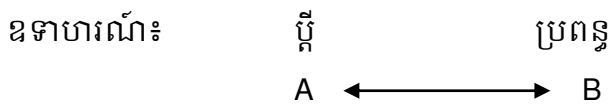

មានន័យថា៖ A ជាសហព័ទ្ធរបស់ B និង B ជាសហព័ទ្ធរបស់ A

ខ. ញាតិលោហិត ញាតិពន្ធុ

ខ.១ ញាតិលោហិត

ញាតិលោហិត សំដៅលើបុគ្គលដែលមានទំនាក់ទំនងខ្សែលោហិតពីកំណើតជាមួយបុគ្គលម្នាក់ (ញាតិលោហិតពីកំណើត)។ ឧទាហរណ៍៖ ឪពុកម្តាយ កូន ជីដូនជីតា ចៅ បងប្អូនប្រុស ស្រី ឪពុកមា ម្តាយមីង ឬ អីប្រុសអីស្រី ក្មួយប្រុសក្មួយស្រី ដែលជាជនជាប់ខ្សែលោហិតពីកំណើត។

ចំពោះការបង្កើតស្មុំកូន ក៏ត្រូវបានចាត់ទុកថាជាការបង្កើតទំនាក់ទំនងញាតិដូចទំនាក់ទំនងញាតិលោហិតដែរ (មាត្រា៩៤០ក្រមរដ្ឋប្បវេណី)។ ក្នុងន័យនេះ ញាតិលោហិតដែលកើតឡើងអាស្រ័យដោយការស្មុំកូន ហៅថា ញាតិលោហិតដែលកំណត់ដោយច្បាប់ (បុគ្គលដែល ត្រូវបានចាត់ទុកដោយច្បាប់ថាមានទំនាក់ទំនងខ្សែលោហិតជាមួយបុគ្គលម្នាក់)។

ខ.២ ញាតិពន្ធុ

ញាតិពន្ធុ សំដៅលើបុគ្គលដែលមានទំនាក់ទំនងតាមរយៈការរៀបអាពាហ៍ពិពាហ៍។ មានន័យថាជាទំនាក់ទំនងរវាងខ្លួនជាមួយនឹងញាតិលោហិតរបស់សហព័ទ្ធរបស់ខ្លួន ឬ ទំនាក់ទំនងរវាងខ្លួនជាមួយនឹងសហព័ទ្ធរបស់ញាតិលោហិត។

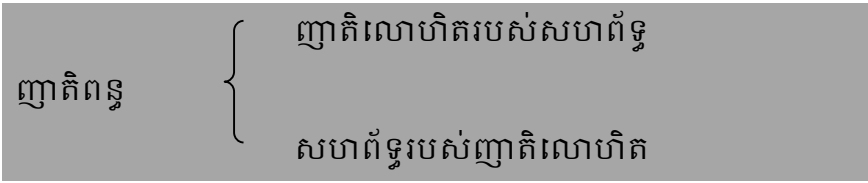

គ. ញាតិខ្សែផ្ទាល់ សាខាញាតិ

ញាតិខ្សែផ្ទាល់ គឺជាទំនាក់ទំនងខ្សែលោហិតដែលត្រង់ផ្ទាល់ពីបុគ្គលម្នាក់(ខ្លួនយើង) ចុះក្រោម និងពីបុគ្គលម្នាក់(ខ្លួនយើង)ឡើងលើ ។ ឧទាហរណ៍៖ ទំនាក់ទំនងរវាងខ្លួននឹងឪពុកម្តាយ កូន ជីដូនជីតា ចៅ ។ល។

សាខាញាតិ សំដៅលើទំនាក់ទំនងញាតិដែលបែកចេញជាមែកសាខាពីបុព្វញាតិតែមួយ។ ឧទាហរណ៍៖ ទំនាក់ទំនងរវាងខ្លួននឹងបងប្អូនប្រុសស្រី ឪពុកមា ម្តាយមីង អីប្រុសអីស្រី ក្មួយប្រុស ក្មួយស្រី ដែលមានបុព្វបុរសរួមដូចគ្នា ។

ឃ. បុព្វញាតិ បច្ច្រាញាតិ

បុព្វញាតិ គឺជាញាតិលោហិតក្នុងជំនាន់មុន ដោយរាប់បញ្ចូលទាំង ជំនាន់ដូចគ្នានឹងជំនាន់ឪពុកម្តាយខ្លួន។

ឧទាហរណ៍៖ ទំនាក់ទំនងរវាងខ្លួនយើង និងឪពុកម្តាយ ជីដូនជីតា ឪពុកមា ម្តាយមីង ឬ អីប្រុសអីស្រី ដែលជាជនស្ថិតនៅលំដាប់នៅពីលើខ្លួនយើង ។

បច្ច្រាញាតិ សំដៅលើញាតិលោហិតជំនាន់ក្រោយ ដូចជាកូនរបស់ខ្លួន និងបុគ្គលជំនាន់ក្រោយ ដោយរាប់បញ្ចូលទាំងជំនាន់ដូចគ្នានឹងកូនៗទាំងនោះ ។

ឧទាហរណ៍៖ ទំនាក់ទំនងរវាងខ្លួនយើង និង កូន ចៅ ឬ កូនក្មួយ ចៅក្មួយ ។ល។ ដែលជាជនស្ថិតនៅលំដាប់ក្រោមខ្លួនយើង ។

ង. ថ្នាក់ញាតិ

ថ្នាក់ញាតិ គឺជាឯកតាបង្ហាញពីរូបភាពនៃទំនាក់ទំនងញាតិ ។ ថ្នាក់ញាតិ ត្រូវកំណត់ដោយគណនាចំនួននៃតំណពូជ (ចំនួននៃទំនាក់ទំនងរវាងឪពុកម្តាយ និងកូន) រវាងញាតិ (ក្រុមរដ្ឋប្បវេណី មាត្រា ៩៣៩) ។

២- សន្តតិជន និង លំដាប់នៃសន្តតិជន

ក. សហព័ទ្ធ

ជាធម្មតា សហព័ទ្ធ មិនជាប់ទំនាក់ទំនងញាតិលោហិតជាមួយមតកជនកំពិតមែន ក៏ប៉ុន្តែ សហព័ទ្ធរបស់មតកជន ត្រូវក្លាយជាសន្តតិជនជានិច្ច (មាត្រា ១១៦១-១ ក្រុមរដ្ឋប្បវេណី)។

ខ. លំដាប់ទី ១៖ បច្ច្រាញាតិផ្ទាល់ (មាត្រា ១១៥៦ ក្រុមរដ្ឋប្បវេណី)

កូនរបស់មតកជន ត្រូវក្លាយជាសន្តតិជនដែលមានលំដាប់ទី១។ កូនរាប់បញ្ចូលទាំងកូនសុំផងដែរ។

កំណត់សម្គាល់៖

“កូនរបស់មតកជន”មានន័យថាជាកូនដែលមានបុគ្គលភាពត្រូវបានទទួលស្គាល់តាមផ្លូវច្បាប់។ ដូច្នោះ ចំពោះកូនក្រៅអាពាហ៍ពិពាហ៍ ទោះបីមានទំនាក់ទំនងបិតុភាពបង្កើតក៏ដោយ ប្រសិនបើទំនាក់ទំនង នោះមិនត្រូវបានទទួលស្គាល់ទេ បុគ្គលភាពតាមផ្លូវច្បាប់ ក៏មិនអាចទទួលស្គាល់បានដែរ ដូច្នោះកូននោះ មិនអាចក្លាយជាសន្តតិជនបានទេ។

ឧទាហរណ៍៖

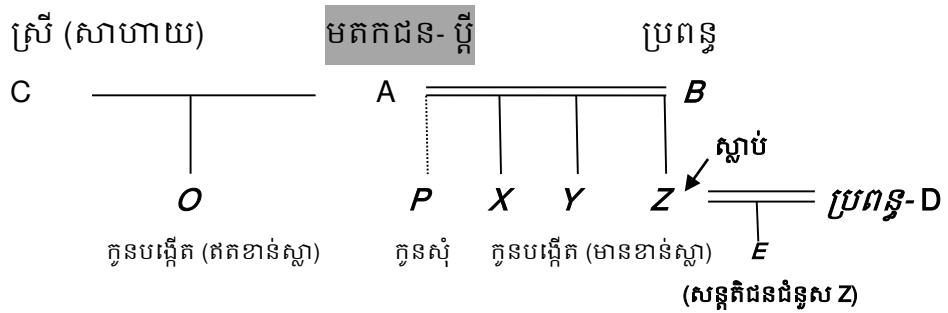

សន្តតិកម្មជំនួស (មាត្រា ១១៥៧ ក្រមរដ្ឋប្បវេណី)

ក្នុងករណីកូនទទួលមរណភាព នៅមុនពេល ឬ ព្រមគ្នានឹងពេលចាប់ផ្តើមសន្តតិកម្ម ឬ ក្លាយជា អភិព្វបុគ្គល ឬ ការផ្តាច់មតិក កូនរបស់កូន (ចៅរបស់មតកជន) នឹងធ្វើសន្តតិកម្មជំនួស (មាត្រា ១១៥៧- ១)។

ក្នុងករណីចៅទទួលមរណភាពទៀត ចៅទូតរបស់មតកជននឹងត្រូវធ្វើសន្តតិកម្មជំនួស (មាត្រា ១១៥៧-២)។ (សូមមើលគំនូសតាងឧទាហរណ៍ខាងលើ)

កំណត់សម្គាល់៖

គោលការណ៍នៃសន្តតិកម្មជំនួសនេះ ត្រូវយកមក “អនុវត្តជាបន្តបន្ទាប់” ចំពោះបច្ច្រាញាតិ ដែលមាន មូលហេតុដូចមានកំណត់ក្នុងមាត្រា ១១៥៧-១ និងអាចអនុវត្តចំពោះតែសន្តតិជនដែលជាកូនរបស់ មតកជនប៉ុណ្ណោះ។

គ. លំដាប់ទី ២៖ បុព្វញ្ញាតិផ្ទាល់នៃមតកជន (មាត្រា ១១៥៩ ក្រមរដ្ឋប្បវេណី)

ប្រសិនបើមតកជន មិនមានបច្ច្រាញាតិផ្ទាល់ទេ បុព្វញ្ញាតិផ្ទាល់ (ឪពុកម្តាយ) របស់មតកជននោះ ត្រូវក្លាយជាសន្តតិជនដែលមានលំដាប់ទី២។ ក្នុងករណីដែលមតកជនមានឪពុក ឬ ម្តាយតែម្នាក់ ឪពុក ឬ ម្តាយនោះ ត្រូវធ្វើសន្តតិកម្ម។ ករណីឪពុក និងម្តាយ ទទួលមរណភាព ដីដូនដីតា ត្រូវធ្វើសន្តតិកម្មជំនួស។

ឧទាហរណ៍៖

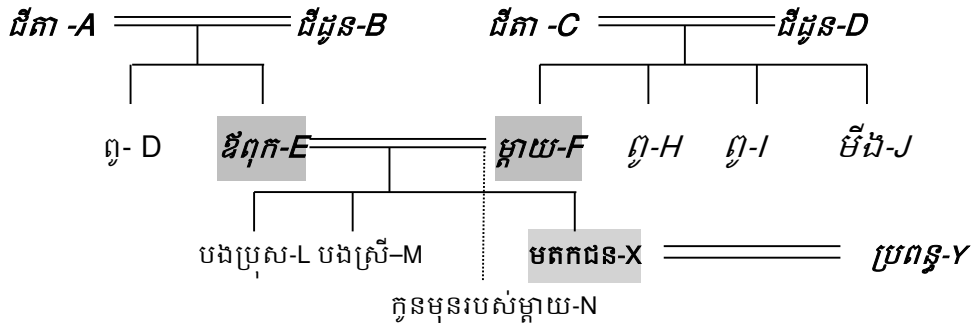

ឃ. លំដាប់ទី ៣៖ បងប្អូនបង្កើតរបស់មតកជន (មាត្រា ១១៦០ ក្រមរដ្ឋប្បវេណី)

ប្រសិនបើមតកជនមិនមានទាំងបច្ចាញាតិផ្ទាល់ ទាំងបុព្វបុត្រាតិផ្ទាល់ ដែលត្រូវក្លាយជាសន្តតិជនទេ បងប្អូនបង្កើតរបស់មតកជននោះត្រូវក្លាយជាសន្តតិជន (លំដាប់ទី៣) (មាត្រា ១១៦០-១នៃក្រមរដ្ឋប្បវេណី)។ ហើយប្រសិនបើ បងប្អូនបង្កើតបានទទួលមរណភាពហើយ នោះសន្តតិកម្មជំនួសនឹងត្រូវបានទទួលស្គាល់ត្រឹមតែមួយតំណប៉ុណ្ណោះ មានន័យថាជាកូនរបស់បងប្អូនបង្កើតនោះ (ក្លាយប្រុស ស្រីរបស់មតកជន) ត្រូវធ្វើសន្តតិកម្មជំនួស (មាត្រា ១១៦០-២ នៃក្រមរដ្ឋប្បវេណី)។

ឧទាហរណ៍៖

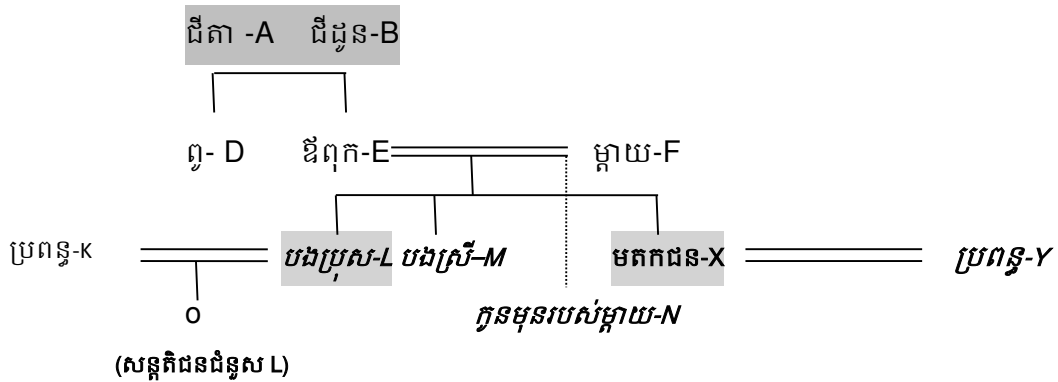

ង. អភ័ព្វបុគ្គលនៃសន្តតិកម្មជាអាទិ៍និង ការផ្តាច់មតកពីសន្តតិជន

ង.១ អភ័ព្វបុគ្គល

បុគ្គលដែលមានចែងនៅក្នុងមាត្រា ១១៥០ នៃក្រមរដ្ឋប្បវេណី មិនអាចក្លាយជាសន្តតិជនទេ ហើយក៏មិនអាចធ្វើសន្តតិកម្មតាមមតកសាសន៍បានដែរ (បើទោះជាមានឆន្ទៈរបស់មតកជនក៏ដោយ)។

បុគ្គល ដែលត្រូវបានចាត់ទុកជាអភ័ព្វបុគ្គលមានដូចខាងក្រោម៖

- ក. បុគ្គលដែលបានទទួលទោស ដោយមានចេតនាធ្វើឃាត ឬប៉ុនប៉ងធ្វើឃាត លើមតកជន ឬជនមានលំដាប់សន្តតិកម្មមុន(ខ្ពស់ជាង) ឬលំដាប់ស្មើគ្នា ទោះដោយផ្ទាល់ ឬប្រយោលក្តី។

- ខ. បុគ្គលដែលដឹងអំពីការសម្លាប់មតកជន តែមិនបានរាយការណ៍ ឬ មិនបានប្តឹង។ លើកលែងតែអ្នកសម្លាប់នោះជាសហព័ទ្ធ ឬញាតិលោហិតខ្សែផ្ទាល់របស់បុគ្គលនោះ។
- គ. បុគ្គលដែលបានរារាំងមតកជន ក្នុងការធ្វើ លុបចោល ឬ កែប្រែមតកសាសន៍ស្តីពីសន្តតិកម្ម ដោយការឆបោក ឬ គម្រាមកំហែង។
- ឃ. បុគ្គលដែលបានឲ្យមតកជន ក្នុងការធ្វើ លុបចោល ឬ កែប្រែមតកសាសន៍ស្តីពីសន្តតិកម្ម ដោយការឆបោក ឬ គម្រាមកំហែង។
- ង. បុគ្គលដែលបានក្លែង កែបន្លំ បំផ្លាញចោល ឬ លាក់ទុកនូវលិខិតមតកសាសន៍ស្តីពីសន្តតិកម្ម របស់មតកជន។

ទោះជាយ៉ាងណាក៏ដោយ កូនរបស់បុគ្គលនោះពុំមានកំហុសទេ ដូច្នោះគេអាចក្លាយជាសន្តតិជន ដោយផ្អែកតាមសន្តតិកម្មជំនួសបាន(មាត្រា ១១៥៧-១)។

ង.២ការផ្តាច់មតិកពីសន្តតិជន

បុគ្គលទាំងឡាយដែលមានចែងនៅក្នុងមាត្រា ១១៥១-១ នៃក្រមរដ្ឋប្បវេណី អាចមិនឲ្យទទួលសន្តតិកម្មបាន ដោយផ្អែកតាមឆន្ទៈរបស់មតកជន។ ក្នុងករណីដែលសូម្បីតែភាគបម្រុង ក៏មិនចង់ឲ្យទទួលបាននោះ មតកជនអាចអនុវត្តនីតិវិធីការផ្តាច់មតិកបាន។

ង.២.១ ជនដែលសន្មតថាជាសន្តតិជន នឹងត្រូវបានកាត់ផ្តាច់មតិកដោយមតកជន គឺជនដែលបានប្រព្រឹត្តសកម្មភាពដូចខាងក្រោម៖

- ក. បានធ្វើបាបមតកជន
- ខ. បានប្រមាថមតកជនយ៉ាងធ្ងន់ធ្ងរ
- គ. មិនមកថែទាំមតកជនពេលមានជំងឺ
- ឃ. បានទទួលសាលក្រម ឬ សាលដីកាផ្តន្ទាទោសឲ្យជាប់គុកមួយជីវិត¹
- ង. បានប្រព្រឹត្តអំពើល្មើសធ្ងន់ធ្ងរគួរឲ្យកត់សម្គាល់ជាអាទិ៍ ។

ង.២.២នីតិវិធីផ្តាច់មតិកពីសន្តតិជន

មតកជន អាចធ្វើតាមវិធី ២ យ៉ាងដើម្បីផ្តាច់មតិកពីសន្តតិជន គឺ

- វិធីដាក់ពាក្យសុំទៅតុលាការ នៅពេលខ្លួននៅរស់។
- វិធីកំណត់នៅក្នុងមតកសាសន៍។

ង.២.៣លក្ខខណ្ឌផ្តាច់មតិកពីសន្តតិជន

¹ ក្រមរដ្ឋប្បវេណីចាស់របស់កម្ពុជា មាត្រា ៤៨៩ បានកំណត់ថាបុគ្គលដែលមានទោសជាប់ពន្ធនាគារមួយជីវិត គឺជាអភ័ព្វបុគ្គល។ ក៏ប៉ុន្តែដោយយល់ឃើញថា បុគ្គលនោះអាចប្រើមតិកដើម្បីសងសំណងនៃការខូចខាតឲ្យជនរងគ្រោះបាន មាត្រា ១១៥១ នៃក្រមនេះ មិនចាត់ទុកបុគ្គលនោះជាអភ័ព្វបុគ្គលទេ ដោយឲ្យមតកជនជាអ្នកធ្វើការសម្រេចទៅវិញ។

- ឆន្ទៈរបស់មតកជន
- ការពិនិត្យរបស់តុលាការដើម្បីវិនិច្ឆ័យលើបុគ្គលដែលមានលក្ខណៈ ដូចមានចែងនៅក្នុងចំណុចនីមួយៗនៃមាត្រា ១១៥១-១ នៃក្រមរដ្ឋប្បវេណី។

ទោះជាយ៉ាងណាក៏ដោយ មតកជនពេលនៅរស់ ដោយឆន្ទៈរបស់ខ្លួន អាចដាក់ពាក្យសុំទៅតុលាការឲ្យលុបចោលនូវការផ្តាច់មតិក ពីជនដែលត្រូវបានសន្មតថាជាសន្តតិជននៅពេលណាក៏បាន (មាត្រា ១១៥៤-១)។

ចំណែកមតិក

១. ចំណែកមតិកតាមច្បាប់

យើងអាចយល់ជាទូទៅបានថាចំណែកមតិកតាមច្បាប់ គឺជាផ្នែកមួយនៃមតិកដែលជនត្រូវបានសន្មតថាជាសន្តតិជន ត្រូវទទួលបានតាមបញ្ញត្តិរបស់ច្បាប់ ចំពោះមតិកដែលមតកជនមាន។ សន្តតិជនអាចមានចំនួនច្រើនហៅថា សហសន្តតិជន ហើយចំណែកមតិករបស់សហសន្តតិជនទាំងនោះ ពុំមានលក្ខណៈស្មើគ្នាឡើយអាស្រ័យលើទំនាក់ទំនងញាតិដែលមតកជនមាន។ ចំណែកមតិកតាមច្បាប់ ជាវិធីមួយដែលត្រូវបានយកអនុវត្តនៅពេលដែលសហសន្តតិជនធ្វើការពិភាក្សាបែងចែកមតិកក្រៅប្រព័ន្ធតុលាការ ហើយក៏ត្រូវយកទៅអនុវត្តផងដែរនៅតុលាការតាមរយៈបណ្តឹងរបស់សន្តតិជនណាម្នាក់ ដែលមិនយល់ព្រមលើការបែងចែកមតិកលើការពិភាក្សាបែងចែកមតិកនោះ។

យើងនឹងធ្វើការស្វែងយល់លំអិតខាងក្រោម ថាតើចំណែកមតិកករណីគ្មានសហព័ទ្ធ និងចំណែកមតិកករណីមានសហព័ទ្ធ មានលក្ខណៈខុសប្លែកគ្នាយ៉ាងណាខ្លះ?

ក. ចំណែកមតិកករណីគ្មានសហព័ទ្ធ

①. ករណីមតកជនមានតែបញ្ញត្តិផ្ទាល់ (មាត្រា ១១៥៦)

កូនរបស់មតកជនជាបញ្ញត្តិផ្ទាល់របស់មតកជន គឺជាសន្តតិជនលំដាប់ទី១។ សុំកូន (ធ្វើឡើងត្រឹមត្រូវតាមច្បាប់) មានសិទ្ធិដូចកូនបង្កើតផងដែរនៅក្នុងការទទួលនូវចំណែកមតិកពីមតកជន។

ឧទាហរណ៍:

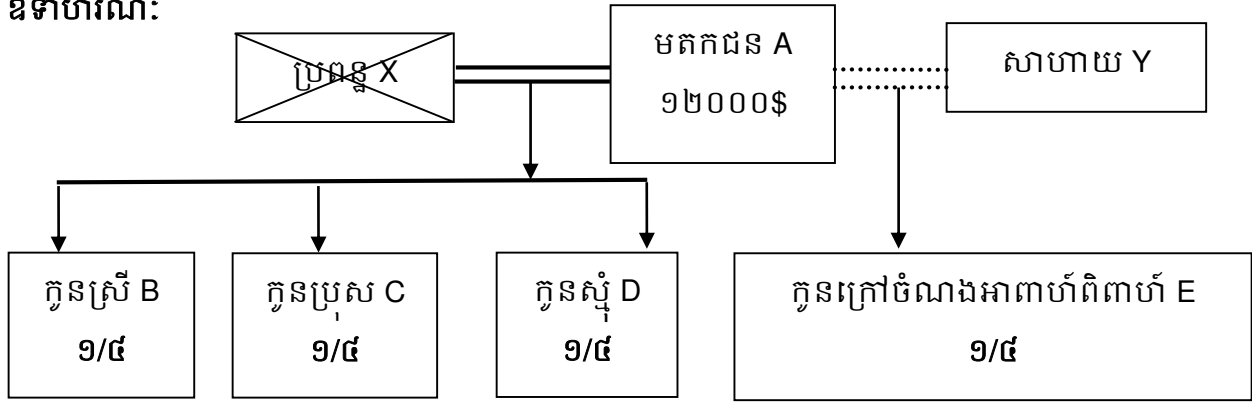

ដូច្នោះម្នាក់ទទួលបាន B= ៣០០០\$ C = ៣០០០\$ D = ៣០០០\$ និង E = ៣០០០\$។

ប៉ុន្តែក្នុងករណីដែលកូនជាសន្តតិជនលំដាប់ទី១ ទទួលមរណភាព មុនពេល ឬ នៅពេលចាប់ផ្តើមនៅសន្តតិកម្ម កូនរបស់សន្តតិជនដែលទទួលមរណភាពនឹងក្លាយជាសន្តតិជនជំនួស មកទទួលនូវចំណែកមតិកពីមតកជន (មាត្រា ១១៥៧ សន្តតិកម្មជំនួស) ។ ឬករណីដែលកូនរបស់កូនសន្តតិជនជំនួសទទួលមរណភាព (ចៅទូតរបស់មតកជន) នឹងមកទទួលចំណែកមតិកជំនួស។

ឧទាហរណ៍:

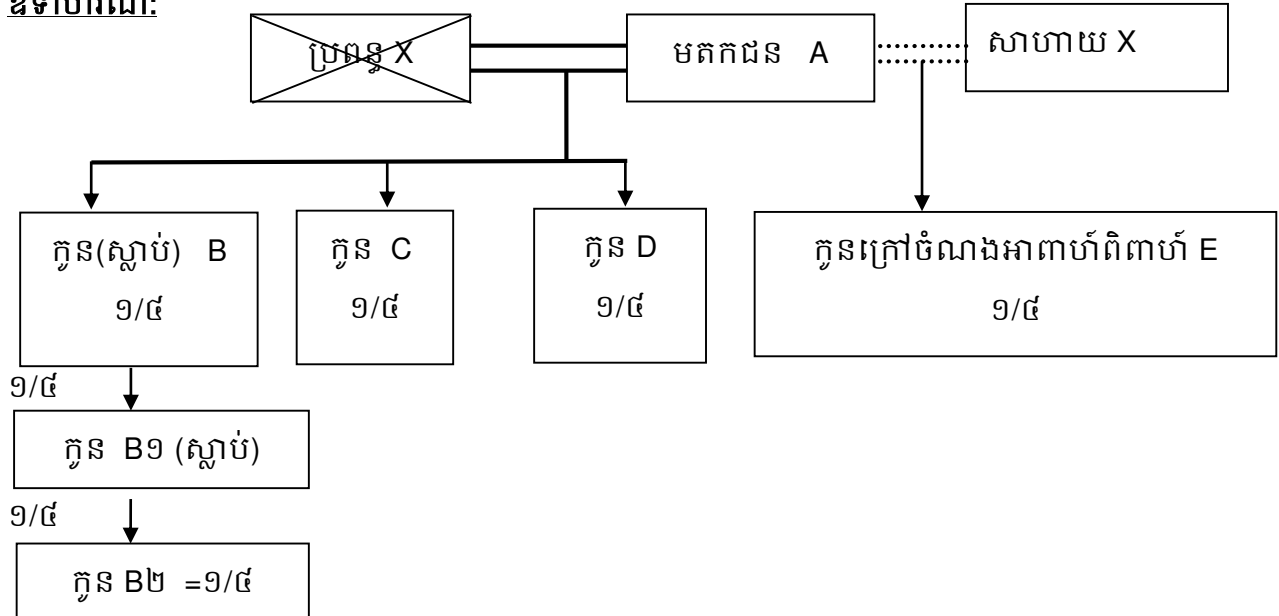

២. ករណីមតកជនមានតែបុព្វញ្ញាតិផ្ទាល់ (មាត្រា ១១៥៩)

ក្នុងករណីមតកជនពុំមាន បុព្វញ្ញាតិផ្ទាល់ ទេ ឪពុកម្តាយនឹងធ្វើសន្តតិកម្ម ។ ក្នុងករណីដែលមានឪពុក ឬម្តាយតែម្នាក់នៅរស់ ឪពុក ឬម្តាយនោះត្រូវធ្វើសន្តតិកម្ម។

ឧទាហរណ៍:

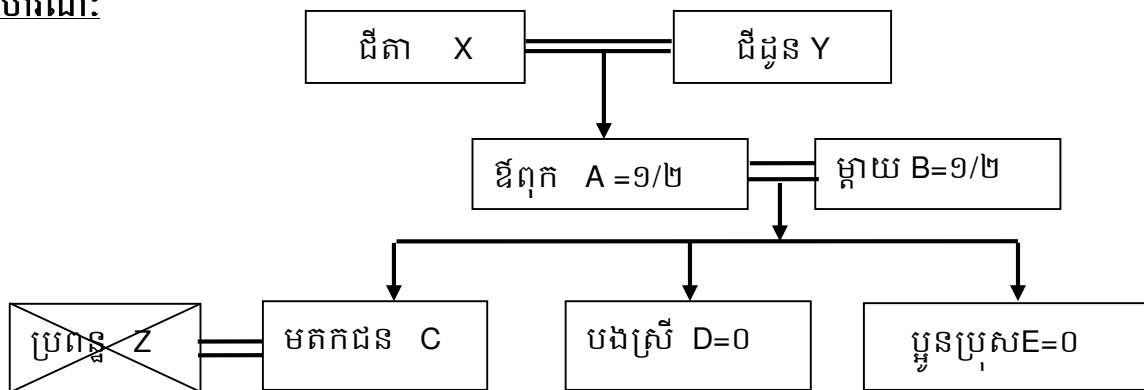

ក្នុងករណីឪពុក និងម្តាយទទួលមរណភាព ជីដូនជីតាត្រូវធ្វើសន្តតិកម្មជំនួស។

ឧទាហរណ៍:

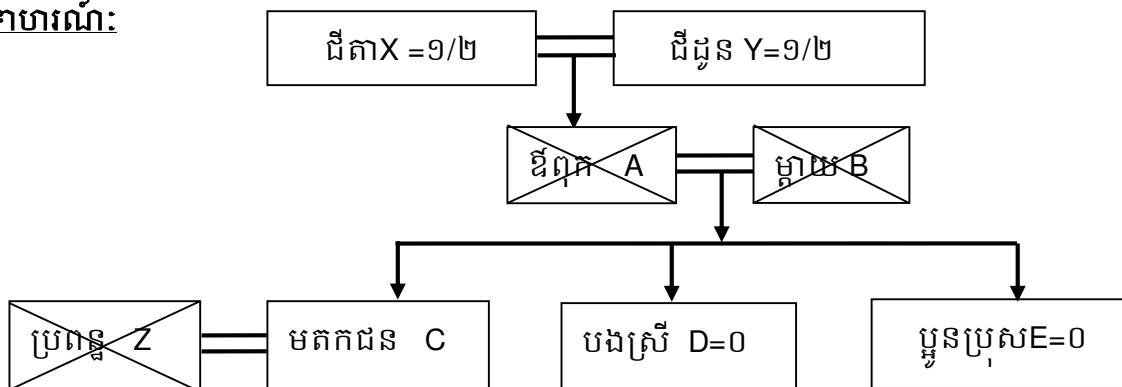

៣. ករណីមតកជនមានតែបងប្អូនបង្កើត (មាត្រា ១១៦០)

ក្នុងករណីមតកជន ពុំមានបច្ចាញាតិផ្ទាល់ និងបុព្វបុត្រាតិ នោះបងប្អូនបង្កើតរបស់មតកជនត្រូវធ្វើសន្តតិកម្ម។

តែក្នុងករណីដែលបងប្អូនមានឪពុក ឬ ម្តាយផ្សេងគ្នា (ដូចជាមានឪពុករួមជាមួយមតកជនតែម្តាយផ្សេងគ្នាជាដើម) ត្រូវទទួលបានចំណែក ១ភាគ២ នៃចំណែករបស់បងប្អូនបង្កើតដែលមានឪពុក និងម្តាយរួមគ្នា(មាត្រា ១១៦០ កថាខណ្ឌ ៣)។

ឧទាហរណ៍:

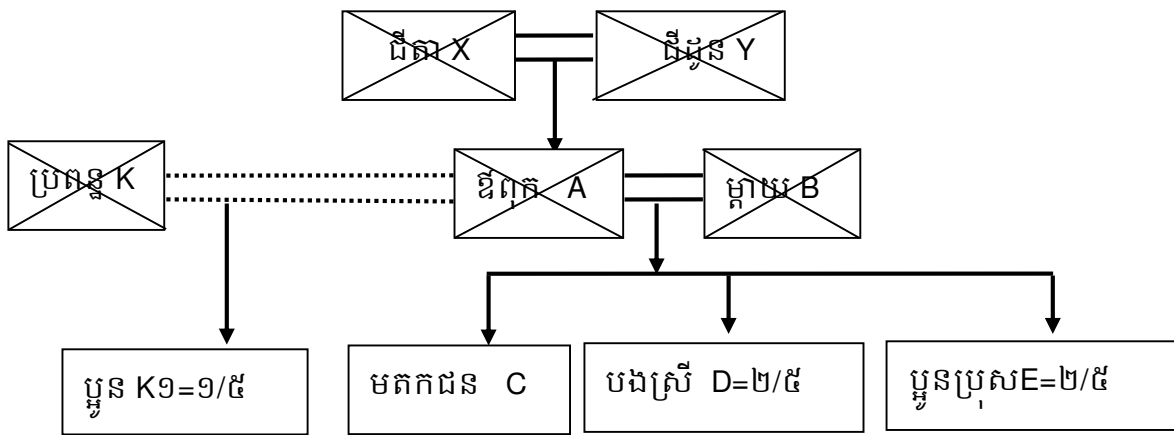

ក្នុងករណីដែលបងប្អូនបង្កើតបានទទួលមរណភាពមុនពេលចាប់ផ្តើមសន្តតិកម្ម កូន (ក្មួយប្រុស ក្មួយស្រីរបស់មតកជន) ត្រូវធ្វើសន្តតិកម្មជំនួស។ ប៉ុន្តែ ពុំមានសន្តតិកម្មជំនួស ដែលធ្វើឡើងដោយកូនរបស់ក្មួយប្រុស ក្មួយស្រីទេ។

ឧទាហរណ៍: (១១៦០-៣)

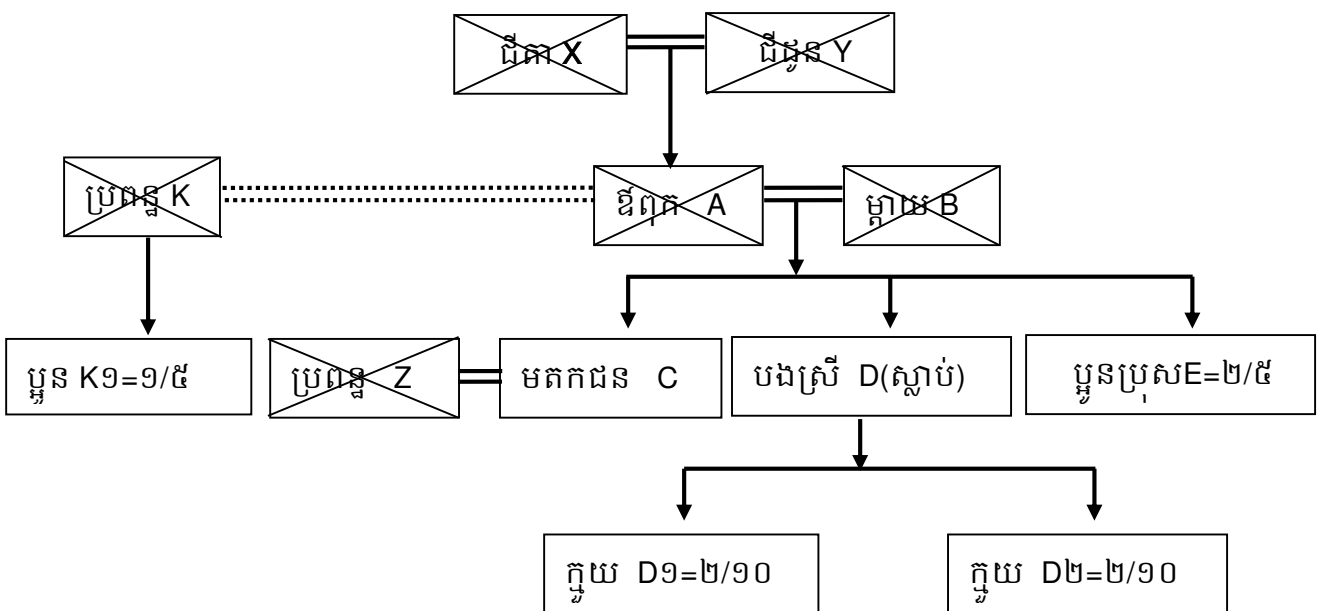

ឧទាហរណ៍ទី២

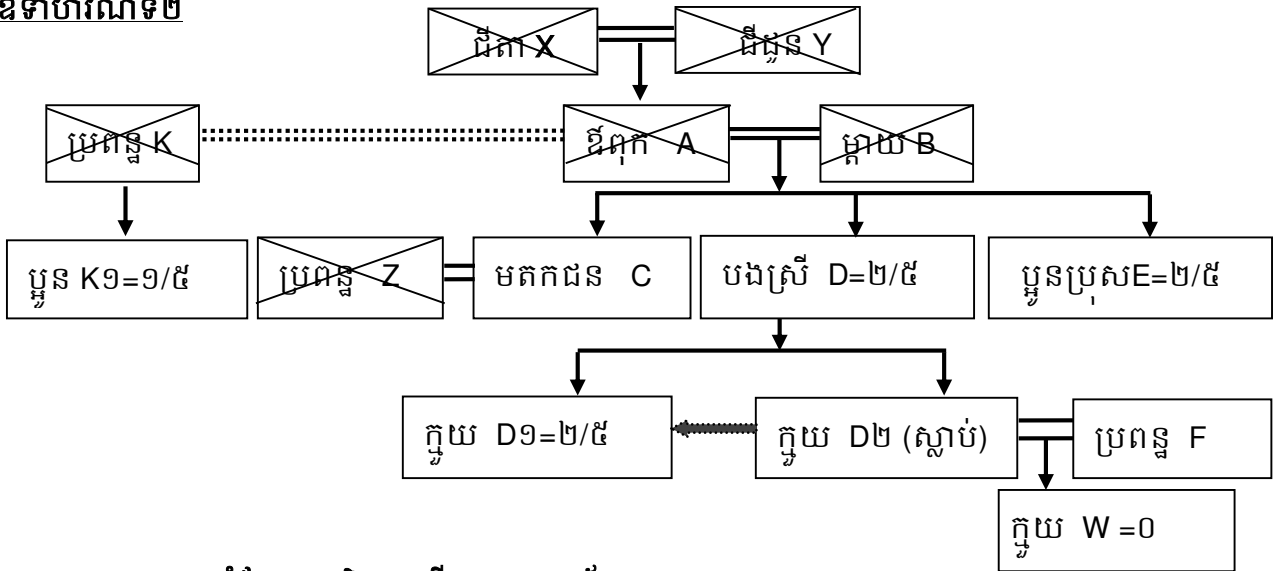

ខ.ចំណែកមតិករណ៍មានសហព័ទ្ធ

លោកអ្នកបានជ្រាបរួចមកហើយ អំពីទំនាក់ទំនងញាតិរបស់មតកជនដែលត្រូវបានសន្មតថាជាសហសន្តតិជន ក៏ដូចជាការកំណត់អំពីលំដាប់នៃសហសន្តតិជននោះ ដែលបានបញ្ញត្តិពីមាត្រា១១៥៦ ដល់មាត្រា១១៦០ នៃក្រមរដ្ឋប្បវេណី គឺជាអ្នកដែលត្រូវឡើងមកទទួលស្នងមតិកបន្តពីមតកជន។ ក៏ប៉ុន្តែ អ្វីដែលគួរឲ្យកត់សម្គាល់បន្ថែមផងដែរនោះ គឺសហព័ទ្ធ របស់មតកជន ក៏ជាសហសន្តតិជនដែលត្រូវឡើងមកទទួលមតិកផងដែរ ហើយជាសន្តតិជនជានិច្ចថែមទៀត ដែលនេះជាសញ្ញាណមួយថ្មី ដើម្បីការពារនូវសិទ្ធិត្រូវទទួលបានមតកចំពោះសហព័ទ្ធម្ខាងទៀត។ ចំពោះក្រមរដ្ឋប្បវេណីសង្គមចាស់ គ្រាន់តែបានចែងក្នុងមាត្រា ៤៩៧ទទួលស្គាល់ថាសហព័ទ្ធជាសន្តិជន តែក្នុងករណីដែលមតកជនគ្មានបុព្វញាតិផ្ទាល់ បងប្អូនបង្កើត និងបច្ច្រាញាតិផ្ទាល់របស់បងប្អូននោះតែប៉ុណ្ណោះ។ ហេតុនេះ តើចំណែកមតិករបស់សហព័ទ្ធរបស់មតកជនត្រូវទទួលចំណែកយ៉ាងណាជាមួយ បច្ច្រាញាតិផ្ទាល់ បងប្អូនបង្កើត និងបច្ច្រាញាតិផ្ទាល់របស់មតកជនយ៉ាងដូចម្តេច? មាត្រា១១៦២ បានបញ្ញត្តិថា៖

- ក. បើសហព័ទ្ធ និង បច្ច្រាញាតិផ្ទាល់របស់មតកជននោះ ជាសន្តតិជន សហព័ទ្ធ និង កូននីមួយៗរបស់មតកជននោះ នឹងត្រូវទទួលចំណែកមតិកស្មើគ្នា។
- ខ.បើសហព័ទ្ធរបស់ និង ឪពុក ម្តាយរបស់មតកជន ជាសន្តតិជន ចំណែកមតិករបស់សហព័ទ្ធត្រូវជា ១/៣ ឯចំណែកមតិករបស់ឪពុក ម្តាយត្រូវជា ២/៣។ ប៉ុន្តែ បើឪពុក ឬ ម្តាយ របស់មតកជន តែម្នាក់នៅរស់ ឪពុក ម្តាយនោះ និង សហព័ទ្ធ ត្រូវបានចំណែកស្មើគ្នា។
- គ.បើសហព័ទ្ធ និង បុព្វញាតិផ្ទាល់ក្រៅពី ឪពុក ម្តាយរបស់មតកជន ឬ បងប្អូនបង្កើតរបស់មតកជន ឬ អ្នកទទួលសន្តតិកម្មជំនួសបុគ្គលទាំងនោះជាសន្តតិជន ចំណែកមតិករបស់សហព័ទ្ធ ត្រូវជា ១/២ ឯចំណែកមតិករបស់បុព្វញាតិផ្ទាល់ ក្រៅពីឪពុក ម្តាយ របស់មតកជន ឬ បងប្អូនបង្កើតរបស់មតកជន ឬ អ្នកទទួលសន្តតិកម្មជំនួសនោះ ត្រូវជា ១/២។

ខ.១- ក្នុងករណីដែលមានតែសហព័ទ្ធ នោះសហព័ទ្ធនឹងធ្វើសន្តតិកម្មទាំងអស់។

ឧទាហរណ៍:

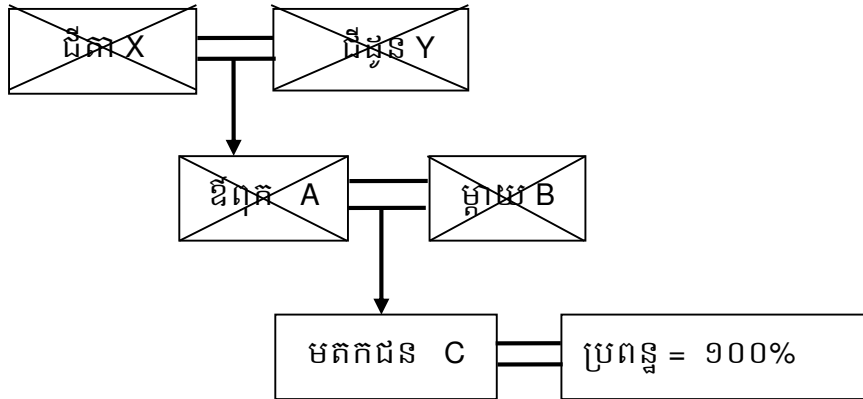

ខ.២- ក្នុងករណីមានសហព័ទ្ធ និងបញ្ញត្តិផ្ទាល់ សហព័ទ្ធ និងកូនត្រូវធ្វើសន្តតិកម្មចំណែកស្មើគ្នា។

ឧទាហរណ៍:

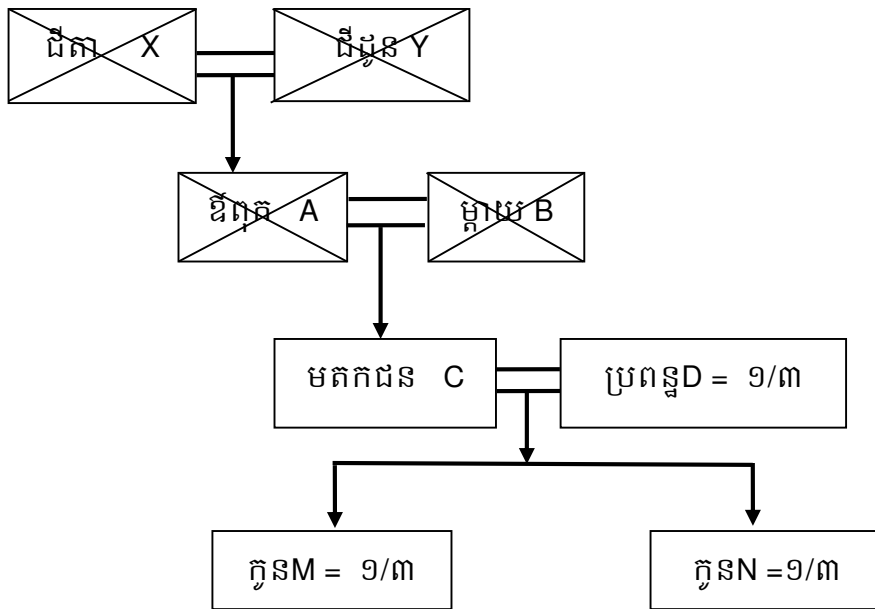

~~ខ.២~~ ជាគោលការណ៍ទ្រព្យសម្បត្តិដែលប្តី ប្រពន្ធទទួលបានក្នុងអំឡុងអាពាហ៍ពិពាហ៍ត្រូវចាត់ទុកថាជាទ្រព្យរួម (មាត្រា៩៧៣ នៃក្រមរដ្ឋប្បវេណី) ហេតុដូច្នេះត្រូវធ្វើការកត់ចំណាំថា ករណីដែលប្តីទទួលមរណភាព ជាគោលការណ៍ប្រពន្ធអាចរក្សាទុកទ្រព្យសម្បត្តិពាក់កណ្តាល ដែលប្តីទទួលបានក្រោយអាពាហ៍ពិពាហ៍បាន។

ខ.៣- ក្នុងករណីសន្តតិជនជាសហព័ទ្ធ និងឪពុកម្តាយរបស់មតិកជន

នោះចំណែកមតិករបស់សហព័ទ្ធគឺ១ភាគ៣ ហើយចំណែកមតិករបស់ឪពុកម្តាយគឺ២ភាគ៣។

ឧទាហរណ៍ទី១

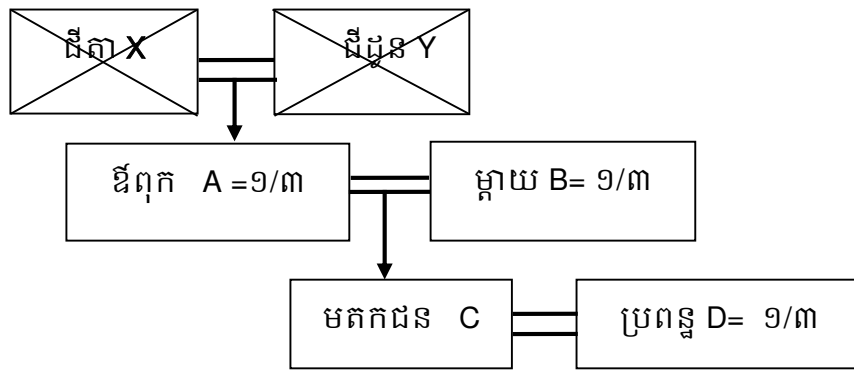

ក្នុងករណីដែលមតកជនមានឪពុក ឬម្តាយតែម្នាក់នៅរស់ នោះសហព័ទ្ធ និងឪពុក ឬ ម្តាយម្នាក់ៗ ត្រូវធ្វើសន្តតិកម្ម ១ភាគ២។

ឧទាហរណ៍ទី២

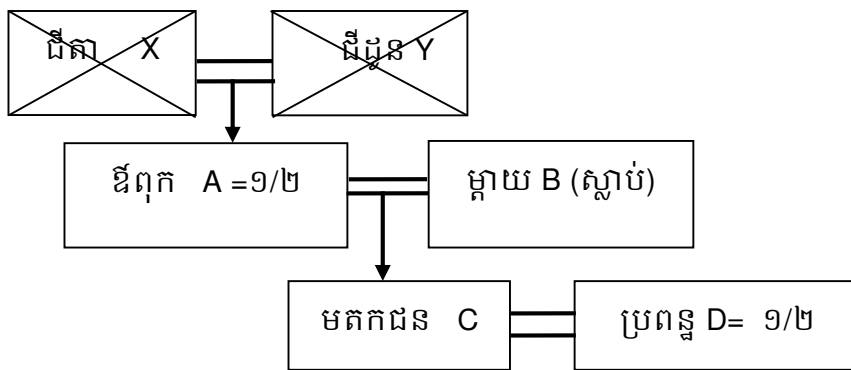

ឧទាហរណ៍ទី៣

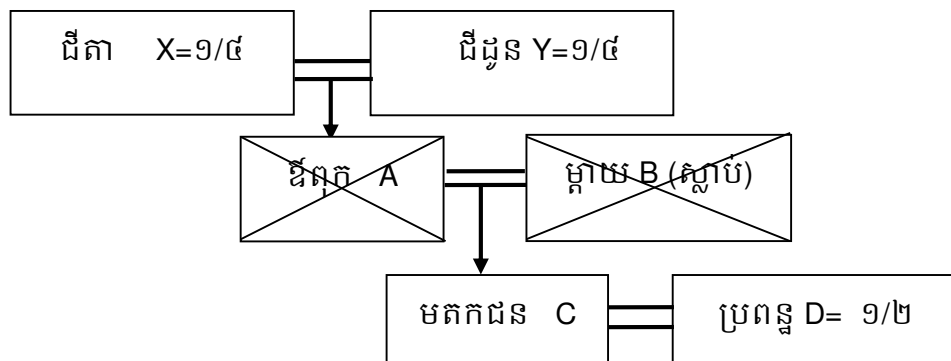

ខ.៤- ក្នុងករណីសន្តតិជនជាសហព័ទ្ធ និងបុព្វញ្ញាតិផ្ទាល់ ក្រៅពីឪពុក ម្តាយរបស់មតកជន (ជីដូនជីតា) ឬបងប្អូនបង្កើត ឬសន្តតិជនជំនួស (ក្មួយប្រុស ក្មួយស្រី) នោះចំណែកមតិករបស់សហព័ទ្ធគឺ១ភាគ២ ចំណែកមតិករបស់សន្តតិជនផ្សេងទៀតគឺ ១ភាគ២។

ឧទាហរណ៍ទី១

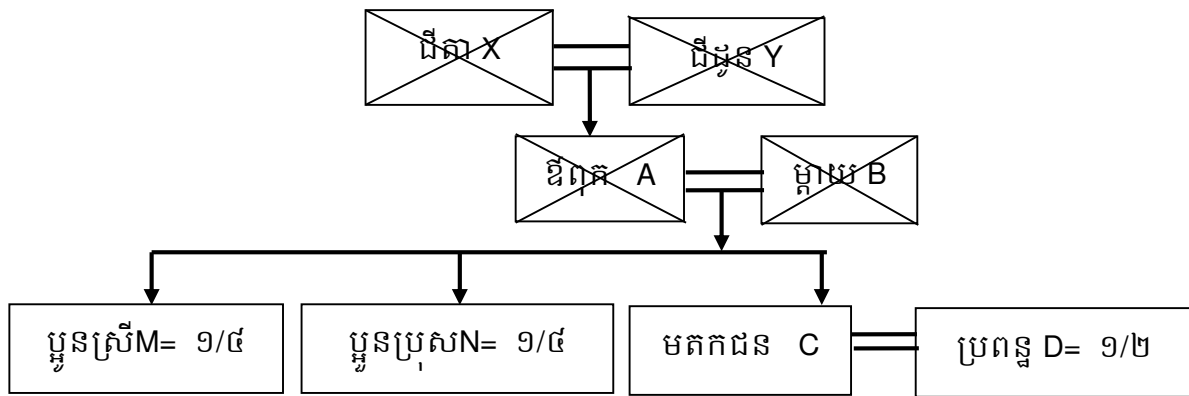

ឧទាហរណ៍ទី២

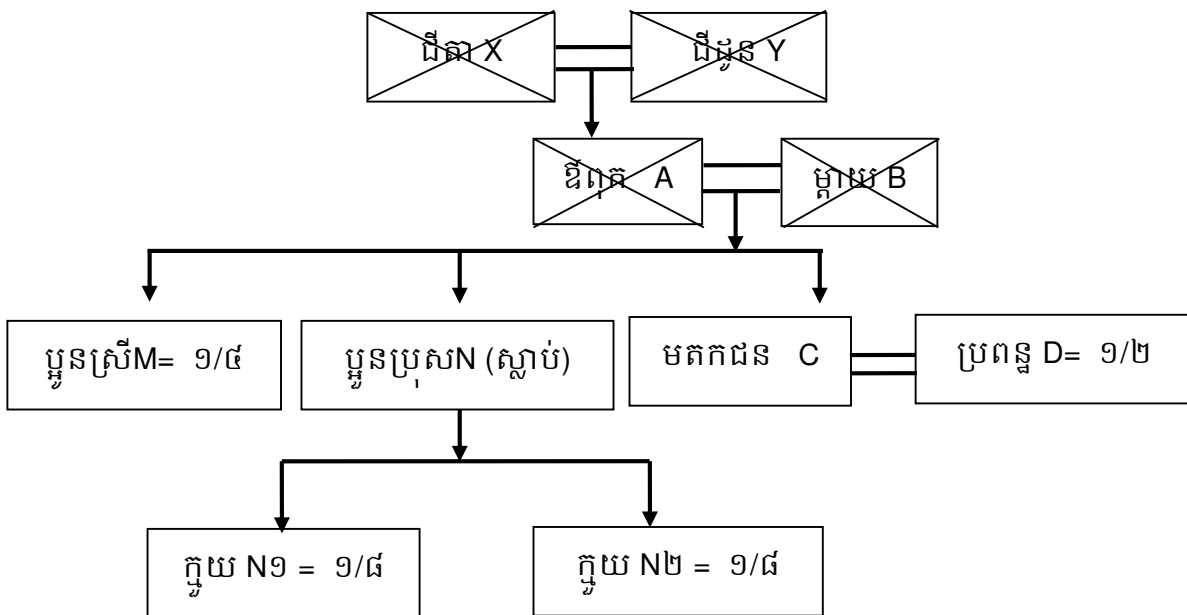

២. ការសម្រួលចំណែកមតិក

ការសម្រួលចំណែកមតិក គឺជាការស្វែងរកឲ្យឃើញនូវចំនួនមតិកពិតដែលមតកជនមានមុនពេលមតិកត្រូវបានចាប់ផ្តើម និងទទួលបាននូវភាពត្រឹមត្រូវ និងស្មើភាពគ្នាក្នុងចំណោមសហសន្តតិជន។ ក្នុងករណីខ្លះចំនួនមតិករបស់មតកជនត្រូវបានបង្រួមដែលបណ្តាលមកពីហេតុជាច្រើន តួយ៉ាងមុនពេលស្លាប់មតកជនបានយកចំណែកមតិកមួយចំនួនទៅធ្វើប្រទានកម្ម ឬអថ្វីយទានផ្សេងៗឲ្យសន្តតិជនណាម្នាក់ ជាផលប្រយោជន៍ពិសេស។ វាក៏អាចមានករណីខ្លះផ្សេងទៀតដែលធ្វើឲ្យចំនួនមតិកសរុបរបស់មតកជនរីកដងដែរ ដូចជាការចូលរួមរបស់សន្តតិជនណាម្នាក់ក្នុងការមើលថែមតកជនមុនពេលស្លាប់ ការជួយធ្វើឲ្យកើននូវចំនួនទ្រព្យរបស់មតកជន ជាដើម។

យើងនឹងពិនិត្យជារួម អំពីបញ្ហាផលប្រយោជន៍ពិសេស ក៏ដូចជាភាគនៃវិភាគទានដូចខាងក្រោម៖

ក. ផលប្រយោជន៍ពិសេស (មាត្រា ១១៦៣ ដល់មាត្រា ១១៦៥)

តើអ្វីជាការទទួលបានផលប្រយោជន៍ពិសេស?

មាត្រា ១១៦៣ កថាខណ្ឌទី១បានឲ្យអត្ថន័យ **ផលប្រយោជន៍ពិសេស** ថាប្រទានកម្ម ឬបង្ខំទាន ដែលសន្តតិជនទទួលបាន នៅក្នុងឱកាសអាពាហ៍ពិពាហ៍ ឬហេតុការណ៍ផ្សេងទៀត ឬដើម្បីមូលធននៃ ជីវភាពរស់នៅ។ មូលដ្ឋាននៃការគណនាចំណែកមតិក គឺយកចំនួនមតិករបស់មតិកជនដែលនៅសល់ ពេលចាប់ផ្តើមសន្តតិកម្ម ឬកន្លងផលប្រយោជន៍ពិសេស។

ឧទាហរណ៍ ក្នុងករណីដែលសន្តតិជន A B និង C ធ្វើសន្តតិកម្មមតិក ១០០០\$ ដោយបែងចែក ស្មើៗគ្នា ហើយAទទួលបានផលប្រយោជន៍ពិសេសចំនួន ២០០\$ ពីមតិកជនពេលនៅរស់ ដូច្នោះចំណែក មតិកត្រូវគណនាដូចខាងក្រោម៖

$$[១០០០$ (មតិក) + ២០០$ (ផលប្រយោជន៍ពិសេស)] \div ៣នាក់ - ២០០$ (ផលប្រយោជន៍ ពិសេស) = ២០០$$$

ដូច្នោះ A ទទួលបានចំនួនមតិក២០០\$ Bទទួលបានចំនួនមតិក៤០០\$ និង Cទទួលបានមតិកចំនួន ៤០០\$។

ការផ្តល់ប្រយោជន៍ពិសេសអាចវាយតម្លៃថាជា “ការប្រគល់មតិកឲ្យជាមុន” ។ នៅប្រទេសជប៉ុន ការទទួលបានផលប្រយោជន៍ពិសេសត្រូវយកមកអនុវត្តក្នុងករណីដូចខាងក្រោមនេះ។ ប៉ុន្តែ ដោយផ្អែកតាម ស្ថានភាពជីវភាពរបស់សន្តតិជន ឬចំនួនទឹកប្រាក់ មានករណីខ្លះមិនមែនជាផលប្រយោជន៍ពិសេសទេ ហើយត្រូវអនុវត្តជាអាហារកាតព្វកិច្ច ឬការចំណាយប្រាក់ធម្មតាទៅវិញ។

- ប្រាក់សម្រាប់ចំណាយការរៀបអាពាហ៍ពិពាហ៍របស់កូន ឬប្រាក់សម្រាប់ធ្វើទុនប្រកបរបរ។
- ប្រទានកម្មអចលនវត្ថុ
- ប្រទានកម្មចំនួនទឹកប្រាក់ដ៏ច្រើន
- ថ្លៃសិក្សាបណ្តុះបណ្តាលនៅសកលវិទ្យាល័យជាដើម (មានករណីដែលសន្តតិជនទាំងអស់ទទួល បានការឧបត្ថម្ភសម្រាប់ថ្លៃសិក្សានៅសកលវិទ្យាល័យនោះនឹងមិនត្រូវចាត់ទុកថាជាការទទួល បានផលប្រយោជន៍ពិសេសទេ)។

ខ. ភាគនៃវិភាគទាន

ផ្អែកតាមមាត្រា ១១៦៦ នៃក្រម បានឲ្យអត្ថន័យ **ភាគនៃវិភាគទាន** ថាជាប្រព័ន្ធដែលធ្វើឲ្យសន្តតិ ជនអាចធ្វើសន្តតិកម្មបានច្រើន ដោយសារតែខ្លួនបាន“ធ្វើវិភាគទានពិសេស ដើម្បីថែរក្សា ឬបង្កើនទ្រព្យ សម្បត្តិរបស់មតិកជន ដោយការផ្តល់សេវាកម្មលើកិច្ចការរបស់មតិកជន ឬដោយការផ្តល់តារាកាលិកលើ ទ្រព្យសម្បត្តិ ឬដោយការថែទាំប្រាសាទមតិកជន ឬដោយវិធីផ្សេងទៀត”។

សហសន្តិជនអាចធ្វើការពិភាក្សាគ្នាដើម្បីរៀបចំប្រាក់នោះ ឬក្នុងករណីការពិភាក្សាមិនអាចសម្រេច ឬការពិភាក្សាមិនអាចធ្វើទៅបាន ត្រូវដាក់ពាក្យសុំទៅតុលាការដើម្បីធ្វើការសម្រេច។

ឧទាហរណ៍ ក្នុងករណីដែលសន្តិជន A B និង C ធ្វើសន្តិកម្មមតក ១០០០\$ដោយបែងចែងស្មើៗគ្នា ហើយមានការពិភាក្សាគ្នាដោយសម្រេចថា A បានផ្តល់សេវាកម្មលើកិច្ចការរបស់មតកជន ដែលមានតម្លៃស្មើនឹង៤០០\$ (ឬក៏ក្នុងករណីដែលតុលាការបានសម្រេច) ដោយផ្អែកលើការគណនាខាងក្រោម៖

B និង C ៖ $[១០០០$(មតិក) - ៤០០$(ភាគនៃភាគទាន)] \div ៣នាក់ = ២០០$$

A ៖ $[១០០០$(មតិក) - ៤០០$(ភាគនៃភាគទាន)] \div ៣នាក់ + ៤០០$ = ៦០០$$

ដូច្នេះ Aបានមតិក៦០០\$ Bបានមតិក២០០\$ និង Cបានមតិកចំនួន ២០០\$។

ករណីខាងក្រោមគឺជាការទទួលស្គាល់ភាគនៃភាគទាន៖

- ករណីដែលកូនបានជួយការងារពាណិជ្ជកម្ម ឬកសិកម្មឪពុកម្តាយដែលជាមតកជនដោយមិនយកប្រាក់បៀវត្ស (ប្រាក់ខែ)។
- ករណីដែលប្រពន្ធបានផ្តល់មូលធនសមរម្យសម្រាប់អាជីវកម្មរបស់ប្តីដែលជាមតកជន។
- ករណីដែលកូនបានថែទាំព្យាបាលឪពុកម្តាយដែលជាមតកជនអស់រយៈពេលវែង (ប៉ុន្តែត្រូវកម្រិតត្រឹមករណីដែលធ្វើឲ្យមានអនុភាពដល់ទ្រព្យសម្បត្តិដូចជាមតកជនអាចសន្សំប្រាក់បានមិនចាំបាច់ចំណាយថ្លៃអ្នកមើលថែទាំជាដើមតែប៉ុណ្ណោះ)។

សិក្ខាសាលាគណៈមេធាវី (ធំ) លើកទី៣

ប្រធានបទ៖ សន្តិកម្មតាមមតិកសាសន៍

ថ្ងៃទី ២៧ ខែមិថុនា ឆ្នាំ២០១៣

សន្តិកម្មតាមមតកសាសន៍

សេចក្តីផ្តើមទូទៅ

ឆន្ទៈរបស់បុគ្គលរមែងត្រូវបានគោរព មិនថាបុគ្គលនោះនៅមានជីវិតរស់នៅក្តី ឬក៏ទទួលមរណភាពទៅហើយក្តី ប្រសិនបើឆន្ទៈនោះមិនប៉ះពាល់ទៅដល់ការអនុវត្តសិទ្ធិដែលច្បាប់ទទួលស្គាល់ ឬមិនប៉ះពាល់ទៅដល់សិទ្ធិសេរីភាពរបស់បុគ្គលដទៃណាមួយនោះ។ នេះជាដើមចមដែលនាំឲ្យការទទួលស្គាល់សារៈសំខាន់នៃមតកសាសន៍ ដោយហេតុថាវាជាការសម្តែងឆន្ទៈចុងក្រោយបង្អស់របស់បុគ្គលដែលបានទទួលមរណភាពទៅ ក្នុងការផ្ទេរនូវសិទ្ធិ និងករណីយកិច្ចរបស់ខ្លួន ទៅឲ្យសន្តិកម្មម្នាក់ ឬច្រើននាក់ ដើម្បីចាត់ចែងនូវទ្រព្យសម្បត្តិជាក់លាក់ណាមួយ ឬច្រើន ឬ ទ្រព្យផ្សេងទៀតរបស់ខ្លួនរាប់បញ្ចូលទាំងទ្រព្យអកម្មផងដែរ។ ថ្វីត្បិតថាសេរីភាពនៃការសម្តែងឆន្ទៈរបស់មតកជនត្រូវបានគោរពក៏ពិតមែន តែមតកសាសន៍មិនអាចធ្វើក្រោមទម្រង់ណាមួយ ដែលមិនស្របតាមបទប្បញ្ញត្តិនៃច្បាប់នោះឡើយ បើពុំនោះទេ មតកសាសន៍នោះនឹងគ្មានសុពលភាពនោះទេ។

ដោយហេតុថា សន្តិកម្មតាមមតកសាសន៍មានភាពស្មុគស្មាញ ដែលទាមទារអោយរាល់ការធ្វើសន្តិកម្មតាមមតកសាសន៍គោរពឲ្យបាននូវទម្រង់តាមច្បាប់ ដូច្នោះគប្បីត្រូវពិនិត្យជា ចម្បងទៅលើ (១) សមត្ថភាពរបស់បុគ្គលដែលអាចធ្វើមតកសាសន៍ (២)ទម្រង់នៃការធ្វើមតកសាសន៍ (៣)ចំណុចនៃមតកសាសន៍ (៤)ការលុបចោលនូវមតកសាសន៍ (៥) អានុភាពនៃមតកសាសន៍ (៦) ការប្រតិបត្តិមតកសាសន៍។

ផ្នែកទី១៖ ការបង្កើតមតកសាសន៍

១. សមាសភាពនៃមតកសាសន៍ដែលអាចធ្វើមតកសាសន៍(ម ១១៦៨ នៃក.រ)

១.១. បុគ្គលដែលទទួលស្គាល់ដោយច្បាប់

បុគ្គលនៅក្នុងន័យនៃមតកសាសន៍ សំដៅទៅលើបុគ្គលពីរប្រភេទគឺអនីតិជន និងនីតិជន ដែលនីតិជនក្នុងន័យនេះរាប់បញ្ចូលទាំងអ្នកនៅក្រោមរបបអាណាព្យាបាលទូទៅ ឬ អ្នកនៅក្រោមហិតូបត្តិម្ត ដែលបានទទួលការប្រកាសចាប់ផ្តើមអាណាព្យាបាលទូទៅ ឬហិតូបត្តិម្ត។ ជនទាំងពីរប្រភេទនេះទាមទារអោយមានសមត្ថភាពខាងឆន្ទៈគ្រប់គ្រាន់ លើកលែងតែជនស្ថិតនៅក្រោមអាណាព្យាបាលទូទៅ ចាំបាច់ទាមទារអោយមានស្ថានភាពប្រសើរឡើងវិញនូវសមត្ថភាពក្នុងការយល់ដឹង និងអាចវិនិច្ឆ័យបាននូវសកម្មភាពខាងផ្លូវច្បាប់របស់ខ្លួន និងតម្រូវឲ្យមានវត្តមានអមរបស់វេជ្ជបណ្ឌិតផងដែរ (មាត្រា ១១៧៦)។ ដោយឡែក អនីតិជនដែលទទួលបានអត្តាធិនភាពត្រូវបានទទួលស្គាល់ថាអាចធ្វើមតកសាសន៍បានផងដែរ។ ដោយហេតុថា ជនស្ថិតក្រោមអាណាព្យាបាលទូទៅ ឬស្ថិតក្រោមហិតូបត្តិម្តត្រូវបានច្បាប់ទទួលស្គាល់នូវលក្ខណៈសម្បត្តិក្នុងការធ្វើមតកសាសន៍ ដូច្នោះអាណាព្យាបាលទូទៅ ឬហិតូបត្តិម្តមិនអាចលុបមតកសាសន៍ចោលបានទេ (មាត្រា ១១៦៨ កថាខណ្ឌទី២) ។ ប្រសិនបើមតកសាសន៍ធ្វើឡើងដោយជន

ដែលខ្លះសមត្ថភាពក្នុងការធ្វើមតកសាសន៍ (ដូចជាអនីតិជន ឬជនដែលគ្មានសមត្ថភាពខាងឆន្ទៈ) មតកសាសន៍ត្រូវចាត់ទុកជាមោឃៈ (មិនមែនមានន័យថាអាចលុបចោលបាននោះទេ)។

សូមធ្វើការពិចារណាទៅលើ បុគ្គលដែលអាចធ្វើមតកសាសន៍បាន និងសមត្ថភាពរបស់ បុគ្គលនាពេលធ្វើមតកសាសន៍។ តើចំណុចទាំងពីរនេះមានភាពខុសគ្នាបែបណាខ្លះ ?

បុគ្គលដែលអាចធ្វើមតកសាសន៍បានសំដៅទៅលើបុគ្គលទាំងឡាយដែលច្បាប់បានកំណត់យ៉ាងច្បាស់ថាមានលក្ខណៈសម្បត្តិដែលអាចធ្វើមតកសាសន៍បាន ដែលខុសប្លែកពីបុគ្គលមួយចំនួនដែលមានលក្ខណៈសម្បត្តិអាចធ្វើមតកសាសន៍បាន តែបែរជាមិនមានសមត្ថភាពក្នុងពេលធ្វើមតកសាសន៍ទៅវិញ ដែលក្រុមរដ្ឋប្បវេណីត្រង់មាត្រា ១៤ កំណត់ថា “ការខ្វះសមត្ថភាពខាង ឆន្ទៈ” ។ ឧទាហរណ៍៖ លោក ក ជានីតិជន។ ក្នុងពេលធ្វើមតកសាសន៍ លោក ក ស្ថិតនៅ ក្នុង ស្ថានភាពស្រវឹងជោគជាំ។ ហេតុដូច្នោះមតកសាសន៍ដែលបានធ្វើដោយលោក ក មិនមាន អានុភាពនោះទេ។ លោក ក ខ្លួនឯងអាចស្នើសុំមោឃភាពមតកសាសន៍ដែលខ្លួនបានធ្វើដោយ លើកឡើងពីកង្វះសមត្ថភាពខាងឆន្ទៈដែលអាចបណ្តាលឲ្យគាត់អាចនឹងបាត់បង់នូវផលប្រយោជន៍ ចំពោះសកម្មភាពដែលគាត់បានធ្វើ ។

១.២. បុគ្គលដែលមានលក្ខណៈសម្បត្តិនិងគ្មានលក្ខណៈសម្បត្តិក្នុងការធ្វើមតកសាសន៍

យោងតាមក្រុមរដ្ឋប្បវេណីគេសង្កេតឃើញថាមានការបែងចែកនូវប្រភេទបុគ្គលដែលជានីតិជន និងអនីតិជនទៅតាមស្ថានភាពមួយចំនួនផ្សេងគ្នា ដែលស្ថានភាពផ្សេងគ្នាទាំងនេះអាចឲ្យយើងកំណត់បាននូវលក្ខណៈសម្បត្តិរបស់បុគ្គលទាំងនោះក្នុងការធ្វើមតកសាសន៍ និងមិនអាចធ្វើមតកសាសន៍ដូចខាងក្រោម៖

	ប្រភេទបុគ្គល	មតកសាសន៍	សាក្សី
១	ជនដែលខ្វះសមត្ថភាព	មិនអាច ម.១១៦៩ កថ.១	មិនអាច ម.១១៧២ និងករណីយកិច្ចសាក្សី
២	មនុស្សគ	អាច ម.១១៧៣+១១៧៩-១ /ម.១១៧៤/ម.១១៧៥ + ម.១១៧៩-១	អាច
៣	មនុស្សផ្លូវ	អាច ម.១១៧៣, ម.១១៧៩-២/ ម.១១៧៤/ម.១១៧៥+ ម.១១៧៩-២	អាច ម.១១៧៣+ម.១១៧៩-២/ម. ១១៧៤/ម.១១៧៥+ ម.១១៧៩-២
៤	ជននៅក្រោមអាណាព្យាបាលទូទៅ	អាច ម.១១៧៣+	មិនអាច

		ម.១១៧៦/ម.១១៧៤+ ម.១១៧៦/ម.១១៧៥+ ម.១១៧៦	ម.១១៧២ វាក្យ.១
៥	ជននៅក្រោមហត្ថបត្តម្ភ	អាច	អាច
៦	អនីតិជន	មិនអាច ម.១១៦៨-១	មិនអាច ម.១១៧២ វាក្យ.១
៧	អនីតិជនដែលទទួលការយល់ព្រមពីអ្នកមានអំណាចមេបាយអាណាព្យាបាល	មិនអាច ម.១១៦៨ កថ.១	មិនអាច ម.១១៧២ វាក្យ.១
៨	អនីតិជនដែលទទួលអត្តាធិនភាព	អាច ម.១១៦៨-១+ម.២១-១	អាច ម.១១៧២វាក្យ.១+ម.២១-១+ម.២២
៩	អនីតិជនដែលបានរៀបអាពាហ៍ពិពាហ៍	អាច ម.១១៦៨-១+ម.២១-២	អាច ម.១១៧២វាក្យ.១+ម.២១-២+ម.២២ ឬម.៩៦៨
១០	អនីតិជនដែលបានលែងលះ	អាច ម.១១៦៨-១+ម.២១-២ និង៣	អាច ម.១១៧២ វាក្យ.១+ម.២១ កថ.២ និង៣
១១	អនីតិជនដែលត្រូវបានអនុញ្ញាតឲ្យប្រកបអាជីវកម្ម	មិនអាច ម.១១៦៨-១	មិនអាច ម.១១៧២ វាក្យ.១,

២. ទម្រង់នៃមតកសាសន៍

ក. ភាពចាំបាច់ និងសុពលភាពនៃទម្រង់មតកសាសន៍ (ម.១១៧០ និង១១៧១ នៃក.រ)

សន្តិកម្មតាមមតកសាសន៍ទាមទារជាចាំបាច់នូវការគោរពតាមលក្ខខណ្ឌទម្រង់ដែលកំណត់ដោយបញ្ញត្តិច្បាប់ បើពុំដូច្នោះទើងត្រូវចាត់ទុកថាមោឃៈ។ ការចុះកាលបរិច្ឆេទទៅលើមតកសាសន៍ជាការចាំបាច់ដើម្បីបញ្ជាក់ពីសុពលភាពនៃមតកសាសន៍ ប៉ុន្តែករណីដែលមតកសាសន៍គ្មានចុះកាលបរិច្ឆេទត្រូវចាត់ទុកថាមានសុពលភាពបាន ប្រសិនបើមតកសាសន៍នោះមិនផ្ទុយនឹងមតកសាសន៍ដទៃទៀតដែលធ្វើឡើងដោយម្ចាស់បណ្តាំដូចគ្នា។ មតកសាសន៍ដែលគ្មានកាលបរិច្ឆេទមិនមែនមានតែមតកសាសន៍ដែលពុំមានចុះកាលបរិច្ឆេទប៉ុណ្ណោះទេ ថែមទាំងរួមបញ្ចូលទាំងមតកសាសន៍ដែលចុះកាលបរិច្ឆេទមិនសមរម្យដូចជា “ថ្ងៃទី ៣០ ខែកុម្ភៈ ឆ្នាំ២០១៣” ឬ “ថ្ងៃល្អមួយក្នុងឆ្នាំ២០១៣”។ ប្រសិនបើមតកសាសន៍គ្មានចុះកាលបរិច្ឆេទមានចំនួនច្រើន ហើយបើមតកសាសន៍ទាំងនោះមានភាពផ្ទុយគ្នា អាស្រ័យនៃមតកសាសន៍ទាំងនោះត្រូវកាត់បន្ថយគ្នាទៅវិញទៅមក ។ **ឧទាហរណ៍:** លោក ក បានសរសេរមតកសាសន៍មួយ

ច្បាប់ ដោយចុះកាលបរិច្ឆេទថា “ថ្ងៃមួយនៃរដូវក្តៅ ក្នុងឆ្នាំ ២០១៣..... ”។ ការចុះកាលបរិច្ឆេទបែបនេះពុំមែន ជាកាលបរិច្ឆេទត្រឹមត្រូវ ដូច្នេះមតកសាសន៍នេះត្រូវបានចាត់ទុកថាជាមតកសាសន៍គ្មានកាលបរិច្ឆេទ នោះទេ។

ជាទូទៅ មតកសាសន៍ដែលចាត់ទុកថាមានកាលបរិច្ឆេទ គឺជាមតកសាសន៍ដែលមានចុះ ថ្ងៃ ខែ ឆ្នាំ ច្បាស់លាស់ ។

ទម្រង់មួយចំនួននៃមតកសាសន៍ ទាមទារឲ្យមានការដឹងលឺពីសាក្សី មានន័យថា ក្រៅពីម្ចាស់ បណ្តាំដែលជាបុគ្គលដ៏សំខាន់ក្នុងការធ្វើមតកសាសន៍ សាក្សីគឺជាបុគ្គលដែលចូលរួមផ្ទាល់ក្នុងពេលធ្វើ មតកសាសន៍ផងដែរ។ ដូច្នេះ សាក្សី គឺជាបុគ្គលដែលអាចធ្វើការបញ្ជាក់បានថាមតកសាសន៍ពិតជាបាន ធ្វើឡើងដោយឆន្ទៈពិតប្រាកដរបស់ម្ចាស់បណ្តាំប្រាកដមែន។ ក៏ប៉ុន្តែមិនមែនមានន័យថា គ្រប់បុគ្គលទាំង អស់សុទ្ធតែមានលក្ខណៈសម្បត្តិជាសាក្សីនោះទេ ច្បាប់ក៏បានកំណត់នូវប្រភេទបុគ្គលមួយចំនួនដែល គ្មានលក្ខណៈសម្បត្តិធ្វើជាសាក្សីផងដែរ ដែលក្នុងនោះមានដូចជា៖

- អនីតិជន ឬជននៅក្រោមអាណាព្យាបាលធម្មតា (មាត្រា ១៧ នៃក.រ) ។
- ជនដែលត្រូវបានសន្មតថាជាសន្តតិជន អថ្វីយលាភី ហើយនឹងសហព័ទ្ធ និងញាតិលោហិត ខ្សែផ្ទាល់របស់ជនទាំងនោះ ។ “ជនដែលត្រូវបានសន្មតថាជាសន្តតិជន” មានន័យថា “ជន ដែលត្រូវបានសន្មតថាជាសន្តតិជនលំដាប់ទី ១ នៅពេលធ្វើមតកសាសន៍” (មាត្រា ១១៥៦ នៃ ក.រ) ដូច្នេះ សន្តតិជនលំដាប់ទី ២ នៅពេលមតកសាសន៍ត្រូវបានធ្វើឡើង គឺអាចធ្វើជាសាក្សី បាន ហើយមតកសាសន៍មានសុពលភាព ទោះបីជាជនដែលត្រូវបានសន្មតថាជាសន្តតិជន លំដាប់ទី ២ ក្លាយជាជនដែលត្រូវបានសន្មតថាជាសន្តតិជនលំដាប់ទី ១ នៅពេលក្រោយក៏ ដោយ។
- បើសារការីជាអ្នកពាក់ព័ន្ធនឹងការធ្វើមតកសាសន៍ជាលិខិតយថាភូត ឬជាលិខិតមតកសាសន៍ សម្ងាត់ សហព័ទ្ធរបស់សារការី ញាតិលោហិតខ្សែផ្ទាល់ ក្រឡាបញ្ជី និងនិយោជិតរបស់សារ ការីនោះ ។ (មាត្រា ១១៧២ នៃក្រមរដ្ឋប្បវេណី)

ខ. ទម្រង់ធម្មតានៃមតកសាសន៍

ខ.១ មតកសាសន៍ដោយលិខិតយថាភូត (មាត្រា ១១៧៣នៃក.រ)

ម្ចាស់បណ្តាំត្រូវនិយាយប្រាប់ដោយផ្ទាល់មាត់នៅចំពោះមុខសារការីអំពីខ្លឹមសារនៃមតកសាសន៍ ដែលខ្លួនចង់ធ្វើ ដោយមានវត្តមានអមរបស់សាក្សីយ៉ាងតិចចំនួន ០២ នាក់។ សារការីត្រូវសរសេរនូវ អត្ថន័យនៃមតកសាសន៍នោះជាលាយលក្ខណ៍អក្សរ និងសូត្រឲ្យម្ចាស់បណ្តាំ និងសាក្សីស្តាប់។ ប្រសិនបើ បានទទួលស្គាល់ពីភាពត្រឹមត្រូវនៃអត្ថន័យមតកសាសន៍រួចមក ម្ចាស់បណ្តាំ និងសាក្សីត្រូវចុះឈ្មោះ អាយុ លំនៅដ្ឋាន និងចុះហត្ថលេខាលើមតកសាសន៍នោះ។ ប្រសិនបើម្ចាស់បណ្តាំ និងសាក្សីមិនអាចសរសេរ ឬ

ចុះហត្ថលេខាបានទេ សារការីអាចបំពេញកិច្ចការទាំងនោះជំនួសដោយបញ្ជាក់នូវហេតុទាំងនោះ និងជា ចុងក្រោយគឺសារការីត្រូវចុះហត្ថលេខា និងកាលបរិច្ឆេទផងដែរ។

ខ.២ មតកសាសន៍ដោយលិខិតឯកជន(មាត្រា ១១៧៤នៃក.រ)

មតកសាសន៍ដោយលិខិតឯកជនត្រូវធ្វើឡើងដោយម្ចាស់បណ្តាំដោយផ្ទាល់ទាំងការសរសេរពាក្យ ពេចន៍ ការចុះកាលបរិច្ឆេទ និងការចុះហត្ថលេខា។ ម្ចាស់បណ្តាំមិនអាចស្នើសុំឲ្យបុគ្គលណាម្នាក់ធ្វើកិច្ចការ នេះជំនួសខ្លួនបានឡើយ ទោះជាការសរសេរដោយដៃ ដោយកុំព្យូទ័រ ឬដោយអង្គុលីលេខក្តី បើពុំដូចនេះ ទេ មតកសាសន៍នោះនឹងត្រូវចាត់ទុកថាមោឃៈ។ ដូច្នេះ ការកោសលុប បន្ថែម ឬកែប្រែ អាចធ្វើទៅបាន ចាំបាច់ត្រូវមានការបញ្ជាក់ពីហេតុ និងចុះហត្ថលេខាដោយម្ចាស់បណ្តាំ។

ខ.៣ មតកសាសន៍ដោយលិខិតសម្ងាត់ (មាត្រា ១១៧៥ នៃក.រ)

ម្ចាស់បណ្តាំអាចធ្វើមតកសាសន៍ដោយលិខិតសម្ងាត់ដោយការសរសេរដោយដៃខ្លួនផ្ទាល់ ឬ តាម រយៈការពឹងពាក់បុគ្គលណាម្នាក់ឲ្យសរសេរជំនួសខ្លួន។ ម្ចាស់បណ្តាំត្រូវចុះហត្ថលេខានៅលើលិខិត រួច ដាក់លិខិតនោះនៅក្នុងស្រោមសំបុត្របិទជិត ដោយមានធ្វើសញ្ញាសម្គាល់ ឬចុះហត្ថលេខាដើម្បីបញ្ជាក់ពី ការបានបើក ឬមិនបានបើកលិខិតនោះ។ ក្រោយមក ម្ចាស់បណ្តាំត្រូវដាក់លិខិតដែលបានបិទជិតនោះ នៅចំពោះមុខសារការី និងសាក្សីយ៉ាងតិចចំនួន ០២នាក់ និងថ្លែងការណ៍ថាលិខិតនោះពិតជាមតក- សាសន៍របស់ខ្លួន ឬត្រូវថ្លែងការណ៍អំពីឈ្មោះ និងអាស័យដ្ឋានរបស់បុគ្គលដទៃដែលបានសរសេរជំនួស ខ្លួន។ សារការីត្រូវចុះកាលបរិច្ឆេទលើលិខិតដែលម្ចាស់បណ្តាំបានដាក់ និងសរសេរសេចក្តីថ្លែងការណ៍ របស់ម្ចាស់បណ្តាំនៅលើលិខិតបិទជិតនោះ ហើយចុះហត្ថលេខាជាមួយគ្នានឹងម្ចាស់បណ្តាំ និងសាក្សី។

គ. ទម្រង់ពិសេសនៃមតកសាសន៍

គ.១ មតកសាសន៍របស់ជនដែលកំពុងជួបប្រទះគ្រោះថ្នាក់បន្ទាន់ដល់អាយុជីវិត (មាត្រា ១១៧៧ នៃក.រ)

ម្ចាស់បណ្តាំដែលកំពុងជួបគ្រោះថ្នាក់ដល់អាយុជីវិត អាចធ្វើមតកសាសន៍ដោយតម្រូវឲ្យមាន សាក្សីយ៉ាងតិច០៣ (បី)នាក់ ដោយម្ចាស់បណ្តាំត្រូវប្រកាសខ្លឹមសារនៃមតកសាសន៍នោះដោយផ្ទាល់មាត់ ចំពោះជនម្នាក់ក្នុងចំណោមសាក្សីនោះ។ ដូច្នេះជនដែលបានទទួលការប្រកាសដោយផ្ទាល់មាត់ត្រូវសរ សេរអត្ថន័យនៃមតកសាសន៍ជាលាយលក្ខណ៍អក្សរ ហើយអានឲ្យសាក្សីស្តាប់ ឬមើល ហើយសាក្សី នីមួយៗត្រូវចុះហត្ថលេខាលើលិខិតនោះ។ សាក្សី ឬ បុគ្គលដែលមានផលប្រយោជន៍ពាក់ព័ន្ធត្រូវដាក់ ពាក្យសុំទៅតុលាការក្នុងអំឡុងពេល ១ (មួយ) ខែ គិតចាប់ពីថ្ងៃដែលបានធ្វើមតកសាសន៍នោះ ដើម្បី ទទួលបានការបញ្ជាក់ពីភាពត្រឹមត្រូវ។ ដូច្នេះ ប្រសិនបើតុលាការមានទំនុកចិត្ត និងជឿជាក់ថាលិខិតមតក សាសន៍នោះកើតចេញពីឆន្ទៈពិតប្រាកដរបស់ម្ចាស់បណ្តាំ តុលាការត្រូវធ្វើការបញ្ជាក់លិខិតមតកសាសន៍ នោះ។

គ.២ មតកសាសន៍នៃជនដែលត្រូវជាប់ឃុំឃាំង ជាអាទិ៍ (មាត្រា ១១៧៨ នៃក.រ)

ម្ចាស់បណ្តាំដែលកំពុងជាប់ឃុំឃាំងអាចធ្វើមតកសាសន៍បាន ដោយត្រូវមានវត្តមានចូលរួមរបស់ នគរបាល ឬមន្ត្រីនៃមន្ទីរឃុំឃាំងម្នាក់ និងសាក្សីយ៉ាងតិច ២ (ពីរ) នាក់។

ម្ចាស់បណ្តាំនៅក្នុងនាវា ឬ យន្តហោះអាចធ្វើលិខិតមតកសាសន៍បានដោយត្រូវមានវត្តមានមេ បញ្ជាការ បរិបាលនាវា ឬយន្តហោះ ឬបុគ្គលិកនាវា ឬយន្តហោះ និងសាក្សី យ៉ាងតិច ២ (ពីរ) នាក់។ ម្ចាស់ បណ្តាំអាចធ្វើមតកសាសន៍ដោយផ្ទាល់មាត់ចំពោះបុគ្គលខាងលើបាន។ ក្នុងអត្ថន័យនេះ មាត្រា ១១៧៣ កថាខណ្ឌទី ២ ចំនុច ខ និង ចំនុច ង នៃក្រមរដ្ឋប្បវេណីត្រូវយកមកអនុវត្តចំពោះពាក្យ “សារការី” ដែល ត្រូវបានបកស្រាយថាជា នគរបាល មន្ត្រីនៃមន្ទីរឃុំឃាំង មេបញ្ជាការ បរិបាលនាវា ឬយន្តហោះ ឬ បុគ្គលិកនាវា ឬយន្តហោះ ។

មតកសាសន៍នេះពុំមានអានុភាពឡើយប្រសិនបើម្ចាស់បណ្តាំបន្តនៅរស់ក្នុងអំឡុងពេល ០៦ខែ គិតចាប់ពីពេលដែលខ្លួនត្រូវបានដោះលែង។ គាត់អាចធ្វើមតកសាសន៍បានដោយគោរពតាមទម្រង់ដូច មានចែងចាប់ពីមាត្រា ១១៧៣ (មតកសាសន៍ដោយលិខិតយថាភូត) ដល់មាត្រា ១១៧៥ (មតកសាសន៍ ដោយលិខិតសម្ងាត់)។

**** មាត្រាបន្ថែមជំនួយទៅដល់ការធ្វើមតកសាសន៍៖**

១. មតកសាសន៍នៃជននៅក្រោមអាណាព្យាបាលទូទៅ (មាត្រា ១១៧៦ នៃក.រ)

ជននៅក្រោមអាណាព្យាបាលទូទៅអាចធ្វើមតកសាសន៍បាន នៅពេលដែលជននេះបានសះ ស្បើយមួយរយៈទៀងវិញនូវសមត្ថភាពនៃការយល់ដឹង និងអាចវិនិច្ឆ័យអំពីលទ្ធផលតាមផ្លូវច្បាប់នៃ សកម្មភាពរបស់ខ្លួន ដោយត្រូវមានវត្តមាននៃវេជ្ជបណ្ឌិតយ៉ាងតិចចំនួន ០២ (ពីរ) នាក់។ វេជ្ជបណ្ឌិតត្រូវ ធ្វើសេចក្តីបញ្ជាក់បន្ថែមថា ម្ចាស់បណ្តាំពិតជាមានសមត្ថភាពក្នុងការយល់ដឹង និងវិនិច្ឆ័យអំពីលទ្ធផល តាមផ្លូវច្បាប់របស់ខ្លួន ហើយចុះហត្ថលេខាផង ។

២. មតកសាសន៍នៃបុគ្គលដែលមិនអាចនិយាយបាន ជាអាទិ៍ (មាត្រា ១១៧៩ នៃក.រ)

ម្ចាស់បណ្តាំដែលមិនអាចនិយាយបាន ប្រសិនបើបានធ្វើមតកសាសន៍តាមទម្រង់មតកសាសន៍ ដោយលិខិតយថាភូត មតកសាសន៍ដោយលិខិតសម្ងាត់ ដោយមតកសាសន៍របស់ជនដែលកំពុងស្ថិតក្នុង ស្ថានភាពគ្រោះថ្នាក់ដល់អាយុជីវិត អាចជំនួសការប្រាប់ដោយធ្វើសេចក្តីថ្លែងការណ៍អំពីខ្លឹមសារនៃមតក សាសន៍ ឬសេចក្តីថ្លែងការណ៍ថា លិខិតនោះជាលិខិតមតកសាសន៍ តាមការបកប្រែរបស់អ្នកបកប្រែ ឬ សរសេរដោយដៃខ្លួនផ្ទាល់នៅចំពោះមុខសារការី ឬសាក្សី។ សារការី ឬបុគ្គលផ្សេងទៀតត្រូវសរសេរ ជាលាយលក្ខណ៍អក្សរនូវខ្លឹមសារនៃមតកសាសន៍នោះ ហើយអានឲ្យម្ចាស់បណ្តាំ ឬសាក្សីស្តាប់ តែបើ ម្ចាស់បណ្តាំ និងសាក្សីបែរជាមនុស្សច្រងំស្តាប់ពុំបាន ត្រូវប្រាប់ពីអត្ថន័យដែលខ្លួនសរសេរតាមរយៈអ្នកបក ប្រែ ។ សារការី ឬបុគ្គលផ្សេងទៀតត្រូវសរសេរអំពីហេតុនោះនៅក្នុងមតកសាសន៍ ។

៣. ករណីការធ្វើមតកសាសន៍ដោយជនជាតិខ្មែររស់នៅបរទេស (មាត្រា ១១៨១ នៃ ក.រ)

ករណីការធ្វើមតកសាសន៍របស់ជនជាតិខ្មែរដែលរស់នៅបរទេសក៏អាចធ្វើទៅបានតាមទម្រង់ លិខិតយថាភូត ឬលិខិតសម្ងាត់ នៅកន្លែងដែលមានកុងស៊ុលនៃព្រះរាជាណាចក្រកម្ពុជា ហើយក្នុងករណី នេះ កុងស៊ុលនោះត្រូវអនុវត្តនូវតួនាទីជាសារការី។

៖ ក្នុងករណីដែលសារការី និងសាក្សីត្រូវចុះហត្ថលេខា សារការី និងសាក្សីអាចគ្រាន់តែសរសេរ ឈ្មោះ និងផ្ដិតស្នាមមេដៃជំនួសឱ្យការចុះហត្ថលេខាបាន ។ (មាត្រា ១១៨០ នៃក.រ)

សេចក្ដីសន្និដ្ឋាន



សន្តិកម្មតាមមតកសាសន៍ “ត”
“ចំណុចនៃមតកសាសន៍ និងការលុបចោលនូវមតកសាសន៍”

៣. ចំណុចនៃមតកសាសន៍

ចំណុចនៃមតកសាសន៍ គឺសំដៅដល់ខ្លឹមសារដែលមាននៅក្នុងមតកសាសន៍មួយ។ ក្រុមរដ្ឋប្បវេណីបានកំណត់នូវចំណុចមួយចំនួន ដែលអាចត្រូវបានដាក់បញ្ចូលនៅក្នុងមតកសាសន៍ ហេតុនេះក្នុងករណីដែលមតកជន ឬម្ចាស់បណ្តាំបានសរសេរចំណុចផ្សេងៗទៀត ក្រៅពីចំណុចដែលច្បាប់បានកំណត់នោះចំណុចទាំងនេះនឹងពុំមានអានុភាពតាមផ្លូវច្បាប់ឡើយ។

នៅក្នុងមតកសាសន៍ មតកជន ឬម្ចាស់បណ្តាំអាចកំណត់នូវចំណុចដូចខាងក្រោម ៖

៣.១. ការកំណត់ចំណែកមតិក (មាត្រា ១១៨២ ក.រ)

ក- មតកជនអាចធ្វើការកំណត់ចំណែកមតិកនៃសហសន្តិជនដោយមតកសាសន៍បាន។ ចំណែកមតិករបស់សន្តិជន ដែលមតកជនបានកំណត់នេះអាចហៅថា **“ចំណែកមតិកតាមការកំណត់”** ។

ចំណុចនេះបង្ហាញអំពីការកំណត់ចំណែកមតិកដោយមតកជន ដែលអាចផ្សេងពីការកំណត់ចំណែកមតិកតាមច្បាប់។

ខ- នៅក្នុងការកំណត់ចំណែកមតិក មតកជនអាចបង្ហាញឆន្ទៈផ្ទុយនឹងមាត្រា១១៦៣ ក.រ (ចំណែកមតិករបស់អ្នកទទួលផលប្រយោជន៍ពិសេស) ប៉ុន្តែចំពោះការកំណត់ចំណែកមតិក ដែលបំពានភាគបម្រុង ត្រូវអនុលោមតាមបញ្ញត្តិស្តីពីភាគបម្រុង។

គ- បើមតកជនបានកំណត់ចំណែកមតិកចំពោះសន្តិជនតែម្នាក់ ឬច្រើននាក់ ក្នុងចំណោមសហសន្តិជនទាំងអស់ ចំណែកមតិករបស់សហសន្តិជនផ្សេងទៀត ត្រូវកំណត់ដោយយោងតាមបញ្ញត្តិនៃផ្នែកទី៣ (ការសំរួលចំណែកមតិក) នៃជំពូកទី២។

៣.២-ការកំណត់នូវវិធីបែងចែកមតិក(មាត្រា ១១៨៣ ក.រ)

ក- មតកជនអាចកំណត់អំពីវិធីបែងចែកមតិកតាមមតកសាសន៍ ឬអាចប្រគល់អាណត្តិអោយតតិយជនកំណត់វិធីនោះបាន។ ប៉ុន្តែសហសន្តិជនមិនត្រូវបានអនុញ្ញាតអោយ ទទួលអាណត្តិជាអ្នកកំណត់នូវវិធីបែងចែកមតិកឡើយ។

ខ- មតកជនអាចហាមឃាត់មិនអោយបែងចែកមតិកក្នុងអំឡុងពេល ០៥ឆ្នាំ គិតពីពេលចាប់ផ្តើមសន្តិកម្មបាន។ ដោយហេតុថាមតិកដែលមិនទាន់បែងចែក ត្រូវបានចាត់ទុកជា កម្មសិទ្ធិអវិភាគរបស់សហសន្តិជនទាំងអស់ (មាត្រា១១៨៤ ក.រ) ហេតុនេះការកំណត់អំឡុងពេល០៥ឆ្នាំ គឺដើម្បីអោយស៊ីសង្វាក់នឹងមាត្រា២១១ ក.រ (សិទ្ធិទាមទារបែងចែកវត្ថុកម្មសិទ្ធិអវិភាគ)។

៣.៣-ការកំណត់នូវអ្នកប្រតិបត្តិមតកសាសន៍ (មាត្រា ១១៨៦ ក.រ)

ម្ចាស់បណ្តាំអាចកំណត់អ្នកប្រតិបត្តិមតកសាសន៍ម្នាក់ ឬច្រើននាក់ ឬអាចប្រគល់អាណត្តិអោយ តតិយជនកំណត់អ្នកប្រតិបត្តិនោះដោយមតកសាសន៍បាន។ តួនាទី និង សិទ្ធិរបស់អ្នកប្រតិបត្តិ មតកសាសន៍ មានចែងចាប់ពីមាត្រា ១២១៣ ដល់មាត្រា ១២២៩ ក.រ។

៣.៤-អនុប្បទានទ្រព្យសម្បត្តិ (មាត្រា ១១៨៤ ក.រ)

មតកជន ឬម្ចាស់បណ្តាំអាចធ្វើប្រទានកម្មនូវទ្រព្យសម្បត្តិទាំងអស់ ឬមួយផ្នែកតាមមតកសាសន៍ បាន នៅក្នុងលក្ខខណ្ឌដែលអនុលោមតាមបញ្ញត្តិស្តីពីភាគបម្រុង។ ការធ្វើអនុប្បទានទ្រព្យសម្បត្តិដោយ មតកជន ឬម្ចាស់បណ្តាំ អាចមានរូបភាព០៣យ៉ាងគឺ ៖

ក- វិភាគទានទ្រព្យសម្បត្តិដើម្បីបង្កើតនីតិបុគ្គលមូលនិធិដោយមតកសាសន៍ (មាត្រា ១១៣ ក.រ)

ម្ចាស់បណ្តាំអាចធ្វើវិភាគទានទ្រព្យសម្បត្តិដើម្បីបង្កើតនីតិបុគ្គលមូលនិធិ។ បញ្ញត្តិនៃផ្នែកទី៦ (អថ្វីយទាន) ជំពូកទី៣ នៃគន្លឹះទី៨ ត្រូវយកមកអនុវត្តដូចគ្នាផងដែរ ចំពោះករណីដែលមានការធ្វើ វិភាគទានទ្រព្យសម្បត្តិដើម្បីបង្កើតនីតិបុគ្គលមូលនិធិ ។

ខ-អថ្វីយទាន (មាត្រា ១១៩៩ ក.រ)

ម្ចាស់បណ្តាំអាចធ្វើប្រទានកម្មអោយមនុស្សម្នាក់ ឬច្រើននាក់ នូវទ្រព្យសម្បត្តិទាំងអស់ ឬ មួយ ផ្នែក ដោយមតកសាសន៍បាន។ ករណីនេះហៅថា “អថ្វីយទាន” ។

គ-អនុប្បទានទ្រព្យសម្បត្តិចំពោះសន្តតិជន (មាត្រា ១១៨៥ ក.រ)

មតកជនអាចធ្វើអនុប្បទានទ្រព្យសម្បត្តិរបស់ខ្លួនអោយសន្តតិជនបាន។ ក្នុងនោះការធ្វើអនុប្បទាន ទ្រព្យសម្បត្តិចំពោះសន្តតិជន ត្រូវបានសន្មតថាជា “ការកំណត់នូវវិធីបែងចែកមតិក” ឬ “ជាការកំណត់នូវ ចំណែកមតិក” ៖

ត-១-បើមតកជនបានធ្វើមតកសាសន៍ ដែលមានអត្ថន័យជាការធ្វើអនុប្បទានទ្រព្យ សម្បត្តិជាក់លាក់តែមួយ ឬច្រើនអោយទៅសហសន្តតិជនតែម្នាក់ ឬច្រើននាក់ មតកសាសន៍នោះត្រូវបាន សន្មតថា “ជាការកំណត់នូវវិធីបែងចែកមតិក” លើកលែងតែនៅក្នុងករណីដែលមតកសាសន៍នោះ មានអត្ថ ន័យជាអថ្វីយទានយ៉ាងច្បាស់លាស់ ដូចជាអថ្វីយទានដែលភ្ជាប់ជាមួយនឹងបន្ទុកជាអាទិ៍ ហើយបើតម្លៃនៃ ទ្រព្យសម្បត្តិដែលបានកំណត់នោះមានចំនួនលើសពីចំណែកមតិករបស់សន្តតិជន នោះត្រូវសន្មតថា “បានកំណត់ចំណែកមតិកផងដែរ” ។

ត-២-ក្នុងករណីដែលមតកជនបានធ្វើមតកសាសន៍ ចំពោះទ្រព្យសម្បត្តិតែមួយភាគ នៅក្នុងចំណោមមតិក បើតម្លៃនៃទ្រព្យសម្បត្តិនោះមានចំនួនតិចជាងចំណែកមតិកដែល សន្តតិជននោះ

ត្រូវទទួលបាន លុះត្រាតែពុំមានការបង្ហាញឆន្ទៈផ្សេងទៀតនៅក្នុងមតកសាសន៍ នោះត្រូវបានសន្មតថា “បានកំណត់ត្រឹមតែវិធីវែងចែកមតិក ដែលត្រូវធ្លាក់លើសន្តតិជននោះតែប៉ុណ្ណោះ” ។

៣>៥- ការផ្តាច់មតិក និងការលុបចោលនូវការផ្តាច់មតិកពីជនដែលត្រូវសន្មតថាជាសន្តតិជន

មតកជនអាចបង្ហាញឆន្ទៈផ្តាច់មតិកពីសន្តតិជន ឬលុបចោលនូវការផ្តាច់មតិកពីសន្តតិជនណាមួយបាន តាមបញ្ញត្តិនៃមាត្រា ១១៥១ ដល់មាត្រា ១១៥៤ ក.រ ។

៣>៦-ការទទួលស្គាល់កូន

មតកជនក៏អាចធ្វើការទទួលស្គាល់កូនតាមមតកសាសន៍ ដោយអនុលោមតាមមាត្រា ៩៩៧ ក.រ បានដែរ ។

៣>៧-ការកំណត់អ្នកអាណាព្យាបាលសំរាប់អនីតិជន

មតកជនក៏អាចកំណត់អ្នកអាណាព្យាបាលសំរាប់អនីតិជន តាមមតកសាសន៍បាន (មាត្រា ១០៦៨ ក.រ) ។

៣>៨-ចំណុចផ្សេងៗ (មាត្រា ១១៨៧ ក.រ)

ក្រៅពីចំណុចដែលកំណត់ក្នុងក្រមរដ្ឋប្បវេណី ម្ចាស់បណ្តាំអាចកំណត់ក្នុងមតកសាសន៍ នូវចំណុចផ្សេងៗទៀតដូចជា ៖

- ការផ្តល់ជំនួយឬការផ្តល់យោបល់ដើម្បីអោយមានសុខដុមរមនាក្នុងគ្រួសារ
- ចំណុចផ្សេងៗទៀត ។

ក្នុងករណីនេះសន្តតិជនត្រូវគោរពតាមមតកសាសន៍នោះ ។

៤> ការលុបចោលនូវមតកសាសន៍

៤>១- ការលុបចោល និងទំរង់នៃការលុបចោលនូវមតកសាសន៍

ក-ការលុបចោល

ម្ចាស់បណ្តាំអាចលុបចោលនូវមតកសាសន៍មួយភាគ ឬទាំងមូលនៅពេលណាក៏បាន(មាត្រា ១១៨៨ ក.រ)។ “ពេលណាក៏បាន” មានន័យថា ក្រោយពេលធ្វើមតកសាសន៍ រហូតដល់ពេលមរណភាព។

អ្នកមានសិទ្ធិលុបចោលមតកសាសន៍ គឺមានតែម្ចាស់បណ្តាំតែប៉ុណ្ណោះ។ អ្នកតំណាង ឬអ្នកតំណាងដែលច្បាប់បានកំណត់របស់ម្ចាស់បណ្តាំ មិនមានលក្ខណៈសម្បត្តិក្នុងការលុបចោលនូវមតកសាសន៍បាននោះឡើយ។

ប៉ុន្តែម្ចាស់បណ្តាំ មិនអាចបោះបង់សិទ្ធិលុបចោលមតកសាសន៍បានឡើយ (មាត្រា ១១៩២ ក.រ)។

ខ-ទំរង់នៃការលុបចោលនូវមតកសាសន៍

សកម្មភាពលុបចោលនូវមតកសាសន៍ ត្រូវធ្វើតាមបញ្ញត្តិច្បាប់ បើពុំដូច្នោះទេ ការលុបចោលនោះ

នឹងពុំមានអានុភាពតាមច្បាប់ឡើយ ។ ក្រុមរដ្ឋប្បវេណីបានកំណត់អំពីការលុបចោលនូវមតកសាសន៍ដូចខាងក្រោម ៖

ខ.១ ការលុបចោលដោយទំរង់នៃមតកសាសន៍ (មាត្រា ១១៨៩ ក.រ)

ម្ចាស់បណ្តាំអាចលុបចោលនូវមតកសាសន៍មុនរបស់ខ្លួនបាន ដោយទំរង់នៃមតកសាសន៍។ ដើម្បីលុបចោលនូវមតកសាសន៍មុន ដោយទំរង់នៃមតកសាសន៍ គឺត្រូវធ្វើមតកសាសន៍ថ្មីមួយទៀត តាមវិធីធ្វើមតកសាសន៍ ដោយរបៀប០២យ៉ាងគឺ ៖

- ធ្វើមតកសាសន៍ថ្មី ដោយបញ្ជាក់ច្បាស់អំពីការលុបចោលមតកសាសន៍មុន ។
- ធ្វើមតកសាសន៍ថ្មី ដែលផ្ទុយនឹងមតកសាសន៍មុន ។

សំគាល់ ៖

ការលុបចោលដោយទំរង់នៃមតកសាសន៍នេះ ទោះបីជាមតកសាសន៍មុនបានធ្វើឡើង ក្នុងទំរង់ជាលិខិតយថាភូតក៏ដោយ ក៏ម្ចាស់បណ្តាំអាចលុបចោលបានដោយមតកសាសន៍ជាលិខិតឯកជន ឬទំរង់ផ្សេងទៀតដែលច្បាប់បានកំណត់ដែរ ។

ខ.២ ការលុបចោលមតកសាសន៍ដោយការចាត់ចែងនាពេលនៅរស់ (មាត្រា ១១៩០ ក.រ)

ក្នុងករណីដែលម្ចាស់បណ្តាំបានធ្វើការចាត់ចែង ឬបានធ្វើអនុប្បទានជាអាទិ៍ នូវវត្ថុដែលជាកម្មវត្ថុនៃមតកសាសន៍ ត្រូវបានចាត់ទុកថាបានលុបចោលនូវមតកសាសន៍ ចំពោះផ្នែកដែលផ្ទុយគ្នានោះ។ ចំពោះវត្ថុដែលបាត់បង់ដោយតតិយជន នោះពុំត្រូវបានចាត់ទុកថាបានលុបចោលនូវផ្នែកនៃមតកសាសន៍នោះទេ។ ករណីនេះទោះបីជាសន្តតិជនពុំអាចធ្វើលទ្ធកម្មលើវត្ថុនោះក៏ដោយ ក៏គេអាចទាមទារសំណងពីតតិយជន ដែលបានធ្វើអោយខូចខាតបានដែរ (មាត្រា ១២០៩ ក.រ)។

ករណីម្ចាស់បណ្តាំលក់វត្ថុដើម្បីអោយសន្តតិជនទទួលប្រាក់ជំនួសវត្ថុ នឹងមិនត្រូវបានចាត់ទុកថាបានលុបចោលនូវមតកសាសន៍នោះទេ គឺសន្តតិជនដែលមានផលប្រយោជន៍ គួរតែអាចធ្វើលទ្ធកម្មប្រាក់ដែលបានមកពីការលក់នោះ តាមអានុភាពនៃមតកសាសន៍បាន។

ខ.៣ ការលុបចោលដោយការបដិសេធលិខិតមតកសាសន៍ (មាត្រា ១១៩១ ក.រ)

ត្រូវចាត់ទុកថា ជាការលុបចោលមតកសាសន៍ ដោយការបដិសេធនូវលិខិតមតកចំពោះករណីដូចខាងក្រោម ៖

- ម្ចាស់បណ្តាំបានបំផ្លាញច្បាប់ដើមនៃមតកសាសន៍ដោយចេតនា។ ត្រូវចាត់ទុកថាបានលុបចោលមតកសាសន៍ចំពោះផ្នែកដែលបំផ្លាញនោះ។
- ម្ចាស់បណ្តាំបានបំផ្លាញវត្ថុដែលជាកម្មវត្ថុនៃមតកសាសន៍ដោយចេតនា។

ខ.៤-ការលុបចោលអថ្វយទានដែលភ្ជាប់បន្ទុក (មាត្រា ១១៩៣ ក.រ)

បើអថ្វយលាភីពុំបានអនុវត្តករណីយកិច្ច ដែលម្ចាស់បណ្តាំតម្រូវអោយធ្វើជាថ្នូរនឹងអថ្វយទានទេ អ្នកប្រតិបត្តិមតកសាសន៍ ឬបើគ្មានអ្នកប្រតិបត្តិមតកសាសន៍ គឺសន្តតិជនអាចដាស់តឿន អថ្វយលាភី

នោះ ហើយបើអង្គការណាមួយបានអនុវត្តក្នុងអំឡុងពេលទេ នោះអ្នកប្រតិបត្តិមតកសាសន៍ ឬសន្តតិជន អាចសុំទៅតុលាការអោយលុបចោលអង្គការនេះបាន ។

៤២-អានុភាពនៃការលុបចោលមតកសាសន៍

បើមតកសាសន៍ត្រូវបានលុបចោល ត្រូវចាត់ទុកថាមតកសាសន៍នោះពុំមានតាំងពីដំបូងទីៗ។

សេចក្តីសន្និដ្ឋាន



សន្តតិកម្មតាមមតកសាសន៍ “តចប់”

ផ្នែកទី២- អនុភាព និងការប្រតិបត្តិមតកសាសន៍

១- អនុភាពនៃមតកសាសន៍

១.១-ពេលដែលមតកសាសន៍បង្កើតអនុភាព

១.១-១-មរណភាពនៃម្ចាស់បណ្តាំ (ក្រម.ម១១៩៤)

ក-មរណភាពនៃម្ចាស់បណ្តាំបង្កើតអនុភាពមតកសាសន៍

ដូចយើងបានសិក្សាអំពីសន្តតិកម្មមតកសាសន៍រួចមកហើយ មតកសាសន៍ត្រូវតែបង្កើតទៅតាម ទម្រង់ដូចមានចែងក្នុងច្បាប់ទើបមានសុពលភាព ដែលទម្រង់និងប្រភេទនៃមតកសាសន៍ទាំងនោះយើង បានបែងចែកជាទម្រង់ធម្មតានិងទម្រង់ពិសេស និងបានពិភាក្សាគ្នារួចហើយ នៅក្នុងផ្នែកការបង្កើតមតក សាសន៍ដែលមានទម្រង់នៃមតកសាសន៍និងសុពលភាពមតកសាសន៍ ព្រមទាំងចំណុចនៃមតកសាសន៍ និងការលុបចោលមតកសាសន៍ ដូច្នោះយើងមិនយកលើកមកពិភាក្សាលំអិតទៀតទេ។

ដូច្នោះទោះបីជាមតកសាសន៍បានបង្កើតឡើងតាមទម្រង់ណាមួយ ដូចបានលើកឡើងខាងលើរួច ហើយក៏ដោយ វានឹងមានអនុភាពចាប់ពីពេលដែលម្ចាស់បណ្តាំបានទទួលមរណភាព។

កំណត់សម្គាល់: ចំពោះមរណភាពវិញត្រូវអនុលោមតាមមាត្រា៨ នៃក្រមរដ្ឋប្បវេណី (ពេលចាប់ ផ្ដើមនិងបញ្ចប់សមត្ថភាពទទួលសិទ្ធិ) ហើយតាមការអនុវត្តជាក់ស្តែងអាចទាមទារឲ្យបំពេញនីតិវិធីមួយចំនួន ដូចជា មានលិខិតបញ្ជាក់ថាបានស្លាប់ពីមន្ទីរពេទ្យ(មរណភាពនៅមន្ទីរពេទ្យណាមួយ) និងឬលិខិតបញ្ជាក់ មរណភាពរបស់មន្ត្រីអត្រាអនុកូលដ្ឋាននៃលំនៅឋានរបស់មតកជននោះ ។

ខ-ការប្រកាសបាត់ខ្លួន ឬ ត្រូវបានចាត់ទុកថាម្ចាស់បណ្តាំបានទទួលមរណភាព

ករណីបុគ្គលដែលបានធ្វើមតកសាសន៍រួចហើយទោះតាមទម្រង់ច្បាប់ណាមួយក៏ដោយ ហើយ ត្រូវបានតុលាការប្រកាសអំពីការបាត់ខ្លួន ដូចមានចែងក្នុងមាត្រា ៤១ និង ៤២ ត្រូវបានចាត់ទុកថាម្ចាស់ បណ្តាំទទួលមរណភាព។ ដូច្នោះមតកសាសន៍នេះមានអនុភាព និងត្រូវចាប់ផ្ដើម ចាប់ពីពេលដែលម្ចាស់ បណ្តាំត្រូវបានប្រកាសថាបាត់ខ្លួន ឬបានទទួលមរណភាព។

គ-ទឹកនៃឯកដែលមតកសាសន៍ត្រូវចាប់ផ្ដើម

ចំពោះទឹកនៃឯកដែលមតកសាសន៍ត្រូវចាប់ផ្ដើម គឺនៅលំនៅដ្ឋានរបស់មតកជននៅពេលទទួល មរណភាពក៏ត្រូវបានយកមកពិនិត្យពិចារណាដែរ។ ដោយហេតុថាការកំណត់របៀបនេះ ជាការងាយ ស្រួលក្នុងការបែងចែកមតិក និងជាពិសេសក្នុងករណីមានការតវ៉ាអំពីការអនុវត្តមតកសាសន៍ ដោយ សន្តតិជនណាមួយទៅតុលាការ ពេលនោះតុលាការដែលមានសមត្ថកិច្ចគឺតុលាការដែលស្ថិតនៅលំនៅ ដ្ឋានរបស់មតកជននោះ (មាត្រា១១៤៦នៃក្រមរដ្ឋប្បវេណី)។

ជាគោលការណ៍ មតកសាសន៍នឹងមានអនុភាពនៅពេលដែលម្ចាស់បណ្តាំបានទទួលមរណភាព។

ករណីនេះដោយសារតែមតកសាសន៍ ជាឆន្ទៈរបស់ម្ចាស់បណ្តាំក្នុងការសម្រេចឲ្យបុគ្គលដែលជាសន្តតិជន ឬតតិយជន ទទួលបានការគ្រប់គ្រងចាត់ចែងបន្តនូវកម្មសិទ្ធិទ្រព្យសម្បត្តិរបស់ខ្លួនជាអាទិ៍ក្រោយពេល ដែលសាមីខ្លួនទទួលមរណភាព។

ប៉ុន្តែទោះបីវាមានអានុភាពសម្រាប់យកទៅអនុវត្តក៏ដោយ បើមតកសាសន៍នោះមិនបានចែងអំពី ចំណុចនៃមតកសាសន៍ឲ្យបានច្បាស់លាស់ នូវខ្លឹមសារថាទ្រព្យសម្បត្តិរបស់ម្ចាស់បណ្តាំមានទ្រព្យអ្វីខ្លះ កំណត់បែងចែកឲ្យអ្នកណាខ្លះ តាមវិធីណាខ្លះ កំណត់ឲ្យអ្នកណាជាអ្នកប្រតិបត្តិ។ល។ ដូចមានចែងក្នុង ផ្នែកទី៣ ចំណុចនៃមតកសាសន៍ ចាប់ពីមាត្រា(១១៨២ដល់ ១១៨៧) នោះមិនប្រាកដថាមតកសាសន៍ ដែលមានអានុភាពហើយនឹងអាចយកទៅប្រតិបត្តិបានដោយស្រួលនោះទេ។

ដោយហេតុថាមតកសាសន៍ជាឆន្ទៈរបស់ម្ចាស់បណ្តាំ ក្នុងការផ្ទេរនូវសិទ្ធិ និង ករណីយកិច្ចរបស់ ខ្លួន ទៅអោយសន្តតិជនម្នាក់ ឬច្រើននាក់ ដើម្បីចាត់ចែងនូវទ្រព្យសម្បត្តិជាក់លាក់ណាមួយឬច្រើន ឬទ្រព្យផ្សេងទៀតរបស់ខ្លួន រួមទាំងទ្រព្យអកម្មផងដែរ(ចំណុល) របស់ខ្លួនបន្ទាប់ពីមរណភាព ហើយច្បាប់ ត្រូវទទួលស្គាល់សេរីភាពបុគ្គលក្នុងការសំដែងឆន្ទៈតាមរបៀបនេះ។ បើបណ្តាំនោះធ្វើឡើងមានចំណុចមិន ច្បាស់លាស់ នាំឲ្យមានការលំបាកដល់ការការប្រតិបត្តិ ដែលការប្រតិបត្តិមតកសាសន៍ យើងនឹងលើមក ពិភាក្សាជាបន្តបន្ទាប់ទៅទៀត។

ដូច្នោះហើយដើម្បីជៀសវាងមតកសាសន៍ដែលគ្មានសុពលភាពជាទម្រង់ គ្មានអានុភាព និងមិន អាចប្រតិបត្តិបាន ឬមានការពិបាកប្រតិបត្តិ ការបង្កើតមតកសាសន៍ម្ចាស់បណ្តាំគួរតែទៅធ្វើការពិភាក្សា ពិគ្រោះយោបល់ផ្លូវច្បាប់ជាមួយអ្នកច្បាប់ ឬអ្នកច្បាប់ដែលមានជំនាញផ្នែកសន្តតិកម្មជាមុនសិន។

១.១-២-អានុភាពមតកសាសន៍ក្នុងករណីមានភ្ជាប់នូវលក្ខខណ្ឌបង្កង់ (មាត្រា១១៩៤-២)

ក្នុងករណីដែលមតកសាសន៍ដែលមានភ្ជាប់លក្ខខណ្ឌបង្កង់ ដោយសារតែម្ចាស់បណ្តាំមានឆន្ទៈចង់ឲ្យ សន្តតិជនណាមួយ ឬតតិយជនណាមួយ បំពេញនូវនូវលក្ខខណ្ឌណាមួយនាពេលអនាគត បន្ទាប់ពីម្ចាស់ បណ្តាំបានទទួលមរណភាព។ ករណីនេះបើលក្ខខណ្ឌបង្កង់នោះត្រូវបានបំពេញនៅក្រោយម្ចាស់បណ្តាំបាន ទទួលមរណភាព មតកសាសន៍នោះត្រូវមានអានុភាពចាប់ពីពេលដែលលក្ខខណ្ឌបង្កង់នោះត្រូវបានបំពេញ។

ឧទាហរណ៍: ម្ចាស់បណ្តាំបានបង្កើតមតកសាសន៍ដោយសរសេរថា៖ ធ្វើអថ្វីយទាននូវដី និងផ្ទះ មួយកន្លែងទៅអថ្វីយលាភីឈ្មោះ "ក" (តតិយជន) ដោយតម្រូវឲ្យឈ្មោះ"ក" នោះរៀបអាពាហ៍ពិពាហ៍នឹង នាង"ខ" ដែលការរៀបអាពាហ៍ពិពាហ៍នេះគឺជាលក្ខខណ្ឌបង្កង់។ ដូចនេះអថ្វីយលាភីឈ្មោះ"ក" អាច ទទួលបានអចលនវត្ថុនូវដីនិងផ្ទះមួយកន្លែងនេះបានចាប់ពីពេលខ្លួនបានរៀបអាពាហ៍ពិពាហ៍រួចហើយ និងក្រោយពេលពេលម្ចាស់បណ្តាំបានទទួលមរណភាព។

ដូចនេះអថ្វីយលាភី"ក" ទទួលបានលទ្ធកម្មកម្មសិទ្ធិលើដីនិងផ្ទះនេះដោយស្វ័យប្រវត្តិដោយមិនចាំ បាច់ពីផ្ទេរកម្មសិទ្ធិពីម្ចាស់បណ្តាំតាមរយៈអ្នកប្រតិបត្តិមតកសាសន៍ឡើយ។

នេះគឺជាការធ្វើលទ្ធកម្មកម្មសិទ្ធិតាមសន្តតិកម្មលើអចលនវត្ថុដូចមានចែងក្នុងមាត្រា១៦០នៃក្រម

រដ្ឋប្បវេណី និងការទទួលយកដោយមានលក្ខខណ្ឌបង្កង់ គឺជាការកំណត់លក្ខខណ្ឌដូចមានចែងក្នុងមាត្រា ៣២៥ (អត្ថន័យនៃលក្ខខណ្ឌ) ។ ផ្ទុយទៅវិញបើអង្គការណាមួយបានបំពេញកាតព្វកិច្ចរៀបអាពាហ៍ពិពាហ៍មុន ពេលម្ចាស់បណ្តាំបានទទួលមរណភាព លក្ខខណ្ឌបង្កង់នេះបានសម្រេចមុនពេលម្ចាស់បណ្តាំទទួល មរណភាព គឺអាចបកស្រាយថាគ្មានភ្ជាប់លក្ខខណ្ឌបង្កង់ទៀតទេ។ ដូច្នោះអានុភាពនៃមតកសាសន៍នឹង កើតឡើងចាប់ពីពេលដែលម្ចាស់បណ្តាំបានទទួលមរណភាព ។

១.២-អានុភាពនៃការកំណត់ចំណែកមតិក (ក្រម.ម១១៩៥)

១.២-១- អានុភាពនៃការកំណត់ចំណែកមតិកចំពោះសន្តតិជន ឬសហសន្តតិជន

នេះជាករណីដែលម្ចាស់បណ្តាំបានធ្វើការកំណត់ចំណែកមតិក ឬ វិធីបែងចែកមតិក ដោយការធ្វើ អនុប្បទានទ្រព្យសម្បត្តិជាក់លាក់ណាមួយឬច្រើន ឲ្យទៅសន្តតិជនណាម្នាក់ឬច្រើននាក់ តាមមតកសាសន៍។ នៅពេលម្ចាស់បណ្តាំបានទទួលមរណភាព ទ្រព្យសម្បត្តិជាក់លាក់ទាំងនោះត្រូវធ្លាក់ទៅសន្តតិជនដែល នឹង ត្រូវទទួលទ្រព្យសម្បត្តិនោះដោយស្វ័យប្រវត្តិ គឺព្រមគ្នានឹងមតកសាសន៍នោះបង្កើតអានុភាព។ ដូច្នោះ ករណី នេះចាត់ទុកថាមានការ កំណត់នូវវិធីបែងចែកមតិកតាមមតកសាសន៍ ហើយមតិកត្រូវបានបែង ចែកតាមវិធី ដែលបានកំណត់នោះ គឺមិនចាំបាច់ឆ្លងកាត់តាមការពិភាក្សាអំពីការបែងចែកមតិកដោយសហ សន្តតិជន ឡើយ។

ចំពោះការបែងចែកកម្មសិទ្ធិជាអចលនវត្ថុវិញក៏ដូចគ្នាដែរ សន្តតិជនធ្វើលទ្ធកម្មលើកម្មសិទ្ធិនោះ ដោយមានអានុភាពស្របពេលដែលអានុភាពនៃមតកសាសន៍ត្រូវបានកើតឡើង (ដូចមានចែងក្នុងមាត្រា ១៦០និងមាត្រា ១១៩៤-១ នៃក្រមរដ្ឋប្បវេណី) ។ ការអនុវត្តជាក់ស្តែងដើម្បីទទួលបានលក្ខខណ្ឌតាំងឬ ធ្វើការចាត់ចែង(ដូចជាលក់) អចលនវត្ថុនោះ ការចុះបញ្ជីផ្ទេរកម្មសិទ្ធិអចលនវត្ថុគឺអាចតម្រូវឲ្យធ្វើការផ្ទេរ ពីមតកជនដោយមូលហេតុមតកសាសន៍ទៅសន្តតិជនដែលត្រូវទទួលមតិកនោះ។ សន្តតិជនអាចត្រូវធ្វើ ការចុះបញ្ជីដូចមានចែងក្នុងប្រការ២៦ និងប្រការ២៨ (ការចុះកម្មសិទ្ធិអចលនវត្ថុ ដោយមូលហេតុ សន្តតិកម្ម អង្គការទាន ឬប្រទានកម្ម.....) នៃប្រកាសអន្តរក្រសួងស្តីពីនីតិវិធីនៃការចុះបញ្ជីសិទ្ធិប្រត្យក្សទាក់ទងនឹង ក្រមរដ្ឋប្បវេណី (ចុះថ្ងៃទី២៩/០១/១៣) ដោយមិនចាំបាច់ធ្វើការចុះបញ្ជីជាកម្មសិទ្ធិអវិភាគនោះទេ ។

១.២-២-អានុភាពនៃការកំណត់ចំណែកមតិកចំពោះសន្តតិជន ឬសហសន្តតិជនភ្ជាប់លក្ខខណ្ឌ បង្កង់

មតកសាសន៍ដែលភ្ជាប់នឹងលក្ខខណ្ឌបង្កង់ ក្នុងមាត្រានេះសំដៅដល់មតកសាសន៍ដែលម្ចាស់ បណ្តាំធ្វើចំពោះសន្តតិជនណាម្នាក់នាពេលអនាគតក្នុងចំណោមសហសន្តតិជន ដែលលក្ខខណ្ឌបង្កង់ត្រូវ បានសម្រេចនៅក្រោយពេលម្ចាស់បណ្តាំបានទទួលមរណភាព។

ឧទាហរណ៍៖ ករណីដូចជាកំណត់ថាទារកនៅក្នុងគភ៌កើតមកត្រូវបែងចែកតាមវិធីមួយ ហើយ ប្រសិនបើទារកនោះស្លាប់នៅពេលកើតត្រូវបែងចែកមតិកតាមវិធីផ្សេងមួយទៀត។ ប្រសិនបើលក្ខខណ្ឌ បង្កង់នោះត្រូវបានសម្រេចក្រោយមរណភាពនៃម្ចាស់បណ្តាំ ចាប់ពីពេលដែលមតកជននោះទទួលមរណ

ភាព ដល់ពេល លក្ខខណៈនោះត្រូវសម្រេច មតិកស្ថិតនៅក្នុងស្ថានភាពកម្មសិទ្ធិអវិភាគរបស់សហសន្តិជន ហើយទ្រព្យជាក់លាក់ នេះត្រូវធ្លាក់ទៅលើសហសន្តិជនដែលត្រូវទទួលតាមការកំណត់ចំណែកមតិក ឬតាមការកំណត់វិធីបែងចែក មតិកនេះដោយសារលក្ខខណៈបង្កប់ត្រូវបានបំពេញ។ ដូច្នោះកម្មសិទ្ធិត្រូវធ្លាក់ ទៅលើសន្តិជនដែលត្រូវបាន កំណត់ពីពេលមតិកជននោះបានទទួលមរណភាព ។

១.៣-មរណភាពជនដែលត្រូវបានសន្មតថាជាសន្តិជន (ក្រម.ម១១៩៦)

១.៣-១-អានុភាពនៃការកំណត់អ្នកទទួលសន្តិកម្មជំនួស

ក្នុងករណីដែលមតិកជនបានកំណត់ចំណែកមតិករបស់សន្តិជន ឬវិធីបែងចែកមតិក ដោយ មតិកសាសន៍ បើជនដែលត្រូវបានសន្មតថាជាសន្តិជនបានទទួលមរណភាពនៅមុនពេលចាប់ផ្តើម សន្តិកម្ម ឬបានបាត់បង់សិទ្ធិសន្តិកម្មដោយត្រូវនឹងមាត្រា១១៥០(អភ័ព្វបុគ្គលនៃសន្តិកម្ម) ឬសន្តិជន ដែលត្រូវបានកាត់កាល នៃក្រមនេះ ការកំណត់នេះត្រូវបានចាត់ទុកថា បានធ្វើចំពោះអ្នកទទួលសន្តិកម្ម ជំនួសរបស់ជនដែលត្រូវបានសន្មតថាជាសន្តិជននោះ។ មានន័យថាមតិកជនមានឆន្ទៈចង់ឲ្យអ្នកធ្វើ សន្តិកម្មជំនួសជនដែលត្រូវបានសន្មតថាជាសន្តិជននោះទទួលនូវចំណែកមតិកដែលបានកំណត់ នោះ។ ប៉ុន្តែអ្នកទទួលសន្តិកម្មជំនួសត្រូវតែបញ្ជាក់ផ្ទាល់របស់មតិកជន ដូចមានចែងក្នុងមាត្រា ១១៥៧ថ្មីនៃក្រមរដ្ឋប្បវេណី។

១.៣-២-អានុភាពក្នុងករណីគ្មានអ្នកទទួលសន្តិកម្មជំនួស

ប្រសិនបើគ្មានអ្នកទទួលសន្តិកម្មជំនួសជនដែលត្រូវបានកំណត់ថាជាសន្តិជននោះទេ ការ កំណត់ ចំពោះជនដែលត្រូវបានសន្មតថាជាសន្តិជននោះពុំត្រូវបង្កើតអានុភាពឡើយ។ ប៉ុន្តែក្នុងករណី ដែលសន្តិជនបានបោះបង់សន្តិកម្ម មតិកសាសន៍ដូចខាងលើនេះមិនត្រូវបានបង្កើតអានុភាពនោះឡើយ។ ច្បាប់បញ្ញត្តិទទួលស្គាល់ការបោះបង់សិទ្ធិសន្តិកម្មរបស់សន្តិជន ប្រសិនបើបង្ខំឲ្យសន្តិជនទទួលយក ហាក់ដូចជាពុំសូវមានន័យ ព្រោះនេះវាពាក់ព័ន្ធនឹងមនោសញ្ចេតនារវាងមតិកជន និងសន្តិជន ដែលជា គោលការណ៍សេរីភាពខាងឆន្ទៈទាំងមតិកជនទាំងសន្តិជន។

ទោះជាមានករណីខាងលើនេះក៏ដោយ ប្រសិនមតិកជនបានសំដែងឆន្ទៈពិសេស ត្រូវអនុលោម តាម និងគោរពតាមឆន្ទៈពិសេសរបស់មតិកជននោះ ។

១.៤-ការកម្រិតនូវមតិកសាសន៍នៃជននៅក្រោមអ្នកអាណាព្យាបាល(ក្រម.ម១១៩៧)

ជនខាងក្រោមនេះ ត្រូវបានកម្រិតសិទ្ធិមិនឲ្យទទួលបានមតិកពី **អ្នកនៅក្រោមអាណាព្យាបាល៖** អ្នកអាណាព្យាបាល ឬសហព័ទ្ធ ឬបញ្ជាក់ផ្ទាល់របស់អ្នកអាណាព្យាបាល។ បើជនដែលស្ថិតនៅក្រោម អាណាព្យាបាលទូទៅបានធ្វើមតិកសាសន៍ដូចចែងក្នុង(មាត្រា១១៧៦) ដែលជាផលប្រយោជន៍ដល់អ្នក អាណាព្យាបាល ឬសហព័ទ្ធ ឬបញ្ជាក់ផ្ទាល់របស់អ្នកអាណាព្យាបាលនោះ មុនពេលបញ្ចប់ការគណនា

នូវចំណូលចំណាយក្នុងកិច្ចការអាណាព្យាបាល មតកសាសន៍នោះត្រូវចាត់ទុកជាមោឃៈ។ នេះជាការ ចែងបង្ការដោយបារម្ភថាខ្លាចថាសមត្ថភាពរបស់ជននេះមិនពេញលេញក្នុងពេលធ្វើបណ្តាំ នាំឲ្យមានកេង ចំណេញពីអ្នកអាណាព្យាបាលទូទៅ ឬអ្នកនៅជុំវិញខ្លួននោះ។

ប៉ុន្តែក្នុងករណីដែលអ្នកអាណាព្យាបាលទូទៅជាញាតិលោហិត សហព័ទ្ធ ឬបងប្អូនបង្កើតវិញ បានទទួលផលប្រយោជន៍ពីមតកសាសន៍របស់ជននៅក្រោមអាណាព្យាបាលទូទៅ នោះមិនត្រូវបានចាត់ ទុកជាមោឃៈឡើយ។

១.៥-សិទ្ធិទទួលទ្រព្យសម្បត្តិក្នុងករណីដែលអច្ឆ័យទានមោឃៈ (ក្រម.ម១១៩៨)

អច្ឆ័យទានពុំបង្កើតអានុភាពទេ ប្រសិនបើអច្ឆ័យលាភីជាអភិព្វបុគ្គល ឬអច្ឆ័យលាភីបានទទួលមរណ ភាព (មាត្រា១២០០) ឬដោយសារហេតុផ្សេងដូចជាការបោះបង់អច្ឆ័យទានដោយអច្ឆ័យលាភី(មាត្រា១២០១) ដូច្នោះ អច្ឆ័យទានមិនកើតឡើងទេ ហើយទ្រព្យដែលជាកម្មវត្ថុនៃអច្ឆ័យទាននោះត្រូវធ្លាក់ទៅសន្តតិជន វិញ។ ករណី ដូចជាអច្ឆ័យទានមានកំណត់ដែលមានអច្ឆ័យលាភីមានកំណត់ បើម្ចាស់បណ្តាំបានធ្វើ អនុប្បទានទ្រព្យសម្បត្តិរបស់ខ្លួនជាក់លាក់ណាមួយជាចំណែកនៃទ្រព្យរបស់ខ្លួនទៅឲ្យអច្ឆ័យលាភីនោះ បើអច្ឆ័យលាភីនោះបានទទួលមរណភាពមុនមតកសាសន៍មានអានុភាព ដូច្នោះទ្រព្យនោះត្រូវធ្លាក់ទៅ សន្តតិជននៃមតកជនវិញ ។ ប៉ុន្តែបើម្ចាស់បណ្តាំបានបង្ហាញឆន្ទៈពិសេសផ្សេងក្នុងមតកសាសន៍នោះត្រូវ អនុលោមទៅតាមឆន្ទៈនោះ។

ឧទាហរណ៍: A ជាមតកជន បានធ្វើអច្ឆ័យទាននូវទឹកប្រាក់ 5,000ដុល្លារ នៃទ្រព្យមួយផ្នែករបស់ខ្លួនទៅឲ្យB។ ករណីB បានទទួលមរណភាពនៅមុនពេលចាប់ផ្តើមសន្តតិកម្ម ឬមុនពេលមតកសាសន៍មានអានុភាព។ ដូច្នោះ ប្រាក់5,000ដុល្លារ ត្រូវធ្លាក់ទៅសន្តតិជនរបស់មតកជនវិញ។

ផ្ទុយទៅវិញប្រសិនបើមតកជនបានបង្ហាញឆន្ទៈពិសេសក្នុងមតកសាសន៍ថា ធ្វើអច្ឆ័យទាននូវទឹក ប្រាក់5,000ដុល្លារ ទៅឲ្យB ដោយបញ្ជាក់ថាបើករណីB បានទទួលមរណភាពនៅមុនពេលចាប់ផ្តើម សន្តតិកម្មឬមុនពេលមតកសាសន៍មានអានុភាព។ ប្រាក់5,000ដុល្លារ ត្រូវធ្វើអច្ឆ័យទានទៅសន្តតិជនជា បច្ច្រាញាតិផ្ទាល់របស់B វិញ។ ក្នុងករណីនេះត្រូវគោរពទៅតាមឆន្ទៈរបស់ម្ចាស់បណ្តាំ។

២. ការប្រតិបត្តិមតកសាសន៍

២.១-ការបើក និង ការពិនិត្យបញ្ជាក់អំពីអត្ថិភាពនៃលិខិតមតកសាសន៍

តើបុគ្គលណាខ្លះដែលមានសិទ្ធិបើលិខិតមតកសាសន៍ និងធ្វើការពិនិត្យបញ្ជាក់?

២.១-១-តុលាការដែលមានសមត្ថកិច្ចខាងលំនៅដ្ឋានមតកជន (ម-១២១៣-១)

ក-លិខិតមតកសាសន៍ក្រៅពីលិខិតយថាភូត

មតកសាសន៍ទោះបីធ្វើតាមទម្រង់ណាមួយក៏ដោយ លើកលែងតែទម្រង់ដែលធ្វើឡើងដោយលិខិត យថាភូត (ធ្វើឡើងដោយសារការីនិងតម្កល់ទុកនៅការិយាល័យសារការី) អាចយកមកប្រតិបត្តិបានក្នុង

លក្ខខណ្ឌត្រូវដាក់ពាក្យស្នើសុំទៅតុលាការ ដើម្បីសុំការពិនិត្យនិងបញ្ជាក់។ ការពិនិត្យបញ្ជាក់ក្នុងន័យគ្រាន់តែបញ្ជាក់ថាពិតជាមានលិខិតមតកសាសន៍ពិតប្រាកដមែន។ មាត្រានេះមិនចែងអំពីការពិនិត្យបញ្ជាក់ទៅលើទម្រង់ និងខ្លឹមសារមតកសាសន៍នោះទេ។ ករណីនេះអាចមានប្រកាសឬសេចក្តីណែនាំពាក់ព័ន្ធនឹងវិធីនៃការពិនិត្យបញ្ជាក់នេះ។

ដូចនេះ **អ្នកថែរក្សាគ្រប់គ្រងលិខិតមតកសាសន៍** ក្រោយពីខ្លួនបានដឹងអំពីការចាប់ផ្តើមសន្តិកម្មតាម មតកសាសន៍ គឺពេលដែលបានដឹងថាម្ចាស់បណ្តាំបានទទួលមរណភាព ត្រូវដាក់ពាក្យសុំការពិនិត្យបញ្ជាក់ **លិខិតនោះ**ដោយភ្ជាប់លិខិតមតកសាសន៍នោះជូនទៅតុលាការ ដោយគ្មានការយឺតយ៉ាវ បញ្ញត្តិស្តីពីទឹកនៃ ចាប់ផ្តើមសន្តិកម្មដូចមានក្នុង(មាត្រា១១៤៦)នៃក្រមរដ្ឋប្បវេណី ត្រូវបានយកមកអនុវត្ត ។

ចំពោះលិខិតមតកសាសន៍ដែល**គ្មានអ្នកគ្រប់គ្រងថែរក្សា លើសន្តិកម្មជនណាម្នាក់ ឬអ្នកពាក់ព័ន្ធនឹងផល ប្រយោជន៍ផ្សេងទៀត** បានរកឃើញលិខិតមតកសាសន៍នោះ ក៏ត្រូវដាក់ពាក្យសុំទៅតុលាការ ដើម្បីសុំពិនិត្យ និងបញ្ជាក់ផងដែរ នៅក្រោយពេលដែលបានរកឃើញលិខិតនោះបន្ទាប់ពីម្ចាស់បណ្តាំបានទទួលមរណភាព។

ខ-លិខិតមតកសាសន៍បិទដោយប្រថាប់ត្រា ក្រៅពីលិខិតយថាភូត (ម-១២១៣-៣)

ករណីលិខិតមតកសាសន៍ដែលបិទដោយប្រថាប់ត្រា **អាចបើកបានតែនៅតុលាការ** ដោយមានវត្តមានរបស់អ្នកសង្កេតការណ៍ជាសន្តិកម្មឬអ្នកពាក់ព័ន្ធនឹងផលប្រយោជន៍ ឬអ្នកតំណាងរបស់ជននោះ។ លិខិតបិទដោយប្រថាប់ត្រានេះ គឺលិខិតដែលដាក់ក្នុងស្រោមសំបុត្រ ហើយមានធ្វើសញ្ញាសម្គាល់ជា ហត្ថលេខាក្តី ជាត្រាក្តី ឬជាសញ្ញាផ្សេងទៀតក៏ដោយ ដែលមានន័យថាហាមបើក។ ហើយទោះបីលិខិត នេះធ្វើឡើងដោយតាមទម្រង់ជាលិខិតឯកជន ឬ លិខិតសម្ងាត់ ឬលិខិតផ្សេងទៀតក៏ដោយ (លើកលែងតែ លិខិតយថាភូត) គឺអ្នកថែរក្សាមតកសាសន៍ ឬសន្តិកម្ម ឬនឹងអ្នកមានផលប្រយោជន៍ផ្សេងទៀតមិនអាច បើកដោយឯកឯងបានទេ គឺត្រូវតែយកទៅបើក ព្រមទាំងពិនិត្យបញ្ជាក់នៅតុលាការតាមពាក្យសុំ។

គ-ការពិន័យចំពោះបុគ្គលដែលបើកលិខិតមតកសាសន៍បិទដោយប្រថាប់ត្រា (ម-១២១៣-៤)

មតកសាសន៍ដែលបិទដោយប្រថាប់ត្រា អាចបើកបានតែនៅតុលាការតាម(ម-១២១៣-៣) បើជនណាដែលបានបើកក្រៅតុលាការនឹងត្រូវពិន័យស៊ីវិលជាប្រាក់មិនលើសពី ១,០០០,០០០ (មួយលាន)រៀល។ ប៉ុន្តែទោះជាយ៉ាងនេះក៏ដោយមតកសាសន៍ដែលបិទដោយប្រថាប់ត្រា ហើយត្រូវបានបើកក្រៅតុលាការ នៅតែមានអានុភាពដដែល (១២១៣-៥) ។

២.១-២-សារការីដែលមតកជនបានតម្កល់លិខិតមតកសាសន៍នោះ (ម-១២១៣-២)

មតកសាសន៍ដែលធ្វើឡើងតាមលិខិតយថាភូត ហើយតម្កល់នៅមន្ទីរឬការិយាល័យសារការី **មិនចាំបាច់បើក និងសុំការពិនិត្យបញ្ជាក់ទៅតុលាការឡើយ** គឺអាចយកទៅប្រតិបត្តិបាន ។ ដោយសារតែលិខិតយថាភូតធ្វើឡើងដោយសារការី មានការទុកចិត្តនិងជឿជាក់ថាមិនអាចមានការលួចកែប្រែឡើយ។

២.២-ការជ្រើសរើសអ្នកប្រតិបត្តិមតកសាសន៍

២.២-១-ការកំណត់ជ្រើសរើសដោយម្ចាស់បណ្តាំ (១១៨៦)

ម្ចាស់បណ្តាំអាចកំណត់អ្នកប្រតិបត្តិមតកសាសន៍ម្នាក់ឬច្រើននាក់ ឬអាចប្រគល់អាណត្តិឲ្យតតិយ-ជនជាអ្នកកំណត់អ្នកប្រតិបត្តិមតកសាសន៍ តាមមតកសាសន៍បាន។

ក-ការកំណត់អ្នកប្រតិបត្តិរបស់ម្ចាស់បណ្តាំតាមមតកសាសន៍

ម្ចាស់បណ្តាំ អាចកំណត់ចាត់តាំងអ្នកប្រតិបត្តិមតកសាសន៍ម្នាក់ ឬ ច្រើននាក់បាន នៅក្នុងលិខិតបណ្តាំរបស់ខ្លួន ឲ្យធ្វើជាអ្នកប្រតិបត្តិមតកសាសន៍បាន។ ជាពិសេសក្នុងករណីបានធ្វើមតកសាសន៍កំណត់ឲ្យ សហសន្តតិជនណាម្នាក់ទទួលនូវសន្តតិកម្មមតកទាំងអស់ ហើយព្រមជាមួយគ្នានេះចាត់តាំងឲ្យអ្នកនោះ ធ្វើជាអ្នកប្រតិបត្តិមតកដោយស្រួល។ ដូចនេះសន្តតិជនក៏អាចធ្វើជាអ្នកប្រតិបត្តិមតកសាសន៍បានដែរចំពោះអ្នកប្រតិបត្តិមតកសាសន៍ក្រៅពីនេះ យើងនឹងពិភាក្សាបន្តបន្ទាប់ទៀត។

២.២-២-ការជ្រើសរើសអ្នកប្រតិបត្តិតាមការប្រគល់អាណត្តិឲ្យតតិយជនជ្រើសរើស(ម-១២១៤)

ក-ការជ្រើសរើសអ្នកប្រតិបត្តិដោយតតិយជន(ម-១២១៤-១)

តតិយជនដូចមានចែងក្នុង (មាត្រា១១៨៦) ត្រូវធ្វើតាមបណ្តាំក្នុងមតកសាសន៍របៀបនេះ គឺត្រូវកំណត់ ជ្រើសរើសអ្នកប្រតិបត្តិមតកសាសន៍ដោយជូនដំណឹងទៅសន្តតិជនដោយគ្មានការយឺតយ៉ាវ។ ការជ្រើសរើស នេះអាចជ្រើសរើសអ្នកប្រតិបត្តិជាតតិយជន(ជាបុគ្គលឬនីតិបុគ្គល) ឬអាចកំណត់ជ្រើសខ្លួនឯងធ្វើជា អ្នកប្រតិបត្តិបានក៏បានដែរ ប្រសិនបើម្ចាស់មិនបានហាមនោះទេ។

ខ-ការលាឈប់របស់តតិយជនដែលបានទទួលអាណត្តិជ្រើសរើសអ្នកប្រតិបត្តិ(ម-១២១៤-២)

ករណីតតិយជនដែលទទួលអាណត្តិមានបំណងចង់លាឈប់ពីអាណត្តិនោះ ជននោះត្រូវជូនដំណឹងអំពីហេតុដែលត្រូវលាឈប់ទៅឲ្យសន្តតិជនគ្មានការយឺតយ៉ាវ។ ដោយហេតុថា ទោះបីម្ចាស់បណ្តាំបានកំណត់អ្នកទទួលអាណត្តិពីម្ចាស់បណ្តាំដើម្បីកំណត់អ្នកប្រតិបត្តិ ក៏មិនត្រូវចាប់បង្ខំអ្នកទទួលអាណត្តិនេះត្រូវតែមានករណីយកិច្ចអនុវត្តនោះដែរ គឺគាត់អាចបដិសេធបាន ដោយមូលហេតុសមរម្យ។ ប៉ុន្តែតតិយជន នេះត្រូវតែសុំលុបចោលនូវការងារអាណត្តិនេះ ដើម្បីបើកផ្លូវឲ្យគេធ្វើការជ្រើសរើសអ្នកប្រតិបត្តិមតកសាសន៍។ ផ្ទុយទៅវិញតតិយជនដែលបានទទួលអាណត្តិនេះ មិនបានបង្ហាញឆន្ទៈលាឈប់ទេ ហើយមិនបានកំណត់ អ្នកប្រតិបត្តិមតកសាសន៍ទេ នីតិវិធីដាស់តឿននឹងត្រូវបានធ្វើឡើងដោយយោងតាមមាត្រា (១២១៦ កថាខណ្ឌ២)។

គ-ការដាស់តឿនអ្នកប្រតិបត្តិមតកសាសន៍កាន់មុខងារ(ម-១២១៦-១)

- ករណីជនដែលត្រូវបានកំណត់ជាអ្នកប្រតិបត្តិមតកសាសន៍តាម(មាត្រា១១៨៦) មិនបានបង្ហាញឆន្ទៈច្បាស់លាស់ថាយល់ព្រម ឬបដិសេធនូវការកាន់មុខងារនេះទេ សន្តតិជនឬជនដែលពាក់ព័ន្ធនឹងផលប្រយោជន៍ផ្សេងទៀតអាចកំណត់អំឡុងពេលសមរម្យ ហើយដាស់តឿនចំពោះជននោះ ឲ្យឆ្លើយថាយល់ព្រម ឬមិនយល់ព្រម។ បើជនជាអ្នកប្រតិបត្តិមតក

សាសន៍មិនបានឆ្លើយតបបញ្ជាក់ឲ្យបានច្បាស់លាស់ក្នុងអំឡុងពេលសមរម្យនោះទេ ត្រូវបានចាត់ទុកថាបានលាយបំប្រែការងារនេះ។ ព្រោះថាការងារនេះមានសារៈសំខាន់ណាស់សម្រាប់ជនជាសន្តតិជន ឬជនដែលពាក់ព័ន្ធនឹងផលប្រយោជន៍ ប្រសិនបើបណ្តែតបណ្តោយអូសបន្លាយ ការងារប្រតិបត្តិមតកសាសន៍នេះ អាចធ្វើឲ្យខូចខាតផលប្រយោជន៍ពួកគាត់។

- បញ្ញត្តិនៃវាក្យខណ្ឌទី១ នៃកថាខណ្ឌទី១ មាត្រា ១២១៦ នេះត្រូវយកមកអនុវត្តផងដែរចំពោះតតិយជន ដែលត្រូវបានប្រគល់អាណត្តិឲ្យកំណត់អ្នកប្រតិបត្តិមតកសាសន៍។

ប្រសិនបើជនដែលត្រូវបានកំណត់ជាអ្នកប្រតិបត្តិមតកសាសន៍ ឬ តតិយជនដែលត្រូវបានប្រគល់អាណត្តិឲ្យកំណត់អ្នកប្រតិបត្តិមតកសាសន៍ បានបដិសេធការកាន់មុខងាររបស់ខ្លួន នីតិវិធីជ្រើសរើសអ្នកប្រតិបត្តិមតកសាសន៍ផ្លូវតុលាការ ដែលករណីនេះតុលាការអាចត្រូវបានស្នើសុំឲ្យជ្រើសតាំងអ្នកប្រតិបត្តិមតកសាសន៍វិញតាមមាត្រា (១២១៨ នៃក.វ) តាមពាក្យសុំរបស់សន្តតិជនឬអ្នកពាក់ព័ន្ធនឹងផលប្រយោជន៍ ។

២.២-៣-ការជ្រើសតាំងដោយតុលាការ (ម-១២១៨)

បើគ្មានអ្នកប្រតិបត្តិមតកសាសន៍ ឬបាត់បង់អ្នកប្រតិបត្តិមតកសាសន៍ សន្តតិជន ឬអ្នកពាក់ព័ន្ធនឹងផលប្រយោជន៍អាចស្នើសុំទៅតុលាការដើម្បីជ្រើសរើសអ្នកប្រតិបត្តិនោះ។ ដោយសារអ្នកប្រតិបត្តិមតកសាសន៍ខ្លះលក្ខណៈសម្បត្តិដូចមានចែងក្នុងមាត្រា (១២១៧ បុគ្គលដែលមិនអាចក្លាយជាអ្នកប្រតិបត្តិមតកសាសន៍) មាត្រា(១២២៧-១ ការអនុញ្ញាតឲ្យលាយបំប្រែតុលាការ) និងមាត្រា(១២២៧-២ការបញ្ឈប់អ្នកប្រតិបត្តិមតកសាសន៍ដោយការធ្វើប្រហែសនឹងភារកិច្ច ដូចជាខ្ជិល ឬមានជម្ងឺ.....) ។

២.៣-បុគ្គលដែលមិនអាចក្លាយជាអ្នកប្រតិបត្តិមតកសាសន៍ (១២១៧)

- ជននៅក្រោមអាណាព្យាបាល
- ជននៅក្រោមហត្ថបត្តិ
- អនីតិជន
- ជនធនក្ស័យ
- ជនដែលមានមូលហេតុត្រូវបញ្ឈប់អាណត្តិដូចចែងក្នុងមាត្រា(៦៤៩-១)

ដោយសារថាលក្ខណៈសម្បត្តិអ្នកប្រតិបត្តិមតកសាសន៍ជាអ្នកធ្វើសកម្មភាពគតិយុត្ត នៅពេលប្រតិបត្តិមតកសាសន៍ ដូចនេះហើយការដែលកម្រិតសមត្ថភាពក្នុងការធ្វើសកម្មភាពប្រតិបត្តិមតកសាសន៍ចំពោះជនទាំងឡាយខាងលើនេះជាការសមរម្យ។ ដោយឡែកចំពោះជនដែលមានមូលហេតុត្រូវបញ្ឈប់អាណត្តិដូចចែងក្នុងមាត្រា៦៤៩ ទោះគាត់គ្មានមូលហេតុដោយខ្លះលក្ខណៈសម្បត្តិជាអ្នកប្រតិបត្តិនៅពេលចូលកាន់មុខងារក៏ដោយ នោះត្រូវបាត់បង់ឋានៈជាអ្នកប្រតិបត្តិមតកសាសន៍ដែរ។ ព្រោះយោងតាមបញ្ញត្តិមាត្រា១២២៩ បញ្ញត្តិស្តីពីអាណត្តិត្រូវយកមកអនុវត្តដូចគ្នាដែរចំពោះអ្នកប្រតិបត្តិមតកសាសន៍។

២.៤-សិទ្ធិអំណាច និងតួនាទីអ្នកប្រតិបត្តិមតកសាសន៍

- ក- ធ្វើបញ្ជីសារពើភ័ណ្ណនៃទ្រព្យសម្បត្តិ និងប្រគល់បញ្ជីនោះឲ្យសន្តតិជន ដោយគ្មានការយឺតយ៉ាវ (១២១៩-១)។
- ខ- សិទ្ធិនិងករណីយកិច្ចគ្រប់គ្រងមតិក និងធ្វើរាល់សកម្មភាពផ្សេងទៀតដែលចាំបាច់ ដើម្បីប្រតិបត្តិមតកសាសន៍(១២២០) ដោយប្រុងប្រយ័ត្នក្នុងនាមអ្នកគ្រប់គ្រងដោយសុច្ឆរិត (៦៤០)។
- គ- ធ្វើសកម្មភាពក្នុងនាមអ្នកប្រតិបត្តិមតកសាសន៍ចំពោះមតិកត្រូវប្រតិបត្តិនោះ (១២២៣-១) ហើយសកម្មភាពរបស់ខ្លួនត្រូវមានអានុភាពផ្ទាល់ចំពោះសន្តតិជន (១២២៣-២)។
- ឃ- អាចជ្រើសតាំងបន្តអ្នកប្រតិបត្តិមតកសាសន៍(១២២៤-១) និងទទួលខុសត្រូវក្នុងការជ្រើសរើសនេះ (១២២៤-២)។
- ង- សិទ្ធិសម្រេច ដោយយកសម្លេងលើសពាក់កណ្តាលករណីសហអ្នកប្រតិបត្តិមតកសាសន៍(១២២៥-១)។
- ច- ទទួលកម្រៃតាមមតកសាសន៍(១២២៦-១) ឬទទួលកម្រៃតាមការសម្រេចពីតុលាការ (១២២៦-២) ក្នុងនាមអ្នកគ្រប់គ្រងដោយសុច្ឆរិត (៦៤០) និង/ឬមិនទទួលយកកម្រៃ ។
- ឆ- ការឈប់ធ្វើជាអ្នកប្រតិបត្តិដោយមានការអនុញ្ញាតពីតុលាការ (១២១៧-១) និងករណីយកិច្ចឈប់ធ្វើអ្នកប្រតិបត្តិមតកសាសន៍ដោយការបញ្ឈប់ពីតុលាការ(១២២៧-២)។
- ឈ- ប្រតិបត្តិមតកសាសន៍ចំពោះទ្រព្យសម្បត្តិបានកំណត់ជាកលាក់តាម (១២២២) ដូចមានចែងក្នុង (១២១៩, ១២២០, និង ១២២១)។

២.៥-សិទ្ធិអំណាច និងតួនាទីរបស់សន្តតិជន

- ក- អាចមានវត្តមាននៅពេលអ្នកប្រតិបត្តិមតកសាសន៍ធ្វើបញ្ជីសារពើភ័ណ្ណនៃទ្រព្យ(១២១៩)
- ខ- ទទួលដំណឹងអំពីការជ្រើសអ្នកប្រតិបត្តិមតកសាសន៍(១២១៤-១)
- គ- ទទួលដំណឹងអំពីការលាឈប់របស់អាណត្តិទាយក(១២១៤-២) និងស្នើសុំទៅតុលាការ ជ្រើសរើសអ្នកប្រតិបត្តិមតកសាសន៍ថ្មីតាម(១២១៨) ករណីមានមូលហេតុដូចក្នុងចែង (១២១៧ ក.រ)។
- ឃ- ស្នើសុំទៅតុលាការបើកនិងពិនិត្យមតកសាសន៍ករណីមតកសាសន៍គ្មានអ្នកថែរក្សា(១២១៣-១/២)។
- ង- សង្កេតការណ៍អំពីការបើកលិខិតមតកសាសន៍ដែលបិទដោយប្រថាប់ត្រានៅតុលាការ (១២១៣-៣)
- ច- ដាស់តឿនឲ្យអ្នកប្រតិបត្តិមតកសាសន៍កាន់មុខងារ(១២១៦-១) និងដាស់តឿនឲ្យអាណត្តិគាហកកំណត់អ្នកប្រតិបត្តិមតកសាសន៍(១២១៤-១)
- ឆ- សិទ្ធិទាមទារលើភាគបម្រុង ករណីមានការបំពាន(១២៣០-១) និងឲ្យកាត់បន្ថយដើម្បីបង្កប់ភាគបម្រុង (១២៣៥) ,ការបោះបង់ភាគបម្រុង (១២៤៦) ។

សេចក្តីសន្និដ្ឋានរួម

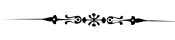

សិក្ខាសាលាគណៈមេធាវី (ធំ) លើកទី៤

ប្រធានបទ៖ អច្ឆ័យទាន និង ភាគបម្រុង

ថ្ងៃទី ២៤ ខែតុលា ឆ្នាំ២០១៣

អង្វ័យទាន

១. សេចក្តីផ្តើម ៖ សន្តតិកម្មតាមច្បាប់ សន្តតិកម្មតាមមតកសាសន៍ និងអង្វ័យទាន

➢ អ្វីទៅហៅថា “សន្តតិកម្ម” ?

សន្តតិកម្ម គឺជាការផ្ទេរនូវសិទ្ធិ និងករណីយកិច្ចរបស់មតកជនទៅអោយសន្តតិជនម្នាក់ ឬ ច្រើននាក់ តាមឆន្ទៈ ឬ តាមច្បាប់ (សទ្ទានុក្រមផ្នែករដ្ឋប្បវេណី) ។

បុគ្គលដែលបានទទួលមរណភាព ហៅថា “មតកជន” ចំណែកឯបុគ្គលម្នាក់ ឬ ច្រើននាក់ផ្សេងទៀតដែលត្រូវទទួលបាននូវសិទ្ធិ និងករណីយកិច្ចពីមតកជនតាមរយៈសន្តតិកម្ម ហៅថា “សន្តតិជន” ។ ដើម្បីគ្រប់ លក្ខណៈសម្បត្តិជាសន្តតិជន បុគ្គលនោះត្រូវមានសមត្ថភាពអនុវត្តសិទ្ធិ និងបំពេញកាតព្វកិច្ចនៅពេលចាប់ផ្តើមធ្វើសន្តតិកម្ម ពីព្រោះសន្តតិកម្មទាក់ទងនឹងការបន្តមតិកនៃសិទ្ធិ និងកាតព្វកិច្ចរបស់មតកជន (សន្តតិជន ត្រូវតែនៅរស់រានមានជីវិតនៅពេលចាប់ ផ្តើមសន្តតិកម្ម លើកលែងតែទារកក្នុងគភ៌ ។

សន្តតិកម្មត្រូវធ្វើឡើងដោយផ្អែកតាមបញ្ញត្តិនៃច្បាប់ ឬ ដោយផ្អែកតាមឆន្ទៈរបស់មតកជន ។

១.១. សន្តតិកម្មតាមច្បាប់

សន្តតិកម្មតាមច្បាប់គឺ ជាទម្រង់មួយនៃសន្តតិកម្មដែលត្រូវអនុវត្តទៅតាមការកំណត់របស់បញ្ញត្តិនៃច្បាប់ ពាក់ព័ន្ធនឹងសន្តតិជន នៅក្នុងករណីដែលមតកជនមិនបានធ្វើបណ្តាំមតិក (មតកសាសន៍) (មាត្រា ១១៤៥-២) ។

ប្រភេទសន្តតិជនចែកចេញជាពីរ ៖

- សន្តតិជនរបស់សហព័ន្ធ (មាត្រា១១៦១) ៖ សហព័ន្ធរបស់មតកជនត្រូវក្លាយជាសន្តតិជនជានិច្ច ។
- សន្តតិជនដែលជាប់សាច់ឈាមមានបីថ្នាក់ ៖
 - a. បច្ចាញាតិ ៖ កូន និងសន្តតិជនជំនួសរបស់ពួកគេ (មាត្រា ១១៥៦ និង ១១៥៧) និងកូនស្មុំ (មាត្រា៩៤០, ១០១១ ស្មុំកូនពេញលេញ និង ១០២៣ ស្មុំកូនធម្មតា) ។
 - b. បុព្វញាតិ ៖ ឪពុក ម្តាយ និងដីដូនដីតា... (មាត្រា៩៤០, ១០២៣ ,១១៥៩ និង ១១៦២) ។
 - c. បងប្អូនបង្កើត និងសន្តតិជនជំនួសរបស់ពួកគេ ប៉ុន្តែបញ្ចប់ត្រឹមក្មួយ (មាត្រា ១១៦២) ។

១.២. សន្តតិកម្មតាមមតកសាសន៍

សន្តតិកម្មដោយផ្អែកតាមឆន្ទៈរបស់មតកជន ហៅថា សន្តតិកម្មមានបណ្តាំ (មាត្រា ១១៤៥-២) ។

មតកសាសន៍ គឺជាលិខិតបណ្តាំ ដែលបុគ្គលម្នាក់បានធ្វើឡើងតាមទម្រង់ដែលកំណត់ដោយច្បាប់ដើម្បី សំដែងឆន្ទៈចុងក្រោយអំពីការចាត់ចែងទ្រព្យសម្បត្តិរបស់ខ្លួន ជាអាទិ៍ បន្ទាប់ពីមរណភាព (សទ្ទានុក្រមរដ្ឋប្បវេណី) ។

១.៣. អច្ឆ័យទាន

ម្ចាស់បណ្តាំអាចធ្វើអនុប្បទានទ្រព្យសម្បត្តិមួយផ្នែក ឬ ទាំងអស់នៃមតិកអោយជនដែលត្រូវបានសន្មត ជាសន្តតិជន ឬ តតិយជនដែលមិនមែនជាសន្តតិជនតាមរយៈមតិកសាសន៍បាន ។ ការធ្វើអនុប្បទានទ្រព្យ សម្បត្តិចំពោះជនដែលត្រូវបានសន្មតជាសន្តតិជន ត្រូវបានសន្មតជាការកំណត់នូវវិធីបែងចែកមតិក ឬ កំនត់នូវ ចំណែកមតិក ។ ការធ្វើអនុប្បទានទ្រព្យសម្បត្តិ ចំពោះតតិយជនហៅថា អច្ឆ័យទាន (មាត្រា១១៨៤ និង ១១៨៥) ។ ជាលទ្ធផលនៃអច្ឆ័យទាន ប្រសិនបើភាគបម្រុងរបស់សន្តតិជនត្រូវបំពានសន្តតិជនអាចទាមទារភាគបម្រុងដែលបាត់ អោយកាត់បន្ថយ ប្រទានកម្មទាំងមូល ឬ មួយផ្នែក ។

ឧទាហរណ៍៖ ក្នុងមតិកសរុបមាន ផ្ទះ ឡាន ប្រាក់ គ្រឿងអលង្ការ និងបំណុល។ ម្ចាស់បណ្តាំបានសរសេរ ក្នុងមតិកសាសន៍ថា ធ្វើអច្ឆ័យទានផ្ទះទៅអោយអច្ឆ័យលាភី (ជាតតិយជន) និងទ្រព្យសម្បត្តិទាំងអស់ ដែលមានទៅអោយសន្តតិជន A និង B ។

២. លក្ខណៈនៃអច្ឆ័យទាន

២.១. និយមន័យនៃអច្ឆ័យទាន

អច្ឆ័យទាន គឺជាប្រទានកម្មដែលម្ចាស់បណ្តាំបានធ្វើទៅអោយមនុស្សម្នាក់ ឬ ច្រើននាក់នូវទ្រព្យសម្បត្តិរបស់ខ្លួន តាមរយៈមតិកសាសន៍ (សន្ធានុក្រមរដ្ឋប្បវេណី) ។ អ្នកទទួលអច្ឆ័យទាន ហៅថា “អច្ឆ័យលាភី” ។ ទោះបីយ៉ាងណាក៏ដោយអច្ឆ័យទានមិនអាចបំពានលើភាគបម្រុងឡើយ ។

២.២. អច្ឆ័យទានសកល និងអច្ឆ័យទានមានកំណត់

- អច្ឆ័យទានសកល ៖ គឺជាប្រទានកម្មដែលម្ចាស់បណ្តាំធ្វើទៅអោយមនុស្សម្នាក់ ឬ ច្រើននាក់ ជាក់លាក់នូវទ្រព្យសម្បត្តិទាំងអស់ ឬ មួយផ្នែកដែលកំណត់តាមភាគនៃទ្រព្យ (ទាំងអស់ , ពាក់កណ្តាល , មួយភាគបី ជាអាទិ៍) (មាត្រា១១៩៩) ។

ឧទាហរណ៍ ៖ មតិកសរុបមាន ផ្ទះ (តំលៃ USD50,000), ឡាន (តំលៃ USD10,000) និងប្រាក់សុទ្ធចំនួនUSD20,000។ នៅក្នុងមតិកសាសន៍របស់ម្ចាស់បណ្តាំ បានសរសេរថាអោយទ្រព្យមួយភាគបីនៃមតិកទាំងអស់ធ្វើជាអច្ឆ័យទានទៅអោយអច្ឆ័យលាភី ។ ប្រភេទនេះហៅថា **អច្ឆ័យទានសកល** ។

- អច្ឆ័យទានមានកំណត់ ៖ គឺជាប្រទានកម្មដែលកំណត់ទ្រព្យសម្បត្តិជាក់លាក់ ទៅអោយមនុស្សម្នាក់ ឬ ច្រើននាក់ដោយមតិកសាសន៍ (មាត្រា១១៩៩) ។

ឧទាហរណ៍ ៖ មតិកសរុបមាន ផ្ទះ (តំលៃ USD50,000) , ឡាន (តំលៃ USD10,000) និងប្រាក់ សុទ្ធចំនួន USD20,000 ។ នៅក្នុងមតិកសាសន៍របស់ម្ចាស់បណ្តាំ បានសរសេរថា ប្រគល់ផ្ទះ (តំលៃ USD50,000) ធ្វើជាអច្ឆ័យទានទៅអោយអច្ឆ័យលាភី ។ ប្រភេទនេះ ហៅថា **អច្ឆ័យទានមានកំណត់** ។

២.៣. សកម្មភាពឯកតោភាគី

អច្ឆ័យទាន គឺជាសកម្មភាពឯកតោភាគីដែលធ្វើឡើងដោយម្ចាស់បណ្តាំ សំដែងឆន្ទៈធ្វើអនុប្បទានទ្រព្យសម្បត្តិមួយផ្នែក ឬ ទាំងអស់ទៅអោយអច្ឆ័យលាភី ដែលវាខុសពីប្រទានកម្ម គឺធ្វើឡើងរវាងទាយក និងបដិគ្គាហកតាមរយៈកិច្ចសន្យា។ បញ្ញត្តិនៃអច្ឆ័យទានត្រូវយកមកអនុវត្តដូចគ្នាផងដែរ ចំពោះ

អានុភាពនៃ ប្រទានកម្មដោយមូលហេតុមរណភាព (មាត្រា៥៧៧) ។ ប៉ុន្តែបញ្ញត្តិដែលទាក់ទងនឹងសមត្ថភាព ទម្រង់ ការយល់ព្រម និងការលះបង់អថ្វយទានដែលជាបញ្ញត្តិត្រូវបានរៀបចំដោយសារលក្ខណៈជាសកម្មភាពឯកតោភាគីនៃអថ្វយទាន មិនត្រូវយកមកអនុវត្តឡើយ ។

២.៤. មានអានុភាពនៅពេលម្ចាស់បណ្តាំទទួលមរណភាព (មាត្រា ១១៨៤)

អថ្វយទាននឹងបង្កើតអានុភាព នៅពេលម្ចាស់បណ្តាំទទួលមរណភាព។ ប៉ុន្តែក្នុងករណីដែលមតកសាសន៍ ភ្ជាប់ជាមួយនឹងលក្ខខណ្ឌបង្កង់ បើលក្ខខណ្ឌនោះ ត្រូវបំពេញទៅក្រោយពេលដែលម្ចាស់បណ្តាំបានទទួលមរណភាព មតកសាសន៍នោះត្រូវមានអានុភាពចាប់ពីពេលដែលលក្ខខណ្ឌនោះត្រូវបានបំពេញ (មាត្រា ១១៩៤-២) ។

ឧទាហរណ៍ទី១៖ ម្ចាស់បណ្តាំបានធ្វើអថ្វយទានកំណត់ (ផ្ទះ តំលៃ USD50,000) ទៅអោយអថ្វយលាភី ។ ក្នុងករណីនេះ មានកម្មវត្ថុជាក់លាក់មួយនៃអថ្វយទាន អថ្វយលាភីនឹងទទួលបានលទ្ធកម្មកម្មសិទ្ធិលើកម្មវត្ថុនោះ នៅពេលមរណភាពរបស់ម្ចាស់បណ្តាំ ដោយមិនចាំបាច់ចុះបញ្ជីទេ។

ឧទាហរណ៍ទី២៖ ម្ចាស់បណ្តាំបានធ្វើអថ្វយទានកំណត់ (ផ្ទះ តំលៃ USD50,000) ទៅអោយអថ្វយលាភី នៅពេលដែលអថ្វយលាភីបានបញ្ចប់ថ្នាក់បរិញ្ញាប័ត្រច្បាប់នៅមហាវិទ្យាល័យ។ ចំពោះករណីនេះ អានុភាពនៃមតកសាសន៍នឹងកើតឡើងនៅពេលបានបញ្ចប់បរិញ្ញាប័ត្រច្បាប់នៅមហាវិទ្យាល័យ ក្រោយពេលម្ចាស់បណ្តាំទទួលមរណភាព។ ក្នុងករណីនេះ អាចសន្និដ្ឋានថា អថ្វយលាភីបានទទួលលទ្ធកម្មនូវសិទ្ធិដែលមានជាប់លក្ខខណ្ឌ នៅពេលមរណភាពរបស់ម្ចាស់បណ្តាំ។

សំណួរសួរថា តើវាមានជាប់លក្ខខណ្ឌបង្កង់ទៀតទេ ប្រសិនបើអថ្វយលាភីបានបញ្ចប់ថ្នាក់បរិញ្ញាប័ត្រច្បាប់ មុនពេលម្ចាស់បណ្តាំទទួលមរណភាព?

លក្ខខណ្ឌបង្កង់នោះ បានសំរេចមុនពេលម្ចាស់បណ្តាំទទួលមរណភាព ហេតុនេះហើយអាចបកស្រាយ ថាគ្មានជាប់លក្ខខណ្ឌ។

២.៥. មរណភាពរបស់អថ្វយលាភី

អថ្វយទានពុំមានអានុភាព បើអថ្វយលាភីបានទទួលមរណភាព នៅមុន ឬ ក្នុងពេលដែលម្ចាស់បណ្តាំទទួលមរណភាព (មាត្រា១២០០) ។ ចំពោះចំណុចនេះ បច្ច័យភាពវិជ្ជាជីវៈ ជាអាទិ៍របស់អថ្វយលាភី មិនអាចទទួលអថ្វយទានជំនួសបានឡើយ ដោយសារតែថាធម្មតាអថ្វយទានត្រូវបានធ្វើឡើងដោយផ្ដោតទៅលើទំនាក់ទំនងផ្ទាល់ខ្លួនរវាងម្ចាស់បណ្តាំ និងអថ្វយលាភី ។

បញ្ញត្តិនេះ ត្រូវយកមកអនុវត្តដូចគ្នាផងដែរ ចំពោះករណីដែលអថ្វយទានភ្ជាប់ជាមួយលក្ខខណ្ឌបង្កង់ ហើយអថ្វយទានលាភីបានទទួលមរណភាពនៅមុនពេលដែលលក្ខខណ្ឌនេះត្រូវបានបំពេញ។

ផ្ទុយទៅវិញ បើម្ចាស់បណ្តាំបានបង្ហាញឆន្ទៈផ្សេងក្នុងមតកសាសន៍ ត្រូវអនុលោមតាមឆន្ទៈនោះ។ ប៉ុន្តែកថាខណ្ឌទី៣ គឺជាករណីលើកលែងមួយ ដែលសន្តតិជនត្រូវបានសន្មតជាអថ្វយលាភី ហើយសន្តតិជននោះបានទទួលមរណភាព ត្រូវចាត់ទុកថាជាការកំណត់ចំពោះជនដែលធ្វើសន្តតិកម្មជំនួសបុគ្គលនោះ ដោយយោងតាមមាត្រា ១១៩៦ និងមាត្រា ១២០០-៣ ។

ឧទាហរណ៍ ៖ ក្នុងមតិកសរុបមាន ផ្ទះ ឡាន ប្រាក់ និងបំណុល ។ ម្ចាស់បណ្តាំបានសរសេរក្នុង មតិកសាសន៍ថា ធ្វើអថ្វយទានផ្ទះអោយអថ្វយលាភី (ជាតតិយជន) ។ ក្រោយមកអថ្វយលាភីនោះ បាន ទទួលមរណភាពមុនពេលម្ចាស់បណ្តាំ ។ ដូចនេះ អថ្វយទានពុំបង្កើតអានុភាពឡើយ ។

ឧបមាថាអថ្វយទាននេះភ្ជាប់នូវលក្ខខណ្ឌបង្កង់ ដោយតម្រូវអោយអថ្វយលាភីបញ្ចប់ថ្នាក់បរិញ្ញាប័ត្រ ច្បាប់ ដូចនេះទោះបីជាម្ចាស់បណ្តាំបានទទួលមរណភាព ហើយក្រោយមកអថ្វយលាភីនោះទទួលមរណ ភាព នៅមុនពេលដែលលក្ខខណ្ឌនោះត្រូវបានបំពេញ ។ ដូចនេះ អថ្វយទានពុំបង្កើតអានុភាពឡើយ ។

ឧបមាថាសន្តតិជនដែលត្រូវបានសន្មតជាអថ្វយលាភី នោះទទួលមរណភាពមុនពេលម្ចាស់បណ្តាំ នោះមានន័យថា អថ្វយទានពុំបង្កើតអានុភាពឡើយ ប៉ុន្តែមិនរារាំងចំពោះសន្តតិកម្មជំនួសដែលសន្តតិជន ជំនួស ត្រូវទទួលបានមតិក (មាត្រា១១៩៦ និងមាត្រា ១២០០-៣) ។

លើសពីនេះទៅទៀត ប្រសិនបើអថ្វយលាភី ជាអភ័ព្វបុគ្គល (មាត្រា១១៥០) ឬ ប្រសិនបើអថ្វយ លាភីបានទទួលមរណភាព (មាត្រា១២០០) អានុភាពនៃអថ្វយទានមិនកើតឡើងទេ។ ហេតុផ្សេងទៀត មានដូចជា ការបោះបង់អថ្វយទាន ដោយអថ្វយលាភី (មាត្រា១២០១) ហើយក្នុងករណីនេះ អានុភាពនៃ អថ្វយទានក៏មិនកើតឡើងដែរ។ ដូចនេះទ្រព្យដែលអថ្វយលាភីត្រូវទទួលនោះ ត្រូវធ្លាក់ទៅលើសន្តតិជន។

ឧទាហរណ៍៖ មតិកជនបានធ្វើអថ្វយទានសកល អោយ A និង B ម្នាក់១/៣ (A និង B ជាតតិយ ជន) នៃទ្រព្យសរុប ។ ក្រោយមក A បានទទួលមរណភាព នៅពេលចាប់ផ្តើមសន្តតិកម្ម ដូចនេះ ករណី A ពុំមាន អថ្វយទានជំនួស ហើយចំណែករបស់A ត្រូវធ្វើលទ្ធកម្មដោយសន្តតិជនតាមផ្លូវច្បាប់ ចំណែកB បានទទួល១/៣ ដែលជាមតិកនៃអថ្វយទាន ។

ឧបមាថា ម្ចាស់បណ្តាំបានបង្ហាញឆន្ទៈផ្សេង ក្នុងមតិកសាសន៍ថា ក្នុងករណីអថ្វយលាភីណាមួយ បាន ទទួលមរណភាពនៅពេលចាប់ផ្តើមសន្តតិកម្ម នោះអថ្វយលាភីដែលនៅរស់ នឹងទទួលបានអថ្វយ ទាន ទាំងអស់ ។ ដូចនេះក្នុងករណី A ទទួលមរណភាពនៅពេលចាប់ផ្តើមសន្តតិកម្ម B នឹងទទួលបាន ចំណែករបស់ A និងចំណែករបស់ខ្លួន ដែលជាមតិកនៃអថ្វយទាន ។

២.៦. តើនៅពេលណាដែលយើងដឹងថា សន្តតិជនដែលត្រូវបានសន្មតជាអថ្វយលាភី ឬ អថ្វយលាភីជា តតិយជន?

ជាគោលការណ៍ អថ្វយទានធ្វើឡើងតាមឆន្ទៈរបស់ម្ចាស់បណ្តាំ ដែលបានចែងក្នុងមតិកសាសន៍។ ដូចនេះ ដើម្បីដឹងថាសន្តតិជនដែលត្រូវបានសន្មតជាអថ្វយលាភី ឬ អថ្វយលាភីជាតតិយជន លុះត្រាតែ ម្ចាស់បណ្តាំបានទទួលមរណភាព ហើយចាប់ផ្តើមនូវការបើកមើលនូវមតិកសាសន៍នោះ និងនាំអោយ យើងដឹងថា ជននោះ ជាសន្តតិជនដែលត្រូវបានសន្មតជាអថ្វយលាភី ឬ អថ្វយលាភីជាតតិយជន ដោយ មានឃ្លាបញ្ជាក់យ៉ាងច្បាស់អំពីឈ្មោះអ្នកទទួលបានអថ្វយទាន និងអំពីប្រភេទអថ្វយទាន។

កំណត់ចំណាំ ៖

- ម្ចាស់បណ្តាំទទួលមរណភាព
- បើកមតិកសាសន៍

- ឃើញឈ្មោះ និងការបញ្ជាក់ ក្នុងមតកសាសន៍ ថាជាអថ្មីយទាន
- ការឃើញឈ្មោះ អាចអោយយើងកំណត់បានថាបុគ្គលនោះ ជាសន្តតិជនដែលត្រូវបានសន្តត ជា អថ្មីយលាភី ឬ អថ្មីយលាភីជាតតិយជន ។

៣. អថ្មីយទានភ្ជាប់បន្ទុក (មាត្រា១១៩៣ និង ១២១១)

មានពេលខ្លះម្ចាស់បណ្តាំចង់ឲ្យអថ្មីយលាភីទទួលខុសត្រូវកាតព្វកិច្ចមួយចំនួន ដែលជាលក្ខខណ្ឌ ភ្ជាប់បន្ទុកជាមួយអថ្មីយទាន ហើយរំពឹងគិតថាអថ្មីយលាភី និងអនុវត្តបន្ទុកនោះ។ ប៉ុន្តែនៅក្នុងអថ្មីយទាន គ្មានបញ្ញត្តិច្បាប់ណាមួយចាប់បង្ខំឲ្យអថ្មីយលាភីត្រូវតែទទួលយកនូវអថ្មីយទាននោះដែរ។

៣.១. ការលុបចោលអថ្មីយទានដែលភ្ជាប់បន្ទុក

មតកសាសន៍ ជាសកម្មភាពឯកតោភាគី មិនមែនជាកិច្ចសន្យាអញ្ញមញ្ញទេ ហេតុនេះទោះបីជាអថ្មីយ លាភី មិនអនុវត្តបន្ទុកនោះក៏ដោយ ក៏មិនអាចលុបបំបាត់នូវឆន្ទៈនៃអថ្មីយទានតាមរយៈការលុបចោលនៃ កិច្ចសន្យា។ ដូចនេះ មាត្រា១១៩៣ បានចែងថា៖ បើអថ្មីយលាភីពុំបានអនុវត្តករណីយកិច្ចដែលម្ចាស់ប ណ្តាំបានតម្រូវឲ្យអថ្មីយលាភី នោះទទួលបន្ទុកជាថ្នូរនឹងអថ្មីយទានទេ អ្នកប្រតិបត្តិមតកសាសន៍ ឬ បើ គ្មានអ្នកប្រតិបត្តិមតកសាសន៍នោះទេ សន្តតិជនអាចដាស់តឿនអថ្មីយលាភីនោះ អនុវត្តករណីយកិច្ចនោះ ដោយកំណត់អំឡុងពេលសមរម្យ ហើយប្រសិនអថ្មីយលាភីនោះ មិនបានអនុវត្តករណីកិច្ចនៅក្នុងអំឡុង ពេលនោះទេ អ្នកប្រតិបត្តិមតកសាសន៍ ឬ សន្តតិជននោះអាចទាមទារទៅតុលាការ ឬ ឲ្យលុបចោលអថ្មីយ ទាននោះបាន។

៣.២. ការទទួលខុសត្រូវរបស់អថ្មីយលាភីនៅក្នុងអថ្មីយទានជាប់បន្ទុក

ទោះបីជាយ៉ាងណាក៏ដោយជនដែលបានទទួលអថ្មីយទានភ្ជាប់បន្ទុក ត្រូវទទួលខុសត្រូវក្នុងការ អនុវត្ត ករណីយកិច្ចដែលខ្លួនទទួលបន្ទុកត្រឹមតែកម្រិត ដែលមិនលើសពីតំលៃនៃកម្មវត្ថុនៃអថ្មីយទាន នោះតែប៉ុណ្ណោះ (មាត្រា ១២១១-១)។

ឧទាហរណ៍៖ នៅក្នុងមតកសាសន៍ ម្ចាស់បណ្តាំបានសរសេរថា ធ្វើអថ្មីយទានលើដីមួយកន្លែងឲ្យA ប៉ុន្តែ តម្រូវឲ្យA បង់ប្រាក់ USD 10,000 ទៅធនាគារ នេះគឺជាអថ្មីយទានភ្ជាប់បន្ទុក។

តំលៃនៃកម្មវត្ថុនៃអថ្មីយទាន គឺជាកម្រិតនៃការទទួលខុសត្រូវរបស់អថ្មីយលាភី ដែលបានទទួល អថ្មីយទានភ្ជាប់បន្ទុកនោះ។ ចំពោះករណីឧទាហរណ៍ខាងលើ ពេលធ្វើមតកសាសន៍ដីដែលជាកម្មវត្ថុនោះ មានតំលៃ USD 30,000 ហើយA តម្រូវបង់ប្រាក់ USD 10,000 ទៅធនាគារ។

ប៉ុន្តែក្នុងករណីដល់ពេលវេលាដែល A ត្រូវបង់ប្រាក់ទៅធនាគារ ហើយដីដែលបានធ្វើអថ្មីយទាន នោះ ត្រូវបានគេវាយតម្លៃ ធ្លាក់សល់តែត្រឹម USD9,000 តែប៉ុណ្ណោះ។ ដូចនេះ A បង់ប្រាក់ USD9,000 ឲ្យធនាគារ ហើយ A នឹងអាចធ្វើលទ្ធកម្មលើដីនោះបាន។ ប៉ុន្តែចំពោះករណីប្រាក់USD1,000 ទៀត សំរាប់ បង់ធនាគារ គឺជាការទទួលខុសត្រូវរួមរបស់សន្តតិជនតាមរយៈសន្តតិកម្ម ។

កថាខណ្ឌទី២ ជាបញ្ញត្តិចែងអំពីការទទួលខុសត្រូវរបស់អច្ឆ័យលាភី ចំពោះករណីយកិច្ចដែលតំលៃនៃកម្មវត្ថុនៃអច្ឆ័យទានដែលមានភ្ជាប់បន្ទុកត្រូវបានថយចុះ ដោយសារការទទួលស្គាល់សន្តិកម្មដោយមានកម្រិត ឬ ដោយសារការទាមទារកាត់បន្ថយដើម្បីបង្កប់ភាគបម្រុង អច្ឆ័យលាភីត្រូវរួចផុតពីករណីយកិច្ចដែលខ្លួនត្រូវទទួលបន្ទុកតាមសមាមាត្រនៃភាគដែលថយចុះនោះ ។ ប៉ុន្តែបើម្ចាស់បណ្តាំបានបង្ហាញឆន្ទៈផ្សេងក្នុងមតក-សាសន៍ ត្រូវអនុលោមតាមឆន្ទៈនោះ ។

ឧទាហរណ៍៖ ម្ចាស់បណ្តាំបានធ្វើអច្ឆ័យទានមានកំណត់ (ផ្ទះ តម្លៃ USD30,000) ដោយតម្រូវឲ្យបង់ ប្រាក់ USD10,000 ជូនធនាគារ ។ សន្តិកិច្ចបានទាមទារកាត់បន្ថយ១០% នៃអច្ឆ័យទាន ដើម្បីមកបង្កប់ភាគបម្រុង ដូចនេះបន្ទុកដែលត្រូវបង់ធនាគារចំនួនUSD10,000 នឹងត្រូវកាត់១០% ដល់អច្ឆ័យលាភីដែរ (មាត្រា ១២១១-២) ។

៤. ការយល់ព្រម និងការបោះបង់អច្ឆ័យទាន

៤.១- ការបោះបង់អច្ឆ័យទាន

ជាទូទៅអច្ឆ័យទានកើតចេញពីឆន្ទៈ និងសកម្មភាពឯកតោភាគីរបស់ម្ចាស់បណ្តាំ ក្នុងការផ្ទេរទ្រព្យសម្បត្តិរបស់ខ្លួនទៅអោយអច្ឆ័យលាភី ហើយអនុភាពរបស់វានឹងកើតឡើងដោយស្វ័យប្រវត្តិ នៅពេលដែលម្ចាស់បណ្តាំទទួលមរណភាព ដោយគ្មានទាក់ទងនឹងឆន្ទៈរបស់អច្ឆ័យលាភីឡើយ ។ ទោះបីជាបែបនេះក៏ដោយ វាមិនអាចបង្ខំអោយអច្ឆ័យលាភីទទួលយកវត្ថុ ឬ សិទ្ធិ (ទ្រព្យសម្បត្តិ , ប្រាក់បញ្ញើ , សិទ្ធិលើបំណុល) ដែល ខ្លួនពុំមានឆន្ទៈក្នុងការទទួលដែរ ព្រោះវាជាគោលការណ៍គោរពនូវសេរីភាពបុគ្គល ។ ដើម្បីការពារនូវសិទ្ធិនេះ (មាត្រា១២០១) បានបង្ហាញថា នៅក្រោយពេលដែលម្ចាស់បណ្តាំទទួលមរណភាព អច្ឆ័យលាភីអាចបោះបង់ អច្ឆ័យទាននៅពេលណាក៏បាន ។ ប៉ុន្តែចំពោះការបោះបង់អច្ឆ័យទានសកល ត្រូវអនុលោមតាមបញ្ញត្តិស្តីពីការបោះបង់សន្តិកម្ម (មាត្រា១២៤៨) គឺត្រូវដាក់ពាក្យទៅតុលាការចំណែកអច្ឆ័យទានកំណត់វិញ ពុំមានបញ្ញត្តិពាក់ព័ន្ធនឹងការកំណត់ពេលវេលាសំរាប់ការបោះបង់អច្ឆ័យទាន ឬ ទំរង់ឡើយ ។ បន្ទាប់ការបោះបង់អច្ឆ័យទាន ការបោះបង់នេះត្រូវមានអនុភាពប្រតិសកម្ម ចាប់ពីពេលដែលម្ចាស់បណ្តាំទទួលមរណភាព ហើយកម្មវត្ថុនៃទ្រព្យអច្ឆ័យទានត្រូវធ្លាក់លើសន្តិកិច្ចរបស់មតកជន ចាប់ពីពេលដែលសន្តិកម្មបានចាប់ផ្តើម (មាត្រា ១១៩៨) ។

៤.២- ការទទួលស្គាល់ ឬ បោះបង់ក្នុងករណីដែលអច្ឆ័យលាភីជាសន្តិកិច្ច

ក្នុងករណីអច្ឆ័យលាភី ជាសន្តិកិច្ច បើបានបោះបង់សន្តិកម្ម បុគ្គលនោះត្រូវបានចាត់ទុកថាបានបោះបង់អច្ឆ័យទានផងដែរ ។ អច្ឆ័យលាភីនោះ មិនអាចទទួលស្គាល់អច្ឆ័យទាន ដោយបោះបង់សន្តិកម្មបាន ឡើយ (មាត្រា ១១៨៥ , ១២០៥) ។

ឧទាហរណ៍៖ នៅក្នុងមតករបស់ម្ចាស់បណ្តាំ មានផ្ទះ ប្រាក់ ឡាន និងបំណុល។ នៅក្នុងមតកសាសន៍ ម្ចាស់បណ្តាំបានធ្វើអច្ឆ័យទាន ជាកំណត់នៅផ្ទះឲ្យទៅសន្តិកិច្ចដែលសន្មត់ជាអច្ឆ័យលាភី ហើយទ្រព្យដែលនៅសល់ទាំងអស់នោះឲ្យទៅសន្តិកិច្ចបីនាក់ (ម្នាក់ក្នុងចំណោមបីនាក់គឺជាអច្ឆ័យលាភី)។ ក្នុងករណីនេះ អច្ឆ័យលាភីជាសន្តិកិច្ច មិនអាចបោះបង់សន្តិកម្ម (ប្រាក់ ឡាន និងបំណុល តាមសមាមាត្រ

ដែលខ្លួនទទួលបាន) ដោយទទួលយកតែ អថ្នយទាន (ផ្ទះ)។ ព្រោះការធ្វើបែបនេះ វាអយុត្តិធម៌ចំពោះសន្តតិជនផ្សេងៗទៀត ដែលត្រូវទទួលរ៉ាប់រងនៅបំណុល។

ប៉ុន្តែបើអថ្នយលាភី ជាសន្តតិជនបានទទួលស្គាល់សន្តតិកម្មហើយក៏ដោយក៏អថ្នយលាភីនោះ អាចបោះបង់អថ្នយទានមានកំណត់បានដែរ (មាត្រា១៥០៥.២)។

៤.៣. ការបោះបង់ ឬ ការទទួលស្គាល់ដោយសន្តតិជនរបស់អថ្នយលាភី

បើអថ្នយលាភីបានទទួលមរណភាពដោយមិនបានទទួលស្គាល់ ឬ បោះបង់អថ្នយទានទេ សន្តតិជន របស់អថ្នយលាភីនោះ អាចទទួលស្គាល់ ឬ បោះបង់អថ្នយទានបាន ត្រឹមទំហំនៃសិទ្ធិលើសន្តតិកម្មរបស់ខ្លួន (មាត្រា ១២០៣) ។ ប៉ុន្តែបើម្ចាស់បណ្តាំបានបង្ហាញឆន្ទៈផ្សេងក្នុងមតកសាសន៍ ត្រូវអនុលោមតាមឆន្ទៈនោះ។

៤.៤- ការដាស់តឿនរបស់ជនដែលពាក់ព័ន្ធនឹងផលប្រយោជន៍

នៅក្នុងករណីខ្លះ អថ្នយលាភីពុំបានបង្ហាញឆន្ទៈថា បោះបង់ ឬ ទទួលស្គាល់ទេ ដូចនេះវាធ្វើអោយចំពោះដល់ផលប្រយោជន៍ជនដទៃផ្សេងទៀត ។ ក្នុងករណីនេះ ជនពាក់ព័ន្ធផលប្រយោជន៍ (ម្ចាស់បំណុល) អាចដាស់តឿនអោយអថ្នយលាភីទទួលស្គាល់ ឬ បោះបង់អថ្នយទាន ដោយកំណត់កំឡុងពេលសមរម្យ (មាត្រា១២០២) ។ បើសិនជាអថ្នយលាភីមិនបានបង្ហាញឆន្ទៈចំពោះបុគ្គលដែលមានករណីយកិច្ចពាក់ព័ន្ធនឹងអថ្នយទាន (សន្តតិជន , អថ្នយលាភីសកល) នៅក្នុងកំឡុងពេលដែលបានកំណត់នោះទេ ត្រូវចាត់ទុកថាអថ្នយលាភីបាន ទទួលស្គាល់អថ្នយទាននោះ។

៤.៥- ការលុបចោលនូវការទទួលស្គាល់ ឬ ការបោះបង់

នៅក្នុងលក្ខខណ្ឌនៃការបោះបង់ និងការទទួលស្គាល់ អថ្នយទានក៏មានការហាមឃាត់ផងដែរ ក្នុងករណីអថ្នយលាភីបានលុបចោលវិញនូវការទទួលស្គាល់ ឬ ការបោះបង់នោះ ព្រោះវាអាចជះឥទ្ធិពលដល់ជន ដែលពាក់ព័ន្ធ (មាត្រា១២០៤-១) ។ ទោះបីជាយ៉ាងណាក៏ដោយ ករណីខ្លះ អថ្នយលាភីនៅតែអាចលុបចោល ការបោះបង់ និងការទទួលស្គាល់អថ្នយទានដែរ ដោយមូលហេតុមានវិការៈក្នុងការបង្ហាញឆន្ទៈដែលកើតចេញពីការគំរាមកំហែង ឬ ឆបោកពីបុគ្គលពាក់ព័ន្ធ ។

៥. អានុភាពនៃអថ្នយទាន

៥.១. អថ្នយទានមានកំណត់ (មាត្រា១២០៦ ដល់មាត្រា ១២១០)

- អនុប្បទានទ្រព្យសម្បត្តិជាក់លាក់ជាកំណត់ណាមួយនៅពេលម្ចាស់បណ្តាំទទួលមរណៈភាព។
- ការចុះបញ្ជីគឺមានភាពចាំបាច់ តាមរយៈមាត្រា១៣៤ ។ ប៉ុន្តែមាត្រា១៣៥ មិនត្រូវយកមកអនុវត្តទេ ពីព្រោះការចុះបញ្ជីជាលក្ខខណ្ឌអានុភាពនេះ គឺសម្រាប់តែករណីនៃការផ្ទេរកម្មសិទ្ធិ លើអចលនវត្ថុដោយការព្រមព្រៀងតែប៉ុណ្ណោះ រីឯការផ្ទេរកម្មសិទ្ធិលើអចលនវត្ថុដោយពុំមានការព្រមព្រៀង ការចុះបញ្ជីពុំមែនជាលក្ខខណ្ឌដើម្បីបង្កើតអានុភាពទេ។ ដូចនេះការបែងចែងមតិកដែលពុំមែនជាផ្ទេរកម្មសិទ្ធិ លើ

អចលនវត្ថុពីមតកជនទៅអច្ឆ័យលាភីដោយការព្រមព្រៀងទេ ការចុះបញ្ជីពុំមែនជាលក្ខខណ្ឌដើម្បីបង្កើត អានុភាពនៃការផ្ទេរកម្មសិទ្ធិទេ ។

៥.១.១- សិទ្ធិទទួលបានផលរបស់អច្ឆ័យលាភី

ប្រសិនបើគ្មានលក្ខខណ្ឌបង្អង់ណាមួយក្នុងអច្ឆ័យទានទេ ហើយម្ចាស់បណ្តាំបានទទួលមរណ ភាព នោះអច្ឆ័យលាភី អាចទាមទារអោយអនុវត្តអច្ឆ័យទាន (វត្ថុ ឬ សិទ្ធិ) ដែលជាកម្មវត្ថុនៃអច្ឆ័យទាន ព្រមទាំងផលដែលពាក់ព័ន្ធ (មាត្រា ១២០៦) ។

ឧទាហរណ៍៖ ម្ចាស់បណ្តាំបានធ្វើអច្ឆ័យទានជាកំណត់មួយ (ប្រាក់បញ្ញើនៅធនាគារចំនួន USD 1,000,000) ទៅឲ្យអច្ឆ័យលាភី។ បន្ទាប់ពីម្ចាស់បណ្តាំទទួលមរណៈភាព នោះអច្ឆ័យទាននោះនឹង បង្កើតអានុភាព ហើយអច្ឆ័យលាភីទទួលបានទាំង ប្រាក់ដើម និងការប្រាក់ ដែលជាផលពីការធ្វើនៅ ធនាគារ ។ តែផ្ទុយទៅវិញ បើម្ចាស់បណ្តាំបានសរសេររបន្ថែមក្នុងមតកសាសន៍ថា ផលដែលទទួលបាន នេះ ត្រូវអោយទៅអង្គការមនុស្សធម៌ ដូចនេះ អច្ឆ័យលាភីនេះក៏មិនអាច ទទួលបានផលដែរ (មាត្រា ១២០៦) ។

៥.១.២- អច្ឆ័យទាននៃសិទ្ធិដែលមិនស្ថិតក្នុងមតក

ក្នុងករណីខ្លះ សិទ្ធិដែលជាកម្មវត្ថុនៃអច្ឆ័យទាន ពុំស្ថិតនៅក្នុងមតក នៅពេលម្ចាស់បណ្តាំបាន ទទួល មរណភាព នោះអច្ឆ័យទានពុំមានអានុភាពឡើយ (មាត្រា១២០៧) ។

ឧទាហរណ៍៖ នៅក្នុងមតកសាសន៍ បានផ្តល់សិទ្ធិទិញរថយន្តក្នុងតំលៃ USD20,000 ធ្វើជាអច្ឆ័យ ទាន អោយទៅអច្ឆ័យលាភី ដែលបានថែរក្សាម្ចាស់បណ្តាំកាលពីនៅរស់។ នៅពេលដែលម្ចាស់បណ្តាំបាន ទទួលមរណភាព មតកសរុបមានតែ USD15,000។ ដូចនេះអច្ឆ័យទាននេះក៏ពុំមានអានុភាពទេ ពីព្រោះវា ពុំមានលក្ខណៈចាប់បង្ខំ ឬ មិនចាំបាច់អោយជនដែលមានករណីយកិច្ចពាក់ព័ន្ធនឹងអច្ឆ័យទាន (អ្នក ប្រតិបត្តិមតកសាសន៍ ឬ សន្តតិជន) ចេញលុយរបស់ខ្លួន ដើម្បីប្រតិបត្តិតាមខ្លឹមសារនៃមតកសាសន៍ទេ។ ផ្ទុយទៅវិញ បើក្នុងមតកសាសន៍ បានចែងថាអោយលក់រថយន្តនោះ ហើយយកប្រាក់ USD5,000 អោយ ទៅអច្ឆ័យលាភីដែលបានថែរក្សាម្ចាស់បណ្តាំកាលពីនៅរស់ នោះមតកសាសន៍នឹងមានសុពលភាព ។

៥.១.៣- អច្ឆ័យទាននៃវត្ថុ ឬ សិទ្ធិ ដែលភ្ជាប់ជាមួយនឹងសិទ្ធិរបស់តតិយជន

បើវត្ថុ ឬ សិទ្ធិដែលជាកម្មវត្ថុនៃអច្ឆ័យទាន ជាប់របស់តតិយជន នៅពេលដែលម្ចាស់បណ្តាំទទួល មរណភាព អច្ឆ័យលាភីមិនអាចទាមទារអោយរំលត់សិទ្ធិនោះ ចំពោះជនដែលពាក់ព័ន្ធនឹងអច្ឆ័យទានបាន ឡើយ (មាត្រា១២០៨) ។ ក្នុងករណីនេះអច្ឆ័យលាភីមិនអាចទាមទារអោយសន្តតិជន ដែលជាជនមាន ករណីយកិច្ចពាក់ព័ន្ធនឹងអច្ឆ័យទានអោយរំលត់សិទ្ធិរបស់តតិយជនឡើយ (បញ្ជាំ ហ៊ីប៉ូតែក) ។

ឧទាហរណ៍ ៖ ម្ចាស់បណ្តាំបានធ្វើអច្ឆ័យទានផ្ទះដែលជាប់សិទ្ធិលើបំណុល (ហ៊ីប៉ូតែកនៅធនាគារ) អោយទៅអច្ឆ័យលាភី ។ ករណីនេះ អច្ឆ័យលាភីមិនអាចធ្វើការទាមទារអោយសន្តតិជនធ្វើការរំលត់សិទ្ធិ

នេះបានឡើយ។ ប៉ុន្តែអថ្វីយលាភីត្រូវរង់ចាំការដោះស្រាយរបស់សន្តិជនពាក់ព័ន្ធនឹងសន្តិកម្មទាំងអស់ ជាមុនសិន។

៥.១.៤- ឧបាទេសកម្មលើវត្ថុ

ក្នុងករណីខ្លះម្ចាស់បណ្តាំបានធ្វើអថ្វីយទាននូវវត្ថុមួយទៅអោយអថ្វីយលាភី តែជាអកុសលវត្ថុ នោះត្រូវ បានបំផ្លាញដោយតតិយជន នោះម្ចាស់បណ្តាំអាចទាមទារប្រាក់សំណងនៃការបំផ្លាញ សន្មតថា សិទ្ធិនោះមក ជាកម្មវត្ថុនៃអថ្វីយទាន (មាត្រា១២០៩-១) ។

ចំពោះកម្មវត្ថុនៃអថ្វីយទាន មានភាពជាប់គ្នា លាយគ្នា និងច្របល់គ្នានឹងវត្ថុផ្សេងៗ បើម្ចាស់ បណ្តាំបាន ក្លាយជាកម្មសិទ្ធិករតែឯង ឬ ជាម្ចាស់កម្មសិទ្ធិអវិភាគនៃវត្ថុដែលបានផ្សំ (មាត្រា១៨៦-អចលន វត្ថុ + ចលនវត្ថុ ឬ មាត្រា ១៩៨-ចលនវត្ថុ) (ការជាប់គ្នា ការលាយច្របល់គ្នា នៃចលនវត្ថុ) នៃក្រុមនេះ ត្រូវ សន្មតថា ម្ចាស់បណ្តាំបានយកកម្មសិទ្ធិទាំងអស់ ឬ កម្មសិទ្ធិអវិភាគនោះ មកធ្វើជាកម្មវត្ថុនៃអថ្វីយទាន ។

៥.១.៥- ឧបាទេសកម្មលើវត្ថុនៃអថ្វីយទាននៃសិទ្ធិលើបំណុល

- ក្នុងករណីម្ចាស់បណ្តាំបានធ្វើអថ្វីយទានសិទ្ធិលើបំណុលដោយការទាមទារផ្ទះ ដែលបានទិញពី អ្នកលក់ ទៅអោយអថ្វីយលាភី តែម្ចាស់បណ្តាំមិនទាន់ស្លាប់នៅឡើយ ហើយបានទទួលការសងផ្ទះទិញ- លក់នោះ ពី អ្នកលក់ ហើយវត្ថុដែលបានលក់នោះ នៅតែមានក្នុងមតិក ដូចនេះ សន្មតថាយកវត្ថុនេះមក ជាកម្មវត្ថុនៃ អថ្វីយទាន (មាត្រា១២១០) ។

- ចំពោះសិទ្ធិលើបំណុលដែលមានគោលបំណងអោយសងជាប្រាក់ត្រូវបានសន្មតថាបានយក ប្រាក់ និងប្រាក់បញ្ញើមកធ្វើកម្មវត្ថុនៃអថ្វីយទាន ត្រឹមកំរិតទឹកប្រាក់ដែលមានក្នុងមតិក និងប្រាក់ដែលបាន បញ្ចូល ក្នុងប្រាក់បញ្ញើ ក្រោយបានសង (មាត្រា១២១០-២) ។

ឧទាហរណ៍ ៖ ម្ចាស់បណ្តាំបានធ្វើអថ្វីយទានសិទ្ធិលើបំណុលដែលមានគោលបំណងសងជាប្រាក់ ចំនួន USD10,000 ដែលកូនបំណុលជំពាក់អោយមកអថ្វីយលាភី ។ មុនមរណភាពរបស់ម្ចាស់បណ្តាំ កូន បំណុលបានយកប្រាក់ USD10,000 មកសងអោយម្ចាស់បណ្តាំវិញ ហើយក្រោយមកម្ចាស់បណ្តាំបាន ចំណាយទឹកប្រាក់អស់ USD2,000 ។ ដូចនេះទឹកប្រាក់ដែលមានក្នុងមតិកចំនួន USD8,000 នឹងក្លាយជា កម្មវត្ថុនៃអថ្វីយទានសំរាប់អថ្វីយលាភី (គ្មានប្រាក់បញ្ញើនៅក្នុងធនាគារក្រោយពីបានសងទេ) ។

៥.២. អថ្វីយទានសកល

- អនុប្បទានទ្រព្យសម្បត្តិនៅពេលម្ចាស់បណ្តាំទទួលមរណភាព ។
- ការចុះបញ្ជីគឺមានភាពចាំបាច់តាមរយៈមាត្រា១៣៤។ ប៉ុន្តែមាត្រា១៣៥ មិនត្រូវយកមកអនុវត្តទេ។
- អថ្វីយលាភីសកលមានសិទ្ធិ និងករណីយកិច្ចដូចគ្នានឹងសន្តិជន (ទទួលយកទាំងទ្រព្យ និង រ៉ាប់រងលើ បំណុល) ។
- បើមតិកទាំងអស់ត្រូវបានធ្វើអថ្វីយទានសកល អោយទៅបុគ្គលផ្សេងដែលមិនជាសន្តិជន សន្តិជន ត្រូវបានចាត់ទុកថា មិនបានទទួលសន្តិកម្ម លើកលែងតែសិទ្ធិលើភាគបម្រុង ។ (ករណីនេះ

សន្តតិជន មិនចាំបាច់ទទួលបន្ទុកលើបំណុល ក្នុងករណីមានបំណុល) ។

- ពុំមានភាគបម្រុង (អាចមានការយល់ច្រឡំថាមានភាគបម្រុង ព្រោះសិទ្ធិ និងករណីយកិច្ចរបស់អង្គការសកលដូចគ្នានឹងសន្តតិជន) ។

- ពុំមានសន្តតិកម្មជំនួស ។

អង្គការ	ទ្រព្យ	បំណុល
អង្គការសកល	ទទួល	ទទួលរ៉ាប់រង
អង្គការមានកំណត់	ទទួល	មិនទទួលរ៉ាប់រង (លើកលែងអង្គការជាប់បន្ទុក)

សន្និដ្ឋាន

ភាគបម្រុង

១. សញ្ញាណទូទៅ

ក្រុមរដ្ឋប្បវេណីកម្ពុជា បានកំណត់នូវវិធីធ្វើសន្តិកម្ម ដោយពីរបៀបគឺ សន្តិកម្មតាម ច្បាប់ និង សន្តិកម្មតាមឆន្ទៈរបស់មតកជន (មតកសាសន៍)។ សន្តិកម្ម ដោយផ្អែកតាម បទប្បញ្ញត្តិច្បាប់ ហៅថា “សន្តិកម្មតាមច្បាប់” ។ សន្តិកម្ម ដោយផ្អែកតាមឆន្ទៈរបស់ មតកជន ហៅថា “សន្តិកម្មមានបណ្តាំ (មតកសាសន៍) ។ (មាត្រា ១១៤៥ ក.រ)

ជាធម្មតាមានតែបុគ្គលដែលនៅរស់ទេ (មានបុគ្គលភាពគតិយុត្ត) ទើបមានសមត្ថភាព ក្នុងការ ចាត់ចែងផ្សេងៗលើទ្រព្យសម្បត្តិដែលជាកម្មសិទ្ធិរបស់ខ្លួន។ សមត្ថភាពនេះ នឹងត្រូវបាត់បង់ នៅពេល បុគ្គលភាពគតិយុត្តត្រូវរលត់ ពោលគឺនៅពេលទទួលមរណភាព ។ ប៉ុន្តែទោះបីយ៉ាងនេះក៏ដោយ ក៏ តាមរយៈ“សន្តិកម្មមានបណ្តាំ (មតកសាសន៍)” មតកជនអាចបង្ហាញនូវឆន្ទៈចាត់ចែងទ្រព្យសម្បត្តិរបស់ ខ្លួន ក្រោយពេលទទួលមរណភាព បាន ។

ដោយសារក្រុមរដ្ឋប្បវេណីកម្ពុជា ទទួលស្គាល់នូវរបបសន្តិកម្មតាមច្បាប់ផង និង សន្តិកម្មតាម បណ្តាំផង ទើបអាចបង្កើតអោយមានស្ថានភាពពីរគឺ ៖

១-តាមរយៈសន្តិកម្មតាមច្បាប់ ទាយាទទាំងអស់របស់មតកជន នឹងត្រូវទទួលបាន នូវចំណែក មរតក ដែលចំណែកមរតកនេះ ត្រូវបានកំណត់ និងធានាដោយវិធានច្បាប់ ។

២-ចំណែកមរតករបស់ទាយាទ ដែលត្រូវបានធានាដោយវិធានច្បាប់ ដូចខាងលើ នឹងត្រូវបាត់បង់ ឬបំពាន ដោយសន្តិកម្មតាមបណ្តាំ(មតកសាសន៍) ឬការចាត់ចែងទ្រព្យ របស់មតកជន ពេលនៅរស់ ។

ដើម្បីសម្របសម្រួលនូវស្ថានភាពទាំងពីរនេះ ទើបក្រុមរដ្ឋប្បវេណី បានបង្កើតនូវរបប ភាគបម្រុង ដើម្បីកំណត់នូវចំណែកមរតកអប្បបរមា សម្រាប់បម្រុងទុកអោយ សន្តិកម្មជនមួយ ចំនួន ក្នុងករណីដែល មតកជន បានធ្វើការចាត់ចែងទ្រព្យតាមឆន្ទៈរបស់ខ្លួន ទៅអោយ ជនដ៏ទៃក្រៅពីសន្តិកម្មជន ឬចាត់ចែង ទ្រព្យសម្បត្តិមួយភាគធំ អោយទៅសន្តិកម្មជនមួយចំនួន ដោយធ្វើអោយសន្តិកម្មជនមួយចំនួនផ្សេងទៀត ទទួល បានចំណែកមរតកក្នុងបរិមាណតិចតួច មិនសមហេតុផល ឬពុំទទួលបានចំណែកអ្វីសោះតែម្តង ។

ដូច្នេះយើងនឹងសិក្សាបន្តពីសិក្ខាសាលាមុនៗ ដែលបានលើកឡើងអំពី សន្តិកម្មតាមច្បាប់ និង សន្តិកម្មតាមមតកសាសន៍ នោះគឺសិក្សាអំពីរបបនៃភាគបម្រុង ថាតើអ្វីទៅ ជាភាគបម្រុង? ហើយភាគបម្រុងនេះបង្កើតឡើងដើម្បីអ្វី? និងអ្នកណាខ្លះជាអ្នកមានសិទ្ធិលើភាគបម្រុង ?

ខាងក្រោមនេះ យើងខ្ញុំនឹងធ្វើការពន្យល់លំអិតអំពីរបបនៃភាគបម្រុង ដើម្បីជាទុន បន្ថែមដល់អ្នកសិក្សា បានស្វែងយល់អំពីប្រព័ន្ធសន្តិកម្មនៃច្បាប់កម្ពុជា ។

១.១. និយមន័យ

ក្រុមរដ្ឋប្បវេណីកម្ពុជាបច្ចុប្បន្ន មិនមានមាត្រាណាមួយកំណត់និយមន័យ ជាក់លាក់អំពី អ្វីទៅជា

“ភាគបម្រុង” នោះឡើយ ។

ប៉ុន្តែបើយើងសិក្សាទៅលើក្រមរដ្ឋប្បវេណី ឆ្នាំ១៩៦៧ ឃើញថាបានអោយ និងមន័យដូច្នោះថា ៖ “ភាគបម្រុង គឺជាបម្រុងនៃបេតិកភណ្ឌ ដែលម្ចាស់បណ្តាំខ្លួនឯងផ្ទាល់ ក៏មិនអាចនឹងចាត់ចែងយ៉ាងណាៗដោយសេរីបានឡើយ” (មាត្រា ៥២៨ក្រមរដ្ឋប្បវេណី ឆ្នាំ១៩៦៧)។

ទោះបីជាក្រមរដ្ឋប្បវេណីមិនបានអោយនិយមន័យនៃរបបភាគបម្រុងនេះក៏ដោយតែយើងអាចកំណត់អំពីអត្ថន័យនៃរបបនេះតាមរយៈការសិក្សាលើមាត្រា ១២៣០ ក.រ ភាគបម្រុង គឺជាសិទ្ធិដែលទទួលបានមតិកជាអប្បបរមាដែលត្រូវធានាដោយច្បាប់ចំពោះអ្នកមានសិទ្ធិលើភាគបម្រុង ។

១.២. គោលបំណង

បញ្ញត្តិស្តីពីភាគបម្រុង ត្រូវបានបង្កើតឡើង ក្នុងគោលបំណងដូចខាងក្រោម ៖

- ធានានូវចំណែកមតិកអប្បបរមាចំពោះសន្តតិជនមួយចំនួន(ញាតិជិតស្និទ្ធិនឹង មតកជន) ។
- អនុញ្ញាតអោយសន្តតិជនមួយចំនួន(អ្នកមានសិទ្ធិលើភាគបម្រុង)បដិសេធនូវសេរីភាពមួយ

ផ្នែក ដែលជាធន្ទៈរបស់មតកជននៅក្នុងមតកសាសន៍ ។

១.៣. ផលប្រយោជន៍នៃការកំណត់ភាគបម្រុង

ការកំណត់អំពីភាគបម្រុង មានផលប្រយោជន៍ដូចខាងក្រោម ៖

- ដើម្បីជាប្រយោជន៍ដល់ការសម្របសម្រួលរវាងសន្តតិកម្មតាមច្បាប់ និងសន្តតិកម្មតាមមតកសាសន៍។
- រក្សានូវចំណែកមតិកជាក់លាក់លើទ្រព្យសម្បត្តិរបស់មតកជន សម្រាប់ជន ដែលបានរស់នៅក្នុងបន្ទុក។
- ដោះស្រាយនូវចំណែកមតិកជាសក្តានុពលសម្រាប់ញាតិជិតស្និទ្ធិ ដែលបានចូលរួមក្នុងការបង្កើត ទ្រព្យសម្បត្តិរបស់មតកជន ។

២. អ្នកដែលមានសិទ្ធិលើភាគបម្រុង

ក្រមរដ្ឋប្បវេណីកម្ពុជា បានកំណត់យកជនមួយចំនួនដែលជាប់ទំនាក់ទំនងញាតិយ៉ាងជិតស្និទ្ធជាមួយនឹងមតកជន ជាអ្នកមានសិទ្ធិលើភាគបម្រុង ។

អ្នកមានសិទ្ធិលើភាគបម្រុងរួមមាន ៖

- បច្ឆាញាតិផ្ទាល់ ឬសន្តតិជនជំនួសរបស់ពួកគេ(កូនរបស់កូនសន្តតិជន អាចក្លាយជាសន្តតិជនជំនួស)
- ឪពុកម្តាយ និងដីដូនដីតា
- សហព័ទ្ធ ។

ដោយឡែកចំពោះបងប្អូនបង្កើត(សន្តតិជនលំដាប់ទី៣) និងសន្តតិជនតាមច្បាប់ ដទៃទៀត ពុំមានភ័ព្វជាអ្នកមានសិទ្ធិលើភាគបម្រុងនោះទេ ។

ខ្លឹមសារខាងលើនេះ គឺឆ្លុះបញ្ចាំងនូវទំនាក់ទំនងនៃការកំណត់លំដាប់សន្តិជន ដែលយើងគប្បីដឹង ថាសន្តិជនលំដាប់ណាខ្លះដែលមានសិទ្ធិលើភាគបំរុង ហើយសន្តិជនដែលនៅលំដាប់បន្ទាប់អាចទទួល បានសិទ្ធិលើភាគបម្រុងដែរឬទេ?

នៅក្នុងចំណោមសន្តិជនដែលរួមមាន បច្ចាញាតិផ្ទាល់ ឪពុក ម្តាយ ជីដូន ជីតា និងសហព័ទ្ធ គឺ មានតែសន្តិជន នៅក្នុងលំដាប់ដែលត្រូវទទួលមរតកប៉ុណ្ណោះ ទើប មានសិទ្ធិលើភាគបម្រុង ។

២.១. លំដាប់នៃសន្តិជន

- កូនរបស់មតកជនជាសន្តិជនលំដាប់ទី១ រួមទាំងសន្តិជនជំនួសរបស់ពួក គេផងដែរ។ (មាត្រា ១១៥៦ ១១៥៧,ក.រ)
- បើពុំមានបច្ចាញាតិផ្ទាល់ដែលត្រូវក្លាយជាសន្តិជនទេ បុព្វញាតិផ្ទាល់របស់មតកជនជាសន្តិជន (សន្តិជនលំដាប់ទី២) (មាត្រា ១១៥៨ ក.រ) ។
- បើមតកជនពុំមានទាំងបច្ចាញាតិផ្ទាល់ ទាំងបុព្វញាតិផ្ទាល់ ដែលត្រូវក្លាយជាសន្តិជន បងប្អូន បង្កើតរបស់មតកជនត្រូវក្លាយជាសន្តិជន(សន្តិជនលំដាប់ទី៣) (មាត្រា ១១៦០ ក.រ) ។
- សហព័ទ្ធរបស់មតកជន ជាសន្តិជនជានិច្ច (មាត្រា ១១៦១ ក.រ) ។

ជាគោលការណ៍ក្រុមរដ្ឋប្បវេណីទទួលស្គាល់អ្នកទាំងនេះ ជាសន្តិជនដែលត្រូវទទួលបន្តនូវមតិក របស់សាច់ញាតិដែលបានស្លាប់ទៅហើយនោះ ប៉ុន្តែទោះជាយ៉ាងនេះក្តី ក៏មិនមានន័យថាអ្នកទាំងអស់ នោះ នឹងទទួលបាននូវចំណែកមតិកគ្រប់ៗគ្នា នោះដែរ។ ច្បាប់បានបញ្ញត្តិនូវលំដាប់នៃការទទួលទ្រព្យ សម្បត្តិដែលជាមតិក នៃមតកជន ដោយកំណត់យកបច្ចាញាតិផ្ទាល់របស់មតកជន ជាអ្នកមានសិទ្ធិទទួល បានមតិកមុនគេ។ ក្នុងករណីដែលមតកជនគ្មានបច្ចាញាតិផ្ទាល់ទាល់តែសោះ នោះមតិករបស់មតកជន នឹង ត្រូវទទួលបន្តដោយបុព្វញាតិផ្ទាល់របស់មតកជននោះ។ ចំពោះ សន្តិជនលំដាប់ទី៣ វិញ លុះត្រាតែ មតកជននោះគ្មានបច្ចាញាតិ ហើយបុព្វញាតិក៏គ្មាន នោះទើបខ្លួនអាចទទួលបានឋានៈជាសន្តិជន ។

ដោយឡែកសហព័ទ្ធរបស់មតកជន ជាជនដែលមានភ័ព្វ ទទួលបានឋានៈជាសន្តិជនជានិច្ច ទោះជាមានសន្តិជនលំដាប់ណាក៏ដោយ ក៏សហព័ទ្ធនៅតែទទួលបានឋានៈជាសន្តិជនដដែល ។

ចំពោះភាគបម្រុង អ្នកដែលមានសិទ្ធិ គឺមានតែសន្តិជនលំដាប់ទី១ ទី២ (កំណត់ត្រីមបុព្វញាតិ ផ្ទាល់ថ្នាក់ទី២) និង សហព័ទ្ធតែប៉ុណ្ណោះ ។ ប៉ុន្តែទោះជាយ៉ាងនេះ ក៏ដោយ ក៏មិនមានន័យថាជនទាំងអស់ នេះ ទទួលបានសិទ្ធិលើភាគ បម្រុងគ្រប់គ្នានោះដែរ ពោលគឺអ្នកមានសិទ្ធិលើភាគបម្រុង ត្រូវអនុវត្តទៅ តាមលំដាប់នៃសន្តិជនដូចខាងក្រោម៖

- សហព័ទ្ធ មានសិទ្ធិលើភាគបម្រុងជានិច្ច។
- បើមានសន្តិជនលំដាប់ទី១ ជាអ្នកមានសិទ្ធិលើភាគបម្រុងហើយនោះ សន្តិជនលំដាប់ទី២ ពុំមានសិទ្ធិទទួលបានឋានៈជាអ្នកមានសិទ្ធិលើភាគបម្រុងទៀតនោះឡើយ។

២.២. ចំណែកនៃភាគបម្រុង

- ១ ភាគ ៣ (មួយភាគបី) នៃទ្រព្យសម្បត្តិរបស់មតកជន ក្នុងករណីដែលមានតែសន្តិជនជា

ឪពុកម្តាយ ឬជីដូនជីតា ប៉ុណ្ណោះ ។

- ១ ភាគ ២ (មួយភាគពីរ) នៃទ្រព្យសម្បត្តិរបស់មតកជន ក្នុងករណីផ្សេង ។

ក្នុងករណីដែលសន្តតិជនដែលមានសិទ្ធិលើភាគបម្រុងច្រើននាក់ អ្នកមានសិទ្ធិម្នាក់ៗអាចទទួលបានចំណែកលើភាគបម្រុងតាមសមាមាត្រនៃចំណែកមតិក ដែលខ្លួន ត្រូវទទួលបានតាមច្បាប់ ។

យើងឃើញថាច្បាប់បានកំណត់យកចំណែក ១/៣ ជាភាគបម្រុងសម្រាប់សន្តតិជនជាឪពុកម្តាយ ឬជាជីដូនជីតា ប៉ុន្តែសូមពិនិត្យមើលលើឃ្លា **“ក្នុងករណីមានតែសន្តតិជនជាឪពុកម្តាយ ឬជីដូនជីតា”** ហើយចំណែក ១/២ នៃទ្រព្យសម្បត្តិរបស់មតកជនក្នុងករណីផ្សេងៗ មានន័យថា ក្នុងករណីដែលគ្មានសន្តតិជនជាសហព័ទ្ធ ហើយមានតែឪពុកម្តាយ ឬមានតែជីដូនជីតា នោះចំណែកភាគបម្រុងត្រូវផ្តល់អោយ ១/៣ (មួយភាគបី) តែបើមានសន្តតិជនផ្សេង ដូចជាកូន ឬសហព័ទ្ធ នោះភាគនៃភាគបម្រុងត្រូវគិត ១/២ (មួយភាគពីរ)។

ខាងក្រោមនេះយើងខ្ញុំនឹងបញ្ជាក់អ្នកទាំងអស់គ្នានូវឧទាហរណ៍ខ្លះៗ អំពីបញ្ហាទាំងអស់ខាងលើ។

ឧទាហរណ៍ទី១

លោក A មានកូនប្រុសម្នាក់ C និង B ជាសហព័ទ្ធ ។ ក្នុងករណីនេះ សន្តតិជន របស់ A មានតែកូនម្នាក់ C និងសហព័ទ្ធ B នាំអោយភាគបម្រុងរបស់អ្នកទាំងពីរនេះ គឺ

១/២ នៃទ្រព្យជាមូលដ្ឋានក្នុងការគណនាភាគបម្រុង ។

ហើយចំណែកភាគបម្រុងរបស់សន្តតិជនម្នាក់ៗ ស្មើនឹង ១/៤ ។ ក្នុងករណីនេះ ប្រសិនបើ C ទទួលមរណភាពមុនពេលចាប់ផ្តើមសន្តតិកម្មនោះ កូនរបស់ C (ចៅរបស់ មតកជន A) ក៏ទទួលបានឋានៈជាអ្នកមានសិទ្ធិលើភាគបម្រុងផងដែរតាមរយៈសន្តតិកម្ម ជំនួស (មាត្រា ១១៥៧ ក.រ)។

ឧទាហរណ៍ទី២

លោក A មិនទាន់រៀបការ ពុំមានកូន មានតែឪពុក និងម្តាយ ។ ដូច្នេះសន្តតិជនដែលមានសិទ្ធិលើភាគបម្រុងគឺ ឪពុក-ម្តាយ ក្នុងករណីនេះ ភាគនៃភាគបម្រុងគឺស្មើ ១/៣ នៃទ្រព្យជាមូលដ្ឋានក្នុងការគណនាភាគបម្រុង ។ ដោយសន្តិជនមានពីរនាក់ នាំអោយ ចំណែកនៃភាគបម្រុងម្នាក់ ស្មើនឹង ១/៣៖២ = ១/៦ (មាត្រា ១២៣០ ចំណុច ក) ។

ឧទាហរណ៍ទី៣

ក្នុងករណីដែលលោក A មាននារី B ជាសហព័ទ្ធ ហើយគ្មានកូន ។ ប៉ុន្តែលោក A នៅមានឪពុក និងម្តាយបង្កើតរបស់ខ្លួន ។ ក្នុងករណីនេះ មាត្រា ១២៣០ ចំណុចខ ត្រូវយកមកអនុវត្ត ដោយហេតុថាមានសន្តតិជន ផ្សេងពីឪពុក ម្តាយ នាំអោយចំណែកភាគបម្រុងដែលត្រូវធានាស្មើនឹងមួយភាគពីរ។ ហើយចំណែកភាគបម្រុងនៃសន្តតិជនម្នាក់ត្រូវទទួលបានតាមសមាមាត្រនៃចំណែកមតិករបស់ខ្លួន សហព័ទ្ធ១/៣ ឪពុកម្តាយ២/៣ នាំអោយចំណែកម្នាក់ស្មើ ១/៦ ស្មើៗគ្នា។

ឧទាហរណ៍ទី៤

ក្នុងករណីដែលលោក A មិនមានបច្ចាញាតិផ្ទាល់ និងបុព្វបុត្រាតិផ្ទាល់ ។ តែលោក A មានសហព័ទ្ធ

និងបងប្អូនបង្កើត៣នាក់។ ក្នុងករណីនេះភាគបម្រុងធានាចំពោះសន្តតិជនជាសហព័ទ្ធតែម្នាក់ប៉ុណ្ណោះ នាំអោយសហព័ទ្ធរបស់មតកជនទទួលបានចំណែក នៃភាគបម្រុង ស្មើនឹង១/២នៃមតក ។

៣. ការគណនាភាគបម្រុង

៣.១. ទ្រព្យសម្បត្តិដែលជាមូលដ្ឋានក្នុងការគណនាភាគបម្រុង

ភាគបម្រុង គឺជាចំណែកសមាមាត្រនៃមតកដែលមាន។ បើមូលដ្ឋាននៃទ្រព្យសម្បត្តិសម្រាប់ការគណនាភាគបម្រុងនេះ ត្រូវបានកំរិតត្រឹមតែមតក នោះអាចមានករណី មតកជនធ្វើប្រទានកម្មទ្រព្យសម្បត្តិយ៉ាងច្រើនមុនពេលស្លាប់ ដើម្បីជៀសវាងពីប្រព័ន្ធនៃ ភាគបម្រុងនេះបាន ។ ហេតុនេះហើយ ការគណនាភាគបម្រុង ត្រូវរាប់បញ្ចូលនូវទ្រព្យ សម្បត្តិមួយចំនួន ដែលមានមុនពេលមរណភាពរបស់មតកជន ដូចជាប្រទានកម្ម និងតម្លៃនៃផលប្រយោជន៍ពិសេសជាដើម ។

ការគណនាភាគបម្រុងត្រូវបានគណនា ដោយយកតម្លៃនៃផលប្រយោជន៍ពិសេស និង តម្លៃនៃប្រទានកម្ម ដែលជាមូលដ្ឋានក្នុងការគណនា បូកនិងទ្រព្យ សម្បត្តិដែលមតកជនមាននៅពេលចាប់ផ្តើមសន្តតិកម្ម ហើយដកចំនួនប្រាក់សរុបនៃបំណុល (កាតព្វកិច្ច) និងការចំណាយលើបុណ្យសពចេញ ។

ទ្រព្យសម្បត្តិដែលជាមូលដ្ឋានក្នុងការគណនាភាគបម្រុង = ទ្រព្យពេលចាប់ផ្តើមសន្តតិកម្ម + តម្លៃនៃផលប្រយោជន៍ពិសេស + តម្លៃនៃប្រទានកម្ម - ចំនួនសរុបនៃកាតព្វកិច្ច

អត្ថន័យនៃពាក្យគន្លឹះ:

- **តម្លៃនៃផលប្រយោជន៍ពិសេស** គឺទ្រព្យដែលបុគ្គល(សន្តតិជន) បានទទួល ជាប្រទានកម្ម នៅក្នុងឱកាសអាពាហ៍ពិពាហ៍ ឬហេតុការណ៍ផ្សេងទៀត ឬដើម្បីមូលធននៃជីវភាពរស់នៅ ឬដែលបានទទួលជាអច្ច័យទានពីមតកជន។ (មាត្រា ១១៦៣ ក.រ)

ឧទាហរណ៍ ៖ លោក A និងអ្នកស្រី B បានទិញផ្ទះមួយល្វែងតម្លៃ ៨០០០០\$ អោយកូនស្រីទី២របស់គាត់ជាចំណងដៃអាពាហ៍ពិពាហ៍ ។ ផ្ទះដែលមានតម្លៃ ៨០០០០\$ ជាតម្លៃនៃផលប្រយោជន៍ពិសេស ដែលត្រូវយកមកធ្វើជាមូលដ្ឋានក្នុងការគណនាភាគបម្រុង ។

ចំណាំ ៖ ប្រទានកម្មដែលធ្វើអោយទៅសន្តតិជនជាតម្លៃនៃផលប្រយោជន៍ពិសេស ។

- **ប្រទានកម្ម** គឺជាកិច្ចសន្យាដែលភាគីម្ខាងបង្ហាញឆន្ទៈផ្តល់អោយភាគីម្ខាងទៀតនូវទ្រព្យសម្បត្តិដោយមិនយកថ្លៃ ហើយភាគីម្ខាងទៀតយល់ព្រមទទួល ។

ប្រទានកម្មដែលត្រូវយកមកគណនាភាគបម្រុង ត្រូវអនុលោមតាមមាត្រា ១២៣២ ក.រ គឺប្រទានកម្មដែលធ្វើឡើងក្នុងអំឡុងពេល ១ឆ្នាំ មុនពេលចាប់ផ្តើមសន្តតិកម្ម ។

ឧទាហរណ៍ ៖ លោក A បានអោយទៅ កូនស្រីនូវម៉ូតូមួយគ្រឿង តម្លៃ ១៥០០\$ ជាការលើកទឹកចិត្តដល់នាងពេលដែលប្រឡងជាប់សញ្ញាបត្រមធ្យសិក្សាទុតិយភូមិ ។ ម៉ូតូមួយគ្រឿងតម្លៃ ១៥០០\$ ជាប្រទានកម្ម ។

- ទ្រព្យសម្បត្តិដែលមតកជនមាននៅពេលចាប់ផ្តើមសន្តិកម្ម គឺទ្រព្យជាក់ស្តែងដែលបន្សល់ទុក ដោយមតកជនក្រោយពេលទទួលមរណភាព។

ឧទាហរណ៍ ៖ ទ្រព្យរបស់លោក A រួមមាន ផ្ទះមួយល្វែង តម្លៃ ១០០.០០០\$ ឡានមួយគ្រឿង តម្លៃ ៣០០០០\$ លុយក្នុងធនាគារ ១០០០០\$ ក្នុងឆ្នាំចុងក្រោយដែលលោក A ឈឺគាត់បានលក់ឡានរបស់ គាត់ និងដកប្រាក់ពីធនាគារទាំងអស់មកព្យាបាលជំងឺ ក្រោយមរណភាព ទ្រព្យ របស់លោក A នៅសល់ តែផ្ទះមួយល្វែងតម្លៃ ១០០.០០០\$ តែប៉ុណ្ណោះ ដូច្នេះទ្រព្យជាក់ស្តែងក្រោយមរណភាព គឺ ផ្ទះមួយល្វែង តម្លៃ ១០០.០០០\$ ដែលមូលដ្ឋានត្រូវយកមកគណនាភាគប្រុង ។

- **កាតព្វកិច្ច** គឺជាចំណងតាមផ្លូវច្បាប់ដែលចងបុគ្គលពីរនាក់ដោយអោយបុគ្គលម្នាក់ដែលបាន កំណត់ហៅថា (កូនបំណុល) មានករណីកិច្ចមួយចំនួនចំពោះបុគ្គល

ម្នាក់ទៀតដែលបានកំណត់ថា (ម្ចាស់បំណុល)។ **កាតព្វកិច្ចនៅក្នុងករណីនេះ ជាកាតព្វកិច្ច ដែលមតកជន ត្រូវទទួលខុសត្រូវនៅពេលគាត់ស្លាប់ រួមទាំងចំណាយសម្រាប់បុណ្យសព។**

ឧទាហរណ៍ ៖ លោក A ជាពាណិជ្ជករម្នាក់ ដើម្បីពង្រីកមុខរបររបស់ខ្លួនលោក A បានខ្ចីប្រាក់ពីលោក D ចំនួន ៥០០០០\$ ដោយដាក់បញ្ចាំដីរបស់ខ្លួនមួយកន្លែងនៅខេត្តសៀមរាមជាការធានាបំណុល ។ ប្រាក់ ៥០០០០\$ ជាកាតព្វកិច្ចដែលជាមូលដ្ឋានដែលត្រូវយកមកគណនាភាគប្រុង ។

៣.២. វិធីគណនាភាគប្រុង

ក្រុមរដ្ឋប្បវេណីបានកំណត់យកភាគប្រុងដោយផ្តល់ចំណែក ១/៣ នៃទ្រព្យរបស់មតកជន ក្នុង ករណីអ្នកមានសិទ្ធិលើភាគប្រុងជាឪពុកម្តាយ ឬដីដូនជីតា ហើយ ១/២ ក្នុងករណីផ្សេង ។ ក្នុងករណីដែល សន្តិកម្មជនច្រើននាក់ អ្នកមានសិទ្ធិលើភាគប្រុងនីមួយៗ អាចទទួលបានភាគប្រុង តាមសមាមាត្រនៃ ចំណែកមតិក (១១៦២ ក.រ) ។

ភាគប្រុងនៃសន្តិកម្មម្នាក់ៗ = ទ្រព្យជាមូលដ្ឋាននៃការគណនាភាគប្រុង x ១/២ ឬ ១/៣ x សមាមាត្រ នៃចំណែកមតិក

ឧទាហរណ៍

ទី១ ភាគប្រុងដែលមិនមានផលប្រយោជន៍ពិសេស

លោក A មានប្រពន្ធឈ្មោះ B មានកូនពីរនាក់ឈ្មោះ C និង F ។ នៅពេលស្លាប់ លោក A បាន បន្សល់ទុកទ្រព្យសម្បត្តិគិតជាសាច់ប្រាក់សុទ្ធចំនួន ១០,០០០\$(មួយម៉ឺនដុល្លារ) ។ នៅមុនពេលស្លាប់ A បានបន្សល់ទុកនូវមតកសាសន៍ដែលមានខ្លឹមសារបែងចែក ទ្រព្យសម្បត្តិរបស់គាត់អោយទៅ B ,C, F ឪពុក ម្តាយ និងប្អូនស្រី(ម្តាក់)របស់គាត់ ក្នុង ចំណែក ស្មើៗគ្នា ។

ដំណោះស្រាយ

ក្នុងករណីនេះសន្តិកម្មតាមច្បាប់ដែលត្រូវទទួលមរតក គឺមានតែកូននិង ប្រពន្ធ A គឺ B, C, និង F តែប៉ុណ្ណោះ តែដោយមុនពេលស្លាប់ A បានបង្ហាញនូវធ្វើការបែងចែកមតិករបស់ខ្លួនទៅឲ្យឪពុកម្តាយ

និងប្តូរស្រីខ្លួនបន្ថែមទៀតនោះ លោក A អាចធ្វើបាន ប៉ុន្តែការបែងចែកនោះមិនត្រូវអោយប៉ះពាល់ដល់ភាគប្រុង នៃសន្តិធិជនតាម ច្បាប់នោះឡើយ ។ ដូច្នោះដើម្បី អាចដឹងថាមានការបំពានភាគប្រុងឬយ៉ាងណា នោះ យើងនឹងធ្វើការគណនាទាំងអស់គ្នា។

តាមឆន្ទៈរបស់ A ចំណែកមតិកដែលសន្តិធិជនម្នាក់ទទួលបានគឺ ៖

$$90000\$/\text{៦នាក់} = \underline{15000.00\$}$$

ទ្រព្យជាមូលដ្ឋានក្នុងការគណនាភាគប្រុង

$$90000\$(\text{ទ្រព្យពេលចាប់ផ្តើមសន្តិកម្ម}) \text{ ដោយគ្មានផលប្រយោជន៍ពិសេស និងកាតព្វកិច្ច } ។$$

ភាគប្រុងដែលត្រូវធានាដល់ B, C, F គឺ ១/២នៃមតិក ហើយម្នាក់ៗ ១/៣ នៃចំណែកភាគប្រុង

$$90000\$\times\frac{1}{2} = 45000\$\times\frac{1}{3} = \underline{15000.00\$}$$

ក្នុងករណីនេះ យើងដឹងថាមានការបំពានភាគប្រុងពីសំណាក់សន្តិធិជនតាមបណ្តាំ ដូច្នោះឪពុកម្តាយ និងប្តូរស្រី A អាចទទួលបានចំណែកមតិកតាមការបែងចែករបស់ A ។

ទី២ ភាគប្រុងដែលមានផលប្រយោជន៍ពិសេស

លោក A មានប្រពន្ធល្មោះ B ព្រមទាំងកូនចំនួន២នាក់ គឺ C,F ។ ទ្រព្យរបស់ A មាននៅពេលចាប់ផ្តើមសន្តិកម្មចំនួន ១៥.០០០\$ ។ ប៉ុន្តែពេល A នៅរស់បានអោយកូន C នូវឡានមួយគ្រឿងតម្លៃ ២១.០០០\$ ក្នុងពេល C ប្រឡងចប់បរិញ្ញាប័ត្រ ។ A បានផ្តល់ប្រាក់អោយកូនស្រីគាត់ល្មោះ G ចំនួន ១៥.០០០\$ បានប្រាំមួយខែគាត់ក៏ស្លាប់។ ពេលដែល A ស្លាប់ B និងកូនៗបានចំណាយប្រាក់ដើម្បីរៀបចំពិធីបុណ្យសព A ដោយចំណាយអស់ ប្រាក់ ៦០០០\$ ។ នៅពេលមុនពេល A ស្លាប់បានធ្វើមកតសាសន៍ដោយមានខ្លឹមសារ ប្រគល់ប្រាក់ចំនួន ១០០០០\$ ទៅអោយកូន C នៅសល់ ៥០០០\$ អោយ B និង F ម្នាក់ ២៥០០\$ ។ តើសន្តិធិជនម្នាក់នឹងទទួលបានភាគប្រុងប៉ុន្មាន?

ដំណោះស្រាយ

ចំណែកមតិករបស់សន្តិធិជនម្នាក់តាមមតិកសាសន៍ គឺ ៖

$$C \text{ បាន } 90000\$$$

$$B \text{ និង } F \text{ បានម្នាក់ } 25000\$$$

ក្នុងករណីនេះទ្រព្យដែលជាមូលដ្ឋានក្នុងការគណនាភាគប្រុងគឺ

$$90000\$(\text{ទ្រព្យពេលចាប់ផ្តើមសន្តិកម្ម}) - 21000\$(\text{ឡាន}) - 15000\$(\text{ប្រាក់}) - 6000\$(\text{ពិធីសព}) = \underline{48000\$}$$

ភាគប្រុងដែលត្រូវធានាសម្រាប់សន្តិធិជន ស្មើ ១/២ នៃទ្រព្យមូលដ្ឋានរបស់មតិកជន (១២៣០ ចំណុចខ)

$$\rightarrow 48000\$\times\frac{1}{2} = \underline{24000\$}$$

ភាគប្រុងរបស់សន្តិធិជនម្នាក់

$$\rightarrow 24000\$\times\frac{1}{3} = \underline{8000\$} \text{ ក្នុងម្នាក់}$$

ដោយ B និង F បានទទួលក្នុងម្នាក់តែ ២៥០០\$ ហើយភាគបម្រុងដែលត្រូវធានា ចំពោះ B និង F គឺ ៧៥០០\$ នាំអោយអ្នកទាំងពីរត្រូវបានបំពានដោយសន្តិជន និងតតិ យជន ចំនួន ៧៥០០\$-២៥០០\$ = ៥០០០\$

គ. ចំនួនទឹកប្រាក់ដែលត្រូវកាត់បន្ថយដើម្បីបង្រួបភាគបម្រុង

ជាធម្មតាកាលណាអ្នកមានសិទ្ធិលើភាគបម្រុង យល់ឃើញថាមានការបំពានណា មួយចំពោះសិទ្ធិរបស់ខ្លួននេះ នឹងមានការទាមទារអោយមានការគណនាភាគបម្រុង ប៉ុន្តែ បើគ្រាន់តែយើងគណនាភាគបម្រុងនោះ យើងមិនអាចដឹងបានថាតើមានការបំពានភាគ បម្រុងសំណាក់សន្តិជនដទៃទៀតនោះទេ ហើយក៏មិនអាចដឹងថា តើអ្នកមានសិទ្ធិលើភាគ បម្រុងអាចទាមទារទឹកប្រាក់ចំនួនប៉ុណ្ណានោះដែរ ។ ដូច្នេះចាំបាច់ណាស់យើងត្រូវធ្វើការ គណនាចំនួនទឹកប្រាក់ដែលត្រូវកាត់បន្ថយដើម្បីបង្រួបភាគបម្រុង ។ មាត្រា ១២៣៤ បានផ្តល់ រូបមន្តនៃការគណនាដូចខាងក្រោម៖

ទ្រព្យនៃភាគបម្រុង-(ទ្រព្យនៃអ្នកមានសិទ្ធិលើភាគបម្រុងទទួលបានដោយសន្តិកម្ម+ចំនួន នៃផលប្រយោជន៍ពិសេស+ចំនួនទឹកប្រាក់នៃកាតព្វកិច្ចដែលបុគ្គលម្នាក់ត្រូវទទួលបាន)

នៅក្នុងរូបមន្តខាងលើនេះយើងឃើញមានពាក្យ**ចំនួនទឹកប្រាក់នៃកាតព្វកិច្ចដែល បុគ្គលម្នាក់ត្រូវទទួលបាន** ។ តើចំនួនកាតព្វកិច្ចនៃសន្តិជនម្នាក់នោះមានចំនួនប៉ុន្មាន? ដោយហេតុថា ក្នុងក្រុមរដ្ឋប្បវេណីកម្ពុជា ទទួលយករបបទទួលបន្តនៃមតិក ហើយវិធីនៃ ការបែងចែកមតិកត្រូវគណនាតាមវិធីសមាមាត្រ ។ យ៉ាងណាមិញកាតព្វកិច្ចក៏ជាផ្នែកមួយ នៃមតិក ហេតុនេះការកំណត់អំពីចំនួនកាតព្វកិច្ចដែលសន្តិជនម្នាក់ត្រូវទទួលបានក៏ត្រូវ បានកំណត់យកតាមវិធីសមាមាត្រផងដែរ តែសមាមាត្រទៅតាមចំណែកមតិកដែលខ្លួន បានទទួល ។

ចំនួនកាតព្វកិច្ចដែលសន្តិជនម្នាក់ៗបាន = កាតព្វកិច្ចទាំងអស់ x សមាមាត្រនៃចំណែកមតិក

ឧទាហរណ៍

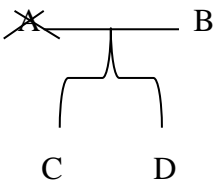

- ទ្រព្យពេលចាប់ផ្តើមសន្តិកម្ម ១០០,០០០\$
- មតិកសាសន៍
- B= ៥០,០០០\$
- C= ៤៩,០០០\$
- D= ១,០០០\$
- កាតព្វកិច្ច = ៣០,០០០\$
- ផលប្រយោជន៍ពិសេស
- B= បានផ្ទះល្វែង តម្លៃ ៣០,០០០\$

$$C = \text{បានដី តម្លៃ } ២៥,០០០\text{\$}$$

ដំណោះស្រាយ

ទ្រព្យជាមូលដ្ឋានក្នុងការគណនាភាគបម្រុង

$$១០០០០០\text{\$} + ៣០០០០០\text{\$} + ២៥០០០០\text{\$} + ៣០០០០០\text{\$} = \underline{១២៥,០០០\text{\$}}$$

ភាគបម្រុងរបស់សន្តតិជនម្នាក់ៗ

$$១២៥០០០\text{\$} \times \frac{១}{២} \times \frac{១}{៣} = \underline{២០,៨៣៣.៣៣\text{\$}}$$

ចំនួនទឹកប្រាក់ដែលត្រូវកាត់បន្ថយដើម្បីបង្កប់ភាគបម្រុង

ជាតំបូងត្រូវគណនាចំនួនកាតព្វកិច្ចដែលសន្តតិជនត្រូវទទួលបន្ទុកជាមុនសិន

ទ្រព្យមាន ១០០,០០០\$ មានបំណុល ៣០.០០០\$

$$B = \frac{៥០០០០\text{\$} \times ៣០០០០០\text{\$}}{១០០០០០} = ១៥០០០\text{\$}$$

$$C = \frac{៤៥០០០\text{\$} \times ៣០០០០០\text{\$}}{១០០០០០} = ១៤៧០០\text{\$}$$

$$D = \frac{១០០០\text{\$} \times ៣០០០០០\text{\$}}{១០០០០០} = ៣០០\text{\$}$$

ដោយសារចំណែកមតិ របស់ B និង C ទទួលបានច្រើនជាងភាគបម្រុង យើងមិនចាំបាច់
គណនាចំនួនទឹកប្រាក់ដែលត្រូវកាត់បន្ថយដើម្បីបង្កប់ភាគបម្រុងនោះទេ។ តែ D ប៉ុណ្ណោះ
ដែលអាចត្រូវបានបំពានភាគបម្រុង ។

$$D = ២០,៨៣៣.៣៣\text{\$} - (១០០០\text{\$} + ០ + ៣០០\text{\$}) = \underline{១៩,៥៣៣.៣៣\text{\$}}$$



ការកាត់បន្ថយដើម្បីបង្កប់ភាគបម្រុង

១. និយមន័យ

អ្នកមានសិទ្ធិលើភាគបម្រុង និងអ្នកទទួលបន្ទុក អាចទាមទារឲ្យធ្វើការកាត់បន្ថយអច្ឆ័យទានដែលទទួលបានទ្រព្យសម្បត្តិ ឬផលប្រយោជន៍ដែលជាកម្មវត្ថុនៃការកាត់បន្ថយដើម្បីបង្កប់ភាគបម្រុង បានត្រឹមត្រូវដែលចាំបាច់ ដើម្បីរក្សាភាគបម្រុងនោះ។¹

សិទ្ធិទាមទារឲ្យកាត់បន្ថយដើម្បីបង្កប់ភាគបម្រុង គឺជា “សិទ្ធិបង្កើតទំនាក់ទំនងគតិយុត្ត” ដូច្នោះអច្ឆ័យទាន ឬប្រទានកម្ម ត្រូវបាត់បង់អនុភាពដោយស្វ័យប្រវត្តិក្នុងកម្រិតដែលបានបំពានភាគបម្រុងនោះ ក្នុងករណីដែលអ្នកមានសិទ្ធិបានអនុវត្តសិទ្ធិរបស់ខ្លួន។

ការកំណត់បែបនេះ គឺដើម្បីទុកសិទ្ធិដល់ជនដែលត្រូវបានបំពានភាគបម្រុងអាចយកសិទ្ធិ ដែលជាកម្មវត្ថុនៃ ការកាត់បន្ថយនោះមកធ្វើជាប់របស់ខ្លួនបាន ដោយធ្វើការទាមទារឲ្យកាត់បន្ថយពីអច្ឆ័យទាន។ ទោះបីយ៉ាងណាក៏ដោយ ក៏ច្បាប់មិនបានចាប់បង្ខំដែរ ប្រសិនបើអ្នកមានសិទ្ធិលើភាគបម្រុងមិនធ្វើការទាមទារសិទ្ធិនោះទេ មតកសាសន៍នោះនឹងមានសុពលភាពពេញលេញ។

ការទាមទារ គឺធ្វើត្រឹមតែការបង្ហាញឆន្ទៈជាការគ្រប់គ្រាន់ហើយ លើកលែងតែពុំមានការយល់ព្រមពីភាគីម្ខាងទៀត នោះអ្នកត្រូវបានបំពានសិទ្ធិអាចដាក់ពាក្យបណ្តឹងទៅតុលាការ។

២. លំដាប់នៃការកាត់បន្ថយ

ទ្រព្យសម្បត្តិដែលជាកម្មវត្ថុនៃការកាត់បន្ថយភាគបម្រុង រួមមានអច្ឆ័យទាន ការកំណត់ចំណែកមតិកតាមមតកសាសន៍ ការទទួលផលប្រយោជន៍ពិសេស និងប្រទានកម្ម។² ដើម្បីយល់ដឹងថាតើការកាត់បន្ថយដើម្បីបង្កប់ភាគបម្រុងយ៉ាងដូចម្តេចនោះ ច្បាប់ក៏បានកំណត់ពីលំដាប់នៃការកាត់បន្ថយផងដែរ។

ប្រទានកម្ម និងការទទួលផលប្រយោជន៍ពិសេស មិនអាចកាត់បន្ថយបានឡើយ ដរាបណាអច្ឆ័យទាន និង ការកំណត់ចំណែកមតិក មិនទាន់បានកាត់បន្ថយជាមុននោះទេ។³

ជាគោលការណ៍ ប្រសិនបើមតិកដែលមាននៅពេលចាប់ផ្តើមសន្តិកម្មមានគ្រប់គ្រាន់ក្នុងការកាត់បន្ថយដើម្បី បង្កប់ភាគបម្រុងនោះ ប្រទានកម្ម និងការចាត់ចែងពិសេសរបស់មតកជននៅពេលនៅរស់ មិនចាំបាច់លើកមកពិចារណាទេ។ ប៉ុន្តែ ក្នុងករណីដែលការកាត់បន្ថយមតិកនាំឲ្យទៅជាការបំពានទៅលើភាគបម្រុង ដោយសារការធ្វើប្រទានកម្មនៅពេលនៅរស់ ហេតុដូច្នោះ ប្រទានកម្មក៏ជាកម្មវត្ថុនៃការកាត់បន្ថយដែរ។

¹ មាត្រា ១២៣៥ នៃក្រមរដ្ឋប្បវេណី
² មាត្រា ១២៣៣ នៃក្រមរដ្ឋប្បវេណី វាក្យខណ្ឌទី១
³ មាត្រា ១២៣៦ នៃក្រមរដ្ឋប្បវេណី

២.១. លំដាប់នៃការកាត់បន្ថយអច្ឆ័យទាន និងការកំណត់ចំណែកមតិកតាមមតកសាសន៍

លំដាប់នៃការកាត់បន្ថយអច្ឆ័យទាន និងការកំណត់ចំណែកមតិកតាមមតកសាសន៍មានពីរ៤៖

ទី១ ៖ ការកាត់បន្ថយពីអច្ឆ័យទាន និងចំណែកមតិកដែលបានកំណត់ចំពោះសន្តតិជន

ទី២ ៖ ការកាត់បន្ថយពីអច្ឆ័យទាន និងចំណែកមតិកដែលបានកំណត់ចំពោះបុគ្គលផ្សេងក្រៅពីសន្តតិជន។

មូលហេតុដែលនាំឲ្យមានការកាត់បន្ថយពីសន្តតិជនជាដំបូង គឺដោយសារតែសន្តតិជនត្រូវទទួលសន្តតិកម្មនូវ ឋានៈជាកូនបំណុលនៃអច្ឆ័យទានពីមតកជន ដូច្នោះ ជាបឋម ត្រូវសម្រួលផ្ទៃក្នុងនៃសន្តតិជនជាមុនសិន ហើយប្រសិន បើមិនគ្រប់ទេ ទើបអាចកាត់បន្ថយពីអ្នកខាងក្រៅ។ ការកាត់បន្ថយអច្ឆ័យទានគឺត្រូវធ្វើទៅតាមសមាមាត្រនៃតម្លៃរបស់កម្មវត្ថុនោះ។

ឧទា ៖ នៅក្នុងមតកសាសន៍មានមតិកចំនួន ២០,០០០ ដុល្លារ មតកជនបានសម្រេចធ្វើការបែងចែក ៤,០០០ដុល្លារ ឲ្យទៅកូន A។ កូន B ទទួលបាន ៤,០០០ដុល្លារ និង ធ្វើអច្ឆ័យទានឲ្យទៅកូន C ១១,០០០ដុល្លារ។ ប្រាក់នៅសល់ ១,០០០ដុល្លារ ឲ្យទៅភរិយា D។

តាមការគណនាភាគប្រមូល^៥ $20,000 \times 1/2 \times 1/3 = 3,333.33$

ទឹកប្រាក់ដែល D អាចធ្វើការទាមទារ គឺ: $3,333.33 - 1,000 = 2,333.33$

ដូច្នោះ D ត្រូវទាមទារពី A & B ជាមុនសិន = 1,333.34

$A = 4,000 - 3,333.33 = 666.67$

$B = 4,000 - 3,333.33 = 666.67$

ចំណែកដែលនៅខ្វះ D អាចទាមទារបន្ថែមពី C = 1,000

២.២. លំដាប់នៃការកាត់បន្ថយប្រទានកម្ម ឬផលប្រយោជន៍ពិសេស

ការកាត់បន្ថយប្រទានកម្ម ឬ ការទទួលផលប្រយោជន៍ពិសេស ត្រូវចាប់ផ្តើមពីប្រទានកម្ម ឬការទទួលផលប្រយោជន៍ពិសេសដែលបានធ្វើក្រោយគេ បន្ទាប់មកត្រូវធ្វើចំពោះប្រទានកម្ម ឬការទទួលផលប្រយោជន៍ពិសេស ដែលបានធ្វើមុនមកជាបន្តបន្ទាប់។^៦

ប៉ុន្តែបើការធ្វើប្រទានកម្ម ឬទទួលផលប្រយោជន៍ពិសេស លើសពី ២០ឆ្នាំ នៅមុនពេលចាប់ផ្តើមសន្តតិកម្ម បដិក្តាហក ឬ សន្តតិជនដែលបានទទួលផលប្រយោជន៍ពិសេសនោះ អាចបដិសេធនូវការកាត់បន្ថយដើម្បីបង្កប់ភាគប្រមូលបាន។^៧

២.៣. ការកាត់បន្ថយដើម្បីបង្កប់ភាគប្រមូល មិនត្រូវបំពានភាគប្រមូលរបស់សន្តតិជនដទៃ

ទាំងការធ្វើប្រទានកម្ម និង ការធ្វើអច្ឆ័យទាន ប្រសិនបើជនដែលទទួលនោះជាសន្តតិជន ហើយ

⁴ មាត្រា ១២៣៧ នៃក្រមរដ្ឋប្បវេណី កថាខណ្ឌទី១
⁵ មាត្រា ១២៣០ នៃក្រមរដ្ឋប្បវេណី
⁶ មាត្រា ១២៣៨ នៃក្រមរដ្ឋប្បវេណី កថាខណ្ឌទី១
⁷ មាត្រា ១២៣៨ នៃក្រមរដ្ឋប្បវេណី កថាខណ្ឌទី២

ចំណែកមតិក របស់ពួកគេស្ថិតនៅក្នុងស្ថានភាពនៃការកាត់បន្ថយដើម្បីបង្កប់ភាគបម្រុង ការកាត់បន្ថយ នេះត្រូវធ្វើឡើងដោយដកនូវ ភាគបម្រុងរបស់សន្តិធននោះជាមុនសិន ដើម្បីកុំឲ្យភាគបម្រុងរបស់ពួកគេ ត្រូវបានបំពានដោយសារការកាត់បន្ថយនោះ។^៩

ឧទា ៖ មតិកជន K មានសហព័ន្ធ A ព្រមទាំងកូន B និង C។ កាលពី ១១ខែ មុនពេលទទួលមរណភាព មតិកជនបាន ធ្វើប្រទានកម្មឲ្យ B ដើម្បីធ្វើជាទុនសម្រាប់មុខជំនួញចំនួន ១១០០ដុល្លារ ហើយកន្លះឆ្នាំមុន នឹងទទួលមរណភាពក៏បាន ធ្វើប្រទានកម្មឲ្យ A ចំនួន ៣០០ដុល្លារ។ ជាលទ្ធផល មតិកនៅសល់តែ ១០០ ដុល្លារ។ ក្នុងករណីនេះ ភាគបម្រុងរបស់ C គឺ ២៥០ដុល្លារ $(1,100 + 300 + 100 \times 1/2 \times 1/3)$ ប៉ុន្តែទោះបី ជា C ទទួលយកមតិកនៅសល់ទាំងអស់ក៏ ដោយ ក៏នៅតែបំពានភាគបម្រុងរបស់ខ្លួន ១៥០ដុល្លារ ទៀត។ ដូច្នោះ C នឹងទាមទារពី A ដែលបានទទួលប្រទានកម្ម ក្រោយនោះកាត់បន្ថយដើម្បីបង្កប់ភាគបម្រុង ប៉ុន្តែ អាចកាត់បន្ថយបានតែ ៥០ដុល្លារ ប៉ុណ្ណោះ ព្រោះនឹងបំពានភាគបម្រុងរបស់គាត់។ ចំណែកនៅសល់ជាង ១០០ដុល្លារ ទៀត C អាចទាមទារឲ្យកាត់បន្ថយពី B។

៣. អនុភាពនៃការកាត់បន្ថយដើម្បីបង្កប់ភាគបម្រុង

អនុភាពនៃការកាត់បន្ថយដើម្បីបង្កប់ភាគបម្រុង រួមមានដូចជា ៖

៣.១. ការសងផលមកវិញ

សហសន្តិធន អច្ឆ័យលាភី ឬ បដិគ្គាហក ក្រៅពីទ្រព្យសម្បត្តិ ឬប្រាក់សំណង ដែលត្រូវសងមក វិញនោះ ត្រូវសងមកវិញផងដែរនូវផលដែលកើតឡើងក្រោយពីថ្ងៃដែលបានទាមទារឲ្យធ្វើការកាត់ បន្ថយ។^{១០} មានន័យថា ផលដែលជាកម្មវត្ថុនៃសំណងនេះ មិនត្រូវកម្រិតត្រឹមតែផលដែលបានធ្វើលទ្ធកម្ម ពិតប្រាកដ ក្រោយថ្ងៃដែលបានធ្វើការទាមទារទេ គឺមានករណីយកិច្ចសងសំណងនូវតម្លៃផលដែលត្រូវ បានខូចខាត ឬធ្វេសប្រហែសក្នុងការទទួល ដោយកំហុស ចាប់ពីថ្ងៃដែលបានទទួលការទាមទារឲ្យកាត់ បន្ថយ ដោយផ្អែកតាមមាត្រា ១៥៦ កថាខណ្ឌទី៣។

ផ្ទុយទៅវិញ ក្នុងករណីដែលមានការកំណត់នូវសមាមាត្រនៃចំណែកមតិក ក៏ប៉ុន្តែ មិនបានធ្វើការ បែងចែង មតិកនោះទៅតាមសមាមាត្រនោះទេ នោះសហសន្តិធនដែលត្រូវបានទាមទារឲ្យកាត់បន្ថយ នោះ មិនអាចធ្វើលទ្ធកម្មនូវផលនោះបានទេ ក្នុងករណីនេះ មិនអាចអនុវត្តមាត្រានោះបានឡើយ។

ឧទា៖ មតិកជន T មានផ្ទះមួយសម្រាប់ជួល ដែលរកចំណូល ១,០០០ដុល្លារ ក្នុងមួយខែ។ T បានធ្វើ ប្រទានកម្មផ្ទះនេះឲ្យ X។ T ទទួលមរណភាពនៅថ្ងៃទី០១ ខែមករា ឆ្នាំ២០១៣។ សន្តិធនរបស់ T បាន ទាមទារឲ្យមានការកាត់បន្ថយដើម្បីបង្កប់ភាគបម្រុងចំពោះ X ចំពោះផ្ទះទាំងមូល នៅថ្ងៃទី០១ ខែកុម្ភៈ ឆ្នាំ ២០១៣។ X បានប្រគល់ផ្ទះនោះវិញនៅថ្ងៃទី០១ ខែឧសភា ឆ្នាំ២០១៣។

^៩មាត្រា ១២៣៣ នៃក្រមរដ្ឋប្បវេណី វាក្យខណ្ឌទី២
^{១០} មាត្រា ១២៣៧ នៃក្រមរដ្ឋប្បវេណី កថាខណ្ឌទី២
^{១១} មាត្រា ១២៣៩ នៃក្រមរដ្ឋប្បវេណី

នៅក្នុងករណីនេះ X ទទួលបានថ្លៃឈ្នួលផ្ទះចំនួនបួនខែ ស្មើនឹង ៤,០០០ដុល្លារ។ នៅក្នុងទឹកប្រាក់ ៤,០០០ ដុល្លារ X អាចរក្សាទុក ១,០០០ដុល្លារ ប៉ុន្តែ ៣,០០០ដុល្លារទៀត X ត្រូវប្រគល់ឲ្យសន្តិធនវិញ ដោយសារតែការ ទាមទារនោះធ្វើឡើងនៅថ្ងៃទី១ ខែកុម្ភៈ ឆ្នាំ២០១៣ គឺមួយខែក្រោយពីការទទួលមរណ ភាពរបស់មតកជន។¹¹

៣.២. បន្ទុកនៃការខាតបង់ ដោយអសាធនភាព

ការខាតបង់ដែលកាត់ឡើងដោយសារអសាធនភាពរបស់សន្តិធន អថ្នយលាភី ឬបដិគ្គាហក ដែល ត្រូវទទួល កាត់បន្ថយ ត្រូវធ្លាក់ជាបន្ទុករបស់អ្នកមានសិទ្ធិលើភាគបម្រុង។¹²

ក្នុងករណីដែលភាគីម្ខាងទៀតនៃសិទ្ធិទាមទារឲ្យសង ស្ថិតក្នុងអសាធនភាព តាមគោលការណ៍នៃ ក្រមរដ្ឋប្បវេណី អ្នកមានសិទ្ធិជាអ្នកទទួលបន្ទុកនូវការខាតបង់នោះ។ មានន័យថា ទោះបីជាអ្នកមាន កាតព្វកិច្ចជាអ្នកអសា ធនក៏ដោយ ក៏អ្នកមានសិទ្ធិលើភាគបម្រុងនោះ មិនអាចទាមទារឲ្យអ្នកមាន កាតព្វកិច្ចក្នុងលំដាប់បន្ទាប់ សងនូវចំណែកដែលទាមទារមិនបានគ្រប់នោះទេ។

ឧទា ៖ ក្នុងករណីសន្តិធន A ជាអ្នកអសាធន ហើយមិនអាចសង ៥០ដុល្លារ ឲ្យ C ដូច្នោះ C មិនអាច ទាមទារឲ្យ B សងលើសពីចំនួន ១០០ដុល្លារ ដែលខ្លួនត្រូវសងនោះទេ បើទោះបីជា C មានភាគបម្រុង ២៥០ដុល្លារ ក៏ដោយ។

៣.៣. ការកាត់បន្ថយប្រទានកម្មដោយមានភ្ជាប់បន្ទុក

ដើម្បីយល់ដឹង ថាតើការកាត់បន្ថយពីប្រទានកម្មដោយមានភ្ជាប់បន្ទុកយ៉ាងម៉េចនោះ? យើងត្រូវ យល់ដឹងថា តើប្រទានកម្មដោយមានភ្ជាប់បន្ទុកមានន័យដូចម្តេចជាមុនសិន?

ប្រទានកម្មដែលមានភ្ជាប់បន្ទុក មានកំណត់នៅក្នុងមាត្រា ៥៧៦ ដែលចែងថា "ប្រទានកម្ម ដែល បដិគ្គាហក មានករណីកិច្ចត្រូវអនុវត្តតាវកាលិកជាកំណត់ ដើម្បីទទួលទ្រព្យសម្បត្តិដែលជាកម្មវត្ថុនៃ ប្រទានកម្ម"។

ដើម្បីធ្វើការកាត់បន្ថយប្រទានកម្មដោយមានភ្ជាប់បន្ទុក គឺយើងត្រូវធ្វើទៅតាមរូបមន្តដូចខាងក្រោម នេះ យកតម្លៃនៃកម្មវត្ថុនោះ ដកនឹងតម្លៃនៃបន្ទុក។¹³ ដូចរូបមន្តខាងក្រោម ៖

ការកាត់បន្ថយប្រទានកម្មដោយមានភ្ជាប់បន្ទុក = តម្លៃនៃកម្មវត្ថុ - តម្លៃនៃបន្ទុក

ឧទា. នៅពេល A នៅរស់ គាត់បានធ្វើប្រទានកម្មឡាន ១គ្រឿង ដែលមានតម្លៃ ១០០០ដុល្លារ ទៅឲ្យ B ដោយភ្ជាប់ លក្ខខណ្ឌថា B ត្រូវបរិច្ចាគ ១០០ដុល្លារ ដល់មជ្ឈមណ្ឌលកុមារកំព្រា។ ដូច្នោះ អ្នកមានសិទ្ធិលើ ភាគបម្រុង អាចទាម ទារឲ្យកាត់បន្ថយបានត្រឹមតម្លៃ ៩០០ដុល្លារ ប៉ុណ្ណោះ។

¹¹ មាត្រា ១២៣៩ នៃក្រមរដ្ឋប្បវេណី
¹² មាត្រា ១២៤០ នៃក្រមរដ្ឋប្បវេណី
¹³ មាត្រា ១២៤១ នៃក្រមរដ្ឋប្បវេណី

៣.៤. ការកាត់បន្ថយចំពោះកិច្ចសន្យាដែលចាត់ទុកជាប្រទានកម្ម

របបភាគបម្រុង គឺជារបបការពារជនដែលមានសិទ្ធិលើភាគបម្រុងពីការចាត់ចែងដោយគ្មានកម្រៃ ដូច្នោះ ចំពោះកិច្ចសន្យា ដែលមានតម្លៃថ្នូរមិនត្រឹមត្រូវក៏ចាត់ទុកជាកម្មវត្ថុនៃការកាត់បន្ថយដើម្បីបង្កប់ ភាគបម្រុងដែរ។¹⁴

ឧទា ៖ មតកជនមានទ្រព្យមានតម្លៃ ៥០០ដុល្លារ ហើយបានលក់តែ ១០០ដុល្លារ ប៉ុណ្ណោះ ប្រសិនបើភាគី សងខាង បានដឹងថា ការលក់ទិញនេះ នឹងបំពានភាគបម្រុងរបស់សន្តតិជន កិច្ចសន្យានោះត្រូវបានចាត់ ទុកថាជាប្រទានកម្ម ហើយក្លាយជាកម្មវត្ថុនៃការកាត់បន្ថយ។

៣.៥. ការកាត់បន្ថយក្នុងករណីដែលបានចាត់ចែងកម្មវត្ថុនៃប្រទានកម្ម

អ្នកមានសិទ្ធិលើភាគបម្រុងមានសិទ្ធិទាមទារ ទោះបីជាសហសន្តតិជនដែលត្រូវទទួលការកាត់ បន្ថយ បានធ្វើ អនុប្បទាននូវកម្មវត្ថុនៃប្រទានកម្មទៅឲ្យអ្នកដទៃ ឬបានបង្កើតផលុបភោគ ឬសិទ្ធិប្រាតិភោគ ប្រត្យក្សសម្រាប់អ្នកដទៃក៏ដោយ ក៏ខ្លួនអាចទាមទារឲ្យអនុប្បទាយសងជាប្រាក់ក្នុងកម្រិតនៃតម្លៃ នៅ ពេលដែលបានចាត់ចែងនោះទៅឲ្យអ្នក មានសិទ្ធិលើភាគបម្រុង។¹⁵

អ្នកមានសិទ្ធិលើភាគបម្រុងក៏អាចធ្វើការទាមទារពីអនុប្បទានិកដែរ ក្នុងករណីដែលអនុប្បទានិក បានដឹងថា ការនេះនឹងបណ្តាលឲ្យមានការខូចខាតដល់អ្នកមានសិទ្ធិលើភាគបម្រុង។¹⁶ ប្រសិនបើការ ទាមទារឲ្យកាត់បន្ថយពីអនុប្បទានិក នោះនាំឲ្យអនុប្បទាននឹងបាត់បង់អនុភាព។

ចំណែកការបង្កើតផលុបភោគ ឬសិទ្ធិប្រាតិភោគប្រត្យក្សសម្រាប់អ្នកដទៃ ក៏អនុវត្តដូចគ្នាផងដែរ ប្រសិន បើផលុបភោគគឺជាជនទុច្ចរិតនោះ អ្នកមានសិទ្ធិលើភាគបម្រុងអាចអះអាងអំពីការរលត់សិទ្ធិនោះ បាន ទាមទារឲ្យ ប្រគល់ការកាន់កាប់លើកម្មវត្ថុវិញ និងទាមទារឲ្យលុបចោលនូវការចុះបញ្ជីចំពោះការ បង្កើតសិទ្ធិហ៊ុំប៉ូតែក។¹⁷

៣.៦. សំណងដោយបង់ថ្លៃ

សហសន្តតិជន អថ្វីយលាភី ឬ បដិគ្គាហក អាចរួចផុតពីកាតព្វកិច្ចនៃការសងបាន ដោយបង់តម្លៃនៃ ចំណែក មតិកដែលបានកំណត់តម្លៃនៃកម្មវត្ថុនៃអថ្វីយទាន ឬតម្លៃនៃកម្មវត្ថុនៃប្រទានកម្ម ទៅឲ្យអ្នកដែល មានសិទ្ធិលើភាគបម្រុង ត្រឹមកម្រិតដែលត្រូវទទួលការកាត់បន្ថយ។¹⁸ មានន័យថា អ្នកមានកាតព្វកិច្ចនៃ ការទាមទារឲ្យកាត់បន្ថយ ដើម្បីបង្កប់ភាគបម្រុង អាចរួចផុតពីកាតព្វកិច្ចនៃការសងបាន ដោយបង់តម្លៃ នៃកម្មវត្ថុនោះទៅអ្នកមានសិទ្ធិលើភាគបម្រុង។

ប្រសិនបើអ្នកមានកាតព្វកិច្ចអះអាងថា នឹងសងថ្លៃ ហើយបានសងថ្លៃក្រោយពីការព្រមព្រៀងគ្នា

¹⁴ មាត្រា ១២៤២ នៃក្រមរដ្ឋប្បវេណី
¹⁵ មាត្រា ១២៤៣ នៃក្រមរដ្ឋប្បវេណី កថាខណ្ឌទី១ វាក្យខណ្ឌទី១
¹⁶ មាត្រា ១២៤៣ នៃក្រមរដ្ឋប្បវេណី កថាខណ្ឌទី១ វាក្យខណ្ឌទី២
¹⁷ មាត្រា ១២៤៣ នៃក្រមរដ្ឋប្បវេណី កថាខណ្ឌទី២
¹⁸ មាត្រា ១២៤៤ នៃក្រមរដ្ឋប្បវេណី កថាខណ្ឌទី១

នោះសិទ្ធិ ទាមទារឲ្យកាត់បន្ថយនឹងរលត់ដោយស្វ័យប្រវត្តិ។ ប៉ុន្តែបើអ្នកមានកាតព្វកិច្ចមិនបានអះអាងថា នឹងសងដោយបង់ តម្លៃទេ អ្នកមានសិទ្ធិលើភាគបម្រុងមិនអាចទាមទារឲ្យសងជាប្រាក់បានទេ គឺអាចត្រឹមតែទាមទារឲ្យសងជាវត្ថុនោះ តែប៉ុណ្ណោះ។

ក្នុងករណីដែលមានការទាមទារឲ្យកាត់បន្ថយដើម្បីបង្កប់ភាគបម្រុង ចំពោះអនុប្បទានិក ដែលជាជនទុច្ចរិត អំពីការបង្កឲ្យកាត់បន្ថយដើម្បីបង្កប់ភាគបម្រុង ក៏អនុប្បទានិកនោះ អាចសងដោយប្រាក់បានដែរ។¹⁹

៤. ការរលត់សិទ្ធិទាមទារឲ្យកាត់បន្ថយ

៤.១. អាជ្ញាយុកាល

សិទ្ធិទាមទារឲ្យកាត់បន្ថយត្រូវរលត់ដោយអាជ្ញាយុកាល បើអំឡុងពេល ១ឆ្នាំ បានកន្លងហួស គិតចាប់ពីពេល ដែលអ្នកមានសិទ្ធិលើភាគបម្រុងបានដឹងអំពីការចាប់ផ្តើមសន្តិកិច្ច និងការកំណត់ចំណែកមតិក អច្ច័យទាន ប្រទានកម្ម ឬការទទួលផលប្រយោជន៍ពិសេសដែលត្រូវកាត់បន្ថយ។ សិទ្ធិទាមទារឲ្យកាត់បន្ថយ ក៏ត្រូវរលត់ដោយអាជ្ញាយុកាល បើអំឡុងពេល ៥ឆ្នាំ បានកន្លងហួស គិតចាប់ពីពេលចាប់ផ្តើមសន្តិកិច្ច។²⁰

*** ការរលត់ដោយអាជ្ញាយុកាលនៃសិទ្ធិទាមទារឲ្យកាត់បន្ថយដើម្បីបង្កប់ភាគបម្រុងរបស់សន្តិកិច្ចម្នាក់ ឬ ការបោះបង់ភាគបម្រុងដោយសហសន្តិកិច្ចណាម្នាក់ ពុំមានឥទ្ធិពលទៅលើភាគបម្រុងរបស់សហសន្តិកិច្ចផ្សេងទៀតទេ។²¹

ចំពោះប្រទានកម្ម ក្នុងករណីដែលបានធ្វើប្រទានកម្ម ឬទទួលផលប្រយោជន៍ពិសេស លើសពី ២០ ឆ្នាំ នៅមុនពេលចាប់ផ្តើមសន្តិកិច្ច បដិក្តាហក ឬសន្តិកិច្ចដែលបានទទួលផលប្រយោជន៍ពិសេសនោះ អាចបដិសេធនូវការទាមទារកាត់បន្ថយដើម្បីបង្កប់ភាគបម្រុងបាន។²²

៤.២. ការបោះបង់ភាគបម្រុង

ភាគបម្រុងអាចបោះបង់ចោលទាំងអស់ ឬមួយផ្នែកបាន។²³ ការបោះបង់ភាគបម្រុង គឺអាចធ្វើបានដោយការបង្ហាញឆន្ទៈតែម្ខាងចំពោះអ្នកមានកាតព្វកិច្ច។

ឧទា ៖ ដូចជាការទទួលប្រាក់កំណត់មួយពីជនដែលមានកាតព្វកិច្ច ហើយជាថ្នូរ គឺត្រូវបោះបង់នូវភាគបម្រុងដែលនៅខ្វះ ជាដើម។

ចំណែកឯ ការបោះបង់ភាគបម្រុងនៅមុនពេលចាប់ផ្តើមសន្តិកិច្ចមានអនុភាព លុះត្រាតែបានទទួលការអនុញ្ញាតពីតុលាការ។²⁴ ការណ៍នេះ ដើម្បីកុំឲ្យមានការបោះបង់សិទ្ធិនេះជាមុន ដោយសារតែ

¹⁹ មាត្រា ១២៤៤ នៃក្រមរដ្ឋប្បវេណី កថាខណ្ឌទី២
²⁰ មាត្រា ១២៤៥ នៃក្រមរដ្ឋប្បវេណី
²¹ មាត្រា ១២៤៧ នៃក្រមរដ្ឋប្បវេណី
²² មាត្រា ១២៣៨ នៃក្រមរដ្ឋប្បវេណី
²³ មាត្រា ១២៤៦ នៃក្រមរដ្ឋប្បវេណី វាក្យខណ្ឌទី១
²⁴ មាត្រា ១២៤៦ នៃក្រមរដ្ឋប្បវេណី វាក្យខណ្ឌទី២

ចាញ់អំណាចរបស់ឪពុកម្តាយ ប៉ុន្តែបើមាន ចាំបាច់ត្រូវមានការពិនិត្យតាងនាមជាអាណាព្យាបាលដោយ តុលាការ។ តុលាការដែលទទួល ពាក្យសុំឲ្យអនុញ្ញាតនោះ ត្រូវធ្វើការវិនិច្ឆ័យដោយពិនិត្យមើល ថាតើការ បោះបង់នោះជានិរន្តរៈពិតរបស់ជនដែលមានសិទ្ធិលើភាគបម្រុងឬទេ តើការបោះបង់នោះមានភាពសម ហេតុសមផលដែរឬទេ តើចាំបាច់បោះបង់ឬទេ តើមានតម្លៃជាថ្នូរដែរឬទេ។

ម្យ៉ាងទៀត ទោះបីជាបានបោះបង់សិទ្ធិនេះ មុនពេលចាប់ផ្តើមសន្តតិកម្មដោយទទួលការអនុញ្ញាតពី តុលាការ ក៏ដោយ ក៏អ្នកមានសិទ្ធិលើភាគបម្រុងនោះអាចដាក់ពាក្យសុំឲ្យតុលាការលុបចោលការ អនុញ្ញាតមុននោះបាន នៅមុន ពេលចាប់ផ្តើមសន្តតិកម្ម ប្រសិនបើស្ថានភាពមានការផ្លាស់ប្តូរក្រោយពេល បោះបង់សិទ្ធិនោះ។

៥. ករណីសិក្សា

លំហាត់ទី១²⁵

- មតកជន T មានសន្តតិជនបីនាក់ គឺ A, B & C (សុទ្ធតែជាកូនរបស់មតកជនទាំងអស់)
- នៅថ្ងៃទី៣ ខែឧសភា ឆ្នាំ២០០៨ មតកជនបានធ្វើប្រទានកម្មដីមួយដុំដែលមានតម្លៃ ១៥០,០០០ ដុល្លារ ទៅឲ្យ A ។
- ទ្រព្យសម្បត្តិសន្តតិកម្មរបស់មតកជន គឺមាន ៦០,០០០ដុល្លារ ជាសាច់ប្រាក់ ដោយបែងចែកឲ្យ B&C ស្មើគ្នា
- នៅថ្ងៃទី៤ តុលា ២០១០ B បានដាក់ពាក្យបណ្តឹងបង្ហាញឆន្ទៈទាមទារឲ្យកាត់បន្ថយភាគបម្រុង ចំពោះ A
- C បានដឹងអំពីការដែលមតកជនបានធ្វើប្រទានកម្មដីចំពោះ A ពេលនៅរស់ដែរ តែ C មិនបាន ទាមទារឲ្យ កាត់បន្ថយភាគបម្រុងនេះទេ។

ជំនួយស្រាយ

ទ្រព្យសម្បត្តិដែលជាមូលដ្ឋាននៃការគណនា

$$\begin{aligned} & \text{ទ្រព្យសកម្មនៅពេលចាប់ផ្តើមសន្តតិកម្ម} + \text{ផលប្រយោជន៍ពិសេស} + \text{ប្រទានកម្ម} - \text{កាតព្វកិច្ច}^{26} \\ & = 60,000 + 150,000 + 0 - 0 \\ & = 210,000 \end{aligned}$$

ចំនួនទឹកប្រាក់នៃភាគបម្រុងរបស់ B

$$\text{ទ្រព្យសម្បត្តិដែលជាមូលដ្ឋាន} \times (1/2 \text{ or } 1/3) \times \text{ចំនួនសមាមាត្រនៃអ្នកមានសិទ្ធិលើភាគបម្រុង}^{27}$$

²⁵ ដកស្រង់ពីសៀវភៅដែលចងក្រងដោយក្រុមការងារសាលាភូមិន្ទចៅក្រម "សៀវភៅភាគទី៦ ដែលគ្រប់ដណ្តប់លើ មូលដ្ឋាននៃញាតិ និងសន្តតិ កម្ម" បោះពុម្ពនៅក្នុង ខែមិនា ឆ្នាំ២០១២

²⁶ មាត្រា ១២៣១ នៃក្រមរដ្ឋប្បវេណី

²⁷ មាត្រា ១២៣០ នៃក្រមរដ្ឋប្បវេណី

$$= 210,000 \times 1/2 \times 1/3 \text{ (តាមការបែងចែកមតិក កូនដែលជាសន្តតិជនទទួលបានចំណែកស្មើៗ គ្នា²⁸)}$$

$$= 35,000$$

ចំនួនទឹកប្រាក់ដែលបានបំពានភាគបម្រុង

ចំនួនទឹកប្រាក់នៃភាគបម្រុង - ទ្រព្យតាមការបែងចែកតាមសន្តតិកម្ម - ចំនួនទឹកប្រាក់នៃផលប្រយោជន៍ ពិសេស + កាតព្វកិច្ច²⁹

$$= 35,000 - 30,000 - 0 + 0$$

$$= 5,000$$

តាមការគណនាខាងលើនេះ ប្រាក់ចំនួន 5,000ដុល្លារ គឺត្រូវកាត់បន្ថយពី A ដើម្បីបង្កប់ភាគបម្រុង ព្រោះគាត់បានទទួលប្រទានកម្មជាដីពីមតកជន តម្លៃ ១៥០,០០០ដុល្លារ។

លំហាត់ទី២

- មតកជន T មានសន្តតិជន A (ជាភរិយា), B & C (ជាដីដូនដីតា)
- នៅថ្ងៃទី០១ ខែឧសភា ឆ្នាំ២០០៨ មតកជនបានធ្វើប្រទានកម្មដីមួយដុំដែលមានតម្លៃ ១៥០,០០០ដុល្លារ ទៅឲ្យ A (នេះត្រូវជាផលប្រយោជន៍ពិសេស)។
- ទ្រព្យសន្តតិកម្មរបស់មតកជនពុំមានអ្វីទេ ប៉ុន្តែមានបំណុល ១០,០០០ដុល្លារ
- នៅថ្ងៃទី០១ ខែ០១ ឆ្នាំ២០១០ B & C បានដាក់ពាក្យបណ្តឹងបង្ហាញឆន្ទៈទាមទារឲ្យកាត់បន្ថយភាគបម្រុងចំពោះ A

ដំណោះស្រាយ

ទ្រព្យសម្បត្តិដែលជាមូលដ្ឋាននៃការគណនា

ទ្រព្យសកម្មនៅពេលចាប់ផ្តើមសន្តតិកម្ម + ផលប្រយោជន៍ពិសេស + ប្រទានកម្ម - កាតព្វកិច្ច³⁰

$$= 0 + 150,000 + 0 - 10,000$$

$$= 140,000$$

ការគណនាចំនួនទឹកប្រាក់នៃភាគបម្រុង

ទ្រព្យសម្បត្តិដែលជាមូលដ្ឋាន x (1/2 or 1/3) x ចំនួនសមាមាត្រនៃអ្នកមានសិទ្ធិលើភាគបម្រុង³¹

²⁸ មាត្រា ១១៦៣ នៃក្រមរដ្ឋប្បវេណី កថាខណ្ឌទី១

²⁹ មាត្រា ១២៣៤ នៃក្រមរដ្ឋប្បវេណី

³⁰ មាត្រា ១២៣១ នៃក្រមរដ្ឋប្បវេណី

$$\begin{aligned} \text{ភាគបម្រុងសរុប} &= 140,000 \times 1/2 \\ &= 70,000 \end{aligned}$$

ភាគបម្រុងម្នាក់ៗ

តាមការបែងចែកមកិត³² សហព័ន្ធ A = 1/2

$$\text{ដីដួន} \quad B = 1/4$$

$$\text{ដីតា} \quad C = 1/4$$

$$\begin{aligned} \text{ដូច្នោះ: } A &= 70,000 \times 1/2 \\ &= 35,000 \end{aligned}$$

$$\begin{aligned} B = C &= 70,000 \times 1/4 \\ &= 17,500 \end{aligned}$$

ចំនួនទឹកប្រាក់ដែលបានបំពានភាគបម្រុង

ចំនួនទឹកប្រាក់នៃភាគបម្រុង - ទ្រព្យតាមការបែងចែកតាមសន្តិកម្ម - ចំនួនទឹកប្រាក់នៃផលប្រយោជន៍ ពិសេស + កាតព្វកិច្ច³³

$$\begin{aligned} &= 17,500 - 0 - 0 + 5,000 \text{ (កំណត់ថា បំណុលបែងចែកឲ្យ B \& C ស្មើគ្នា)} \\ &= 22,500 \end{aligned}$$

តាមការគណនាខាងលើនេះ ទឹកប្រាក់ដែលត្រូវបំពានរបស់ B & C គឺក្នុងម្នាក់ចំនួន 22,500 ដុល្លារ

ដូច្នោះ: ត្រូវកាត់បន្ថយពី A ដើម្បីបង្រួបភាគបម្រុង គឺចំនួន 45,000 ដុល្លារ ព្រោះគាត់ទទួលប្រទានកម្មជាដីដែលមានតម្លៃ 150,000ដុល្លារ។

លំហាត់ទី៣

- មតកជន T បានទទួលមរណភាពនៅថ្ងៃទី០១ ខែ០៨ ឆ្នាំ២០០៨ និង មានសន្តិកម្ម A (ជាភរិយា), B & C (ឪពុកម្តាយ)
- នៅថ្ងៃទី០១ ខែ០១ ឆ្នាំ២០០៧ មតកជនបានធ្វើប្រទានកម្មជាសាច់ប្រាក់ចំនួន ៣០,០០០ ដុល្លារ ទៅឲ្យ A
- នៅថ្ងៃទី០១ ខែ០១ ឆ្នាំ២០០៨ មតកជនបានធ្វើប្រទានកម្មដីមួយកន្លែងដែលមានតម្លៃ ១៥០,០០០ដុល្លារ ទៅឲ្យ A (នេះត្រូវជាផលប្រយោជន៍ពិសេស)
- ទ្រព្យសម្បត្តិសន្តិកម្មរបស់មតកជន មាន ៥០,០០០ដុល្លារ (T បានចែកទ្រព្យដែលនៅ

³¹ មាត្រា ១២៣០ នៃក្រមរដ្ឋប្បវេណី

³² មាត្រា ១១៦៣ នៃក្រមរដ្ឋប្បវេណី កថាខណ្ឌទី៣

³³ មាត្រា១២៣៤ នៃក្រមរដ្ឋប្បវេណី

សល់ ៥០,០០០ដុល្លារនេះ ឲ្យទៅ B)

- តើ C អាចទាមទារឲ្យកាត់បន្ថយភាគបម្រុងពីនរណាខ្លះ?

ដំណោះស្រាយ

ទ្រព្យសម្បត្តិដែលជាមូលដ្ឋាននៃការគណនា

ទ្រព្យសកម្មនៅពេលចាប់ផ្តើមសន្តិកម្ម + ផលប្រយោជន៍ពិសេស + ប្រទានកម្ម - កាតព្វកិច្ច³⁴

$$= 50,000 + 150,000 + 0 - 0$$

$$= 200,000$$

***ករណីនេះ ប្រទានកម្មដែលធ្វើមុនរយៈពេលមួយឆ្នាំ មុនការទទួលមរណភាពរបស់មតកជន មិនត្រូវបានយកមកធ្វើជាមូលដ្ឋានក្នុងការគណនាភាគបម្រុងទេ យោងតាមមាត្រា ១២៣២ (ដូច្នោះប្រទានកម្ម 30,000 ដុល្លារ មិនត្រូវបានបូកបញ្ចូល)

ចំនួនទឹកប្រាក់នៃភាគបម្រុង

ទ្រព្យសម្បត្តិដែលជាមូលដ្ឋាន x (1/2 or 1/3) x ចំនួនសមាមាត្រនៃអ្នកមានសិទ្ធិលើភាគបម្រុង³⁵

$$\begin{aligned} \text{ចំនួនភាគបម្រុងសរុប} &= 200,000 \times 1/2 \\ &= 100,000 \end{aligned}$$

ចំនួនភាគបម្រុងម្នាក់ៗ

តាមការបែងចែកមតិក³⁶ សហព័ន្ធ = 1/3

$$\text{ឌីពុក B} = 1/3$$

$$\text{ម្តាយ C} = 1/3$$

ដូច្នោះ: $A = B = C = 100,000 \times 1/3$

$$= 33,333.33$$

ចំនួនទឹកប្រាក់ដែលបានបំពានភាគបម្រុង

ចំនួនទឹកប្រាក់នៃភាគបម្រុង - ទ្រព្យតាមការបែងចែកតាមសន្តិកម្ម - ចំនួនទឹកប្រាក់នៃផលប្រយោជន៍ ពិសេស + កាតព្វកិច្ច³⁷

$$= 33,333.33 - 0 - 0 + 0$$

$$= 33,333.33$$

³⁴ មាត្រា ១២៣១ នៃក្រមរដ្ឋប្បវេណី

³⁵ មាត្រា ១២៣០ នៃក្រមរដ្ឋប្បវេណី

³⁶ មាត្រា ១១៦៣ នៃក្រមរដ្ឋប្បវេណី កថាខណ្ឌទី២

³⁷ មាត្រា ១២៣៤ នៃក្រមរដ្ឋប្បវេណី

$$\begin{aligned} \text{ដូច្នោះ C អាចទាមទារឲ្យកាត់បន្ថយដំបូងពី B} &= 50,000 - 33,333.33 \text{ (ការបែងចែកចំណែកមកត)} \\ &= 16,666.67 \end{aligned}$$

ចំណែកនៅសល់ 16,666.66 អាចទាមទារពី A ព្រោះ A បានទទួលប្រទានកម្មចុងក្រោយនៅថ្ងៃទី ០១ ខែ០១ ឆ្នាំ២០០៨ លើដីតម្លៃ ១៥០,០០០ដុល្លារ។



សិក្ខាសាលាគណៈមេធាវី (ធំ) លើកទី៥

ប្រធានបទ៖ “កាតព្វកិច្ច៖ កិច្ចសន្យា”

ថ្ងៃទី ២០ ខែមីនា ឆ្នាំ២០១៤

កាតព្វកិច្ច ៖ កិច្ចសន្យា

១. និយមន័យ ៖

កាតព្វកិច្ច គឺជាទំនាក់ទំនងគតិយុត្ត ដែលចងក្លាប់បុគ្គលពីរនាក់ដោយអោយបុគ្គលម្នាក់ដែលបានកំណត់(កូនបំណុល) មានករណីយកិច្ច មួយចំនួនចំពោះបុគ្គលដែលបានកំណត់ម្នាក់ទៀត (ម្ចាស់បំណុល) (មាត្រា ៣០៨ នៃក្រមរដ្ឋប្បវេណី) ។

តើអ្វីទៅជាករណីយកិច្ច ?

នៅក្នុងក្រមរដ្ឋប្បវេណីកម្ពុជា យើងពុំឃើញមានមាត្រាណាមួយកំណត់អត្ថន័យលើពាក្យថា “ករណីយកិច្ច”ឡើយ ។ ប៉ុន្តែ ផ្អែកតាមការស្រាវជ្រាវរបស់ខ្ញុំ ខ្ញុំសូមសាកល្បងផ្តល់អត្ថន័យដូចតទៅ ៖

“ករណីយកិច្ច” គឺជាកិច្ច ឬសកម្មភាពអ្វីមួយ ដែលអ្នកជាប់កាតព្វកិច្ច (កូនបំណុល) ត្រូវតែបំពេញ។

ម្ចាស់បំណុល ជាភាគីដែលទទួលប្រយោជន៍ពីការបំពេញករណីយកិច្ច ហើយកូនបំណុលជាភាគីដែលត្រូវទទួលបន្ទុកបំពេញនូវករណីយកិច្ចនោះ (មាត្រា ៣០៨ កថាខណ្ឌទី២ នៃក្រមរដ្ឋប្បវេណី) ។

២. ប្រភពនៃកាតព្វកិច្ច ៖

២.១. កាតព្វកិច្ចដែលកើតដោយឆន្ទៈរបស់ភាគី ៖

ក. កិច្ចសន្យា(មាត្រា ៣១១ នៃក្រមរដ្ឋប្បវេណី) ៖

កិច្ចសន្យា គឺជាការព្រមព្រៀងគ្នារវាងបុគ្គលពីរ ឬច្រើននាក់ដើម្បីបង្កើត កែប្រែ ឬរំលត់នូវកាតព្វកិច្ច ។

ឧទាហរណ៍៖ ភតិសន្យា កិច្ចសន្យាការងារ កិច្ចសន្យាទិញ-លក់ ។ល។

ខ. សកម្មភាពឯកតោភាគី(មាត្រា ៣១២ នៃក្រមរដ្ឋប្បវេណី) ៖

សកម្មភាពឯកតោភាគី សំដៅលើករណីដែលកាតព្វកិច្ចកើតឡើងដោយការបង្ហាញឆន្ទៈ ជាឯកតោភាគីរបស់បុគ្គលតែម្នាក់ ។ សកម្មភាពឯកតោភាគី អាចមានរូបភាពដូចខាងក្រោម ៖

-ការបង្ហាញឆន្ទៈក្នុងការចាត់ចែងទ្រព្យ៖

ឧទាហរណ៍៖ អច្ឆ័យទាន (មាត្រា ១២១២ នៃក្រមរដ្ឋប្បវេណី) ។

-ការអនុវត្តសិទ្ធិដែលបានទទួលតាមកិច្ចសន្យា ឬតាមច្បាប់៖

ឧទាហរណ៍៖ សិទ្ធិរំលាយកិច្ចសន្យា សិទ្ធិទាមទារអោយប្រគល់ភាគបំរុង...។

ឧទាហរណ៍៖ កិច្ចសន្យាជួលផ្ទះមួយត្រូវបានរំលាយដោយម្ចាស់ផ្ទះវិញ ដោយសារកំហុសរបស់អ្នកជួលមិនបានបង់ប្រាក់ឈ្នួល ។ ហេតុនេះ អ្នកជួលត្រូវមានកាតព្វកិច្ចប្រគល់ផ្ទះជូនម្ចាស់ផ្ទះវិញ ។ កាតព្វកិច្ចរបស់អ្នកជួលក្នុងការប្រគល់ផ្ទះជូនម្ចាស់ផ្ទះវិញនេះ ពុំមែនជាកាតព្វកិច្ចដែលកើតឡើងតាមកិច្ច

សន្យាឡើយ គឺកើតឡើងដោយសារការអនុវត្តសិទ្ធិវិលាយកិច្ចសន្យារបស់ម្ចាស់ផ្ទះ ដែលជាសកម្មភាពឯកតោភាគី ។

២.២. កាតព្វកិច្ចដែលកំណត់ដោយច្បាប់ ៖

ក. ការគ្រប់គ្រងដោយឈឺឆ្កាល (មាត្រា ៧២៩-៧៣៥ នៃក្រមរដ្ឋប្បវេណី)

“ទោះបីជាគ្មានសិទ្ធិក៏ដោយ ការចាប់ផ្តើមគ្រប់គ្រងកិច្ចការដើម្បីបុគ្គលដទៃ ហៅថា ការគ្រប់គ្រងដោយឈឺឆ្កាល ”... ។

ឧទាហរណ៍ទី១ ៖ ក និង ខ ជាអ្នកជិតខាង។ នៅពេលដែល ខ បានធ្វើដំណើរទៅលេងខាងក្រៅបង្អួចផ្ទះរបស់ ខ ក៏ខូចខាតបែកបាក់។ ក ឃើញដូច្នោះ ក៏បានម្តុះម្តាយខ្លាចភ្លៀងហូរចូលធ្វើអោយខូចខាតផ្ទះរបស់ ខ ដូច្នោះ ក ក៏បានចូលក្នុងផ្ទះរបស់ ខ ហើយបានជួសជុលបង្អួចនោះដោយគ្មានការអនុញ្ញាតពី ខ ។ ក្នុងករណីនេះ ក បានគ្រប់គ្រងដោយឈឺឆ្កាល ផ្អែកតាមមាត្រា ៧២៩ នៃក្រមរដ្ឋប្បវេណី។

ឧទាហរណ៍ទី២ ៖ ចំពោះអ្នកគ្រប់គ្រងដោយឈឺឆ្កាលដោយមានវិជ្ជាជីវៈ។ ក្នុងករណីខាងលើប្រសិនបើ ក ជាជាងជួសជុលបង្អួច ហើយ ក បានបន្តជួសជុលបង្អួចរបស់ ខ ទោះបីជាក្រោយមក ខ បានដឹងពីការជួសជុលរបស់ ខ នោះ ក អាចទាមទារប្រាក់កម្រៃពី ខ បាន (មាត្រា ៧៣៥ នៃក្រមរដ្ឋប្បវេណី)។

ក៏ប៉ុន្តែ សកម្មភាពមួយក៏អាចចាត់ទុកជាការគ្រប់គ្រងដោយឈឺឆ្កាលផងដែរ ប្រសិនបើអ្នកគ្រប់គ្រងមានឆន្ទៈគ្រប់គ្រងដើម្បីបុគ្គលដទៃ និងដើម្បីសាមីខ្លួន ដូចជា ប្រសិនបើប្រាំឯទន្លេទំនងជាត្រូវបាក់ ដោយសារការកើនឡើងនៃសម្ពាធទឹកទន្លេ ហើយមានអ្នករស់នៅតាមបណ្តោយដងទន្លេណាម្នាក់ចាត់វិធានការជាបន្ទាន់ដើម្បីទប់កុំអោយប្រាំឯទន្លេបាក់ ដើម្បីការពារមិនត្រឹមតែផ្ទះខ្លួនឯងប៉ុណ្ណោះទេ គឺដើម្បីការពារផ្ទះអ្នកជិតខាងផងដែរ ។ ដូចនេះ សកម្មភាពបែបនេះត្រូវចាត់ទុកថា ជាការគ្រប់គ្រងដោយឈឺឆ្កាល ។

ខ. សេចក្តីចម្រើនឥតហេតុ (មាត្រា ៧៣៦-៧៤១ នៃក្រមរដ្ឋប្បវេណី)

“ទោះបីជាគ្មានមូលហេតុលើផ្លូវច្បាប់ក៏ដោយ បុគ្គលដែលបានទទួលផលប្រយោជន៍ដោយសារទ្រព្យសម្បត្តិ ឬពលកម្មរបស់អ្នកដទៃ ហើយធ្វើអោយកើតមានការបាត់បង់ផលប្រយោជន៍ដល់អ្នកដទៃដោយសារការទទួលនោះ មានករណីយកិច្ចត្រូវសងផលប្រយោជន៍នោះ ត្រឹមកំរិតដែលផលប្រយោជន៍នោះមាន ”... ។ ឧទាហរណ៍ ៖ ការអាប្រាក់លើស ការឡើងជិះសាឡាងឆ្លងដោយភ្លេចបង់ប្រាក់ ។

គ. អំពើអនីត្យានុកូល (មាត្រា ៧៤២-៧៦៥ នៃក្រមរដ្ឋប្បវេណី)

“អំពើដោយមានកំហុស ចេតនា ឬអចេតនា សំដៅទៅលើអំពើដែលត្រូវនឹងចំណុចណាមួយខាងក្រោម នេះ ៖

(ក)- ធ្វើអំពើបំពានដោយព្យាករណ៍ទុកជាមុនពីការកើតឡើងនូវលទ្ធផល ហើយដោយទទួលយកការកើតឡើងនៃលទ្ធផលនោះ ។ ឧទាហរណ៍៖ ដោយសារតែ ក បានស្អប់ ខ។ ក បានទះកំផ្លៀង ខ ដោយចេតនា និងបង្កអោយមានរបួស។ ទង្វើនេះ គឺជាអំពើអនីត្យានុកូល ដោយកំហុសចេតនា។

(ខ)- ធ្វើអំពើដែលបើតាមប្រក្រតី បុគ្គលដែលមានឋានៈនៃការងារ ឬបទពិសោធន៍ស្មើគ្នានឹងអ្នកធ្វើអំពើនោះ អាចព្យាករណ៍ទុកជាមុនអំពីការកើតឡើងនៃលទ្ធផលនោះ ដោយសារការធ្វេសប្រហែសមិនប្រុងប្រយ័ត្ន ហើយទោះជាមានករណីយកិច្ចចៀសវាងនូវលទ្ធផលនោះក៏ដោយ ក៏នៅតែប្រព្រឹត្តិផ្ទុយនឹងករណីយកិច្ចនោះ ។” ឧទាហរណ៍៖ ដោយសារតែ ក មិនបានគេងកាលពីយប់មុន ក បានគេងលង់លក់ក្នុងពេលកំពុងបើកបរ ហើយបានបើកបុក ខ។ នេះ គឺជាអំពើអនីត្យានុកូលដោយកំហុសចេតនា។

ឃ. បញ្ញត្តិនៃច្បាប់ផ្សេងៗទៀត៖ ការកំណត់ដោយបញ្ញត្តិច្បាប់ ដូចជា កាតព្វកិច្ចបង់ពន្ធកាតព្វកិច្ចយោធា។

៣. ប្រភេទ និងមែបយ៉ាងនៃកាតព្វកិច្ច ៖

៣.១. កាតព្វកិច្ចមានគោលបំណងអោយធ្វើសកម្មភាព៖

កាតព្វកិច្ចមានគោលបំណងអោយធ្វើសកម្មភាព គឺជាកាតព្វកិច្ចដែលករណីយកិច្ចត្រូវបំពេញ ជាការធ្វើសកម្មភាពណាមួយ ។ កាតព្វកិច្ចមានគោលបំណងអោយធ្វើសកម្មភាពនេះមានមែកជាងដូចតទៅ ៖

៣.១.១. កាតព្វកិច្ចផ្ទេរ/កាតព្វកិច្ចប្រគល់៖ គឺជាកាតព្វកិច្ចដែលករណីយកិច្ចត្រូវបំពេញជាការប្រគល់អ្វីមួយដូចជាវត្ថុជាដើម ។ កាតព្វកិច្ចផ្ទេរ/កាតព្វកិច្ចប្រគល់នេះ ត្រូវបានបែងចែកដូចខាងក្រោម៖

ក. កាតព្វកិច្ចជាប្រាក់ (មាត្រា ៣១៦ នៃក្រមរដ្ឋប្បវេណី) ៖ គឺជាកាតព្វកិច្ចដែលមានករណីយកិច្ចជាការសងប្រាក់ ។

ខ. កាតព្វកិច្ចមិនមែនជាប្រាក់ ៖ គឺជាកាតព្វកិច្ចដែលមានករណីយកិច្ច ជាការប្រគល់ ឬអោយវត្ថុដែលមិនមែនជាប្រាក់ ។ កាតព្វកិច្ចមិនមែនជាប្រាក់នេះត្រូវបានបែងចែកដូចខាងក្រោម៖

ខ.១. កាតព្វកិច្ចប្រគល់វត្ថុដែលបានកំណត់ជាក់លាក់ (មាត្រា ៣១៤ ក.រ) ៖

វត្ថុដែលបានកំណត់ជាក់លាក់ សំដៅលើវត្ថុដែលគូភាគីបានកំណត់ច្បាស់លាស់ អំពីប្រភេទបរិមាណ គុណភាព អាយុកាល ជាដើម ដែលបង្ហាញអំពីអត្តសញ្ញាណជាក់លាក់នៃវត្ថុដែលត្រូវប្រគល់ ។ វត្ថុដែលបានកំណត់ជាក់លាក់ សំដៅលើវត្ថុដែលគូភាគីបានធ្វើការកំណត់យ៉ាងច្បាស់លាស់ពីលក្ខណៈពិសេសរបស់វាហើយដែលមិនអាចយកវត្ថុផ្សេងមកជំនួសបាន ។

កូនបំណុល ត្រូវមានកាតព្វកិច្ចប្រគល់វត្ថុជាក់លាក់នេះអោយទៅម្ចាស់បំណុល ។ ចំពោះកាតព្វកិច្ចប្រគល់វត្ថុជាក់លាក់ កូនបំណុលត្រូវមានករណីយកិច្ចថែរក្សាវត្ថុនោះ ដោយប្រុងប្រយ័ត្នក្នុងនាមជាអ្នកគ្រប់គ្រងដ៏ល្អរហូតដល់ពេលប្រគល់វត្ថុនោះ ។ ឧទាហរណ៍៖ កាតព្វកិច្ចប្រគល់ដារបុរាណសម័យអង្គរ...។

ខ.២. កាតព្វកិច្ចដែលបានកំណត់ប្រភេទនៃវត្ថុ(មាត្រា ៣១៥ ក.រ) ៖

វត្ថុនៃប្រភេទជាក់លាក់ សំដៅលើវត្ថុដែលត្រូវបានកំណត់ដោយប្រភេទនៃវត្ថុតែប៉ុណ្ណោះ។ វត្ថុប្រភេទជាក់លាក់ គឺអាចជំនួសបាន ដោយវត្ថុផ្សេងទៀត ដែលមានប្រភេទដូចគ្នា។ កាតព្វកិច្ចដែលបាន

កំណត់ប្រភេទនៃវត្ថុ ត្រូវបានបែងចែកជាកាតព្វកិច្ចពីរប្រភេទ គឺ៖ កាតព្វកិច្ចប្រគល់វត្ថុកំណត់មិនជាក់លាក់ និង កាតព្វកិច្ចប្រគល់វត្ថុកំណត់ជាក់លាក់។

- កាតព្វកិច្ចប្រគល់វត្ថុកំណត់មិនជាក់លាក់ (មាត្រា ៣១៥ នៃក្រមរដ្ឋប្បវេណី) ៖

នៅពេលដែលវត្ថុនៃប្រភេទជាក់លាក់ មិនទាន់ត្រូវបានកំណត់ទេ នោះកាតព្វកិច្ច គឺជាកាតព្វកិច្ចប្រគល់វត្ថុកំណត់មិនជាក់លាក់។ ក្នុងករណីកាតព្វកិច្ចប្រគល់វត្ថុកំណត់មិនជាក់លាក់ កូនបំណុលអាចប្រគល់វត្ថុណាមួយក្នុងប្រភេទនោះ។ ប្រសិនបើវត្ថុដែលត្រូវផ្តល់មានគុណភាពច្រើនយ៉ាង នោះកូនបំណុល មានករណីយកវត្ថុផ្តល់ដែលមានគុណភាពដូចដែលគូភាគីបានកំណត់។ ក្នុងករណីគូភាគីមិនបានកំណត់គុណភាពទេ កូនបំណុលមានករណីយកវត្ថុផ្តល់នូវវត្ថុដែលមានគុណភាពមធ្យម។

ចំពោះកាតព្វកិច្ចប្រគល់វត្ថុកំណត់មិនជាក់លាក់ កូនបំណុលមិនមានកាតព្វកិច្ចថែរក្សាវត្ថុនោះដោយ ប្រុងប្រយ័ត្ននោះទេ ។

ឧទាហរណ៍៖ កូនបំណុលត្រូវប្រគល់ម៉ូតូម៉ាក C100 សេរី ២០១៣ ចំនួន១០គ្រឿង។ ដោយសារតែមានម៉ូតូម៉ាកC100 សេរី២០១៣ ច្រើនគ្រឿង ហើយអាចជំនួសបាន ដូចនេះ វាជាវត្ថុនៃប្រភេទជាក់លាក់។ ហើយដោយសារតែវត្ថុនៃប្រភេទជាក់លាក់នោះ មិនទាន់ត្រូវបានកំណត់ទេ ដូចនេះ កាតព្វកិច្ចក្នុងករណីនេះ គឺជាកាតព្វកិច្ចប្រគល់វត្ថុកំណត់មិនជាក់លាក់។

ក្នុងឃ្លាំងរបស់កូនបំណុល C100 សេរី ២០១៣ ចំនួន១០០គ្រឿង ដែលមានគុណភាព០៣ប្រភេទ (ល្អ មធ្យម ទាប) ។ ក្នុងករណីនេះប្រសិនបើគុណភាពនៃម៉ូតូពុំត្រូវបានកំណត់ក្នុងកិច្ចសន្យាទេ នោះកូនបំណុលអាចប្រគល់ម៉ូតូចំនួន១០គ្រឿង ដែលមានគុណភាពមធ្យម អោយម្ចាស់បំណុលបាន ។

- កាតព្វកិច្ចប្រគល់វត្ថុដែលត្រូវបានកំណត់ជាក់លាក់ (មាត្រា ៣១៥ នៃក្រមរដ្ឋប្បវេណី) ៖

នៅពេលដែលវត្ថុនៃប្រភេទជាក់លាក់ត្រូវបានកំណត់ នោះកាតព្វកិច្ចនឹងក្លាយជាកាតព្វកិច្ចប្រគល់វត្ថុដែលត្រូវបានកំណត់ជាក់លាក់។ ការកំណត់ គឺមានសារៈសំខាន់ក្នុងការកំណត់នូវវត្ថុដែលត្រូវប្រគល់ អោយម្ចាស់បំណុល ក្នុងចំណោមវត្ថុជាច្រើននៃប្រភេទជាក់លាក់នោះ។ ក្នុងករណីនៃកាតព្វកិច្ចប្រគល់វត្ថុដែលត្រូវបានកំណត់ជាក់លាក់ កូនបំណុលមានកាតព្វកិច្ចត្រូវប្រគល់នូវវត្ថុកំណត់ជាក់លាក់នោះតែប៉ុណ្ណោះ។

វិធីនៃការកំណត់វត្ថុនៃប្រភេទជាក់លាក់ (មាត្រា ៣១៥ កថាខណ្ឌ២ នៃក្រមរដ្ឋប្បវេណី)៖

កូនបំណុលអាចធ្វើការសម្រេចថាតើវត្ថុណាដែលត្រូវផ្តល់មុនពេលប្រគល់។ សកម្មភាពជ្រើសរើសវត្ថុដែលត្រូវផ្តល់ និងការរៀបចំក្នុងការប្រគល់ត្រូវបានអោយឈ្មោះថា“ការកំណត់វត្ថុនៃប្រភេទជាក់លាក់”។ វត្ថុដែលមិនកំណត់ជាក់លាក់នឹងត្រូវបានធ្វើការកំណត់ដូចតទៅ៖

- កូនបំណុលបានកំណត់វត្ថុដែលត្រូវផ្តល់ច្បាស់លាស់
- កូនបំណុលបានបញ្ចប់រាល់សកម្មភាពចាំបាច់ដើម្បីផ្តល់នូវវត្ថុដែលបានកំណត់នោះ ។

ឧទាហរណ៍៖ កិច្ចសន្យាទិញម៉ូតូចំនួន C100 សេរី ២០១៣ ចំនួន១០គ្រឿង ។ កូនបំណុលត្រូវប្រគល់ម៉ូតូ ១០ គ្រឿងក្នុងឃ្លាំងរបស់គាត់។ ប្រសិនបើកូនបំណុលមានម៉ូតូ C100 សេរី ២០១៣ ចំនួន

១០០គ្រឿង ក្នុងឃ្នាំង នោះកូនបំណុលត្រូវជ្រើសរើសយកចំនួន ១០គ្រឿង ។ ក្រោយពេលដែលកូនបំណុលជ្រើសរើសម៉ូតូចំនួន ១០គ្រឿង និងបញ្ចប់ការគ្រប់គ្រងវត្ថុដល់អ្នកទិញរួចហើយ ករណីយកិច្ចរបស់អ្នកលក់ត្រូវកំណត់ត្រឹមការផ្តល់ម៉ូតូចំនួន១០គ្រឿង ដែលបានជ្រើសរើសរួចហើយនោះ ។

ឧទាហរណ៍ខាងលើនេះ ហៅថា“ការកំណត់វត្ថុនៃប្រភេទជាក់លាក់” ។ ជាលទ្ធផលនៃការកំណត់នេះ កូនបំណុលមានករណីយកិច្ចថែរក្សាម៉ូតូទាំង១០គ្រឿងនោះ ដោយប្រុងប្រយ័ត្ន ក្នុងនាមជាអ្នកគ្រប់គ្រងដ៏ល្អ តាមមាត្រា ៣១៤ ដោយហេតុថាស្ថានភាពនេះស្រដៀងនឹងការប្រគល់វត្ថុដែលបានកំណត់ជាក់លាក់ដែរ ។

ប្រសិនបើកូនបំណុលធ្វើអោយបាត់បង់ម៉ូតូទាំង១០គ្រឿងនោះ បន្ទាប់ពីបានធ្វើការកំណត់ហើយ និងមុនកាលបរិច្ឆេទប្រគល់ បញ្ហាអាចនឹងកើតឡើងថា តើកូនបំណុលត្រូវប្រគល់ម៉ូតូ១០គ្រឿងផ្សេងទៀត ដែលមានប្រភេទដូចគ្នា ឬគ្រាន់តែសងការខូចខាត ?

៣.១.២. កាតព្វកិច្ចធ្វើសកម្មភាព ៖

កាតព្វកិច្ចធ្វើសកម្មភាព គឺជាកាតព្វកិច្ចមានបំណងអោយធ្វើសកម្មភាពជាក់លាក់ណាមួយ។

ឧទាហរណ៍ ៖ កិច្ចសន្យាការងារ កិច្ចសន្យាអាណត្តិ កិច្ចសន្យាសាងសង់ ។

៣.២. កាតព្វកិច្ចមានគោលបំណងមិនអោយធ្វើសកម្មភាព ៖

ជាកាតព្វកិច្ចដែលមានកម្មវត្ថុមិនអោយធ្វើសកម្មភាពណាមួយ ។

ឧទាហរណ៍៖ក្នុងកិច្ចសន្យាទិញលក់មូលនិធិពាណិជ្ជកម្ម អ្នកលក់ត្រូវបានហាមឃាត់មិនអោយបើកអាជីវកម្មដូចគ្នាក្នុងរយៈពេលកំណត់ណាមួយ ដើម្បីប្រគូតប្រដែងនឹងអាជីវកម្មដែលខ្លួនបានលក់ឲ្យអ្នកទិញ។

៣.៣. កាតព្វកិច្ចអនិយ័ត៖ (មាត្រា ៣២០ ក.រ)

ក្នុងករណីដែលកម្មវត្ថុនៃកាតព្វកិច្ចត្រូវបានកំណត់ដោយការជ្រើសរើសក្នុងចំណោមការផ្តល់ច្រើនប្រភេទ កូនបំណុលត្រូវមានសិទ្ធិជ្រើសរើស ។ នៅពេលដែលកូនបំណុលបានជ្រើសរើស និងបានបំពេញនូវតាវកាលិកណាមួយហើយ នោះកាតព្វកិច្ចនឹងត្រូវចាត់ទុកថាត្រូវបានអនុវត្តចប់សព្វគ្រប់ ។

ឧទាហរណ៍៖ កាតព្វកិច្ចដែលកូនបំណុលត្រូវសងប្រាក់ \$ ៥០០ (ប្រាំរយដុល្លារ) ឬ ត្រូវគូរគំនូរមួយផ្ទាំងជូនម្ចាស់បំណុល ។ ករណីនេះ បើកូនបំណុលបានបំពេញតាវកាលិកណាមួយ ក្នុងចំណោមជម្រើសកាតព្វកិច្ចទាំងពីរ នោះកាតព្វកិច្ចត្រូវបានចាត់ទុកថា ត្រូវបានអនុវត្តចប់សព្វគ្រប់ ។

៤. ការលក់កាតព្វកិច្ច៖

កាតព្វកិច្ចត្រូវបានលក់ដោយមូលហេតុដូចខាងក្រោម (មាត្រា ៤៣៣ នៃក្រមរដ្ឋប្បវេណី) ៖

៤.១. ការលក់កាតព្វកិច្ចដោយសារសកម្មភាពភាគី៖

កាតព្វកិច្ចត្រូវបានលក់ តាមរយៈ ការសង ការទូទាត់ ការលើកលែង នរកម្ម ល្បាកុលភាព។

ក. ការសង(មាត្រា ៤៣៤-៤៦៣ នៃក្រមរដ្ឋប្បវេណី) ៖

ការសង គឺជាការរំលត់នូវកាតព្វកិច្ច ដោយការអនុវត្តតាមខ្លឹមសារនៃកាតព្វកិច្ច ។

ឧទាហរណ៍៖ ក្នុងករណីកិច្ចសន្យាលក់ម៉ូតូ ភាគីអ្នកលក់បានប្រគល់ម៉ូតូជូនអ្នកទិញ រីឯភាគីអ្នកទិញបានបង់ប្រាក់ថ្លៃម៉ូតូទៅអ្នកលក់គ្រប់ចំនួនរួចរាល់ដែរ ។

ខ. ការទូទាត់ (មាត្រា ៤៦៤-៤៧២ នៃក្រមរដ្ឋប្បវេណី) ៖

មាត្រា ៤៦៤ នៃក្រមរដ្ឋប្បវេណី បានចែងថា៖

“១-ក្នុងករណីដែលបុគ្គលពីរនាក់ទទួលបានបន្ទុកនូវកាតព្វកិច្ចដែលមានគោលបំណងប្រភេទដូចគ្នា ចំពោះគ្នាទៅវិញទៅមក ប្រសិនបើកាតព្វកិច្ចទាំងពីរត្រូវដល់ពេលកំណត់សងហើយ ភាគីម្ខាងអាចរំលត់កាតព្វកិច្ចទៅវិញទៅមកដោយយកចំនួនប្រាក់ស្មើគ្នា ដោយបង្ហាញឆន្ទៈឯកតោភាគី ។

២-ភាគីអាចធ្វើកិច្ចសន្យាទូទាត់ ដែលរំលត់កាតព្វកិច្ចទៅវិញទៅមកបាន ទោះបីជាកាតព្វកិច្ចទាំងពីរនោះគ្មានគោលបំណងប្រភេទដូចគ្នាទៅវិញទៅមកក៏ដោយ ។”

គ. ការលើកលែង (មាត្រា ៤៧៣-៤៧៥ នៃក្រមរដ្ឋប្បវេណី) ៖

ក្នុងករណីដែលម្ចាស់បំណុលបង្ហាញឆន្ទៈលើកលែងកាតព្វកិច្ចចំពោះកូនបំណុល កាតព្វកិច្ចនោះត្រូវរលត់។

ឃ. នវកម្ម (មាត្រា ៤៧៦-៤៧៨ នៃក្រមរដ្ឋប្បវេណី) ៖

នវកម្មសំដៅលើកិច្ចសន្យារវាងម្ចាស់បំណុល និងកូនបំណុលដែលរំលត់កាតព្វកិច្ចដើម និងបង្កើតកាតព្វកិច្ចថ្មីជំនួសកាតព្វកិច្ចដើមនោះ ។ នៅពេលកិច្ចសន្យានវកម្មបង្កើតមានភាព នោះកាតព្វកិច្ចដើមត្រូវរលត់ ។

ង. ព្យាកុលភាព (មាត្រា ៤៧៩ នៃក្រមរដ្ឋប្បវេណី) ៖

ក្នុងករណីដែលសិទ្ធិលើបំណុល និងកាតព្វកិច្ចធ្លាក់លើបុគ្គលតែម្នាក់ សិទ្ធិលើបំណុល និងកាតព្វកិច្ចនោះ ត្រូវរលត់ដោយព្យាកុលភាព ។

៤.២. អលទ្ធភាពក្នុងការអនុវត្តកាតព្វកិច្ចដោយគ្មានកំហុសរបស់កូនបំណុល (មាត្រា ៤៣៣ ចំនុច ខ ដល់មាត្រា ៤១៥ នៃក្រមរដ្ឋប្បវេណី)៖ ពាក់ព័ន្ធនឹងបញ្ញត្តិស្តីពីការទទួលបានបន្ទុកហានិភ័យ។

៤.៣. ការបំពេញលក្ខខណ្ឌបង្កប់ ឬការរំលាយកិច្ចសន្យា (មាត្រា ៤៣៣ នៃក្រមរដ្ឋប្បវេណី)

៤.៤. ការផុតអាជ្ញាយុកាលនៃការរលត់សិទ្ធិលើបំណុល (មាត្រា ៤៣៣ ចំនុច ឃ មាត្រា ៤៨០ ដល់ ៥០០ នៃក្រមរដ្ឋប្បវេណី)

៤.៥. ការអនុវត្តសិទ្ធិលុបចោល

៤.៥.១. មោឃភាព

- អត្ថន័យនៃមោឃភាព (មាត្រា ៣៥៧ ក.រ) ៖

ប្រសិនបើអត្ថន័យនៃសកម្មភាព ផ្ទុយនឹងបញ្ញត្តិដែលអនុវត្តដោយបង្ខំ ឬ ផ្ទុយនឹងសណ្តាប់ធ្នាប់

សាធារណៈ និងទំនៀមទំលាប់ល្អ ជនណាក៏អាចអះអាងនូវមោឃភាពនៃកិច្ចសន្យានោះបាន ។

៤.៥.២. ការលុបចោល

ក. សកម្មភាពដែលអាចលុបចោលបាន (មាត្រា ៣៥៨ ក.រ) ៖

(១)- សកម្មភាពដែលអាចលុបចោលបាន មានសុពលភាព រហូតដល់ពេលដែលអ្នកមានសិទ្ធិលុបចោល លុបចោលសកម្មភាពនោះ ។

(២)- ក្នុងករណីដែលអ្នកមានសិទ្ធិលុបចោល បានលុបចោលសកម្មភាពដែលអាចលុបចោលបាន សកម្មភាពនោះត្រូវចាត់ទុកជាមោឃៈតាំងពីដំបូង។

(៣)- ក្នុងករណីអ្នកមានសិទ្ធិលុបចោលបានផ្តល់សច្ចានុមតិលើសកម្មភាពដែលអាចលុបចោលបាន កម្មភាពនោះត្រូវមានសុពលភាពជាស្ថាពរ។

ខ. អ្នកដែលមានសិទ្ធិលុបចោល (មាត្រា ៣៥៩ ក.រ) ៖

- ចំពោះមូលហេតុមានវិការៈ

អ្នកដែលបង្ហាញឆន្ទៈដោយមានវិការៈ ឬអ្នកតំណាងដែលច្បាប់បានកំណត់របស់អ្នកនោះ,សន្តតិជនរបស់អ្នក ដែលបង្ហាញឆន្ទៈ ឬអ្នកដែលទទួលបានក្នុងកិច្ចសន្យាពីអ្នកដែលបង្ហាញឆន្ទៈ។

- ចំពោះមូលហេតុគ្មានសមត្ថភាពក្នុងការបង្ហាញឆន្ទៈ

សមីខ្លួននៃអនីតិជន, អ្នកតំណាងដែលច្បាប់បានកំណត់ ឬហិត្យបត្តមកៈនៃជននោះ ,សន្តតិជន ឬអច្ច័យលាភី សកលរបស់សមីខ្លួនក៏អាចអនុវត្តសិទ្ធិលុបចោលបានដែរ។

គ. អាជ្ញាយុកាលនៃការរំលត់សិទ្ធិលុបចោល (មាត្រា ៣៦៣ ក.រ)

(១)- ប្រសិនបើអ្នកមានសិទ្ធិលុបចោលមិនអនុវត្តនោះក្នុងរយៈពេល ៣ (បី) ឆ្នាំ ចាប់តាំងពីពេលដែលខ្លួនបានក្លាយទៅជាអ្នកដែលអាចផ្តល់សច្ចានុមតិ ។

(២)- អំឡុងពេល១០ (ដប់) ឆ្នាំ ចាប់តាំងពីកាលបរិច្ឆេទនៃកម្មភាព ។

សំណើ និង ស្វីការ

១-សញ្ញាណទូទៅ

កិច្ចសន្យាមានមុខងារដ៏សំខាន់នៅក្នុងសង្គមដែលតែងតែត្រូវបានប្រើប្រាស់ពាក់ព័ន្ធ និង សកម្មភាពសេដ្ឋកិច្ច ជីវភាពរស់នៅ ការប្រាស្រ័យទាក់ទង នឹងដំណើរការផលិតកម្ម ការចែកចាយ ការប្រើប្រាស់ទំនិញជាអាទិ៍...។ កិច្ចសន្យាជាប្រភពមួយនៃកាតព្វកិច្ច នៅក្នុងចំណោមប្រភពនៃកាតព្វកិច្ច ផ្សេងទៀតដូចជា សកម្មភាពឯកគោលភាគី សេចក្តីចម្លែកតែហេតុ ការគ្រប់គ្រងដោយឈឺឆ្កាញ អំពើអនីត្យានុកូល ដោយបញ្ញត្តិច្បាប់។

“កិច្ចសន្យាគឺជាកិរិយា ដែលបុគ្គលពីរនាក់ ឬច្រើននាក់មានឆន្ទៈត្រូវគ្នាព្រមបង្កើតកែប្រែ ឬរំលត់ កាតព្វកិច្ច”។ អនុភាពដែលបានបង្កើតឡើងតាមកិច្ចសន្យា រួមមានការកើតឡើងនៃសិទ្ធិលើលុយ ឬ កាតព្វកិច្ច។ កិច្ចសន្យាក៏អាចបង្កើតឡើងនូវសិទ្ធិប្រតិបត្តិក្នុងផងដែរដូចជា កិច្ចសន្យាហ៊ុំប៉ូតែកជាដើម។ បន្ថែមពីលើនេះកិច្ចសន្យាអាចជាអនុភាពបង្កើត ទំនាក់ទំនងឋានៈបុគ្គល ដូចជាអាពាហ៍ពិពាហ៍ ស្មុំកូន។ ទស្សនៈដែលគាំទ្រកិច្ចសន្យាសង្គមសេរីគឺគោលការណ៍សេរីភាពនៃកិច្ចសន្យា មានន័យថា ភាគីនៃកិច្ចសន្យាអាចសម្រេចដោយសេរីលើខ្លឹមសារនៃកិច្ចសន្យា និងគ្មានកម្រិតរឹតត្បិតណាមួយលើខ្លឹមសារនៃកិច្ចសន្យាឡើង។

បុគ្គលដែលមានគោលបំណងបង្កើតកិច្ចសន្យា បានតម្រង់ទិសដៅទៅរកខ្លឹមសារនៃកិច្ចសន្យា ទាំងឡាយ ដែលផ្តល់ប្រយោជន៍សម្រាប់ពួកគេដូចជាអ្នកលក់បាននូវប្រាក់នៃថ្លៃលក់ទិញវត្ថុ ឯអ្នកទិញ ចង់បាននូវវត្ថុនោះ ដើម្បីប្រើប្រាស់ជាប្រយោជន៍សម្រាប់ជីវភាពរស់នៅជាអាទិ៍ដល់ចំណុចនេះមានទំនាក់ ទំនងយ៉ាងខ្លាំងជាមួយនឹងការអភិវឌ្ឍសង្គមជាតិ។ ប៉ុន្តែនៅពេលដែលគោលការណ៍សេរីភាពនៃកិច្ចសន្យា បានជម្រុញឱ្យមានការប្រកួតប្រជែងដោយមិនត្រឹមត្រូវ ដែលអាចបណ្តាលឱ្យមានការខូចខាតដល់ផល ប្រយោជន៍របស់អ្នកទន់ខ្សោយ ហើយខ្លឹមសារនៃកិច្ចសន្យាត្រូវបានចាត់ទុកថាមិនសមហេតុផលយ៉ាង ខ្លាំង ផ្ទុយនឹងផលប្រយោជន៍សណ្តាប់ធ្នាប់ ឬទំនាមទំលាប់ល្អនោះសុពលភាពនៃកិច្ចសន្យាអាចត្រូវបាន បដិសេធផងដែរ។ នេះគឺជាការកម្រិតសេរីភាព នៃកិច្ចសន្យាគោលការណ៍សេរីភាពនៃកិច្ចសន្យាបាន បង្កប់ផងដែរនូវអត្ថន័យដែលគ្មានភាគីណាមួយត្រូវបានគេបង្ខំឱ្យចូលរួមនៅក្នុងកិច្ចសន្យាដែលគេ មិនចង់ចូលរួមនោះឡើយ ។ ជា ឧទាហរណ៍អ្នកលក់គុយទាវ មិនអាចបង្ខំឱ្យភ្ញៀវត្រូវតែហូបគុយទាវនៅ ពេលដែលភ្ញៀវមិនចង់ហូបគុយទាវនោះទេ។ ប៉ុន្តែគោលការណ៍សេរីភាពនៃកិច្ចសន្យានេះអាចត្រូវបាន លើកលែងដោយសារហេតុផលផ្សេងដែលជាបញ្ហាប្រយោជន៍សង្គម សីលធម៌វិជ្ជាជីវៈជាអាទិ៍ដូចជាគ្រូ ពេទ្យ មិនអាចបដិសេធសំណើរព្យាបាលជម្ងឺ ដែលស្នើឡើងដោយអ្នកជំងឺ ដោយគ្មានហេតុផលត្រឹមត្រូវ បានឡើយ ។

២-គោលការណ៍នៃការបង្កើតកិច្ចសន្យា

នៅពេលដែលកិច្ចសន្យាមួយត្រូវបានបង្កើតឡើងរវាងភាគីទាំងសងខាង នោះភាគីដែលមាន ករណីយកិច្ចត្រូវអនុវត្តត្រឹមត្រូវតាមខ្លឹមសារនៃករណីយកិច្ចនោះ។ ប៉ុន្តែបញ្ហាសំខាន់ដំបូងជា តើកិច្ច សន្យាអាចបង្កើតដោយត្រូវបំពេញនូវលក្ខខណ្ឌអ្វីខ្លះ ?

២.១. លក្ខខណ្ឌដែលនាំអោយបង្កើតកិច្ចសន្យា

ជាគោលការណ៍ កិច្ចសន្យា មានអានុភាពដោយសារសំណើនិង ស្វ័យការត្រូវគ្នា (មាត្រា៣៣៦)។ ហើយកិច្ចសន្យានឹងត្រូវបានបង្កើតឡើងនៅពេលដែលដំណឹងអំពីស្វ័យការ ត្រូវបានមកដល់អ្នកស្នើ (មាត្រា ៣៤០)។

ប្រសិនបើពិនិត្យលើអត្ថន័យខាងលើយើងឃើញ ថាហាក់ដូចជាពុំមានបញ្ហាណាមួយឡើយពាក់ ពន្ធនឹងអនុភាពនៃកិច្ចសន្យា ប៉ុន្តែបើពិនិត្យឱ្យបានស៊ីជម្រៅ ឬពិនិត្យទៅលើបាតុភូតដែលតែងតែកើត ឡើងអាចមានបញ្ហាជាច្រើនទាក់ទងទៅនឹង ការបង្កើតកិច្ចសន្យាដូចជាករណីណាដែលត្រូវបានចាត់ទុក ថាជាសំណើ ស្វ័យការដក់ដូចជាពេលដែលកិច្ចសន្យាមួយត្រូវបានបង្កើតឡើងជាដើម ។

២.១.១. សំណើ (ម. ៣៣៧)

ក. និយមន័យនៃសំណើ៖

សំណើ គឺជាការសុំបង្កើតកិច្ចសន្យាដែលធ្វើឡើងដោយ មានឆន្ទៈភ្ជាប់ខ្លួនជាមួយចំណងគតិយុត្ត ក្នុងករណីដែលមានស្វ័យការរបស់ភាគីម្ខាងទៀតចំពោះសំណើនោះ មានន័យថាសំណើគឺជាការសម្តែងឆន្ទៈ ដែលអាចបង្កើតជាកិច្ចសន្យាបានប្រសិនបើមានស្វ័យការរបស់ភាគីម្ខាងទៀតចំពោះសំណើនេះ (ម. ៣៣៧) ។

ការកំណត់ថា តើសកម្មភាពណាខ្លះដែលជាសំណើ នោះអាស្រ័យដោយសកម្មភាពរបស់មនុស្ស នៅក្នុងសង្គមផងដែរ ។ ឧទាហរណ៍ ករណីដែលបុគ្គល “ក” សុំខ្ចីថយន្តរបស់បុគ្គល “ខ” ប្រើប្រាស់ក្នុងរយៈ ពេលពីរថ្ងៃ ករណីនេះគឺជាការទទួលស្គាល់ថាជាសំណើរបស់បុគ្គល “ក” ដោយហេតុថានេះជាការសម្តែង ឆន្ទៈភ្ជាប់ខ្លួនជាមួយទំនាក់ទំនងកិច្ចសន្យា “ខ្ចីប្រើ” ។ ករណីផ្សេងទៀតដូចជាការដាក់តំលៃលើគំរូទំនិញ នៅក្នុង ហាងលក់ទំនិញ មិនមែនជាសំណើឡើយ ដោយហេតុថានេះគ្រាន់តែជាការទាក់ទាញអោយមាន សំណើរតែ ប៉ុណ្ណោះ ចំណែកឯការបង្ហាញអំពីបំណងទិញរបស់អតិថិជន ទើបត្រូវបានទទួលស្គាល់ថាជា សំណើ។

មានករណីខ្លះទៀតដែលសំណើមិនស្តែងចេញតាមរយៈពាក្យសំដីឬ លិខិតប៉ុន្តែបែរជាស្តែងចេញ តាមរយៈកាយវិការទៅវិញ ដូចជាករណីដែលមនុស្សតម្លើងម៉ាស៊ីនលក់ភេសជ្ជៈដើម្បីលក់ទឹកក្រូចកំប៉ុង។ ករណីនេះត្រូវទទួលស្គាល់ថាជននោះបានធ្វើសំណើហើយកិច្ចសន្យាត្រូវបានបង្កើតឡើងនៅពេលដែល អ្នកទិញបានដាក់កាក់ ហើយចុចប៊ូតុងម៉ាស៊ីនលក់ភេសជ្ជៈ។

ខ. អានុភាពនៃសំណើ(មាត្រា ៣៣៧ កថាខណ្ឌ១ និង២)

សំណើបង្កើតអានុភាពនៅពេលណា?

ដោយអនុលោមតាមគោលការណ៍ដែលការបង្ហាញឆន្ទៈមានអានុភាពនោះសំណើមានអានុភាព នៅពេលដែលសំណើបានទៅដល់ភាគីម្ខាងទៀត ។ ករណីនេះត្រូវបានយកមកអនុវត្តផងដែរ ចំពោះ ករណី ដែលមុនពេលសំណើបានទៅដល់ភាគីទទួលសំណើ អ្នកធ្វើសំណើបានទទួលមរណភាព អោយ តែសំណើបានទៅដល់ភាគីម្ខាងទៀត លើកលែងតែខ្លឹមសារនៃសំណើរគឺជា "កម្មសិទ្ធិផ្តាច់មុខរបស់អ្នកធ្វើ សំណើ" ។

ឧទាហរណ៍៖ ករណីដែលឈ្មោះ "ក" ស្នើប្តូរកង់របស់ខ្លួនជាមួយម៉ូតូរបស់ឈ្មោះ "ខ" ហើយសំណើនេះ បានដឹងដល់ឈ្មោះ "ខ" នោះសំណើរបស់ឈ្មោះ "ក" មានអានុភាព។

អានុភាពនៃសំណើមិនត្រូវបានបង្កើតឡើងឡើយ ប្រសិនបើសំណើនោះត្រូវបានដកមុនពេល ដែលសំណើនោះបានទៅដល់ភាគីម្ខាងទៀត។ ឧទាហរណ៍៖ ឈ្មោះ "ក" បានស្នើសុំទិញរថយន្តម៉ាក "Camery" របស់ឈ្មោះ "ខ" ក្នុងតម្លៃមួយម៉ឺនដុល្លារហើយបានផ្ញើសំណើនេះតាមលិខិតផ្ញើតាមប្រៃសណីយ៍។ នៅពេល ដែលលិខិតសំណើទៅដល់ឈ្មោះ "ខ" ឈ្មោះ "ក" បានទូរស័ព្ទប្រាប់ឈ្មោះ "ខ" ថាខ្លួនដក សំណើសុំទិញរថយន្តវិញ។ ករណីនេះសំណើរបស់ឈ្មោះ "ក" មិនបង្កើតអានុភាពឡើយ។

២.១.២. ស្វីការ (៣៣៧ កថាខណ្ឌទី៣ និងទី៤)

"កិច្ចសន្យាមានអានុភាពដោយសំណើនិងស្វីការត្រូវគ្នា" ។

ក. និយមន័យនៃស្វីការ ៖

តើអ្វីជាស្វីការ?

ស្វីការ គឺជាការបង្ហាញឆន្ទៈដោយភាគីទទួលសំណើយល់ព្រមចំពោះសំណើនោះ (ម.៣៣៧ កថា ខណ្ឌទី៣)។

ស្វីការ ត្រូវមានខ្លឹមសារដែលឆ្លើយតបដូចគ្នានឹងសំណើដូចជាករណីអ្នកទិញធ្វើសំណើទិញអាវ ម៉ាក "x" (ជាក់លាក់) មួយក្នុងតម្លៃដប់ម៉ឺនរៀល ហើយអ្នកលក់បានយល់ព្រមលក់អាវម៉ាក "x" ដែលអ្នក ទិញចង់ទិញនោះក្នុងតម្លៃដប់ម៉ឺនរៀល ។ ការបង្ហាញឆន្ទៈរបស់អ្នកលក់គឺជាស្វីការដែលបង្កើតកិច្ចសន្យា លក់ទិញ ។

ពិតមែនតែស្វីការ គឺជាការបង្ហាញឆន្ទៈដែលអ្នកទទួលសំណើរយល់ព្រមចំពោះសំណើពិតមែន ប៉ុន្តែស្វីការទាំងអស់អាចមិនមានអានុភាពឬ មិនត្រូវបានចាត់ទុកថាជាស្វីការឡើយ។

ខ. អានុភាពនៃស្វីការ ៖

ជាទូទៅស្វីការមានអានុភាពនៅពេលដែលស្វីការនោះបានទៅដល់អ្នកស្នើ ពោលគឺនៅពេលដែល អ្នកធ្វើសំណើ បានទទួលដំណឹងអំពីស្វីការនោះ។

ប៉ុន្តែអាចមានបញ្ហាខ្លះកើតឡើងដោយការមកដល់យឺតយ៉ាវនៃស្វីការផងដែរ ដែលទាមទារឲ្យមាន ការបកស្រាយហើយដែលច្រើន តែកើតមានឡើងដោយសារកាលៈទេសៈដែលទាក់ទងនឹងការបញ្ជូន សំបុត្រតាមប្រៃសណីយ៍ ជាអាទិ៍។

២.២. ការដកសំណើ (មាត្រា៣៣៨)

ការដកសំណើត្រូវបានកម្រិតរបៀបណា គឺមានភាពខុសគ្នារវាងសំណើដែលកំណត់អំឡុងពេល និងសំណើដែលគ្មានកំណត់អំឡុងពេលសម្រាប់ស្វ័យការ។

ក. សំណើដែលមានកំណត់អំឡុងពេលសម្រាប់ស្វ័យការ (មាត្រា៣៣៨)

សំណើមានកំណត់អំឡុងពេលសម្រាប់ធ្វើស្វ័យការ មិនអាចដកបានវិញទេក្នុងអំឡុងពេលសម្រាប់ធ្វើស្វ័យការ ហើយប្រសិនបើអំឡុងពេលធ្វើស្វ័យការបានកន្លងផុត នោះសំណើត្រូវបានបាត់បង់សុពលភាពហើយ ករណីដកសំណើមិនកើតមានឡើយ ។

ឧទាហរណ៍៖ ឈ្មោះ "ក" ស្នើសុំកម្រិតមួយគ្រឿងឱ្យឈ្មោះ "ខ" តម្លៃពីរម៉ឺនដុល្លា ហើយ បានបញ្ជាក់ច្បាស់ឱ្យឈ្មោះ "ខ" ធ្វើស្វ័យការក្នុងអំឡុងពេលមួយសប្តាហ៍ ។ ករណីនេះឈ្មោះ "ក" មិនអាច ដកសំណើរបស់ខ្លួនបានទេ ប្រសិនបើអំឡុងពេលមួយសប្តាហ៍ មិនទាន់កន្លងផុត ។ ករណីអំឡុងពេល មួយសប្តាហ៍កន្លងផុតនោះឈ្មោះ "ក" មិនចាំបាច់ដកសំណើក៏បានដោយហេតុសំណើត្រូវបានបាត់បង់ អនុភាពដោយអំឡុងពេលធ្វើស្វ័យការបានកន្លងផុត ។

ខ. សំណើគ្មានកំណត់អំឡុងពេល (៣៣៩)

ចំពោះសំណើដែលគ្មានកំណត់អំឡុងពេលធ្វើស្វ័យការវិញនោះ សំណើមិនត្រូវបានបាត់បង់ អានុភាពដោយការហួសអំឡុងពេលសមរម្យឡើយ ពោលគឺសំណើនឹងបាត់បង់អានុភាពដោយសារការ ដកសំណើតែប៉ុណ្ណោះ។

❖ ចំពោះសំណើគ្មានកំណត់អំឡុងពេលធ្វើស្វ័យការ ត្រូវបានបែងចែកដូចខាងក្រោម៖

- ចំពោះសំណើដែលរវាងភាគីកំពុងនិយាយគ្នានៅក្នុងស្ថានភាពដែលអាចឆ្លើយតបបាន ដូចជាសំណើលក់ ឬទិញទំនិញប្រើប្រាស់ប្រចាំថ្ងៃ ប្រសិនបើភាគីដែលទទួលសំណើ មិនបានធ្វើស្វ័យការភ្លាមៗទេនោះ សំណើត្រូវបានបាត់បង់អនុភាព។
- ចំពោះសំណើដែលធ្វើឡើងរវាងភាគីដែលមិននិយាយគ្នា ដោយគ្មានកំណត់អំឡុង ពេលសម្រាប់ធ្វើស្វ័យការទេ ដូចជាករណីដែលសំណើស្តីពីការជួលផ្ទះដែល បានផ្ញើរ តាមលិខិតទៅឱ្យម្ចាស់ផ្ទះ នោះអ្នកស្នើអាចដកសំណើវិញបានលុះត្រាតែមានការ ដកសំណើរបស់អ្នកស្នើក្រោយអំឡុងពេលសមរម្យបានកន្លងផុត ហើយការជូនដំណឹង អំពីការដកសំណើនោះបានមកដល់ភាគីទទួលសំណើមុនពេលដែលភាគីនេះជូន ដំណឹងអំពីស្វ័យការ ។

២.៣. ការមកដល់យឺតយ៉ាវនៃស្វ័យការ (មាត្រា ៣៤១)

ចំពោះសំណើដែលមានកំណត់អំឡុងពេលករណីដែលការជូនដំណឹងអំពីស្វ័យការមកដល់អ្នកធ្វើ សំណើក្រោយពេលដែលអំឡុងពេលសម្រាប់ធ្វើស្វ័យការបានកន្លងផុត ។ ដោយមានភាពចាំបាច់ ដើម្បី ការពារជំនឿទុកចិត្តរបស់អ្នកធ្វើស្វ័យការ ដែលជឿថាភិច្ចសន្យាមួយបានបង្កើតអានុភាពនោះច្បាប់ទាមទារ

ឲ្យអ្នកស្នើដែលអាចដឹងបានថាភាគីម្ខាងទៀតជូនដំណឹងអំពីស្វីការនោះ អ្នកស្នើត្រូវជូនដំណឹងអំពីការមកដល់ស្វីការដោយមានការយឺតយ៉ាវនោះទៅអ្នកធ្វើស្វីការដោយគ្មានការយឺតយ៉ាវ ។ ករណីដែលអ្នកស្នើធ្វេសប្រហែសក្នុងការជូនដំណឹងអំពីការមកដល់នៃស្វីការដែលមានការយឺតយ៉ាវ នោះស្វីការដែលមកដល់ដោយមានការយឺតយ៉ាវមានសុពលភាព។ ចំពោះការមកដល់យឺតយ៉ាវនៃស្វីការ ចំពោះសំណើដែលបានកំណត់អំឡុងពេលធ្វើស្វីការ ហើយអ្នកស្នើបានផ្តល់ដំណឹងអំពីការយឺតយ៉ាវនៃស្វីការ នោះអ្នកស្នើអាចចាត់ទុកថាស្វីការដែលមានការយឺតយ៉ាវជា “សំណើថ្មី” បាន។

២.៤. ស្វីការដោយមានបន្ថែមការកែប្រែ (មាត្រា ៣៤២)

ឧទាហរណ៍៖ ឈ្មោះ “ក” ធ្វើសំណើលក់រថយន្តមួយអោយឈ្មោះ “ខ” ក្នុងតម្លៃពីរម៉ឺនដុល្លារ ឯឈ្មោះ “ខ” បានយល់ព្រមទទួលទិញរថយន្តនោះក្នុងតម្លៃមួយម៉ឺនដុល្លារ ។ ករណីនេះ នៅពេលដែលអ្នកស្នើមិនបានធ្វើការជំទាស់ភ្លាមៗទេនោះ ជាគោលការណ៍ ការឆ្លើយតបរបស់ឈ្មោះ “ខ” ចំពោះសំណើរបស់ឈ្មោះ “ក” មិនត្រូវបានទទួលស្គាល់ជាស្វីការទេ ដោយហេតុថាស្វីការដែលមានការកែប្រែនូវខ្លឹមសារនៃសំណើមិនមែនជាស្វីការឡើយ។ ក៏ប៉ុន្តែប្រសិនបើខ្លឹមសារដែលកែប្រែតិចតួចនោះ ដោយការសន្សំសំចៃ និងភាពសមហេតុផលគេអាចទទួលស្គាល់ថាជាស្វីការបាន ហើយលទ្ធផលនិងបង្កើតបានជាកិច្ចសន្យាដូចជាក្នុងករណីនេះបើឈ្មោះ “ខ” ព្រមចំពោះសំណើរបស់ឈ្មោះ “ក” ដោយគ្រាន់តែសុំឲ្យឈ្មោះ “ក” បន្ថែមវិទ្យុមួយភ្ជាប់រថយន្តមុននឹងប្រគល់ឱ្យខ្លួន នោះកិច្ចសន្យាលក់ទិញរថយន្តត្រូវបានបង្កើតឡើងរវាងឈ្មោះ “ក” និងឈ្មោះ “ខ” បើឈ្មោះ “ក”មិនបានជំទាស់ភ្លាមចំពោះការឆ្លើយតបរបស់ឈ្មោះ “ខ” ។

២.៥. ការបង្កើតកិច្ចសន្យាដោយសកម្មភាពដែលត្រូវបានចាត់ទុកថាជាស្វីការ (មាត្រា ៣៤៣)

សកម្មភាពមួយចំនួននោះបើមិនបានស្តែងឡើងតាមរយៈពាក្យសំដី លិខិត ឬសារអេឡិចត្រូនិចក៏ដោយ ក៏សកម្មភាពនោះត្រូវបានទទួលថាជាស្វីការដូចជាករណីដែលឈ្មោះ “ក” បានស្នើបញ្ជាទិញអោយហាងលក់វត្ថុអនុស្សាវរីយ៍ “ខ” ខ្ទប់វត្ថុតក្កតាមួយ ធ្វើទៅឱ្យឈ្មោះ “គ” នោះកិច្ចសន្យាមួយរវាងឈ្មោះ “ក” និងហាងលក់វត្ថុអនុស្សាវរីយ៍ “ខ” ត្រូវបានបង្កើតឡើង ទោះបីជាពិនិត្យរូបភាពស្វីការដែលហាងលក់វត្ថុអនុស្សាវរីយ៍មិនបានជូនដំណឹងមកអ្នកស្នើឈ្មោះ “ក” ក៏ដោយ ។

២.៦. សំណើចំពោះបុគ្គលដែលមិនបានកំណត់ជាក់លាក់ និង ការដកសំណើ (មាត្រា ៣៤៤)

ក្នុងស្ថានភាពរស់នៅបច្ចុប្បន្នអាចមានកិច្ចសន្យាខ្លះត្រូវបានបង្កើតឡើងដោយស្វីការរបស់ជនណាមួយ ដែលពុំបានកំណត់ជាក់លាក់នៅក្នុងសំណើជាពិសេស ករណីផ្សាយជាសាធារណៈដែលមានរង្វាន់ដូចជា ម្ចាស់ផ្តែបានប្រកាសតាមរយៈការសែតផ្តល់ប្រាក់ចំនួនមួយរយដុល្លារដល់ជនណាដែលរកឃើញផ្តែ របស់គាត់ដែលបានបាត់។ សំណើផ្សាយជាសាធារណៈមិនសំដៅទៅរកបុគ្គលណាមួយជាក់លាក់ឡើយ ហើយស្វីការមិនមានអានុភាពឡើយប្រសិនបើបុគ្គលដែលដើររកផ្តែ មិនបានរកឃើញផ្តែនិងជូនដំណឹងដល់ម្ចាស់ផ្តែ ។

លក្ខណៈពិសេសនៃសំណើដែលមិនបានកំណត់ជាក់លាក់ពីការដកសំណើ ដែលការកំណត់ពេលដកសំណើបានត្រូវអនុវត្តតាមបទប្បញ្ញត្តិទូទៅទាក់ទងនឹងការដកសំណើ ឯវិធីសាស្ត្រនៃការដកសំណើត្រូវធ្វើឡើងដូចគ្នានឹង វិធីសាស្ត្រនៃការធ្វើសំណើ។ ដូចករណីខាងលើនេះម្ចាស់ផ្ទៃដែលមានបំណងដកសំណើត្រូវប្រកាសដកសំណើតាមរយៈការសែតដែរ។

ការរំលាយកិច្ចសន្យា សំណងការខូចខាត និងការទទួលបន្ទុកហានិភ័យ

កិច្ចសន្យា គឺជាការចងភ្ជាប់នូវបុគ្គលពីរ ឬច្រើននាក់ តាមរយៈការកំណត់យ៉ាងច្បាស់នូវកាតព្វកិច្ច ដែលបុគ្គលម្នាក់ៗត្រូវបំពេញ។ ប្រសិនបើបុគ្គលណាម្នាក់មិនអនុវត្តកាតព្វកិច្ច តើបុគ្គលម្ខាងទៀតមានសិទ្ធិយ៉ាងដូចម្តេចខ្លះ? ក្នុងករណីដែលបុគ្គលណាម្នាក់មិនអាចអនុវត្តកាតព្វកិច្ច ក្រុមរដ្ឋប្បវេណីបានអនុញ្ញាតអោយមានការរំលាយកិច្ចសន្យា (ផ្នែកទី១) ដែលអានុភាពមួយក្នុងចំណោមអានុភាពផ្សេងទៀត ដែលកើតមានពីការរំលាយកិច្ចសន្យានេះគឺសំណងការខូចខាត (ផ្នែកទី២)។ ប៉ុន្តែ មិនមែនគ្រប់ភាគីដែលមិនអនុវត្តកាតព្វកិច្ចទាំងអស់សុទ្ធតែត្រូវទទួលខុសត្រូវលើសំណងការខូចខាតនោះទេ គឺត្រូវតែធ្វើការពិភាក្សាបន្ថែមទៀតថាតើអ្នកណាជាអ្នកត្រូវទទួលបន្ទុកហានិភ័យ (ផ្នែកទី៣) នៅពេលដែលកិច្ចសន្យាមិនត្រូវបានសម្រេច។

ផ្នែកទី១ ៖ ការរំលាយកិច្ចសន្យា

ក្រុមរដ្ឋប្បវេណីមាត្រា ៤០៧ បានចែងថា ភាគីម្ខាងនៃកិច្ចសន្យាអន្តរមញ្ញអាចរំលាយកិច្ចសន្យាបានភ្លាមៗ ក្នុងករណីដែលភាគីម្ខាងទៀតបំពានកិច្ចសន្យាធ្ងន់ធ្ងរ។ តើការរំលាយកិច្ចសន្យាមានអត្ថន័យដូចម្តេច?

ការរំលាយកិច្ចសន្យា គឺជាការបង្ហាញឆន្ទៈលុបចោលនូវអានុភាពនៃកិច្ចសន្យាដោយភាគីម្ខាងដោយផ្អែកលើមូលហេតុកំណត់មួយដែលកើតឡើងក្រោយពេលធ្វើកិច្ចសន្យា។ ដើម្បីអាចយល់យ៉ាងច្បាស់អំពីការរំលាយកិច្ចសន្យា យើងនឹងធ្វើការសិក្សាយ៉ាងលម្អិតអំពី (១) ប្រភេទនៃការរំលាយកិច្ចសន្យា

១- ប្រភេទនៃការរំលាយកិច្ចសន្យា

កិច្ចសន្យា អាចត្រូវបានរំលាយដោយ(១.១) ការកំណត់របស់ច្បាប់ (១.២) ការកំណត់ក្នុងកិច្ចសន្យា និង (១.៣) ការព្រមព្រៀង។

១.១ ការកំណត់របស់ច្បាប់

ដូចដែលបានលើកឡើងពីខាងដើម ក្រុមរដ្ឋប្បវេណីបានអនុញ្ញាតអោយភាគីម្ខាងធ្វើការរំលាយកិច្ចសន្យាភ្លាមៗ ប្រសិនបើមានការបំពានកិច្ចសន្យាធ្ងន់ធ្ងរ (មាត្រា ៤០៧)។ តើអ្វីទៅជាការបំពានកិច្ចសន្យាធ្ងន់ធ្ងរ? ក្រុមរដ្ឋប្បវេណីមាត្រា ៤០៨ បានចែងថា ការបំពានកិច្ចសន្យាយ៉ាងធ្ងន់ធ្ងរ សំដៅទៅលើករណីដែលភាគីម្ខាងមិនអាចសម្រេចនូវគោលបំណងនៃកិច្ចសន្យាបានដោយសារការបំពានរបស់ភាគីម្ខាងទៀត។ ដូចនេះ ត្រូវបានចាត់ទុកជាការបំពានកិច្ចសន្យាយ៉ាងធ្ងន់ធ្ងរ ក្នុងករណីដូចខាងក្រោម៖

- i. មាត្រា ៤០៨ កថាខណ្ឌ ១ ចំនុច ក មានលក្ខខណ្ឌចំនួន៣ រួមមាន៖
 - កូនបំណុលមិនអនុវត្តកាតព្វកិច្ចរបស់ខ្លួនតាមពេលកំណត់

- ម្ចាស់បំណុលដាស់តឿនភាគីដែលមិនអនុវត្តកាតព្វកិច្ចអោយអនុវត្តកាតព្វកិច្ច ដោយកំនត់ អំឡុងពេលសមរម្យសម្រាប់អនុវត្ត និង
- កូនបំណុលមិនអនុវត្តកាតព្វកិច្ចនៅអំឡុងពេលសមរម្យ។
- ii. ភាគីមិនអនុវត្តកាតព្វកិច្ចតាមពេលកំនត់ក្នុងកិច្ចសន្យា ក្នុងករណីដែលគោលបំណងនៃកិច្ចសន្យាមិនបានសម្រេចសោះ បើភាគីមិនអនុវត្តតាមពេលកំនត់។
- iii. ភាគីមិនអាចអនុវត្តករណីយកិច្ចផ្តល់ការកាលិកចំបងរបស់ខ្លួន និង
- iv. ការបំពានហួសហេតុនាំអោយបាត់បង់ទំនុកចិត្ត និងមិនអាចជឿថានឹងអាចអនុវត្តកាតព្វកិច្ចនាពេលអនាគតបាន។

១.២ ការកំនត់ក្នុងកិច្ចសន្យា

យោងតាមមាត្រា ៤១៤ កថាខណ្ឌ ១ នៃក្រមរដ្ឋប្បវេណី គូភាគីនៃកិច្ចសន្យាអាចសន្យាអោយភាគីម្ខាង ឬសងខាងមានសិទ្ធិរំលាយនៅក្នុងកិច្ចសន្យាបាន។

១.៣ ការព្រមព្រៀង

ការរំលាយកិច្ចសន្យាក្នុងករណីនេះ គឺផ្អែកទៅលើការព្រមព្រៀងថ្មីរបស់គូភាគីនៅក្នុងករណីដែលភាគីមិនបានចែងពីការរំលាយកិច្ចសន្យានេះ នៅក្នុងកិច្ចសន្យារបស់ខ្លួន (មាត្រា ៤១៤ កថាខណ្ឌ២ នៃក្រមរដ្ឋប្បវេណី)។

២. វិធីអនុវត្តសិទ្ធិរំលាយ

ក្នុងករណីដែលភាគីណាមួយ មានបំណងក្នុងការរំលាយកិច្ចសន្យា ក្រមរដ្ឋប្បវេណីបានអនុញ្ញាតអោយភាគីនោះអាចធ្វើការបង្ហាញឆន្ទៈចំពោះការរំលាយទៅភាគីម្ខាងទៀតក្រៅតុលាការបាន។ ការបង្ហាញឆន្ទៈមិនអាចដកវិញបានទេ ប៉ុន្តែអាចដាក់លក្ខខណ្ឌបង្គង់បាន (មាត្រា ៤០៩ នៃក្រមរដ្ឋប្បវេណី)។ ការរំលាយត្រូវធ្វើដោយបុគ្គលទាំងអស់នោះចំពោះភាគីម្ខាងទៀត ឬដោយភាគីម្ខាងទៀតចំពោះបុគ្គលទាំងអស់នោះ (មាត្រា ៤១០ នៃក្រមរដ្ឋប្បវេណី)។

ប្រសិនបើមានការរំលាយកិច្ចសន្យា តើអានុភាពនៃការរំលាយកិច្ចសន្យា មានលក្ខណៈយ៉ាងដូចម្តេច?

៣. អានុភាពនៃការរំលាយកិច្ចសន្យា

មាត្រា ៤១១ នៃក្រមរដ្ឋប្បវេណី អាចបញ្ជាក់ថាអានុភាពដែលកើតចេញពីការរំលាយគឺ៖

- គូភាគី រួចផុតពីករណីយកិច្ចក្នុងកិច្ចសន្យា លើកលែងតែករណីយកិច្ចសងសំណងការខូចខាតចំពោះកូនបំណុល
- គូភាគី មានកាតព្វកិច្ចធ្វើបដិទាន ឡើងវិញទៅស្ថានភាពដើមរបស់ភាគីម្ខាងទៀត
- ភាគី ត្រូវសងប្រាក់ជាមួយនឹងការប្រាក់ ឬបង្វិលវត្ថុជាមួយនឹងផលប្រយោជន៍ដែលបានទទួលពីវត្ថុនោះ។

ទោះបីជាកិច្ចសន្យាអាចរំលាយក៏ដោយ ក៏អានុភាពនៃការរំលាយនេះនឹងមិនអាចធ្វើអោយខូចប្រយោជន៍ត្រឹមត្រូវរបស់តតិយជនបានឡើយ ដែលការការពារនេះត្រូវបានកំណត់ដោយមាត្រា ១១ កថាខណ្ឌ៤។

៤. ការរំលត់សិទ្ធិរំលាយកិច្ចសន្យា

សិទ្ធិរំលាយកិច្ចសន្យា ត្រូវរំលត់ក្នុងករណី (៤.១) ការខូចខាតនៃកម្មវត្ថុនៃកិច្ចសន្យាដោយចេតនា និង (៤.២) អាជ្ញាយុកាល។

៤.១ ការខូចខាតនៃកម្មវត្ថុនៃកិច្ចសន្យាដោយចេតនា (មាត្រា ៤១២ នៃក្រមរដ្ឋប្បវេណី)

សិទ្ធិរំលាយត្រូវរំលត់ក្នុងករណីដែលភាគីដែលមានសិទ្ធិរំលាយ (i) ធ្វើអោយខូចខាត ឬបាត់បង់វត្ថុដែលជាកម្មវត្ថុនៃកិច្ចសន្យា ឬមិនអាចសងវត្ថុនោះវិញដោយចេតនា ឬ (ii) ធ្វើអោយវត្ថុនោះក្លាយជាវត្ថុប្រភេទផ្សេង ដោយការកែច្នៃ ឬការផ្លាស់ប្តូរទំរង់ដោយចេតនា។

៤.២ ការរំលត់ដោយសារអាជ្ញាយុកាល (មាត្រា ៤១៣ នៃក្រមរដ្ឋប្បវេណី)

អាជ្ញាយុកាលរំលាយកិច្ចសន្យាដោយមូលហេតុនៃការមិនអនុវត្តកាតព្វកិច្ច និងសិទ្ធិទាមទារបដិទាន មានអំឡុងពេល ៥ឆ្នាំ ក្រោយពីពេលដែលមិនបានអនុវត្តកាតព្វកិច្ច។

ដូចនេះ ការរំលាយកិច្ចសន្យា បានធ្វើអោយភាគីដែលបានសន្យារួចផុតពីករណីដែលខ្លួនត្រូវបំពេញ ប៉ុន្តែការសងសំណងខូចខាត នឹងមិនត្រូវបានលើកលែងឡើយ។

ផ្នែកទី២ ៖ សំណងការខូចខាត

សំណងការខូចខាត គឺជាការសងនូវសំណងពីសំណាក់កូនបំណុល ចំពោះការខូចខាតដែលកើតមានចំពោះម្ចាស់បំណុល។ *តើសំណងការខូចខាត កើតមាននៅពេលណា?*

សំណងការខូចខាត កើតឡើងដោយសារ ៖

- ការមិនអនុវត្តកាតព្វកិច្ច (មាត្រា ៣៩៨ នៃក្រមរដ្ឋប្បវេណី) ឬ
- សំណងការខូចខាតដោយសកម្មភាពអនីត្យានុកូល (មាត្រា ៧៤២ នៃក្រមរដ្ឋប្បវេណី)។

សំណងការខូចខាត នឹងផ្តល់អោយម្ចាស់បំណុល ប៉ុន្តែការទទួលបានសំណងនេះគឺលុះត្រាតែគោរពនូវលក្ខខណ្ឌ។

១. លក្ខខណ្ឌដើម្បីទទួលបានសំណង

មាត្រា ៣៩៨ នៃក្រមរដ្ឋប្បវេណី បានកំណត់ថា លក្ខខណ្ឌដើម្បីទទួលបានសំណង រួមមាន៖

- (i) កាតព្វកិច្ចមិនត្រូវបានអនុវត្ត ដែលក្នុងនោះ(ក) កូនបំណុលមិនអាចអនុវត្តកាតព្វកិច្ចអោយទាន់ពេលកំណត់ ដោយសារការយឺតយ៉ាវក្នុងការអនុវត្ត ឬ(ខ) អលទ្ធភាពក្នុងការអនុវត្តកាតព្វកិច្ច ឬ (គ) កូនបំណុលមិនអនុវត្តអោយបានពេញលេញតាមខ្លឹមសារនៃកាតព្វកិច្ច ឬ (ឃ) ករណីផ្សេងទៀតដែលគ្មានការអនុវត្តតាមខ្លឹមសារនៃកាតព្វកិច្ច។

(ii) ការមិនអនុវត្តកាតព្វកិច្ច ដោយកំហុសរបស់កូនបំណុល។

លក្ខខណ្ឌខាងលើនេះ ត្រូវយកមកអនុវត្តដូចគ្នាផងដែរចំពោះករណីដែលកូនបំណុលអោយអ្នកដទៃ ទៀតធ្វើជំនួស។

ករណីលើកលែងត្រូវបានចែងក្នុងមាត្រា៣៩៨ កថាខណ្ឌទី១ វាក្យខណ្ឌទី២ ដោយអោយកូន បំណុលរួចផុតពីការទទួលខុសត្រូវ ក្នុងករណីការមិនអនុវត្តកាតព្វកិច្ចធម្មតា ដោយគ្មានកំហុសរបស់កូន បំណុល។ ដូចគ្នានឹងចំនុចខាងលើនេះដែរ កូនបំណុលក៏ត្រូវរួចផុតពីការទទួលខុសត្រូវផងដែរ ក្នុងករណី ដែលកូនបំណុលអោយអ្នកដទៃធ្វើជំនួសដើម្បីអនុវត្តកាតព្វកិច្ច ហើយមានការបង្ហាញថាគ្មានកំហុសរបស់ អ្នកធ្វើជំនួស និងកូនបំណុល។

ប៉ុន្តែ ចំពោះកាតព្វកិច្ចជាប្រាក់ គឺជាករណីពិសេស ដោយហេតុថាការប្រាក់ក្នុងអំឡុងពេលយឺតយ៉ាវ ត្រូវចាត់ទុកជាសំណងការខូចខាត ក្នុងករណីមានការអនុវត្តយឺតយ៉ាវនូវកាតព្វកិច្ច ដែលមានគោល បំណងអោយសងជាប្រាក់។ ទោះបីជាករណីប្រធានសក្តិក៏ដោយ ក៏មិនអាចអោយកូនបំណុលរួចផុតពី ការបង់ប្រាក់ក្នុងអំឡុងពេលយឺតយ៉ាវដែរ។ ការប្រាក់ក្នុងអំឡុងពេលនៃការយឺតយ៉ាវត្រូវគណនាតាមអត្រា ការប្រាក់ តាមការកំណត់របស់ច្បាប់ ពោលគឺ ៥% ក្នុង១ឆ្នាំ (មាត្រា៣១៨ នៃក្រមរដ្ឋប្បវេណី)។ បើអត្រា ការប្រាក់ក្នុងកិច្ចសន្យាខ្ពស់ជាងត្រូវគណនាតាមអត្រាការប្រាក់ក្នុងកិច្ចសន្យា។ បើការខូចខាតមានចំនួន លើសពីការប្រាក់ក្នុងអំឡុងពេលនៃការយឺតយ៉ាវ ហើយកូនបំណុលគ្មានកំហុស កូនបំណុលនឹងមិនទទួល ខុសត្រូវលើចំនួនលើសនោះទេ។

២. ទស្សនៈនៃការខូចខាត និងទំហំនៃសំណងការខូចខាត

ទស្សនៈនៃការខូចខាត ត្រូវបានចែងក្នុងមាត្រា ៤០០ នៃក្រមរដ្ឋប្បវេណី ដើម្បីអនុញ្ញាតអោយយើង យល់ដឹងថាតើការខូចខាតមានប្រភេទយ៉ាងដូចម្តេចខ្លះ មុននឹងឈានដល់ការគណនាអំពីទំហំនៃសំណង ការខូចខាតដែលមានចែងក្នុងមាត្រា៤០១ នៃក្រមរដ្ឋប្បវេណី។

២.១ ទស្សនៈនៃការខូចខាត (មាត្រា ៤០០ នៃក្រមរដ្ឋប្បវេណី)

ការខូចខាតអាចកើតមានចំពោះ(១) ទ្រព្យសម្បត្តិ ឬ(២) ការចំណាយដោយអត់ប្រយោជន៍ដោយសារ ការមិនអនុវត្តកាតព្វកិច្ច ឬ(៣) ការចំណាយ ឬបន្ទុកដែលកើតឡើងដោយសារការមិនអនុវត្ត ឬ(៤) ការ ខូចខាតខាងផ្លូវចិត្ត។

២.២ ទំហំនៃសំណងការខូចខាត (មាត្រា ៤០១ នៃក្រមរដ្ឋប្បវេណី)

ដើម្បីអនុញ្ញាតអោយយើងអាចធ្វើការគណនាទៅលើទំហំនៃសំណងការខូចខាត យើងត្រូវធ្វើការ ពិចារណាថាតើ (i)ជាការខូចខាតធម្មតា ឬ(ii) ជាការខូចខាតដោយកាលៈទេសៈពិសេស ឬ(iii) ជាឆន្ទៈ ព្យាបាទ ឬអំពើមិនស្មោះត្រង់។

(i) ការខូចខាតធម្មតា ដោយសារការមិនអនុវត្តកាតព្វកិច្ចរបស់កូនបំណុល អនុញ្ញាតអោយ ម្ចាស់បំណុលទទួលបាននូវសំណងការខូចខាតត្រឹមតែតម្លៃនៃកម្មវត្ថុដែលខូចខាតនោះ។

ឧទាហរណ៍៖ ក្រុមហ៊ុនលក់អង្ករ បានលក់អង្ករចំនួន១តោនដែលមានតម្លៃ US\$៥០០ ឲ្យលោក ក ប៉ុន្តែអង្ករនោះត្រូវបានខូចមុនពេលប្រគល់។ តើលោក ក ត្រូវទទួលបានសំណងការខូចខាតប៉ុន្មាន?

(ii) ការខូចខាតដោយកាលៈទេសៈពិសេស សំដៅទៅលើការដែលគុណតម្លៃបានព្យាករណ៍ទំហំការខូចខាតជាមុន។ ប៉ុន្តែ ប្រសិនបើគុណតម្លៃមិនបានគិតដល់កាលៈទេសៈពិសេសនោះនាពេលចុះកិច្ចសន្យា នោះករណីនេះមិនអនុវត្តបានឡើយ។ ឧទាហរណ៍៖ លោក ក បានឲ្យក្រុមហ៊ុនដឹកជញ្ជូនឈ្មោះ X ក្នុងការបញ្ជូននូវថ្នាំបុរាណដែលធ្វើអំពីកែវ ដោយប្រាប់ដល់ក្រុមហ៊ុននេះថា ត្រូវរក្សាទុកអោយស្រួលបូល។ ប៉ុន្តែ ក្រុមហ៊ុនដឹកជញ្ជូននេះ បែរជាដាក់ថ្នាំបុរាណនេះ នៅក្នុងឡាំងដោយមិនមានការដាក់នូវប្រដាប់ការពារការធ្លាក់បែក ដែលធ្វើអោយថ្នាំនេះបែកនៅពេលធ្វើការដឹកជញ្ជូន។ តើលោក ក ត្រូវទទួលបានសំណងការខូចខាតប៉ុន្មាន?

(iii) ការមិនអនុវត្តកាតព្វកិច្ចដោយឆន្ទៈព្យាបាទ ឬអំពើមិនស្មោះត្រង់ អាចអោយតុលាការបង្គាប់អោយកូនបំណុលសងផលប្រយោជន៍ដែលទទួលបានពីការមិនអនុវត្តកាតព្វកិច្ចនោះ តាមការទាមទាររបស់ម្ចាស់បំណុល។ ឧទាហរណ៍៖ លោក ក លក់មាន់ចំនួន ២០ ក្បាល ទៅលោក ខ ទាំងលោក ក ដឹងច្បាស់ថា មាន់របស់គាត់កំពុងមានជំងឺ និងអាចបណ្តាលអោយមាន់ដែលមាននៅក្នុងកសិដ្ឋានរបស់លោក ខ ងាប់ ប្រសិនបើលោក ខ ដាក់មាន់នេះចូលទៅក្នុងកន្លែងចិញ្ចឹមមាន់ ។ មូលហេតុដែលនាំអោយលោក ក ធ្វើយ៉ាងនេះ គឺគាត់មានបំណងអោយមាន់ទាំងអស់របស់លោក ខ ងាប់ ដែលអនុញ្ញាតអោយគាត់អាចផ្គត់ផ្គង់ផ្កាចម្កុខនៅក្នុងហាងលក់សាច់ មាន់។ តើលោក ក ត្រូវទទួលបានសំណងការខូចខាតប៉ុន្មាន?

៣. ឧបាទេសកម្មនៃការសង (មាត្រា ៤០៥ នៃក្រមរដ្ឋប្បវេណី)

ឧបាទេសកម្មនៃការសង មានន័យថា នៅពេលដែលម្ចាស់បំណុលបានទទួលនូវតម្លៃវត្ថុនៃកម្មវត្ថុ ឬសិទ្ធិដែលជាខ្លឹមសារនៃសិទ្ធិលើបំណុលក្នុងនាមជាសំណងនៃការខូចខាត នោះនាំអោយកូនបំណុលត្រូវទទួលបាន៖ ដែលម្ចាស់បំណុលធ្លាប់មានចំពោះវត្ថុ និងសិទ្ធិនោះដោយស្វ័យប្រវត្តិ។ ការសងសំណងនៃការខូចខាតត្រូវសងជាប្រាក់ លើកលែងតែមានការកំនត់ផ្សេងក្នុងកិច្ចសន្យា (មាត្រា ៤០៥ នៃក្រមរដ្ឋប្បវេណី)។

៤. អន្ទាយុកាលនៃការទាមទារសំណងការខូចខាត

ការទាមទារចំពោះសំណងការខូចខាត ត្រូវធ្វើក្នុងរយៈពេល៥ឆ្នាំ ក្រោយពេលការខូចខាតកើតឡើងមិនមែនក្រោយការមិនអនុវត្តកាតព្វកិច្ចទេ។

ដូចនេះ សំណងការខូចខាត គឺជាផ្នែកមួយនៃការទទួលខុសត្រូវនៅពេលដែលបុគ្គលណាម្នាក់មិន បានអនុវត្តនូវកាតព្វកិច្ចរបស់ខ្លួន។ ប៉ុន្តែ អលទ្ធភាពក្នុងអនុវត្តកាតព្វកិច្ចនេះ ក៏ត្រូវយកមកពិភាក្សា ដើម្បី អោយយើងអាចដឹងថា តើនរណាជាអ្នកទទួលបន្ទុកហានិភ័យ។

ផ្នែកទី៣ ៖ ការទទួលបន្ទុកហានិភ័យ

ការទទួលបន្ទុកហានិភ័យ គឺជាបញ្ហាដែលថា ក្នុងករណីអលទ្ធភាពក្នុងការអនុវត្តដោយកូនបំណុល ដែលគ្មានកំហុស ហើយម្ចាស់បំណុលមិនអាចទាមទារតារកាលិកបាន។

១. ករណីផ្ទេរកម្មសិទ្ធិលើវត្ថុដែលបានកំណត់ជាកំលាំង

ជាគោលការណ៍ កូនបំណុលគ្រប់គ្រងលើវត្ថុដែលបានកំណត់ជាកំលាំងរហូតដល់ពេលប្រគល់។ ដូច នេះ កូនបំណុលត្រូវទទួលបន្ទុកហានិភ័យ។ ឧទាហរណ៍៖ លោក ក លក់ចិញ្ចៀនអោយលោក ខ ក្នុងតម្លៃ US\$ ២០០០ ប៉ុន្តែមុនពេលប្រគល់ លោក ក បានធ្វើអោយចិញ្ចៀននេះបាត់។ តើនរណាជាអ្នកទទួល បន្ទុកហានិភ័យ? ក្នុងករណីនេះ លោក ក គឺជាអ្នកទទួលបន្ទុកហានិភ័យ ដោយហេតុថា អ្នកលក់ ជាអ្នក កាន់កាប់ ក្តាប់ទុក និងគ្រប់គ្រងលើវត្ថុនោះ នៅមុនពេលប្រគល់អោយទៅអ្នកទិញ។

ប៉ុន្តែ ម្ចាស់បំណុលត្រូវទទួលបន្ទុកហានិភ័យវិញ ក្នុងករណីដែលមានចែងក្នុងមាត្រា ៤១៦ កថា ខណ្ឌ ២ ដូចជា៖

- (i) ពេលដែលប្រគល់វត្ថុជាកម្មវត្ថុទៅម្ចាស់បំណុល ឬពេលដែលចុះបញ្ជីផ្ទេរអចលនវត្ថុ ឬពេល ផ្សេងទៀតដែលយល់ឃើញថា គ្រប់គ្រងជាក់ស្តែងលើវត្ថុជាកម្មវត្ថុត្រូវបានផ្ទេរទៅម្ចាស់ បំណុល ឬ
- (ii) ពេលកូនបំណុលបានស្នើផ្តល់ការអនុវត្តកាតព្វកិច្ចត្រឹមត្រូវ ឬ
- (iii) ពេលដែលម្ចាស់បំណុល ប្រកែកមិនព្រមទទួលការអនុវត្តរបស់កូនបំណុលដោយគ្មានមូល ហេតុត្រឹមត្រូវ។

២. ករណីសិទ្ធិផ្សេងៗទៀត

ការទទួលបន្ទុកហានិភ័យក្នុងការបង្កើត ឬការផ្ទេរសិទ្ធិប្រត្យក្សក្រៅពីកម្មសិទ្ធិ ឬសិទ្ធិលើបំណុល ឬ សិទ្ធិផ្សេងទៀត ក៏ត្រូវយកអនុវត្តដូចគ្នាផងដែរចំពោះការទទួលបន្ទុកហានិភ័យក្នុងកិច្ចសន្យាផ្ទេរកម្មសិទ្ធិ លើវត្ថុដែលបានកំណត់ជាកំលាំង យោងមាត្រា ៤១៧ នៃក្រមរដ្ឋប្បវេណី។

៣. ករណីដែលផ្ទេរកម្មសិទ្ធិលើវត្ថុដែលមិនបានកំណត់ជាកំលាំង

ក្នុងករណីផ្ទេរកម្មសិទ្ធិលើវត្ថុដែលមិនបានកំណត់ជាកំលាំង ប្រសិនបើកូនបំណុលបានធ្វើអោយខូច ខាត ឬបាត់បង់ អ្នកលក់ត្រូវមានកាតព្វកិច្ចប្រគល់វត្ថុដែលមិនបានកំណត់ជាកំលាំងនោះទៅអោយម្ចាស់ បំណុល (មាត្រា ៤១៨ នៃក្រមរដ្ឋប្បវេណី) ។ ឧទាហរណ៍៖ លោក ក លក់ស្រូវចំនួន១តោន អោយលោក ខ ប៉ុន្តែស្រូវនោះស្រាប់តែឆេះអស់។ ក្នុងករណីនេះ លោក ក ត្រូវទទួលបន្ទុកហានិភ័យ ហើយកាតព្វកិច្ច

មិនរលត់ឡើយ។ ដូចនេះ លោក ក ត្រូវរកស្រូវចំនួន១ តោនថ្មីអោយលោក ខ។

៤. ករណីកិច្ចសន្យាមានលក្ខខណ្ឌបង្គំ

យោងតាមមាត្រា ៤១៩ នៃក្រមរដ្ឋប្បវេណី កិច្ចសន្យាអញ្ញមញ្ញដែលមានលក្ខខណ្ឌបង្គំ ក្នុងករណី ដែលកម្មវត្ថុត្រូវបានបាត់បង់ ឬខូចខាត មុនពេលលក្ខខណ្ឌនោះត្រូវបំពេញ ដោយគ្មានកំហុសរបស់កូន បំណុលទេ នោះកូនបំណុលត្រូវទទួលបន្ទុកហានិភ័យ។

៥. ករណីកិច្ចសន្យាអញ្ញមញ្ញដែលមានអត្ថន័យត្រូវធ្វើ ឬមិនត្រូវធ្វើ

ចំពោះកិច្ចសន្យាអញ្ញមញ្ញដែលមានអត្ថន័យអោយភាគីម្ខាងត្រូវធ្វើ ឬមិនត្រូវធ្វើ ក្នុងករណីដែលការ អនុវត្តកាតព្វកិច្ចនោះ ក្លាយជាអលទ្ធភាព ដោយគ្មានកំហុសរបស់ភាគីទាំងសងខាងទេ កាតព្វកិច្ចនោះ ត្រូវរលត់។ ក្នុងករណីនេះ កូនបំណុលមិនអាចទាមទារការកាលិកតបពីម្ចាស់បំណុលបានទេ (មាត្រា៤២០ នៃក្រមរដ្ឋប្បវេណី)។

ឧទាហរណ៍៖ លោក ក បានជួលលោក ខ អោយគូររូប ក្នុងតម្លៃ \$៣០០០។ ប៉ុន្តែ លោក ខ បានជួប គ្រោះថ្នាក់ចរាចរណ៍ ដែលបណ្តាលអោយគាត់បាក់ដៃ។ ក្នុងករណីនេះ លោក ខ ត្រូវទទួលបន្ទុកហានិភ័យ។

៦. ករណីកំហុសរបស់ម្ចាស់បំណុល

ក្នុងករណីដែលការអនុវត្តកាតព្វកិច្ចក្លាយជាអលទ្ធភាពដោយគ្មានកំហុសរបស់កូនបំណុល ហើយ អលទ្ធភាពនោះកើតឡើងដោយមានកំហុសរបស់ម្ចាស់បំណុលវិញ កូនបំណុលមិនត្រូវបាត់បង់នូវ ការកាលិកតបពីម្ចាស់បំណុលទេ (មាត្រា ៤២១ វាក្យខណ្ឌទី១ នៃក្រមរដ្ឋប្បវេណី) ។ ឧទាហរណ៍៖ នៅ ពេលដែលកំពុងបម្រើការងារនៅក្នុងរោងចក្រ កម្មកររោងចក្រទទួលរងរបួសដោយសារការបាក់ពិដាន អាគារ ដែលនាំអោយកម្មកររងរបួស។ ដូចនេះ ក្នុងករណីនេះ កម្មករទាំងនោះ នៅតែអាចទទួលបាន ប្រាក់ខែ។

ប៉ុន្តែ មាត្រា ៤២១ វាក្យខណ្ឌទី២ នៃក្រមរដ្ឋប្បវេណី ចែងថា ប្រសិនបើកូនបំណុលបានទទួលផល ប្រយោជន៍ ដោយការរួចផុតពីកាតព្វកិច្ចរបស់ខ្លួន កូនបំណុលត្រូវប្រគល់ផលប្រយោជន៍នេះទៅម្ចាស់ បំណុលវិញ។



ក្រុមការងារ
សាកលវិទ្យាល័យភូមិន្ទនីតិសាស្ត្រ
និងវិទ្យាសាស្ត្រសេដ្ឋកិច្ច

មាតិកា

គន្ថីទី១ បទប្បញ្ញត្តិទូទៅ	១
១. តើក្រមរដ្ឋប្បវេណីជាអ្វី?	១
១.១ នីតិវិធីកង និងនីតិវិធីសាធារណៈ:	១
១.២ ច្បាប់ទូទៅនៃនីតិវិធីកង	១
២. រចនាសម្ព័ន្ធនៃក្រមរដ្ឋប្បវេណី (តើគួរកំណត់ការសិក្សាបកស្រាយបែបណា?)	១
៣. គោលការណ៍គ្រឹះនៃក្រមរដ្ឋប្បវេណី	២
៣.១ គោលការណ៍ស្វ័យភាពនៃបុគ្គលកង	២
៣.២ ការហាមឃាត់ការប្រើប្រាស់សិទ្ធិបំពាន	២
៣.៣ គោលការណ៍នៃភាពសុចរិត និងភាពស្មោះត្រង់	៣
៤. ករណីសិក្សា	៤
គន្ថីទី២ បុគ្គល	៥
ជំពូកទី១ រូបវន្តបុគ្គល	៥
១. សមត្ថភាពទទួលសិទ្ធិ	៥
១.១ និយមន័យនៃសមត្ថភាពទទួលសិទ្ធិ	៥
១.២ គោលការណ៍សមភាពនៃសមត្ថភាពទទួលសិទ្ធិ	៥
១.៣ ពេលចាប់ផ្តើមនៃសមត្ថភាពទទួលសិទ្ធិ	៥
១.៣.១ គោលការណ៍ទូទៅ	៥
១.៣.២ ករណីលើកលែង	៥
ក. ទារកនៅក្នុងគភ៌ និងអំពើអនីត្យានុកូល	៦
ខ. ទារកនៅក្នុងគភ៌ និងសន្តិកម្ម	៦
គ. ទារកនៅក្នុងគភ៌ និងអថ្មីយទាន	៦
១.៤ ពេលបញ្ចប់សមត្ថភាពទទួលសិទ្ធិ	៧
១.៤.១ មរណភាព	៧
១.៤.២ ការប្រកាសអំពីការបាត់ខ្លួន	៧
ក. និយមន័យនៃការប្រកាសអំពីការបាត់ខ្លួន	៧
ខ. លក្ខខណ្ឌនៃការប្រកាសអំពីការបាត់ខ្លួន	៧
គ. អានុភាពនៃការប្រកាសអំពីការបាត់ខ្លួន	៨
ឃ. អានុភាពនៃការលុបចោលការប្រកាសអំពីការបាត់ខ្លួន	៨
១.៤.៣ ការសន្មតថាបានទទួលមរណភាពព្រមពេលជាមួយគ្នា	១១
ក. លក្ខខណ្ឌ	១១
ខ. អានុភាព	១១

២. សិទ្ធិបុគ្គល	១២
២.១ និយមន័យ	១២
២.២ អានុភាព	១២
៣. សមត្ថភាពខាងឆន្ទៈ	១២
៣.១ និយមន័យ	១២
៣.២ អានុភាពនៃសមត្ថភាពខាងឆន្ទៈ	១៣
៤. សមត្ថភាពក្នុងការធ្វើសកម្មភាព	១៣
៤.១ និយមន័យនៃសមត្ថភាពក្នុងការធ្វើសកម្មភាព	១៣
៤.២ អនីតិជន	១៣
៤.៣ ជននៅក្រោមអាណាព្យាបាលទូទៅ	១៥
៤.៤ ជននៅក្រោមហិតុបត្តម្ភ	១៦
៤.៥ ការការពារភាគីម្ខាងទៀតនៃជនដែលត្រូវបានកម្រិតសមត្ថភាព	១៧
ជំពូកទី២ នីតិបុគ្គល	២០
១. សារប្រយោជន៍នៃនីតិបុគ្គល	២០
១.១ ទំនុកចិត្ត	២០
១.២ ជំនាញ	២០
១.៣ ថវិកា	២១
២. ប្រភេទនៃនីតិបុគ្គល	២១
២.១ នីតិបុគ្គលសាជីវកម្ម និងនីតិបុគ្គលមូលនិធិ.....	២១
២.១.១ នីតិបុគ្គលសាជីវកម្ម	២១
២.១.២ នីតិបុគ្គលមូលនិធិ	២២
២.២ នីតិបុគ្គលយកចំណេញ និងនីតិបុគ្គលមិនយកចំណេញ	២២
២.២.១ នីតិបុគ្គលយកចំណេញ	២២
២.២.២ នីតិបុគ្គលមិនយកចំណេញ	២២
២.៣ នីតិបុគ្គលបម្រើប្រយោជន៍សាធារណៈ	២២
២.៤ នីតិបុគ្គលសាជីវកម្មទទួលខុសត្រូវមានកម្រិត និង នីតិបុគ្គលសាជីវកម្មទទួលខុសត្រូវគ្មាន កម្រិត	២៣
២.៤.១ នីតិបុគ្គលសាជីវកម្មទទួលខុសត្រូវមានកម្រិត	២៣
២.៤.២ នីតិបុគ្គលសាជីវកម្មទទួលខុសត្រូវគ្មានកម្រិត	២៣
៣. រចនាសម្ព័ន្ធរបស់នីតិបុគ្គល	២៤
៣.១ អភិបាល	២៤
៣.១.១ ចំនួន ការជ្រើសតាំង ការដកហូតតំណែង និងភារកិច្ចនៃអភិបាល	២៤
៣.១.២ ករណីយកិច្ចរបស់អភិបាល	២៤
៣.១.៣ សិទ្ធិតំណាងរបស់អភិបាល	២៥
៣.១.៤ ការកម្រិតនូវសិទ្ធិតំណាង	២៥

៣.១.៥ អភិបាលបណ្តោះអាសន្ន	២៥
៣.១.៦ អ្នកតំណាងពិសេស	២៥
៣.២ អ្នកត្រួតពិនិត្យ	២៥
៤. ការរំលាយ និងការជម្រះបញ្ជី.....	២៦
៤.១ មូលហេតុនៃការរំលាយ	២៦
៤.២ បណ្តឹងទាមទារការរំលាយ	២៧
៤.៣ ការបង្វែរទ្រព្យសម្បត្តិដែលនៅសល់	២៨
៤.៤ ការកាន់តំណែងអ្នកជម្រះបញ្ជី	២៨
៤.៥ ការដកហូតតំណែងរបស់អ្នកជម្រះបញ្ជី	២៨
៤.៦ ការចុះបញ្ជីអំពីអ្នកជម្រះបញ្ជី និងការរំលាយ.....	២៨
៤.៧ មុខងារ និងសិទ្ធិអំណាចរបស់អ្នកជម្រះបញ្ជី	២៩
៤.៨ ករណីយកិច្ចធ្វើសេចក្តីរាយការណ៍អំពីការស្រាវជ្រាវទ្រព្យសម្បត្តិនីតិបុគ្គល	២៩
៤.៩ ការប្រកាសជាសាធារណៈចំពោះម្ចាស់បំណុល	២៩
៤.១០ ការសងក្នុងអំឡុងពេលដើម្បីបង្ហាញសិទ្ធិលើបំណុល	២៩
៤.១១ ការសងចំពោះម្ចាស់បំណុលដែលត្រូវបានដកចេញ.....	៣០
៤.១២ ការសងសិទ្ធិលើបំណុល	៣០
៤.១៣ ការចាត់ចែងទ្រព្យដែលនៅសល់	៣០
៤.១៤ ធនក្ស័យនៅក្នុងពេលជម្រះបញ្ជី.....	៣០
៤.១៥ ការបញ្ចប់ការជម្រះបញ្ជី	៣០
៤.១៦ ការចុះបញ្ជីអំពីការបញ្ចប់ការជម្រះបញ្ជី	៣១
៤.១៧ ការរក្សាទុកឯកសារ	៣១
គន្លឹះទី៣ សិទ្ធិប្រក្សក្ស.....	៣២
ជំពូកទី១ បទបញ្ញត្តិទូទៅ	៣២
ផ្នែកទី១ វត្ថុ	៣២
១. និយមន័យ	៣២
២. អចលនវត្ថុ និងចលនវត្ថុ	៣២
៣. សមាសភាគ	៣២
៣.១ សមាសភាគនៃវត្ថុ	៣២
៤. វត្ថុចម្បង និងវត្ថុចំណុះ	៣៤
៥. វត្ថុដើម និងផល	៣៥
៦. សិទ្ធិទទួលផល.....	៣៥
ផ្នែកទី២ សិទ្ធិប្រក្សក្ស.....	៣៥
១. និយមន័យនៃសិទ្ធិប្រក្សក្ស	៣៥
១.១ លក្ខណៈគ្រប់គ្រាន់ដោយចំពោះ.....	៣៥
១.២ លក្ខណៈដាច់ខាត	៣៦

១.៣ លក្ខណៈផ្តាច់មុខ	៣៦
២. គោលការណ៍កំណត់សិទ្ធិដោយច្បាប់	៣៦
២.១ អត្ថន័យ	៣៦
២.២ មូលហេតុ	៣៦
៣. ប្រភេទនៃសិទ្ធិប្រក្សក្ស	៣៦
ផ្នែកទី៣ ការបង្កើត ការឆ្លើយតប និងការកែប្រែ	៣៧
១. មូលហេតុនៃការផ្លាស់ប្តូរសិទ្ធិប្រក្សក្ស	៣៧
២. ការបង្កើត ការផ្ទេរ ការកែប្រែសិទ្ធិប្រក្សក្សដោយការព្រមព្រៀង	៣៧
២.១ គោលការណ៍ឆន្ទៈ និងគោលការណ៍ទម្រង់	៣៧
២.២ ការកំណត់ពេលវេលានៃការផ្លាស់ប្តូរសិទ្ធិប្រក្សក្ស	៣៨
៣. លក្ខខណ្ឌតាំង	៣៨
៣.១ អចលនវត្ថុ	៣៨
៣.២ ចលនវត្ថុ	៣៨
៤. លក្ខខណ្ឌដើម្បីបង្កើតអានុភាពនៃការផ្ទេរកម្មសិទ្ធិលើអចលនវត្ថុដោយការព្រមព្រៀង	៣៩
៥. ព្យាកុលភាព	៣៩
៦. ការសន្មតនៃការចុះបញ្ជី	៣៩
ជំពូកទី២ កម្មសិទ្ធិ	៤២
ផ្នែកទី១ ខ្លឹមសារ និង កម្រិតនៃកម្មសិទ្ធិ	៤២
ផ្នែកទី២ ទំនាក់ទំនងនៃវាចាដីដែលនៅជាប់គ្នា	៤៣
១. សិទ្ធិចេញចូលដីបិទជិត	៤៣
២. ទំនាក់ទំនងដទៃទៀតរវាងដីដែលនៅជាប់គ្នា	៤៥
ផ្នែកទី៣ សិទ្ធិទាមទារដោយផ្អែកលើសិទ្ធិនៃកម្មសិទ្ធិ	៤៦
១. ប្រភេទនៃសិទ្ធិទាមទារដោយផ្អែកលើកម្មសិទ្ធិ	៤៦
១.១ សិទ្ធិទាមទារឲ្យប្រគល់វិញដោយផ្អែកលើសិទ្ធិនៃកម្មសិទ្ធិ	៤៦
១.២ សិទ្ធិទាមទារឲ្យបញ្ឈប់ការរារាំងដោយផ្អែកលើកម្មសិទ្ធិ	៤៧
១.៣ សិទ្ធិទាមទារឲ្យបង្ការការរារាំងដោយផ្អែកលើកម្មសិទ្ធិ	៤៧
២. អត្ថន័យនៃសិទ្ធិទាមទារដោយផ្អែកលើកម្មសិទ្ធិ - ការទទួលបានបន្ទុកសោហ៊ុយ	៤៧
៣. ការសម្របសម្រួលនូវផលប្រយោជន៍ទាក់ទងនឹងសិទ្ធិទាមទារឲ្យប្រគល់វិញ ដោយផ្អែកលើកម្មសិទ្ធិ	៤៨
៣.១ វិធានការទាក់ទងនឹងផល	៤៨
៣.២ ការទទួលខុសត្រូវចំពោះការបាត់បង់ ឬការខូចខាតនៃវត្ថុកាន់កាប់	៤៨
៣.៣ វិធានការទាក់ទងសោហ៊ុយ	៤៩
ផ្នែកទី៤ លទ្ធកម្មនៃកម្មសិទ្ធិ	៥០
កថាភាគទី១ លទ្ធកម្មនៃកម្មសិទ្ធិលើអចលនវត្ថុ	៥០
១. អចលនវត្ថុគ្មានម្ចាស់	៥០

២. អាជ្ញាយុកាលនៃលទ្ធកម្មកម្មសិទ្ធិលើអចលនវត្ថុ	៥០
២.១ លក្ខខណ្ឌនៃអាជ្ញាយុកាលនៃលទ្ធកម្មកម្មសិទ្ធិលើអចលនវត្ថុ	៥០
២.២ បញ្ញត្តិនៃការសន្មតចំពោះលក្ខខណ្ឌ	៥៣
២.៣ អានុភាពប្រតិសកម្មនៃអាជ្ញាយុកាលនៃលទ្ធកម្ម	៥៤
២.៤ ការលើកឡើងនូវអាជ្ញាយុកាលនៃលទ្ធកម្ម	៥៥
២.៤.១ អត្ថន័យនៃការលើកឡើងនូវអាជ្ញាយុកាលនៃលទ្ធកម្ម	៥៥
២.៤.២ ជនដែលមានសិទ្ធិលើកឡើងនូវអាជ្ញាយុកាលនៃលទ្ធកម្ម.....	៥៥
២.៤.៣ អានុភាពនៃការលើកឡើងនូវអាជ្ញាយុកាលនៃលទ្ធកម្ម	៥៥
២.៥ ការបោះបង់ចោលនូវផលប្រយោជន៍នៃអាជ្ញាយុកាលនៃលទ្ធកម្ម	៥៦
២.៥.១ អត្ថន័យនៃការបោះបង់ចោលនូវប្រយោជន៍នៃអាជ្ញាយុកាលនៃលទ្ធកម្ម.....	៥៦
២.៥.២ អានុភាពនៃការបោះបង់ចោលនូវប្រយោជន៍នៃអាជ្ញាយុកាលនៃលទ្ធកម្ម	៥៦
២.៦ ការផ្អាកអាជ្ញាយុកាលនៃលទ្ធកម្ម	៥៦
២.៦.១ ហេតុនៃការផ្អាកអាជ្ញាយុកាលនៃលទ្ធកម្ម	៥៦
ក. ការបាត់បង់ការកាន់កាប់ដោយមានឆន្ទៈយកជាកម្មសិទ្ធិ	៥៧
ខ. ការទាមទារតាមផ្លូវតុលាការ ឬការអនុវត្តសិទ្ធិដែលមានលក្ខណៈប្រហាក់ប្រហែល	៥៧
គ. សកម្មភាពអនុវត្តដោយបង្ខំ ឬសកម្មភាពចាត់ចែងរក្សាការពារ	៥៧
ឃ. ការទទួលស្គាល់	៥៧
២.៦.២ ជនដែលទទួលបានអានុភាពនៃការផ្អាកអាជ្ញាយុកាលនៃលទ្ធកម្ម	៥៧
២.៦.៣ ដំណើរការនៃអាជ្ញាយុកាលនៃលទ្ធកម្មក្រោយពេលផ្អាក	៥៨
២.៧ ការបង្កង់សំរេចអាជ្ញាយុកាលនៃលទ្ធកម្ម.....	៥៨
២.៧.១ ការបង្កង់ដោយការសំរេចអាជ្ញាយុកាលដោយការទាមទារ	៥៨
២.៧.២ ការបង្កង់ការសំរេចអាជ្ញាយុកាលនៃលទ្ធកម្មចំពោះអនីតិជន ឬ ជននៅក្រោមអាណាព្យាបាល	
ទូទៅ	៥៩
២.៧.៣ ការបង្កង់ការសំរេចអាជ្ញាយុកាលនៃលទ្ធកម្មរវាងអនីតិជន ឬជននៅក្រោមអាណាព្យាបាល	
ទូទៅ និងអ្នកតំណាងច្បាប់បានកំណត់	៥៩
២.៧.៤ ការបង្កង់ការសំរេចអាជ្ញាយុកាលនៃលទ្ធកម្មរវាងប្តី ប្រពន្ធ	៦០
២.៧.៥ ការបង្កង់សំរេចអាជ្ញាយុកាលនៃលទ្ធកម្មដោយសារមហន្តរាយធម្មជាតិ.....	៦០
៣. អាជ្ញាយុកាលនៃលទ្ធកម្មកម្មសិទ្ធិដែលទាក់ទងនឹងអចលនវត្ថុ	៦០
កថាភាគទី២ លទ្ធកម្មនៃកម្មសិទ្ធិលើចលនវត្ថុ	៦១
១. លទ្ធកម្មដោយសុចរិតនូវកម្មសិទ្ធិលើចលនវត្ថុ	៦១
១.១ ចលនវត្ថុ	៦២
១.២ កិច្ចសន្យាអនុប្បទានកម្មសិទ្ធិលើចលនវត្ថុដែលមានសុពលភាព	៦២
១.៣ អនុប្បទាយីគ្មានកម្មសិទ្ធិលើចលនវត្ថុ.....	៦២
១.៤ សុចរិត និងគ្មានកំហុស	៦២
១.៥ ទទួលបាននូវការប្រគល់ចលនវត្ថុ	៦៣

២. អនុប្បទាននូវវត្ថុលួច ឬបាត់ ៦៥

៣. អាជ្ញាយុកាលនៃលទ្ធកម្មកម្មសិទ្ធិលើចលនវត្ថុ ៦៦

៤. អាជ្ញាយុកាលនៃលទ្ធកម្មកម្មសិទ្ធិដែលទាក់ទងនឹងចលនវត្ថុ និង សិទ្ធិលើទ្រព្យសម្បត្តិផ្សេងទៀត... ៦៦

៥. ការជាប់គ្នា ការរលាយច្របល់គ្នានៃចលនវត្ថុ ៦៧

៦. ការកែច្នៃចលនវត្ថុ ៦៨

៧. អានុភាពនៃឧបាគមន៍នៃចលនវត្ថុ ៦៩

៨. ឧបាគមន៍ និងសិទ្ធិទាមទារប្រាក់សំណង ៧០

ផ្នែកទី៥ កម្មសិទ្ធិអវិភាគ ៧០

១. អត្ថន័យនៃកម្មសិទ្ធិអវិភាគ ៧០

២. សមភាពនៃចំណែកកម្មសិទ្ធិអវិភាគ ៧០

៣. ការចាត់ចែងចំណែកកម្មសិទ្ធិអវិភាគ ៧០

៤. ការប្រើប្រាស់វត្ថុកម្មសិទ្ធិអវិភាគ ៧១

៥. ការថែទាំវត្ថុកម្មសិទ្ធិអវិភាគ..... ៧១

៦. ការផ្លាស់ប្តូរមុខងារប្រើប្រាស់នៃវត្ថុកម្មសិទ្ធិអវិភាគ ៧១

៧. ការគ្រប់គ្រងវត្ថុកម្មសិទ្ធិអវិភាគ ៧១

៨. បន្ទុកនៃវត្ថុកម្មសិទ្ធិអវិភាគ ៧៣

៩. ការបោះបង់សិទ្ធិនៃចំណែក ជាអាទិ៍ ៧៣

១០. សិទ្ធិទាមទារបែងចែកវត្ថុកម្មសិទ្ធិអវិភាគ ៧៤

១១. វិធីបែងចែកវត្ថុកម្មសិទ្ធិអវិភាគ ៧៤

១២. សិទ្ធិលើបំណុលពាក់ព័ន្ធនឹងកម្មសិទ្ធិអវិភាគ ៧៥

១៣. ឧបកម្មសិទ្ធិអវិភាគ ៧៥

ជំពូកទី៣ សិទ្ធិកាន់កាប់ ៧៦

១. សញ្ញាណទូទៅនៃសិទ្ធិកាន់កាប់ ៧៦

២. និយមន័យនៃការកាន់កាប់ ៧៦

៣. ការកាន់កាប់ដោយចំពោះ និងការកាន់កាប់ដោយប្រយោល ៧៦

៤. ការផ្ទេរការកាន់កាប់ ៧៧

 ៤.១ ការប្រគល់ដោយជាក់ស្តែង ៧៧

 ៤.២ ការប្តូរលក្ខណៈនៃការកាន់កាប់ ៧៧

 ៤.៣ ការប្រគល់ដោយសង្ខេប ៧៧

 ៤.៤ ការផ្ទេរការកាន់កាប់ដោយបញ្ជា ៧៧

៥. ការរលត់ការកាន់កាប់ ៧៨

៦. ការរលត់ការកាន់កាប់របស់អ្នកកាន់កាប់ដោយប្រយោល..... ៧៨

៧. បញ្ញត្តិទាក់ទងនឹងអាជ្ញាយុកាលនៃលទ្ធកម្ម ៧៩

 ៧.១ ការកាន់កាប់ដោយមានឆន្ទៈយកជាកម្មសិទ្ធិ និងការកាន់កាប់ដោយគ្មានឆន្ទៈយកជាកម្មសិទ្ធិ
..... ៧៩

៧.២ ការកាន់កាប់ដោយមានវិការ:	៨០
៧.៣ ការសន្មត	៨១
៧.៤ ការបន្តការកាន់កាប់.....	៨២
៧.៥ ការបន្តការកាន់កាប់តាមរយៈសន្តតិកម្ម	៨៣
៨. សិទ្ធិទាមទារឲ្យការពារការកាន់កាប់	៨៥
៨.១ សិទ្ធិទាមទារឲ្យប្រគល់វត្ថុកាន់កាប់មកវិញ	៨៦
៨.២ សិទ្ធិទាមទារឲ្យបញ្ឈប់ការរារាំងការកាន់កាប់	៨៦
៨.៣ សិទ្ធិទាមទារឲ្យបង្ការជាមុននូវការរារាំងការកាន់កាប់	៨៧
៨.៤ សំណងការខូចខាត	៨៧
៨.៥ ទំនាក់ទំនងនឹងសិទ្ធិដែលនាំឲ្យមានមូលហេតុគតិយុត្ត	៨៧
ជំពូកទី៤ ~ ជំពូកទី៥ សិទ្ធិប្រកួតប្រជែងប្រាស់ និងអាស្រ័យផល	៩០
១. ប្រភេទនៃសិទ្ធិប្រកួតប្រជែង	៩០
២. សិទ្ធិជួលអចិន្ត្រៃយ៍	៩០
២.១ អត្ថន័យ.....	៩០
២.២ អានុភាព	៩១
៣. ផលបូកភាគ	៩២
៣.១ អត្ថន័យ.....	៩២
៣.២ អានុភាព	៩៣
៤. សិទ្ធិប្រើប្រាស់ និងសិទ្ធិអាស្រ័យនៅ.....	៩៣
៤.១ អត្ថន័យ	៩៣
៤.២ អានុភាព	៩៤
៥. សេវាភាព	៩៤
៥.១ អត្ថន័យ	៩៤
៥.២ អានុភាព	៩៥
៥.៣ សេវាភាព និងអាជ្ញាយុកាល	៩៥
៦. ភាពខុសគ្នារវាងសិទ្ធិជួលអចិន្ត្រៃយ៍ ផលបូកភាគ សិទ្ធិប្រើប្រាស់ និងសិទ្ធិអាស្រ័យនៅ និងសេវាភាព	៩៦
គន្លឹះទី៤ កាតព្វកិច្ច	៩៨
ជំពូកទី១ បទប្បញ្ញត្តិទូទៅ	៩៨
ផ្នែកទី១ ប្រភពនៃកាតព្វកិច្ច និងនិយមន័យនៃទស្សនៈផ្សេងៗ	៩៨
១. និយមន័យនៃកាតព្វកិច្ច.....	៩៨
១.១ និយមន័យនៃកាតព្វកិច្ច	៩៨
១.២ ភាពខុសគ្នារវាងសិទ្ធិលើបំណុល និងសិទ្ធិប្រកួតប្រជែង.....	៩៨
២. ប្រភពនៃកាតព្វកិច្ច	៩៩
២.១ កាតព្វកិច្ចដែលកើតឡើងពីឆន្ទៈរបស់ភាគី	៩៩

២.២ កាតព្វកិច្ចដែលកំណត់ដោយច្បាប់	៩៩
៣. និយមន័យនៃការបង្ហាញឆន្ទៈ:	៩៩
៣.១ និយមន័យ	៩៩
៣.២ ពេលបង្កើតអានុភាព	១០០
៤. និយមន័យនៃកិច្ចសន្យា.....	១០០
៤.១ និយមន័យ	១០០
៤.២ ប្រភេទ	១០០
៥. និយមន័យនៃសកម្មភាពឯកតោភាគី.....	១០១
ផ្នែកទី២ ប្រភេទ និង មែបយ៉ាងនៃកាតព្វកិច្ច	១០១
១. ប្រភេទនៃកាតព្វកិច្ច	១០១
២. កាតព្វកិច្ចប្រគល់វត្ថុដែលបានកំណត់ជាក់លាក់	១០១
២.១ និយមន័យ	១០១
២.២ កាតព្វកិច្ច	១០២
៣. កាតព្វកិច្ចដែលបានកំណត់ប្រភេទវត្ថុ	១០២
៣.១ និយមន័យ	១០២
៣.២ វិធីកំណត់	១០២
៣.៣ កាតព្វកិច្ច	១០៣
៤. កាតព្វកិច្ចជាប្រាក់	១០៤
៥. កាតព្វកិច្ចជាប្រិយវត្ថុ.....	១០៥
៦. អត្រាការប្រាក់ដែលកំណត់ដោយច្បាប់	១០៥
៧. ការប្រាក់សមាស	១០៦
៨. កាតព្វកិច្ចអនិយ័ត	១០៦
៨.១ និយមន័យ	១០៦
៨.២ អ្នកសិទ្ធិជ្រើសរើស	១០៦
៨.៣ ការអនុវត្តសិទ្ធិជ្រើសរើស	១០៦
៨.៤ ការផ្ទេរសិទ្ធិជ្រើសរើស	១០៧
៨.៥ ការកំណត់កាតព្វកិច្ចអនិយ័តដោយអលទ្ធភាព	១០៧
៩. សិទ្ធិលើបំណុល និងកាតព្វកិច្ចដែលមានភាគីច្រើននាក់	១០៨

១. តើក្រុមរដ្ឋប្បវេណីជាអ្វី?

ក្រុមរដ្ឋប្បវេណី គឺជាបណ្តុំវិធាន ឬគោលការណ៍មូលដ្ឋានដែលគ្រប់គ្រងទៅលើសកម្មភាពរបស់បុគ្គលឯកជននៅក្នុងទំនាក់ទំនងនៃនីតិវិធាន។ គឺសំដៅទៅលើវិធាន ដែលគ្រប់គ្រងទៅលើទំនាក់ទំនងគតិយុត្តិផ្នែករដ្ឋប្បវេណីរួមមានទំនាក់ទំនងទ្រព្យសម្បត្តិ និងទំនាក់ទំនងញាតិលើកលែងតែមានកំណត់ផ្សេងនៅក្នុងច្បាប់ពិសេស។ (មាត្រា ១ស្តីពីច្បាប់ទូទៅនៃនីតិវិធាននៃក្រុមរដ្ឋប្បវេណី)

១.១ នីតិវិធាន និងនីតិសាធារណៈ:

- **នីតិសាធារណៈ** ៖ គឺសំដៅទៅលើសំណុំវិធានគតិយុត្តិទាំងឡាយណា ដែលបង្កើតឡើងដើម្បីសម្របសម្រួលទំនាក់ទំនងរវាងបុគ្គលសាធារណៈនិងបុគ្គលសាធារណៈ ឬរវាងរដ្ឋនិងបុគ្គលឯកជនក្នុងគោលបំណងដើម្បីបម្រើផលប្រយោជន៍រួម។ ឧទាហរណ៍ នីតិវិការ និងពន្ធដារ នីតិរដ្ឋធម្មនុញ្ញ នីតិរដ្ឋបាល នីតិព្រហ្មទណ្ឌ...។

- **នីតិវិធាន** ៖ គឺសំដៅទៅលើសំណុំវិធានគតិយុត្តិទាំងឡាយណាដែលបង្កើតឡើងដើម្បីសម្របសម្រួលទំនាក់ទំនងរវាងបុគ្គលឯកជន និងឯកជន ក្នុងគោលបំណងដើម្បីបម្រើផលប្រយោជន៍ឯកជន។ ឧទាហរណ៍ នីតិរដ្ឋប្បវេណី នីតិពាណិជ្ជកម្ម នីតិការងារ នីតិកិច្ចសន្យា ...។

១.២ ច្បាប់ទូទៅនៃនីតិវិធាន(មាត្រា១)

មាត្រា១.ច្បាប់ទូទៅនៃនីតិវិធាន
ក្រុមនេះបញ្ញត្តិអំពីគោលការណ៍ទូទៅដែលទាក់ទងទៅនឹងទំនាក់ទំនងគតិយុត្តិផ្នែករដ្ឋប្បវេណី។ បញ្ញត្តិនៃក្រុមនេះត្រូវយកមកអនុវត្តចំពោះទំនាក់ទំនងទ្រព្យសម្បត្តិ និងទំនាក់ទំនងញាតិ លើកលែងតែ មានកំណត់នៅក្នុងច្បាប់ពិសេស។

ក្រុមរដ្ឋប្បវេណី បញ្ញត្តិអំពីគោលការណ៍ទូទៅដែលទាក់ទងទៅនឹងទំនាក់ទំនងគតិយុត្តិផ្នែករដ្ឋប្បវេណី។ គោលការណ៍ទូទៅនេះ ត្រូវយកមកអនុវត្តគ្រប់ផ្នែករដ្ឋប្បវេណី រាប់បញ្ចូលទាំងប្រតិបត្តិការណ៍ជំនួញ លើកលែងតែមានការកំណត់ផ្សេងពីនេះ។ ហើយនេះ គឺជាមូលហេតុដែលក្រុមរដ្ឋប្បវេណីជារឿយៗ ត្រូវបានហៅថា ច្បាប់ទូទៅនៃនីតិវិធាន។

២. រចនាសម្ព័ន្ធនៃក្រុមរដ្ឋប្បវេណី(តើគួរកំណត់ការសិក្សាបកស្រាយបែបណា ?)

បទប្បញ្ញត្តិទូទៅ ៖ គឺជាវិធានមូលដ្ឋាននៃនីតិវិធានរដ្ឋប្បវេណី ឬជានីតិវិធានដែលបញ្ញត្តិដោយក្រុម រដ្ឋប្បវេណី និងផ្តល់សិទ្ធិឲ្យចៅក្រមក្នុងការបកស្រាយ ដោយយកមាត្រាមូលដ្ឋាននៃមាត្រាខាងលើនោះមកប្រើប្រាស់ក្នុងករណីដែលមិនមានវិធាន ឬគោលការណ៍ផ្សេងទៀតបានចែងពាក់ព័ន្ធនឹងករណីវិវាទ។

៣. គោលការណ៍គ្រឹះនៃក្រុមរដ្ឋប្បវេណី

តើអ្វីទៅជាគោលការណ៍គ្រឹះនៃក្រុមរដ្ឋប្បវេណី? និងគោលការណ៍ទាំងនោះ បានបែងចែកជាគោលការណ៍អ្វីខ្លះ?

មាត្រា ២. គោលការណ៍មូលដ្ឋាន
ក្រុមនេះកំណត់អំពីគោលការណ៍នៃការធានាសេចក្តីថ្លៃថ្នូររបស់បុគ្គល ភាពស្មើគ្នារបស់បុរស នារី និង សិទ្ធិលើទ្រព្យសម្បត្តិដែលត្រូវបានកំណត់ក្នុងរដ្ឋធម្មនុញ្ញ។

អនុលោមតាមបទប្បញ្ញត្តិខាងលើនេះ យើងអាចធ្វើការសន្មត់បានថាគោលការណ៍គ្រឹះនៃក្រុមរដ្ឋប្បវេណីមានអត្ថន័យសម្របសម្រួលនូវទំនាក់ទំនងរវាងបុគ្គលឯកជន និងឯកជន ក្នុងគោលដៅធានាអោយបាននូវសេចក្តីថ្លៃថ្នូររបស់បុគ្គល និងសិទ្ធិសេរីភាពរបស់បុគ្គលទាំងលើទ្រព្យ និងទំនាក់ទំនងសង្គមដូចដែល បានកំណត់ក្នុងគោលការណ៍រដ្ឋធម្មនុញ្ញ។ ដែលគោលការណ៍ទាំងអស់នោះយើងអាចធ្វើការសិក្សាបែង ចែកជាគោលការណ៍សំខាន់ៗបីទៀតរួមមាន ៖

៣.១ គោលការណ៍ស្វ័យភាពនៃបុគ្គលឯកជន (មាត្រា ៣)

មាត្រា ៣. គោលការណ៍ស្វ័យភាពនៃបុគ្គលឯកជន
ក្រុមនេះ គោរពនូវសេរីភាពនៃឆន្ទៈរបស់បុគ្គល និងបញ្ញត្តិអំពីទំនាក់ទំនងគតិយុត្តប្រកបដោយសមភាពរវាងបុគ្គលឯកជន ដោយរួមបញ្ចូលទាំងនីតិបុគ្គល។ នីតិបុគ្គលសាធារណៈដែលនៅក្នុងទំនាក់ ទំនងនៃការជួញដូរត្រូវចាត់ទុកថាជាបុគ្គលឯកជន។

អនុលោមតាមបទប្បញ្ញត្តិខាងលើនេះ យើងអាចកំណត់បានថាគោលការណ៍ស្វ័យភាពនៃបុគ្គលឯកជនគឺជាគោលការណ៍មួយដែលផ្តល់សិទ្ធិសេរីភាពឲ្យបុគ្គល ជាឆន្ទៈសេរីក្នុងការសម្រេចចិត្តបង្កើតនូវទំនាក់ទំនងគតិយុត្តស្របច្បាប់នៅក្នុងសង្គម។ មានន័យឆន្ទៈសេរីនេះ គឺមិនត្រូវទទួលបានការរៀបសង្កត់ពីមជ្ឈដ្ឋានសង្គម ឬពីបុគ្គលដទៃផ្សេងទៀត។ (ទ្រឹស្តីស្វ័យភាពនៃឆន្ទៈរបស់បុគ្គល)

ឧទាហរណ៍ ការបង្កើតកិច្ចសន្យាការងារដែលធ្វើឡើងដោយបុគ្គលដែលគ្មានឆន្ទៈសេរី និងពិតប្រាកដក្នុងការសម្រេចចិត្តចុះហត្ថលេខាកិច្ចសន្យាការងារ បុគ្គលដែលភាគីនៃកិច្ចសន្យាអាចបង្ហាញថាឆន្ទៈមានវិការៈក្នុងការលុបចោលកិច្ចសន្យាបាន។

៣.២ ការហាមឃាត់ការប្រើប្រាស់សិទ្ធិដោយបំពាន (មាត្រា ៤)

មាត្រា ៤. ការហាមឃាត់ការប្រើប្រាស់សិទ្ធិដោយបំពាន
ទោះបីជាសិទ្ធិក៏ដោយ ក៏ពុំត្រូវបានអនុញ្ញាតឲ្យប្រើប្រាស់ដោយបំពានឡើយ។ នៅក្នុងករណីដែលបានប្រើប្រាស់សិទ្ធិ ដោយបំពានហួសពីទំហំនៃការការពារ ដែលត្រូវបានបញ្ញត្តិទុក មិនអាចទទួល ស្គាល់អានុភាពនៃការប្រើប្រាស់សិទ្ធិនោះឡើយ។

អនុលោមតាមគោលការណ៍ខាងលើនេះ មានន័យថា គោលការណ៍គ្រឹះនៃក្រមរដ្ឋប្បវេណីបានបញ្ញត្តិអំពី គោលការណ៍នៃការការពារ ធានា និងផ្តល់សិទ្ធិសេរីភាពដល់បុគ្គលក្នុងការបង្កើតទំនាក់ទំនងគតិយុត្តិផ្នែករដ្ឋប្បវេណី និងទទួលបាននូវការការពារដោយផ្អែកតាមក្រមរដ្ឋប្បវេណី ប៉ុន្តែ ការប្រើប្រាស់ សិទ្ធិដែលបុគ្គលទទួលបាន គឺមិន អាចអនុវត្តហួសពីព្រំដែនកំណត់ ដែលមិនអាចទទួលស្គាល់អនុភាពនៃការប្រើប្រាស់សិទ្ធិ។ ករណីមានការអនុវត្ត សិទ្ធិដែលបំពានទៅលើសិទ្ធិអ្នកដទៃ ការបង្កឲ្យមានការខូចខាត តម្រូវឲ្យមានការទទួលខុសត្រូវ។

ឧទាហរណ៍ ទំនួលខុសត្រូវចំពោះអំពើអនីត្យានុកូលដែល គឺជាការកម្រិតនៃការអនុវត្តសិទ្ធិរបស់បុគ្គលជា ទំនួលខុសត្រូវចំពោះការបង្កឲ្យមានការខូចខាត ជាការប្រើប្រាស់សិទ្ធិដោយបំពាន ដូចជាកំហុសរបស់ស្ថានីយរថភ្លើង ដែលឲ្យដើមឈើមានការខូចខាត។

៣.៣ គោលការណ៍នៃភាពសុចរិត និងភាពស្មោះត្រង់(មាត្រា៥)

*មាត្រា៥. គោលការណ៍នៃសុចរិតភាព និងភាពស្មោះត្រង់
ការប្រើប្រាស់សិទ្ធិ និងការអនុវត្តករណីកិច្ចត្រូវធ្វើឡើងដោយសុចរិតផ្អែកតាមភាពស្មោះត្រង់។*

ក្រៅពីនោះនៅក្នុងទំនាក់ទំនងនៃជីវភាពឯកជន ការប្រាស្រ័យទាក់ទងគ្នាការបង្កើតនូវចំណងគតិយុត្តិផ្នែក រដ្ឋប្បវេណីត្រូវអនុវត្តប្រកបដោយភាពសុចរិត និងស្មោះត្រង់ មានន័យថាបុគ្គលមិនអាចប្រើប្រាស់ សិទ្ធិ ឬ សេរីភាព របស់ខ្លួនក្នុងគោលបំណងដើម្បីបង្កនូវព្យសនកម្មដល់បុគ្គលដទៃផ្សេងទៀត ឬជាទង្វើដែលបង្កឡើងដោយមានចេតនា ទុច្ចរិតដើម្បីរកយកផលប្រយោជន៍។ សកម្មភាពទាំងអស់នេះត្រូវចាត់ទុកថាជាសកម្មភាពបំពានទៅលើគោលការណ៍ គ្រឹះនៃនីតិវិធីរដ្ឋប្បវេណី គឺមិនអាចអនុវត្តបាន។ ករណីបុគ្គលណាម្នាក់បង្កឲ្យមានព្យសនកម្ម តម្រូវឲ្យទទួលខុសត្រូវនូវ ទង្វើរបស់ខ្លួន។

ឧទាហរណ៍ទី១ កិច្ចសន្យាជួលផ្ទះ យោងតាមមាត្រា ៥៩៦ នៃក្រមរដ្ឋប្បវេណី គឺជាប្រភេទនៃភតិសន្យា។ ដោយឡែក ចំពោះទំនាក់ទំនងនៃភតិអាចកំណត់នូវខព្រមព្រៀងពិសេស និងដោយឡែកផ្សេងទៀតដែលយើងអាច ធ្វើការបកស្រាយដើម្បីកំណត់អំពីស្ថានភាពសុចរិត និង ស្មោះត្រង់របស់បុគ្គល និងលក្ខខណ្ឌនៃការទទួលខុសត្រូវ។ ចំពោះការយឺតយ៉ាវនៃការអនុវត្តកាតព្វកិច្ច ជាមធ្យោបាយនៃការបកស្រាយចំពោះសកម្មភាពគតិយុត្តិទាក់ទងនឹងសិទ្ធិ និងកាតព្វកិច្ចដែលកើតឡើងដោយស្របច្បាប់។

ឧទាហរណ៍ទី២ ប្រសិនបើមានបញ្ហាចោទនៅទីនេះថា តើអ្វីទៅជាខសន្យាពិសេសនៃភតិសន្យា? ក្នុងនោះយើង អាចធ្វើការសិក្សាអំពីស្ថានភាពនៃភតិសន្យា ដែលគូភាគីអាចចរចាទិញផ្ទះ ដែលអ្នកទិញបានបង្ហាញអំពីតម្រូវការ ដែលមិនច្បាស់លាស់ក្នុងការទិញផ្ទះ។

បទប្បញ្ញត្តិនៃមាត្រា ៥ ស្តីពីគោលការណ៍នៃសុចរិតភាព និង ភាពស្មោះត្រង់ ឆ្លើយទៅនឹងឧទាហរណ៍ទាំង ២ខាងលើ។ ប៉ុន្តែ ប្រសិនបើគូភាគីមិនបានអនុវត្តតាមគោលការណ៍ទេ ហើយមានវិវាទកើតឡើង តុលាការមានឆន្ទា នុសិទ្ធិក្នុងការសម្រេចសេចក្តីដើម្បីស្វែងរកយុត្តិធម៌ជូនគូភាគី។

៤. ករណីសិក្សា

X បើកកន្លែងងូតទឹកក្តៅដោយបង្ហូរទឹកក្តៅពីលើភ្នំ តាមរយៈបំពង់ទឹកមួយដែលមានប្រវែង៧៥០០ម៉ែត្រក្នុងនោះបំពង់ទឹកប្រវែង៦ម៉ែត្រ បានតភ្ជាប់ដោយឆ្លងកាត់ដីរបស់ A ដោយគ្មានសិទ្ធិស្របច្បាប់ទេ។

Y បានដឹងពីការណ៍នេះហើយបានទិញដីនោះពី A។ Y បានទាមទារឲ្យ X ទិញដីនោះ និងដីរបស់ខ្លួនក្នុងតម្លៃមួយដែលលើសពីទិដ្ឋារ១០ដង។ X បដិសេធសំណើរបស់ Y។ Y ទាមទារឲ្យ X រុះរើបំពង់ទឹកនោះចេញដោយផ្អែកលើកម្មសិទ្ធិ។ តើ X ត្រូវរុះរើបំពង់ទឹកនោះចេញដែរឬទេ?

មាត្រា ១៥៩ កថាខណ្ឌទី ១ បានបញ្ញត្តិថា នៅពេលដែលការអនុវត្តកម្មសិទ្ធិត្រូវបានរារាំង កម្មសិទ្ធិអាចទាមទារឲ្យជនដែលបានបង្កនូវការរារាំង បញ្ឈប់នូវការរារាំងនោះ។ នៅក្នុងករណីនេះ X បានបង្កនូវការរារាំងដល់ការអនុវត្តកម្មសិទ្ធិរបស់ Y ដោយបានដាក់បំពង់ទឹកនៅលើដីរបស់ Y ។ ដូច្នេះ ជាគោលការណ៍ Y អាចទាមទារឲ្យ X រុះរើបំពង់ទឹកនោះចេញដោយផ្អែកលើកម្មសិទ្ធិ។ ក៏ប៉ុន្តែ នៅក្នុងករណីនេះ Y បានដឹងពីអត្ថិភាពនៃបំពង់ទឹកនៅមុនពេលដែល Y បានទិញដីនោះ ហើយបានទាមទារឲ្យ X ទិញមិនត្រឹមតែដីដែលមានបំពង់ទឹកនោះហូរកាត់នោះទេ គឺថែមទាំងដីនៅជាប់នោះផងដែរ នៅក្នុងតម្លៃថ្លៃជាងតម្លៃទិដ្ឋារ ១០ ដង ។ ដោយពិចារណាទៅលើស្ថានភាពនេះ ការទាមទាររបស់ Y ឲ្យ X រុះរើបំពង់ទឹក អាចចាត់ទុកជាការប្រើប្រាស់សិទ្ធិដោយបំពាន (យុត្តិសាស្ត្ររបស់ប្រទេសជប៉ុន)។ ម្យ៉ាងទៀតយោងតាមមាត្រា ៤ នៃក្រមរដ្ឋប្បវេណីកម្ពុជា ទោះជាបុគ្គលមានសិទ្ធិក៏ដោយ ក៏ពុំត្រូវបានអនុញ្ញាតឲ្យប្រើប្រាស់សិទ្ធិនោះដោយបំពានឡើយ។ នៅក្នុងករណីដែលបានប្រើប្រាស់សិទ្ធិដោយបំពានហួសពីទំហំនៃការការពារដែលត្រូវបញ្ញត្តិទុក គឺបុគ្គលមិនអាចទទួលស្គាល់អានុភាពនៃការប្រើសិទ្ធិនោះឡើយ។ ដូច្នេះ Y មិនអាចធ្វើការទាមទារ X ឲ្យរុះរើបំពង់ទឹកនោះចេញទេ។ ក៏ប៉ុន្តែ Y អាចទាមទារ X ឲ្យសងសំណងការខូចខាតបាន (មាត្រា ៧៤២ នៃក្រមរដ្ឋប្បវេណី)។ ទោះបីជា Y បានដឹងអំពីអត្ថិភាពនៃបំពង់បង្ហូរ នៅពេលដែល Y ទិញក៏ដោយ ក៏ Y មិនត្រូវបានគេចាត់ទុកថាបានផ្តល់សច្ចានុមតិទៅលើការប្រើប្រាស់ដីរបស់ X នោះទេ។

សម្គាល់ ៖ លោក លោកស្រី គួរគប្បីប្រុងប្រយ័ត្នក្នុងការអនុវត្តមាត្រានៅក្នុងបញ្ញត្តិទូទៅ ដូចជា មាត្រា ៤ (ការហាមឃាត់មិនឲ្យប្រើប្រាស់សិទ្ធិដោយបំពាន) និងមាត្រា ៥ (គោលការណ៍សុចរិត និងភាពស្មោះត្រង់)។ ប្រសិនបើលោក លោកស្រីអនុវត្តមាត្រាទាំងនេះដោយជូរលុង នោះវានឹងធ្វើឲ្យប៉ះពាល់ដល់លទ្ធភាពដែលអាចព្យាករណ៍ និងស្ថេរភាពគតិយុត្ត។ ដូច្នេះ មាត្រា ៤ និងមាត្រា ៥ គួរគប្បីអនុវត្តតែនៅក្នុងករណីលើកលែង ដើម្បីទទួលបានយុត្តិធម៌ជាក់លាក់មួយ (គំនិតរបស់លោកជំនាញការ SADAŌ Matsubara) ។

គន្ថិទី ២

បុគ្គល

ជំពូកទី ១

រូបវន្តបុគ្គល

១. សមត្ថភាពទទួលសិទ្ធិ

១.១ និយមន័យនៃសមត្ថភាពទទួលសិទ្ធិ

សមត្ថភាពទទួលសិទ្ធិ គឺជាឋានៈដែលអាចក្លាយទៅជាប្រធាននៃសិទ្ធិ និងកាតព្វកិច្ច។ បើមិនមានសមត្ថភាពទទួលសិទ្ធិទេ ក៏មិនអាចទទួលបាននូវសិទ្ធិ និងកាតព្វកិច្ចដែរ។ សមត្ថភាពទទួលសិទ្ធិត្រូវបានទទួលស្គាល់តែចំពោះបុគ្គលប៉ុណ្ណោះ។ ផ្ទុយទៅវិញ សត្វចិញ្ចឹម មិនមានសមត្ថភាពទទួលសិទ្ធិនោះទេ ហេតុនេះហើយមិនអាចធ្វើលទ្ធកម្មសិទ្ធិតាមរយៈកិច្ចសន្យា និងមិនអាចទទួលកាតព្វកិច្ចតាមរយៈអំពើអនីត្យានុកូលនោះទេ។ ឧទាហរណ៍ ម្ចាស់សត្វមិនអាចផ្ទេរសិទ្ធិទៅឲ្យសត្វដែលខ្លួនចិញ្ចឹមនោះទេ។

១.២ គោលការណ៍សមភាពនៃសមត្ថភាពទទួលសិទ្ធិ

ក្រុមរដ្ឋប្បវេណីបានធ្វើការបែងចែកបុគ្គលជាពីរប្រភេទគឺ រូបវន្តបុគ្គល និងនីតិបុគ្គល។ រូបវន្តបុគ្គលគឺជាមនុស្ស ហើយនីតិបុគ្គលគឺជាប្រធាននៃសិទ្ធិ និងកាតព្វកិច្ចពិសេសដែលទទួលស្គាល់ដោយច្បាប់។ ក្រុមរដ្ឋប្បវេណីមាត្រា៦ បានបញ្ញត្តិថា “រូបវន្តបុគ្គលគ្រប់រូបមានលក្ខណៈសម្បត្តិអាចក្លាយជាប្រធាននៃសិទ្ធិ និងកាតព្វកិច្ច” ។ មានន័យថា ក្រុមរដ្ឋប្បវេណី បានទទួលស្គាល់ថា រូបវន្តបុគ្គលគ្រប់រូបមានសមត្ថភាពទទួលសិទ្ធិ។

១.៣ ពេលចាប់ផ្តើមនៃសមត្ថភាពទទួលសិទ្ធិ

១.៣.១ គោលការណ៍ទូទៅ

តើរូបវន្តបុគ្គលមានសមត្ថភាពទទួលសិទ្ធិចាប់មានពីពេលណា? ក្រុមរដ្ឋប្បវេណី មាត្រា៨ បានបញ្ញត្តិថា បុគ្គលគ្រប់រូបមានសមត្ថភាពទទួលសិទ្ធិ នៅពេលដែលចាប់កំណើត។ និយមន័យនៃការចាប់កំណើតមិនបានបញ្ញត្តិច្បាស់លាស់នោះទេក្នុងក្រុមរដ្ឋប្បវេណី គឺពឹងផ្អែកទៅលើការបកស្រាយរបស់កម្ពុជា។ នៅប្រទេសជប៉ុន មានការបកស្រាយជាច្រើនដូចជា ពេលដែលខ្លួនទារកទាំងមូលបានកើតផុតពីគភ៌ម្តាយ (ទ្រឹស្តីនៃការកើតផុតខ្លួនទាំងមូល) ពេលដែលទារកកើតបានមួយផ្នែកពីគភ៌ម្តាយ (ទ្រឹស្តីនៃការកើតតែមួយផ្នែក) និងពេលដែលទារកបានឯករាជ្យពីគភ៌ម្តាយ ហើយចាប់ផ្តើមដកដង្ហើម (ទ្រឹស្តីនៃការដកដង្ហើមឯករាជ្យ) ប៉ុន្តែ ទ្រឹស្តីនៃការកើតផុតខ្លួនទាំងមូល គឺគេទទួលស្គាល់ច្រើន។ នៅប្រទេសកម្ពុជា យើងអាចបកស្រាយដោយយោងតាមវចនានុក្រម សម្តេចសង្ឃរាជ ជួន ណាត ពាក្យថា “ចាប់កំណើត” មានន័យថា កើតចេញពីផ្ទៃម្តាយ ឬ ចាប់ពីពេលវេលាដែលកើត។

១.៣.២ ករណីលើកលែង

ដូចដែលបានពិភាក្សាមុននេះ ពេលចាប់ផ្តើមនៃសមត្ថភាពទទួលសិទ្ធិ គឺពេលដែលមានកំណើត។ មានន័យថា ជាគោលការណ៍ ទារកនៅមុនពេលចាប់កំណើតមិនមានសមត្ថភាពទទួលសិទ្ធិនោះទេ។ ប៉ុន្តែ ទារកដែលនៅក្នុង

គភ៌ ហើយបែរជាមិនទទួលស្គាល់សិទ្ធិទាល់តែសោះ ដូចជាសន្តិកម្មជាដើមនោះ គឺមិនស្មើភាពនោះទេ។ ហេតុនេះ ហើយ ក្រុមរដ្ឋប្បវេណីមាត្រា៩ បានបញ្ញត្តិរូបវិកលលើកលែងដោយទទួលស្គាល់សមត្ថភាពទទួលសិទ្ធិរបស់ទារកក្នុង គភ៌ ដែលទាក់ទងទៅនឹងការទាមទារសំណងការខូចខាតដោយផ្អែកលើអំពើអនីត្យានុកូល សិទ្ធិទទួលបានសន្តិកម្ម និងអច្ឆ័យទាន។

ក. ទារកនៅក្នុងគភ៌ និង អំពើអនីត្យានុកូល

ក្រុមរដ្ឋប្បវេណីបានបញ្ញត្តិថា “ទារកដែលនៅក្នុងគភ៌នាពេលមានអំពើអនីត្យានុកូល បើទារកនោះមាន កំណើតនៅពេលក្រោយ អាចទាមទាររូបសំណងនៃការខូចខាតដែលបានកើតឡើងពេលដែលខ្លួននៅក្នុងគភ៌ ដោយ អំពើអនីត្យានុកូលបាន” (មាត្រា៩កថាខណ្ឌទី១) ទាក់ទងនឹងការទាមទារសំណងការខូចខាតដែលកើតឡើងដោយ អំពើអនីត្យានុកូល ទារកក្នុងគភ៌ ត្រូវបានទទួលស្គាល់ថាមានសមត្ថភាពទទួលសិទ្ធិ។

ឧទាហរណ៍ ក្នុងករណីដែលប្តីបានរងគ្រោះថ្នាក់ចរាចរណ៍ស្លាប់ក្នុងពេលដែលប្រពន្ធកំពុងតែមានគភ៌ ទារក ដែលនៅក្នុងគភ៌នាពេលដែលមានគ្រោះថ្នាក់កើតឡើង ក្រោយពេលដែលកើតមកអាចទាមទារសំណងការខូចខាត ជាការខូចខាតផ្នែកស្មារតី និង ទ្រព្យសម្បត្តិដោយសារមរណភាពរបស់ឪពុក ចំពោះចារីបាន។ ប៉ុន្តែ ក្នុងមាត្រាបាន បញ្ញត្តិថា “បើទារកនោះមានកំណើតនៅពេលក្រោយ” ដូច្នេះហើយ ករណីទារកស្លាប់ពេលសម្រាល ម្តាយជាដើមមិន អាចធ្វើសន្តិកម្មសិទ្ធិទាមទារសំណងការខូចខាតបានទេ ហើយនៅមុនពេលទារកចាប់កំណើត ក៏ម្តាយមិនអាចធ្វើជា អ្នកតំណាងទារកក្នុងផ្ទៃ ដើម្បីទាមទារសំណងការខូចខាតបានដែរ (មាត្រា៧៦០ កថាខណ្ឌទី២)។

ខ. ទារកនៅក្នុងគភ៌ និង សន្តិកម្ម

ក្រុមរដ្ឋប្បវេណី ក៏បានទទួលស្គាល់ជាករណីលើកលែងចំពោះទារកក្នុងគភ៌នូវសមត្ថភាពទទួលសិទ្ធិដែល ទាក់ទងនឹងសន្តិកម្ម ដោយបញ្ញត្តិថា “ទារកដែលនៅក្នុងគភ៌នាពេលដែលចាប់ផ្តើមសន្តិកម្ម បើទារកនោះមាន កំណើតនៅពេលក្រោយ អាចទទួលមត៌ក ដោយសន្តិកម្មនោះបាន” (មាត្រា៩ កថាខណ្ឌទី២)។ មានន័យថា ករណីដែលឪពុកបានទទួលមរណភាពនៅពេលដែលម្តាយកំពុងតែមានគភ៌ កូនដែលនៅក្នុងគភ៌នោះ នៅពេលកើត អាចទទួលសន្តិកម្មនូវទ្រព្យសម្បត្តិរបស់ឪពុកបាន។ ករណីទារកនោះស្លាប់នៅពេលសម្រាលគឺមិនអាចធ្វើសន្តិ កម្មពីទ្រព្យសម្បត្តិរបស់ឪពុកបានទេ ហើយនៅពេលម្តាយកំពុងមានគភ៌ ម្តាយមិនអាចតំណាងឲ្យទារកក្នុងគភ៌ ទាមទារឲ្យចែកមត៌កបានទេ។

គ. ទារកនៅក្នុងគភ៌ និងអច្ឆ័យទាន

ករណីអច្ឆ័យទាន ទារកនៅក្នុងគភ៌ក៏ត្រូវបានទទួលស្គាល់នូវសមត្ថភាពទទួលបានសិទ្ធិតាមរយៈមតកសាសន៍ (មាត្រា៩ កថាខណ្ឌទី៣)។ នេះមានន័យថា ឪពុកអាចធ្វើអច្ឆ័យទានទៅឲ្យទារកមុនពេលមានកំណើតក្នុងនាមជាអច្ឆ័យ លាភីបាន ហើយបើទារកនោះចាប់កំណើតនៅពេលក្រោយ ទារកនោះអាចធ្វើលទ្ធកម្មទ្រព្យសម្បត្តិដែលជាកម្មវត្ថុនៃ អច្ឆ័យទានបាន។

ករណីសិក្សា

X ជាថ្មី ហើយ Y ជាប្រពន្ធ។ Y មានគភ៌កូនរបស់ X ។ X បានទទួលមរណភាពដោយសារគ្រោះថ្នាក់ចរាចរណ៍។ តើ Y អាចតំណាងឲ្យទារកក្នុងគភ៌ ហើយទាមទារសំណងការខូចខាតបាន ឬទេ? (ប្រភព៖ យុត្តិសាស្ត្រតុលាការកំពូលនៅប្រទេសជប៉ុន)

ជាគោលការណ៍ រូបវន្តបុគ្គលទទួលបានសមត្ថភាពទទួលសិទ្ធិតាមរយៈការចាប់កំណើត ដូច្នេះទារកក្នុងគភ៌ គឺមិនមានសមត្ថភាពទទួលសិទ្ធិនោះទេ។ ប៉ុន្តែ ក្រមរដ្ឋប្បវេណីបានទទួលស្គាល់សមត្ថភាពទទួលសិទ្ធិរបស់ទារកក្នុងគភ៌ ដោយកម្រិតក្នុងករណីយ៉ាងគឺ ការទាមទារសំណងការខូចខាតដោយផ្អែកលើអំពើអនីត្យានុកូលសន្តតិកម្ម និងអថ្វីយទាន។ នេះមានន័យថា នៅក្រោយពេលចាប់កំណើត ទារកក្នុងគភ៌អាចទាមទារសំណងការខូចខាតចំពោះជនបង្កឲ្យមានគ្រោះថ្នាក់ចរាចរណ៍បាន។ ប៉ុន្តែ ក្រមរដ្ឋប្បវេណីបញ្ញត្តិថា បើទារកនោះមានកំណើតនៅពេលក្រោយ អាចទាមទារសំណងការខូចខាតបាន ដូច្នេះហើយ យើងអាចពិចារណាបានថា នៅដំណាក់កាលមុនពេលមានកំណើត គឺមិនអាចទាមទារសំណងការខូចខាតបានទេ។ ដូចនេះ ក្នុងករណីសិក្សានេះ Y ដែលជាម្តាយរបស់ទារកក្នុងគភ៌ មិនអាចតំណាងឲ្យទារកក្នុងគភ៌ ហើយទាមទារសំណងការខូចខាតបានទេ។

១.៤ ពេលបញ្ចប់សមត្ថភាពទទួលសិទ្ធិ

១.៤.១ មរណភាព

យើងបានសិក្សាហើយថា ពេលចាប់ផ្តើមនៃសមត្ថភាពទទួលសិទ្ធិគឺនៅពេលមានកំណើត។ ចំណែកឯពេលបញ្ចប់សមត្ថភាពទទួលសិទ្ធិវិញ គឺនៅពេលមរណភាព (មាត្រា៨) ។

១.៤.២ ការប្រកាសអំពីការបាត់ខ្លួន

ក. និយមន័យនៃការប្រកាសអំពីការបាត់ខ្លួន

ការប្រកាសអំពីការបាត់ខ្លួន គឺជាស្ថានភាពដែលចាត់ទុកថាបុគ្គលនោះបានទទួលមរណភាពទៅលើទំនាក់ទំនងគតិយុត្តជុំវិញលំនៅដ្ឋានដើម តាមរយៈនីតិវិធីដែលបានកំណត់ ក្នុងករណីដែលពុំមានដំណឹងច្បាស់លាស់ថាបុគ្គលនោះនៅរស់ ឬស្លាប់ក្នុងអំឡុងពេលកំណត់។ ក្នុងករណីដែលពុំមានដំណឹងរយៈពេលយូរថា បុគ្គលនោះនៅរស់ ឬស្លាប់ ទ្រព្យសម្បត្តិដែលបានបន្ទូលទុកនោះ ទោះដល់ពេលណាក៏ដោយ ក៏មិនអាចធ្វើសន្តតិកម្មបានទេ តែចាំបាច់ត្រូវមានអ្នកគ្រប់គ្រងបន្ត ហើយសហព័ទ្ធក៏មិនអាចរៀបអាពាហ៍ពិពាហ៍ម្តងទៀតទេ។ ដូច្នេះ ក្រមរដ្ឋប្បវេណីបញ្ញត្តិប្រព័ន្ធនៃការប្រកាសអំពីការបាត់ខ្លួននេះឡើងដើម្បីអាចធ្វើសន្តតិកម្មនូវទ្រព្យសម្បត្តិ និង សហព័ទ្ធម្តងទៀតអាចរៀបអាពាហ៍ពិពាហ៍ថ្មីបាន។

ខ. លក្ខខណ្ឌនៃការប្រកាសអំពីការបាត់ខ្លួន

ការប្រកាសអំពីការបាត់ខ្លួនមាន២ប្រភេទគឺ ការបាត់ខ្លួនធម្មតា និងការបាត់ខ្លួនពិសេស ហើយលក្ខខណ្ឌក៏ខុសគ្នាដែរ។

ការប្រកាសអំពីការបាត់ខ្លួនធម្មតា គឺនៅពេលមិនមានដំណឹងច្បាស់លាស់រយៈពេល៥ឆ្នាំថា បុគ្គលដែល អវត្តមាននោះនៅរស់ ឬស្លាប់។ តុលាការ អាចប្រកាសអំពីការបាត់ខ្លួនតាមពាក្យសុំរបស់សហព័ទ្ធ អ្នកដែលត្រូវ បានសន្មតថាជាសន្តតិជន អថ្វីយលាភី អ្នកទទួលប្រាក់ធានារ៉ាប់រង អ្នកមានសិទ្ធិអំណាចមេបា អ្នកអាណាព្យាបាល ឪពុកម្តាយ ឬអ្នកផ្សេងទៀតដែលមានប្រយោជន៍សំខាន់តាមផ្លូវច្បាប់ក្នុងការប្រកាសអំពីការបាត់ខ្លួន (មាត្រា៤១ កថាខណ្ឌទី១)។ ឧទាហរណ៍ ករណីដែលមិនច្បាស់ពីដំណឹង រយៈពេលលើសពី៥ឆ្នាំ អំពីប្តីដែលបានចាកចេញពីផ្ទះ ថានៅរស់ ឬស្លាប់ ប្រពន្ធអាចទាមទារឲ្យប្រកាសអំពីការបាត់ខ្លួនបាន។

ការបាត់ខ្លួនពិសេស គឺអនុវត្តទៅលើករណីដែលមិនច្បាស់ថាបុគ្គលដែលជួបប្រទះនឹងគ្រោះថ្នាក់នៅរស់ ឬ ស្លាប់។ បុគ្គលដែលចូលទៅតំបន់ដែលមានសង្គ្រាម បុគ្គលដែលមានវត្តមាននៅក្នុងនាវាដែលបានលិច ឬបុគ្គល ដែលបានជួបប្រទះនឹងគ្រោះថ្នាក់ផ្សេងទៀតដែលអាចនាំឲ្យទទួលមរណភាព ហើយពុំមានដំណឹងថាបុគ្គលនោះនៅ រស់ ឬទទួលមរណភាព ក្នុងអំឡុងពេល១ឆ្នាំ ក្រោយពីចប់សង្គ្រាម ក្រោយពីនាវាបានលិច ឬក្រោយពីគ្រោះថ្នាក់ នោះបានកន្លងផុតទៅតុលាការ អាចប្រកាសអំពីការបាត់ខ្លួនតាមពាក្យសុំរបស់អ្នកដែលមានទំនាក់ទំនងផល ប្រយោជន៍ដូចខាងលើ (មាត្រា៤១ កថាខណ្ឌទី២)។

គ. អានុភាពនៃការប្រកាសអំពីការបាត់ខ្លួន

នៅពេលប្រកាសអំពីការបាត់ខ្លួន អ្នកបាត់ខ្លួន ត្រូវចាត់ទុកថាទទួលមរណភាពចំពោះទំនាក់ទំនងគតិយុត្តជុំ វិញ្ញលំនៅឋាន ឬទីសំណាក់ (មាត្រា៤៣)។ នេះមានន័យថា សន្តតិកម្មអាចចាប់ផ្តើមបាន ហើយសហព័ទ្ធអាចរៀប អាពាហ៍ពិពាហ៍ថ្មីបាន។ ប៉ុន្តែ ត្រូវចាត់ទុកថាបានទទួលមរណភាពចំពោះតែទំនាក់ទំនងគតិយុត្តនៅជុំវិញលំនៅឋាន ប៉ុណ្ណោះ មិនមែនដកហូតនូវសមត្ថភាពទទួលសិទ្ធិរបស់បុគ្គលនោះទេ ដូច្នេះហើយបើបុគ្គលនោះនៅរស់ ហើយរស់ នៅកន្លែងផ្សេង បុគ្គលនោះអាចធ្វើលទ្ធកម្មនូវសិទ្ធិ និងកាតព្វកិច្ចបាន ឧទាហរណ៍ថា បុគ្គលនោះបានបង្កើតកិច្ច សន្យា ក៏មានសុពលភាពដែរ។ ពេលដែលបង្កើតអានុភាពនៃការប្រកាសអំពីការបាត់ខ្លួន ករណីការបាត់ខ្លួនធម្មតាគឺ អំឡុងពេលពេល៥ឆ្នាំ ហើយករណីការបាត់ខ្លួនពិសេស គឺពេលគ្រោះថ្នាក់នោះបានកន្លងផុត។

ឃ. អានុភាពនៃការលុបចោលការប្រកាសអំពីការបាត់ខ្លួន

ករណីបុគ្គលដែលត្រូវបានប្រកាសថាបាត់ខ្លួន តាមពិតគឺនៅរស់ ហើយត្រលប់មកលំនៅដើមវិញ តើបុគ្គល នោះទទួលបាននូវការការពារផលប្រយោជន៍បែបណា?

ករណីដែលបានប្រកាសអំពីការបាត់ខ្លួនរួចហើយ តាមបញ្ញត្តិច្បាប់ ត្រូវចាត់ទុកថាបានទទួលមរណភាព ដូច្នេះហើយ ទោះបីជាសាមីខ្លួនបានត្រលប់មកវិញក៏ដោយ ក៏អានុភាពនៃការប្រកាសអំពីការបាត់ខ្លួនមិនបាត់បង់ ទេ។ ដើម្បីឲ្យការប្រកាសអំពីការបាត់ខ្លួនបាត់បង់អានុភាព ចាំបាច់ត្រូវធ្វើការលុបចោលការប្រកាសអំពីការបាត់ខ្លួន នោះ។ ក្រមរដ្ឋប្បវេណីបញ្ញត្តិថា ប្រសិនបើមានការបញ្ជាក់ថា បុគ្គលដែលបានបាត់ខ្លួននៅរស់ ឬមានការបញ្ជាក់ថា ទទួលមរណភាពនៅពេលខុសពីពេលដែលបានកំណត់ តុលាការត្រូវលុបចោលការប្រកាសអំពីការបាត់ខ្លួន តាម ពាក្យសុំរបស់សាមីខ្លួន ឬបុគ្គលដែលមានផលប្រយោជន៍ (មាត្រា៤៤ កថាខណ្ឌទី១)។

នៅពេលដែលការប្រកាសអំពីការបាត់ខ្លួនត្រូវបានលុបចោល គេចាត់ទុកថាការប្រកាសអំពីការបាត់ខ្លួននោះ មិនមានតាំងពីដំបូង។ ដូចនេះហើយ ទើបមានការព្រួយបារម្ភអំពីការបាត់បង់ផលប្រយោជន៍របស់បុគ្គលដែលបាន ធ្វើលទ្ធកម្មទ្រព្យសម្បត្តិ បុគ្គលដែលធ្វើពាណិជ្ជកម្មជាមួយបុគ្គលធ្វើលទ្ធកម្មនោះ និងសហព័ទ្ធដែលបានរៀបអាពា ហ៍ពិពាហ៍ថ្មីក្រោយពីការប្រកាសអំពីការបាត់ខ្លួនជាដើម ដោយសារការប្រកាសអំពីការបាត់ខ្លួន។ មូលហេតុនេះ ហើយ ទើបក្រុមរដ្ឋប្បវេណីបង្កើតឡើងនូវបញ្ញត្តិដើម្បីគ្រប់គ្រងទៅលើផលប្រយោជន៍ និងការខាតបង់នេះឡើង។ ដំបូង បុគ្គលដែលទទួលបានទ្រព្យសម្បត្តិដោយចំពោះពីបុគ្គល ដែលបាត់ខ្លួនដោយសារអានុភាពនៃការប្រកាសអំពី ការបាត់ខ្លួន គឺត្រូវបាត់បង់សិទ្ធិដោយសារការលុបចោលនូវការប្រកាសអំពីការបាត់ខ្លួន ប៉ុន្តែ បុគ្គលដែលបានធ្វើលទ្ធ កម្មដោយសុចរិតរួចហើយ គឺសងត្រឹមតែកម្រិតនៃផលប្រយោជន៍ដែលខ្លួននៅតែទទួលបានផលប្រយោជន៍ ¹ ប៉ុណ្ណោះ (មាត្រា៤៤ កថាខណ្ឌទី២)។ ពាក្យថា “ បុគ្គលដែលទទួលបានទ្រព្យសម្បត្តិដោយចំពោះ ” គឺសំដៅទៅលើសន្តតិ ជន ឬអ្នកទទួលប្រាក់ធានារ៉ាប់រងអាយុជីវិតជាដើម។

ក្នុងករណីសន្តតិជនដែលធ្វើសន្តតិកម្ម ទៅលើទ្រព្យសម្បត្តិរបស់បុគ្គលដែលបានបាត់ខ្លួន ដោយសារការ ប្រកាសអំពីការបាត់ខ្លួន មិនបានដឹងថាការប្រកាសអំពីការបាត់ខ្លួននោះផ្ទុយពីការពិត គ្រាន់តែសងទ្រព្យសម្បត្តិដែល នៅសល់គឺគ្រប់គ្រាន់ ហើយមិនមានករណីយកិច្ចក្នុងការសងទ្រព្យសម្បត្តិដែលបានប្រើប្រាស់ពីមុននោះទេ។ ផល ប្រយោជន៍ដែលនៅសល់ គឺរួមបញ្ចូលការចំណាយលើថ្លៃជីវភាពប្រចាំថ្ងៃ។ ក្រុមរដ្ឋប្បវេណីបញ្ញត្តិថា “ អានុភាពនៃ សកម្មភាពដែលបានធ្វើឡើងដោយទុកចិត្តលើការប្រកាសអំពីការបាត់ខ្លួន នៅក្រោយការប្រកាសអំពីការបាត់ខ្លួន ប៉ុន្តែមុនពេលលុបចោលការប្រកាសអំពីការបាត់ខ្លួននោះ ពុំទទួលបានទិពលដោយសារការលុបចោលការប្រកាសអំពី ការបាត់ខ្លួនឡើយ ” (មាត្រា៤៤ កថាខណ្ឌទី ៣)។

ឧទាហរណ៍ ករណីដែលប្តី X បានទទួលការប្រកាសអំពីការបាត់ខ្លួន ហើយប្រពន្ធ Y ក៏បានលក់ដីដែល ទទួលពីសន្តតិកម្មទៅឲ្យ Z ។ ក្រោយមក ការប្រកាសអំពីការបាត់ខ្លួន X ត្រូវបានលុបចោល ហើយករណីនេះ ទាំង Y និង Z មិនបានដឹងថាការប្រកាសអំពីការបាត់ខ្លួននេះផ្ទុយនឹងការពិតនោះទេ ករណីបែបនេះ X មិនអាចទាមទារឲ្យ Z ប្រគល់ដីត្រឡប់មកវិញបានទេ។ ចំពោះករណីបែបនេះ តើចាំបាច់ត្រូវឲ្យទាំង Y និង Z ត្រូវតែសុចរិតទាំងពីរ ឬគ្រាន់តែ Z សុចរិតគឺគ្រប់គ្រាន់នោះ មានចំណុចដែលត្រូវធ្វើការបកស្រាយ។ យើងអាចពិចារណាថា ប្រសិនបើ ផ្តោតសំខាន់ទៅលើផលប្រយោជន៍របស់ X ដែលត្រូវបានប្រកាសអំពីការបាត់ខ្លួនគឺតម្រូវឲ្យទាំង Y និង Z សុចរិត ប៉ុន្តែ ប្រសិនបើផ្តោតសំខាន់ទៅលើសុវត្ថិភាពនៃពាណិជ្ជកម្ម គឺគ្រាន់តែ Z សុចរិតគ្រប់គ្រាន់ហើយ។ ប៉ុន្តែ នៅក្នុង

¹ កម្រិតនៃផលប្រយោជន៍ដែលខ្លួននៅតែទទួលបានផលប្រយោជន៍ យើងអាចធ្វើការបកស្រាយដោយប្រែប្រួលទៅតាមករណីសិក្សា នីមួយៗដើម្បីកំណត់ករណីយកិច្ចរបស់បុគ្គលក្នុងការទូទាត់សំណង។ ដោយឡែក ចំពោះករណីប្រទេសជប៉ុន កម្រិតនៃផល ប្រយោជន៍ដែលខ្លួននៅតែទទួលបានផលប្រយោជន៍នៅទីនេះ គឺរួមបញ្ចូលទាំងទ្រព្យដែលនៅសល់ និងការចំណាយលើថ្លៃជីវ ភាព។

យុត្តិសាស្ត្ររបស់ប្រទេសជប៉ុន គឺតម្រូវឲ្យទាំង Y និង Z សុចរិត មានន័យថាទាំង Y និង Z មិនបានដឹងថាការប្រកាសអំពីការបាត់ខ្លួននោះផ្ទុយពីការពិតទេ។

ក្រុមរដ្ឋប្បវេណី បញ្ញត្តិទាក់ទងនឹងអានុភាពនៃអាពាហ៍ពិពាហ៍ថា “ក្នុងករណីដែលការប្រកាសអំពីការបាត់ខ្លួនត្រូវបានលុបចោល ក្រោយពេលសហព័ទ្ធរបស់បុគ្គលដែលត្រូវបានប្រកាសអំពីការបាត់ខ្លួននោះ បានរៀបអាពាហ៍ពិពាហ៍ជាមួយអ្នកផ្សេងហើយ អាពាហ៍ពិពាហ៍មុនត្រូវរលាយដោយសារអាពាហ៍ពិពាហ៍ក្រោយនោះ” (មាត្រា៤៤ កថាខណ្ឌទី៤)។ ឧទាហរណ៍ ក្នុងករណីខាងលើ ក្រោយពីប្តី X ត្រូវបានប្រកាសអំពីការបាត់ខ្លួន ប្រពន្ធ Y បានរៀបអាពាហ៍ពិពាហ៍ជាមួយ Z ក្រោយមក ករណីដែលការប្រកាសអំពីការបាត់ខ្លួន X ត្រូវបានលុបចោល អាពាហ៍ពិពាហ៍រវាង X និង Y ត្រូវរលាយ ហើយមិនមានឥទ្ធិពលដល់អានុភាពនៃអាពាហ៍ពិពាហ៍របស់ Y និង Z ទេ។ ករណីនេះ ទោះបីជា Y និង Z សុចរិត ឬទុច្ចរិតក៏ដោយ ក៏អាពាហ៍ពិពាហ៍ក្រោយនៅតែមានអានុភាព។

ករណីសិក្សា

X ត្រូវបានប្រកាសអំពីការបាត់ខ្លួន ហើយប្រពន្ធ Y បានធ្វើសន្តតិកម្មជីវរបស់ X ។ Y បានធ្វើអនុប្បទានដីនោះទៅ A ហើយ A បានធ្វើអនុប្បទានបន្តទៅ B ហើយបានផ្ទេរការចុះបញ្ជី។ ក្រោយមកការប្រកាសអំពីការបាត់ខ្លួន X ត្រូវបានលុបចោល។ តើ X អាចទាមទារឲ្យ B ប្រគល់ដីមកវិញបានឬទេ? ដោយសិក្សាបែងចែកករណី AB សុចរិត និងទុច្ចរិត។ ប៉ុន្តែ Y មិនបានដឹងថាការប្រកាសអំពីការបាត់ខ្លួននេះផ្ទុយពីការពិតនោះទេ។

នៅពេលដែលការប្រកាសអំពីការបាត់ខ្លួនត្រូវបានលុបចោល ត្រូវអនុវត្តដូចដែលការប្រកាសអំពីការបាត់ខ្លួននោះមិនមានតាំងពីដំបូង ប៉ុន្តែ មុនពេលលុបចោលនូវការប្រកាសអំពីការបាត់ខ្លួន សកម្មភាពដែលបានធ្វើឡើងដោយទុកចិត្តលើការប្រកាសអំពីការបាត់ខ្លួន ពុំទទួលឥទ្ធិពលពីការលុបចោលការប្រកាសអំពីការបាត់ខ្លួនឡើយ (មាត្រា៤៤ កថាខណ្ឌទី៣)។ តើតម្រូវឲ្យភាគីទាំងសងខាងនៃកិច្ចសន្យាសុចរិត ឬគ្រាន់តែបុគ្គលដែលធ្វើលទ្ធកម្មនៃសិទ្ធិនោះសុចរិតប៉ុណ្ណោះគ្រប់គ្រាន់ហើយ គឺមានចំណុចដែលត្រូវបកស្រាយ ប៉ុន្តែ បើឈរលើការបកស្រាយខាងដើម ក្នុងករណីដែល A ទុច្ចរិត ទោះបីជា B សុចរិត ឬ ទុច្ចរិតក៏ដោយ ក៏ X អាចទាមទារចំពោះ B ឲ្យប្រគល់ដីមកវិញបាន។ ម៉្យាងវិញទៀត បើឈរលើការបកស្រាយខាងក្រោយ ប្រសិនបើ B សុចរិត ទោះបីជា A សុចរិត ឬទុច្ចរិតក៏ដោយ ក៏ X មិនអាចទាមទារឲ្យ B ប្រគល់ដីមកវិញបានទេ។ ចុះបើ A សុចរិត តែ B ទុច្ចរិតវិញយ៉ាងម៉េចដែរ? ក្នុងករណីនេះ ទោះបីជាឈរលើការបកស្រាយខាងដើមក៏ដោយ បើ A និង Y សុចរិតនៅពេលនោះ A ត្រូវបានការពារ យើងអាចបកស្រាយបានថាទោះបីជាអ្នកទទួលបន្តក្រោយទុច្ចរិតក៏ដោយ ក៏ត្រូវការពារដែរ (គោលការណ៍ដាច់ខាត)។ ប្រសិនបើទទួលស្គាល់ការទាមទារឲ្យ B ប្រគល់ត្រឡប់ ជាហេតុធ្វើឲ្យ B មានសិទ្ធិទាមទារការទទួលខុសត្រូវឲ្យធានាចំពោះ A ដែលសុចរិត។ ទស្សនៈភាគច្រើននៅជប៉ុន អនុវត្តតាមគោលការណ៍ដាច់ខាត។

១.៤.៣ ការសន្មតថាបានទទួលមរណភាពព្រមពេលជាមួយគ្នា

ប្រសិនបើមិនដឹងថាទទួលមរណភាពមុន ឬក្រោយទេនឹងទៅជាយ៉ាងណា? ឧទាហរណ៍ ករណីដែលប្តី X និងកូន Z បានទទួលមរណភាពនៅពេលជាមួយគ្នា ក្នុងគ្រោះថ្នាក់ចរាចរណ៍ ហើយករណីដែល X មានប្រពន្ធ Y និងឪពុក A ប្រសិនបើប្តី X ទទួលមរណភាពមុន នោះប្រពន្ធ Y និងកូន Z នឹងក្លាយទៅជាសន្តតិជន ហើយ Y នឹងធ្វើសន្តតិកម្មទ្រព្យសម្បត្តិរបស់កូន Z ដូច្នោះ ប្រពន្ធ Y នឹងធ្វើលទ្ធកម្មទ្រព្យសម្បត្តិទាំងអស់។ ម៉្យាងវិញទៀត បើកូន Z ទទួលមរណភាពមុន នោះ ប្រពន្ធ Y និងឪពុក A នឹងក្លាយជាសន្តតិជន។

ក. លក្ខខណ្ឌ

ក្រុមរដ្ឋប្បវេណីបញ្ញត្តិថា “ក្នុងចំណោមបុគ្គលដែលបានទទួលមរណភាពជាច្រើននាក់ប្រសិនបើមិនច្បាស់លាស់ថា មានបុគ្គលណាម្នាក់នៅរស់ ក្រោយពេលបុគ្គលផ្សេងទៀតបានទទួលមរណភាពទេ ” (មាត្រា៤៥)។ មានន័យថា លក្ខខណ្ឌ គឺសំដៅទៅលើស្ថានភាពមិនច្បាស់លាស់នៃទំនាក់ទំនងមុនក្រោយនៃការទទួលមរណភាព។ ឧទាហរណ៍ ទោះបីជាទទួលមរណភាពដោយសារគ្រោះថ្នាក់ក្នុងពេលជាមួយគ្នាក៏ដោយប្រសិនបើអាចបញ្ជាក់អំពីទំនាក់ទំនងមុន និងក្រោយនៃការទទួលមរណភាព នោះសន្តតិកម្មត្រូវធ្វើឡើងដោយផ្អែកទៅលើទំនាក់ទំនងនោះ។

ខ. អានុភាព

ករណីដែលមិនច្បាស់លាស់អំពីទំនាក់ទំនងមុននិងក្រោយនៃការទទួលមរណភាពទេ ត្រូវយកមាត្រា៤៥ មកអនុវត្ត។ ក្រុមរដ្ឋប្បវេណីបានបញ្ញត្តិអំពីអានុភាពនោះថា “ចាត់ទុកថាបានទទួលមរណភាពព្រមពេលជាមួយគ្នា” ។ សន្តតិកម្ម គឺមានតែជនដែលមានជីវិតរស់នៅនាពេលចាប់ផ្តើមសន្តតិកម្មប៉ុណ្ណោះ ទើបអាចទទួលសន្តតិកម្មបាន (មាត្រា១១៤៩ កថាខណ្ឌទី១)។ ហេតុនេះ ជនដែលបានសន្មតថា បានទទួលមរណភាពព្រមពេលជាមួយគ្នា ដោយផ្អែកលើមាត្រា ៤៥ មិនអាចក្លាយជាសន្តតិជនបានទេ។ មានន័យថា នៅចន្លោះនៃបុគ្គលទាំងពីរ ដែលបានសន្មតថា បានទទួលមរណភាពព្រមពេលជាមួយគ្នា ដោយផ្អែកលើមាត្រា៤៥ មិនបង្កើតឲ្យមានសន្តតិកម្មនោះទេ។

ករណីសិក្សា

X មានប្រពន្ធ Y កូន Z និង ឪពុក A។ X និង Z បានទទួលមរណភាពក្នុងគ្រោះថ្នាក់ចរាចរណ៍ជាមួយគ្នា ហើយមិនច្បាស់លាស់ថាបុគ្គលណាមួយទទួលមរណភាពមុន ឬក្រោយនោះទេ។ ចូរបកស្រាយ តើទ្រព្យសម្បត្តិរបស់ X នឹងត្រូវធ្វើសន្តតិកម្មដោយរបៀបណា?

ក្នុងករណីសិក្សានេះ គឺយើងមិនដឹងច្បាស់លាស់ថាវាង Z និង X តើបុគ្គលណាមួយទទួលមរណភាពមុន ឬក្រោយនោះទេ។ ដូច្នោះហើយ ផ្អែកតាមមាត្រា ៤៥ ត្រូវសន្មតថាបុគ្គលទាំងពីរបានទទួលមរណភាពព្រមពេលជាមួយគ្នា។ ហេតុនេះ Z ដែលជាសន្តតិជនលំដាប់ទី១ មិនអាចធ្វើសន្តតិកម្មលើទ្រព្យសម្បត្តិរបស់ X បានទេ (មាត្រា១១៥៦)។ ដូចនេះ ទ្រព្យសម្បត្តិរបស់ X ត្រូវធ្វើសន្តតិកម្មដោយប្រពន្ធ Y និង ឪពុក A ដែលជាសន្តតិជន

២. សិទ្ធិបុគ្គល

២.១ និយមន័យ

ក្រមរដ្ឋប្បវេណីចែងអំពីសិទ្ធិបុគ្គលដែលសំដៅទៅលើ “សិទ្ធិដែលមានអត្ថន័យពាក់ព័ន្ធនឹងជីវិត រូបកាយ សុខភាព សេរីភាព នាម កិត្តិយស ភាពឯកជន ឬ សិទ្ធិផ្សេងទៀតដែលជាផលប្រយោជន៍ទាក់ទងនឹងលក្ខណបុគ្គល” (មាត្រា ១០)។ ឧទាហរណ៍ សិទ្ធិទាក់ទងនឹងការទទួលយកពន្លឺព្រះអាទិត្យ ខ្យល់អាកាស និងសិទ្ធិការពារនូវជីវភាព ដោយសន្តិវិធីពីសំឡេងរំខានជាដើម។ តើសិទ្ធិ និងផលប្រយោជន៍ប្រភេទណាជាសិទ្ធិបុគ្គលនោះ ហើយតើត្រូវផ្តល់នូវ ការការពារតាមផ្លូវច្បាប់ក្នុងទំហំប៉ុណ្ណាចំពោះសិទ្ធិបុគ្គលនោះ?

២.២ អានុភាព

ក្នុងករណីមានការបារម្ភថា នឹងមានការរំលោភសិទ្ធិបុគ្គលដោយខុសច្បាប់ ឬមានការបារម្ភថាការរំលោភ សិទ្ធិបុគ្គលដែលបានកើតឡើងហើយនោះ នឹងអាចបន្ត ឬនឹងអាចកើតឡើងទៀតដោយខុសច្បាប់ អ្នកដែលមានសិទ្ធិ បុគ្គលអាចទាមទារឲ្យបញ្ឈប់នូវការរំលោភនោះបាន (មាត្រា១១)។ ហើយប្រសិនបើលទ្ធផលនៃសកម្មភាពបំពាន នៅតែបន្សល់ អ្នកដែលមានសិទ្ធិបុគ្គលអាចទាមទារឲ្យដកចេញបាន (មាត្រា១២)។ ឧទាហរណ៍ ការទាមទារឲ្យ កែតម្រូវ និងប្រមូលទស្សនាវដ្តីដែលបានចុះអត្ថបទបរិហារកេរ្តិ៍ និងអាចទាមទារឲ្យលុបចោលនូវអត្ថបទដែលបានចុះ នោះ។ ប៉ុន្តែ បញ្ញត្តិស្តីពីសិទ្ធិទាមទារឲ្យបញ្ឈប់ (មាត្រា១១) និងសិទ្ធិទាមទារឲ្យដកចេញនូវលទ្ធផលនៃសកម្មភាព រំលោភ (មាត្រា១២) មិនបានហាមឃាត់ការទាមទារសំណងការខូចខាតដោយផ្អែកលើអំពើអនីត្យានុកូលនោះទេ ដូច្នេះហើយ ប្រសិនបើលក្ខខណ្ឌនៃអំពើអនីត្យានុកូលត្រូវបានបំពេញ បុគ្គលដែលរងការបំពានសិទ្ធិបុគ្គលអាច ទាមទារសំណងការខូចខាតបានដោយផ្អែកលើបញ្ញត្តិនៃអំពើអនីត្យានុកូល។

៣. សមត្ថភាពខាងឆន្ទៈ

៣.១ និយមន័យ

សមត្ថភាពខាងឆន្ទៈ គឺជាសមត្ថភាពដែលអាចយល់ដឹងនិងវិនិច្ឆ័យបានអំពីលទ្ធផលតាមផ្លូវច្បាប់នៃសកម្ម ភាពរបស់ខ្លួន (មាត្រា១៤)។ បុគ្គលគ្រប់រូបមានសមត្ថភាពទទួលសិទ្ធិ។ ប៉ុន្តែ បុគ្គលគ្រប់រូបមិនមែនសុទ្ធតែអាចធ្វើ កិច្ចការ ជំនួញដែលមានសុពលភាពដោយឯកឯងគ្រប់ពេលនោះទេ។ ឧទាហរណ៍ ទោះបីជាក្មេងអាយុ៣ឆ្នាំ និង បុគ្គលដែលកំពុងតែស្រវឹងស្រាខ្លាំង បានសន្យាទិញទំនិញ ដែលមានតម្លៃថ្លៃក៏ដោយ ក៏មិនចាំបាច់ត្រូវទទួលស្គាល់នូវ អានុភាពនៃកិច្ចសន្យាបែបនេះនោះទេ។ ដូចនេះ ក្រមរដ្ឋប្បវេណីបញ្ញត្តិប្រព័ន្ធសមត្ថភាពខាងឆន្ទៈនេះឡើង ដើម្បីអាចលុបចោលនូវសកម្មភាពរបស់បុគ្គលដែលខ្វះសមត្ថភាពខាងឆន្ទៈ។

៣.២ អានុភាពនៃសមត្ថភាពខាងឆន្ទៈ

ក្រមរដ្ឋប្បវេណីចែងថា “សកម្មភាពដែលភាគីបានធ្វើឡើងនៅក្នុងស្ថានភាព ដែលខ្លួនមិនអាចយល់ដឹង និង វិនិច្ឆ័យបាន អំពីលទ្ធផលតាមផ្លូវច្បាប់នៃសកម្មភាពរបស់ខ្លួន អាចលុបចោលបាន” (មាត្រា១៤)។ ពាក្យសកម្មភាព ដែលប្រើនៅកន្លែងនេះ គឺជាកិច្ចសន្យា និងសកម្មភាពឯកតោភាគី(មាត្រា១៥)។ ឧទាហរណ៍ ករណីដែលក្មេងអាយុ ៣ឆ្នាំបានទិញរបស់ក្មេងលេងនៅទីផ្សារ កិច្ចសន្យាទិញលក់នោះអាចលុបចោលបាន។ អ្នកដែលអាចលុបចោលបាន គឺសាមីខ្លួន អ្នកតំណាងដែលច្បាប់បានកំណត់ មានន័យថា អ្នកដែលមានអំណាចមេបា ឬអ្នកអាណាព្យាបាលសម្រាប់ អនីតិជន (មាត្រា៣៥៩ កថាខណ្ឌទី២)។ កិច្ចសន្យាលក់ទិញនេះ ត្រូវមានសុពលភាពរហូតដល់ពេលលុបចោល (មាត្រា៣៥៨ កថាខណ្ឌទី១)។ នៅពេលកិច្ចសន្យាត្រូវបានលុបចោល ត្រូវចាត់ទុកថាកិច្ចសន្យានោះមិនមាន អានុភាពតាំងពីដំបូង (មាត្រា៣៥៨ កថាខណ្ឌទី២)។ ដូចនេះ ប្រសិនបើមិនទាន់បានបង់ប្រាក់នៅឡើយទេ ក្មេងនោះ មិនមានកាតព្វកិច្ចបង់ប្រាក់ទេ ប៉ុន្តែប្រសិនបើបានបង់ប្រាក់ហើយ អ្នកតំណាងរបស់ក្មេងនោះអាចទាមទារឲ្យសងប្រាក់ នោះមកវិញបាន។

៤. សមត្ថភាពក្នុងការធ្វើសកម្មភាព

៤.១ និយមន័យនៃសមត្ថភាពក្នុងការធ្វើសកម្មភាព

សមត្ថភាពខាងឆន្ទៈ មានន័យថាសកម្មភាពក្នុងស្ថានភាពដែលអាចយល់ និងវិនិច្ឆ័យបាននូវលទ្ធផលតាមផ្លូវ ច្បាប់នូវសកម្មភាពរបស់ខ្លួន (មាត្រា១៤)។ ប៉ុន្តែ នៅពេលធ្វើសកម្មភាពអ្វីមួយ មានករណីជាច្រើនដែលមិនអាចធ្វើ ការវិនិច្ឆ័យថាអ្នកធ្វើសកម្មភាពនោះមាន ឬមិនមានសមត្ថភាពខាងឆន្ទៈ ហើយការបញ្ជាក់ក៏មិនមានភាពងាយស្រួល នោះទេ។ ឧទាហរណ៍ ក្មេងដែលមានអាយុស្មើគ្នាក៏ដោយ ក៏សមត្ថភាពមានគម្លាតខុសគ្នាដែរ ហើយករណីមានជំងឺ ផ្នែកបញ្ញាស្មារតី និងការស្រវឹងស្រា ក៏មានករណីជាច្រើន ដែលមិនអាចបញ្ជាក់អំពីស្ថានភាពនៃកម្រិតកង្វះសមត្ថ ភាពខាងឆន្ទៈបាននោះទេ។ ប្រសិនបើមិនអាចបញ្ជាក់អំពីភាពអាច ឬមិនអាចលុបចោលកិច្ចសន្យា ឬសកម្មភាព ឯកតោភាគីបានទេ វាធ្វើឲ្យប៉ះពាល់ដល់សុវត្ថិភាពពាណិជ្ជកម្មរបស់ភាគីម្ខាងទៀត ព្រមទាំងមិនអាចការពារជនដែល ខ្វះសមត្ថភាពខាងឆន្ទៈបានគ្រប់គ្រាន់ទៀតផង។ ហេតុនេះ ក្រមរដ្ឋប្បវេណី បង្កើតឲ្យមានរបបគតិយុត្តនៃសមត្ថភាព ក្នុងការធ្វើសកម្មភាពរបស់រូបវន្តបុគ្គល ដោយធ្វើការកំណត់ប្រភេទបុគ្គលដែលចាត់ទុកថាមិនមានសមត្ថភាពក្នុងការ ធ្វើពាណិជ្ជកម្មដោយឲ្យបុគ្គលទាំងនោះ មានអ្នកអាណាព្យាបាលសម្រាប់បំពេញសមត្ថភាពនោះ។ ជាមួយគ្នានេះ សកម្មភាពដែលធ្វើឡើងដោយមិនបានទទួលការយល់ព្រមពីអ្នកអាណាព្យាបាល អាចលុបចោលបាន។ ក្រមរដ្ឋ ប្បវេណីបញ្ញត្តិអំពីជនដែលត្រូវកម្រិតសមត្ថភាពជា៣គឺ អនីតិជន ជនស្ថិតនៅក្រោមហិតូបត្ថម្ភ និងជននៅក្រោម អាណាព្យាបាលទូទៅ (មាត្រា១៦)។

៤.២ អនីតិជន

អនីតិជនគឺសំដៅទៅលើជនដែលមានអាយុក្រោម១៨ឆ្នាំ។ អាយុនីតិភាព ត្រូវបានកំណត់តាមរយៈទស្សនៈ ទូទៅក្នុងសង្គមអាស្រ័យលើប្រទេសនីមួយៗ ហើយនៅកម្ពុជាបានកំណត់យកបុគ្គលដែលមានអាយុគ្រប់១៨

ឆ្នាំ ជានីតិជន (មាត្រា១៧)។² យោងតាមក្រមរដ្ឋប្បវេណី ជនដែលស្ថិតនៅក្រោមរបបអ្នកមានសិទ្ធិអំណាចមេបា ឬ អ្នកអាណាព្យាបាលសម្រាប់អនីតិជន ចំពោះការអនុវត្តនូវកិច្ចគតិយុត្តតម្រូវឲ្យទទួលបានការយល់ព្រមពីអ្នកមានសិទ្ធិអំណាចមេបា ឬអ្នកអាណាព្យាបាល។ ដូចនេះ សកម្មភាពដែលធ្វើឡើងដោយមិនបានទទួលការយល់ព្រមពីអ្នកមានសិទ្ធិអំណាចមេបា ឬ អ្នកអាណាព្យាបាលសម្រាប់អនីតិជន អាចលុបចោលបាន (មាត្រា១៨)។

អ្នកមានសិទ្ធិអំណាចមេបាអាចជាឪពុកម្តាយ ឪពុក ឬម្តាយ (មាត្រា១០៣៦, ១០៣៨) ឬ ឪពុកម្តាយចិញ្ចឹម (មាត្រា១០៣៥)។ ចំណែកឯ អ្នកអាណាព្យាបាលសម្រាប់អនីតិជនត្រូវចាប់ផ្តើមនៅពេលដែលមិនមានអ្នកអនុវត្តសិទ្ធិអំណាចមេបាសម្រាប់អនីតិជន (មាត្រា១០៦៧)។ អ្នកដែលអាចធ្វើការលុបចោលបាន គឺសាមីខ្លួន ឬអ្នកតំណាងដែលច្បាប់បានកំណត់ មានន័យថា អ្នកមានអំណាចមេបា ឬអ្នកអាណាព្យាបាលសម្រាប់អនីតិជន (មាត្រា ៣៥៩ កថាខណ្ឌទី២)។ អនីតិជនអាចធ្វើការលុបចោលតែម្នាក់ឯង ដោយមិនចាំបាច់ទទួលបានការយល់ព្រមពីអ្នកមានអំណាចមេបា ឬអ្នកអាណាព្យាបាលសម្រាប់អនីតិជន។ សកម្មភាពរបស់អនីតិជនក្រោមរូបភាពជាកិច្ចសន្យា ឬសកម្មភាពឯកតោភាគីដែលត្រូវបានលុបចោល នឹងត្រូវក្លាយជាមិនមានអានុភាពតាំងពីដំបូង ហើយមិនមានការខាតបង់ផលប្រយោជន៍ណាមួយទៅលើអនីតិជននោះទេ។

ប៉ុន្តែ ចំពោះសកម្មភាពដែលទទួលសិទ្ធិ ឬឲ្យរួចផុតពីកាតព្វកិច្ច ឬសកម្មភាពដែលទាក់ទងនឹងជីវភាពរស់នៅប្រចាំថ្ងៃ មិនអាចលុបចោលបានទេ ទោះបីជាមិនបានទទួលការយល់ព្រមពីអ្នកមានអំណាចមេបា ឬអ្នកអាណាព្យាបាលសម្រាប់អនីតិជនក៏ដោយ (មាត្រា១៨ វាក្យខណ្ឌទី២)។ ឧទាហរណ៍ ករណីដែលទទួលបានប្រទានកម្ម ឬរួចផុតពីកាតព្វកិច្ច អនីតិជនធ្វើសកម្មភាពដែលមានសុពលភាពតែម្នាក់ឯងបាន ដោយសារតែមិនមានការព្រួយបារម្ភអំពីការបាត់បង់ផលប្រយោជន៍របស់អនីតិជននោះទេ។ ចំពោះការទិញរបស់ប្រើប្រាស់ប្រចាំថ្ងៃជាដើម អនីតិជនអាចធ្វើតែម្នាក់ឯងបាន។ សកម្មភាពដែលទាក់ទងនឹងជីវភាពរស់នៅប្រចាំថ្ងៃ ជាសកម្មភាពដែលមានភាពងាយស្រួលក្នុងការវិនិច្ឆ័យជាទូទៅមានតម្លៃទឹកប្រាក់ទាប ដែលមិនមានការព្រួយបារម្ភអំពីការខូចខាតផលប្រយោជន៍របស់អនីតិជន។ ធ្វើបែបនេះ អនុញ្ញាតឲ្យអនីតិជនមានភាពងាយស្រួលក្នុងការធ្វើ សកម្មភាពតែម្នាក់ឯងបានដើម្បីបម្រើជីវភាពរស់នៅប្រចាំថ្ងៃ។

អនីតិជនអាចធ្វើការចាត់ចែងទ្រព្យសម្បត្តិដែលអ្នកមានអំណាចមេបា ឬអ្នកអាណាព្យាបាលសម្រាប់អនីតិជនអនុញ្ញាតឲ្យចាត់ចែងក្នុងទំហំនៃគោលបំណងដែលបានកំណត់ (មាត្រា១៩ វាក្យខណ្ឌទី១)។ ឧទាហរណ៍ ប្រាក់ដែលឪពុកម្តាយបានឲ្យសម្រាប់ថ្លៃទិញខ្មៅដៃ នោះអនីតិជនអាចទិញខ្មៅដៃបាន។ ហើយអ្នកមានអំណាចមេបា និង អ្នកអាណាព្យាបាល អាចអនុញ្ញាតឲ្យអនីតិជនចាត់ចែងទ្រព្យសម្បត្តិដែលមិនបានកំណត់គោលដៅបាន។ ឧទាហរណ៍ ករណីដែលឪពុកម្តាយបានឲ្យប្រាក់កូន១០\$ សម្រាប់ចំណាយផ្ទាល់ខ្លួន ដូចនេះអនីតិជនអាចប្រើប្រាក់ ១០\$ នោះដើម្បីទិញទំនិញបាន។ ប្រសិនបើក្នុងទំហំទ្រព្យសម្បត្តិដែលអ្នកមានអំណាចមេបាជាដើម បានអនុញ្ញាត

² ក្រមរដ្ឋប្បវេណីជប៉ុន មាត្រា៤ កំណត់ " នីតិភាព " ចាប់ពីអាយុ២០ឆ្នាំឡើងទៅ។

នោះ ទោះបីជាទទួលស្គាល់ឲ្យអនីតិជនចាត់ចែងម្នាក់ៗក៏ដោយ ក៏ការព្រួយបារម្ភអំពីការបាត់បង់ផលប្រយោជន៍សំខាន់ៗចំពោះអនីតិជននោះ គឺតិចតួច ហើយប្រសិនបើមិនអាចចាត់ចែងត្រឹមត្រូវប៉ុណ្ណឹងបាននោះទេ វានឹងធ្វើឲ្យអនីតិជនមិនមានភាពងាយស្រួល។

ទាក់ទងនឹងការប្រកបអាជីវកម្មរបស់អនីតិជន ក្រុមរដ្ឋប្បវេណីចែងថា “អនីតិជនដែលបានទទួលការអនុញ្ញាតឲ្យប្រកបអាជីវកម្មមួយប្រភេទ ឬច្រើនប្រភេទ ពីអ្នកមានអំណាចមេបា ឬអ្នកអាណាព្យាបាលសម្រាប់អនីតិជន ត្រូវមានសមត្ថភាពដូចនីតិជនចំពោះមុខជំនួញនោះ” (មាត្រា២០ កថាខណ្ឌទី១)។ ឧទាហរណ៍ អនីតិជនដែលខ្ញុំពុកម្តាយអនុញ្ញាតឲ្យបើកអាហារដ្ឋាន អាចធ្វើសកម្មភាពពាក់ព័ន្ធនឹងអាហារដ្ឋានដោយមានសុពលភាពតែម្នាក់ៗបាន ដូចជាការទិញគ្រឿងផ្សំ និងការជួលបុគ្គលិកជាដើម ហើយសកម្មភាពទាំងនោះ មិនអាចធ្វើការលុបចោលដោយហេតុផលថាមិនមានការយល់ព្រមពីខ្ញុំពុកម្តាយនោះទេ។ ប្រសិនបើសកម្មភាពពាក់ព័ន្ធនឹងការធ្វើអាជីវកម្មដែលត្រូវបានអនុញ្ញាត តែអនីតិជនមិនមានលទ្ធភាពធ្វើសកម្មភាពតែម្នាក់ៗបាននោះ វាធ្វើឲ្យបាត់បង់នូវអត្ថន័យនៃការអនុញ្ញាតឲ្យធ្វើអាជីវកម្ម។

ក្រុមរដ្ឋប្បវេណីកំណត់ពីលក្ខខណ្ឌនាំអត្តាធិនភាពដូចខាងក្រោម (មាត្រា២១) ៖

- ក្នុងករណីដែលអនីតិជនដែលបានដល់អាយុ១៦ឆ្នាំ ទ្រទ្រង់ជីវភាពខ្លួនឯងដោយឯករាជ្យ តុលាការ អាចប្រកាសនូវអត្តាធិនភាពរបស់អ្នកនោះបានតាមពាក្យសុំរបស់អនីតិជននោះ។
- អនីតិជនដែលបានរៀបអាពាហ៍ពិពាហ៍ហើយ ត្រូវទទួលអត្តាធិនភាព ដោយមិនចាំបាច់មានការប្រកាសពីតុលាការទេ។

អនីតិជនដែលទទួលអត្តាធិនភាព ត្រូវចាត់ទុកថា បានដល់នីតិភាព (មាត្រា២២)។ ហេតុនេះ អនីតិជនដែលទទួលបានអត្តាធិនភាពអាចបង្កើតកិច្ចសន្យា និងសកម្មភាពឯកតោភាគីដោយមានសុពលភាពតែម្នាក់ៗបាន ហើយមិនអាចធ្វើការលុបចោលសកម្មភាពទាំងនោះ ដោយហេតុថាមិនមានការយល់ព្រមពីអ្នកអាណាព្យាបាលបាននោះទេ។

៤.៣ ជននៅក្រោមអាណាព្យាបាលទូទៅ

ចំពោះជនដែលនៅក្នុងស្ថានភាពជានិរន្តរ៍ ដែលខ្វះសមត្ថភាពក្នុងការយល់ដឹង និងវិនិច្ឆ័យអំពីលទ្ធផលតាមផ្លូវច្បាប់នៃសកម្មភាពរបស់ខ្លួនដោយសារមានវិបត្តិផ្នែកបញ្ញាស្មារតី តុលាការអាចប្រកាសការចាប់ផ្តើមអាណាព្យាបាលទូទៅបាន តាមពាក្យសុំរបស់សាមីខ្លួន សហព័ទ្ធ និងបុគ្គលផ្សេងទៀតដែលបានកំណត់ក្នុងមាត្រា២៤។ ស្ថានភាពជានិរន្តរ៍ដែលខ្វះសមត្ថភាពសម្រាប់វិនិច្ឆ័យ និងយល់ដឹងអំពីលទ្ធផលផ្លូវច្បាប់នៃសកម្មភាពរបស់ខ្លួន គឺសំដៅទៅលើស្ថានភាពដែលខ្វះនូវសមត្ថភាពខាងឆន្ទៈ**អាចមិនជាប្រចាំទេ**។ ជួនកាលបុគ្គលនោះអាចមានសមត្ថភាពបង្ហាញឆន្ទៈក្នុងកម្រិតអប្បបរមា ដូចនេះហើយទើបមាត្រា២៤ ក៏ដូចជាមាត្រា១១០៥ អនុញ្ញាតឲ្យសាមីខ្លួននោះប្តឹងទៅតុលាការដើម្បីសុំប្រកាសការចាប់ផ្តើមអាណាព្យាបាលទូទៅ។ ម្យ៉ាងទៀត មាត្រា៩៥៤ អនុញ្ញាតឲ្យជននៅ

ក្រោមអាណាព្យាបាលទូទៅអាចរៀបអាពាហ៍ពិពាហ៍បាន ដោយមិនចាំបាច់មានការយល់ព្រមពីអ្នកអាណាព្យាបាល ទូទៅឡើយ ប្រសិនបើគាត់មានសមត្ថភាពបង្ហាញឆន្ទៈក្នុងកម្រិតអប្បបរមា ដែលចាំបាច់ដើម្បីរៀបអាពាហ៍ពិពាហ៍។

ជនដែលខ្វះនូវសមត្ថភាពខាងឆន្ទៈ អាចជាអ្នកដែលមានវិបត្តិផ្នែកបញ្ញាស្មារតីធ្ងន់ធ្ងរ និងអ្នកជំងឺដែលបាត់ បង់ការចងចាំជាដើម។ បុគ្គលដែលត្រូវបានប្រកាសអំពីការចាប់ផ្តើមអាណាព្យាបាលទូទៅ ហៅថា ជននៅក្រោម អាណាព្យាបាលទូទៅ ហើយតុលាការត្រូវជ្រើសតាំងអ្នកអាណាព្យាបាលទូទៅដើម្បីថែរក្សាជននៅក្រោមអាណា ព្យាបាលទូទៅនោះ (មាត្រា២៤)។ អ្នកអាណាព្យាបាលទូទៅ គឺជាអ្នកតំណាងដែលច្បាប់បានកំណត់ និងមានសិទ្ធិ គ្រប់គ្រងទ្រព្យសម្បត្តិរបស់ជននៅក្រោមអាណាព្យាបាលទូទៅ ហើយត្រូវធ្វើជាអ្នកតំណាងឲ្យជននោះ ចំពោះ សកម្មភាពដែលទាក់ទងនឹងទ្រព្យសម្បត្តិដែលខ្លួនគ្រប់គ្រង (មាត្រា១១១៤)។ មានន័យថា អ្នកអាណាព្យាបាល ទូទៅមានសិទ្ធិតំណាងទាំងស្រុង ចំពោះការគ្រប់គ្រងទ្រព្យសម្បត្តិរបស់ជននៅក្រោមអាណាព្យាបាលទូទៅ និង សកម្មភាពដែលទាក់ទងនឹងទ្រព្យសម្បត្តិ លើកលែងតែសកម្មភាពបង្កើតកាតព្វកិច្ចដែលមានកម្មវត្ថុ ជាសកម្មភាព របស់ជននៅក្រោមអាណាព្យាបាលទូទៅ ដែលតម្រូវឲ្យមានទទួលការយល់ព្រមពីជន នោះ (មាត្រា ១១១៤ កថា ខណ្ឌទី២)។

សកម្មភាពរបស់ជននៅក្រោមអាណាព្យាបាលទូទៅអាចលុបចោលបាន (មាត្រា២៦ វាក្យខណ្ឌទី១)។ ទោះបីជា មានការយល់ព្រមពីអ្នកអាណាព្យាបាលទូទៅក៏ដោយ ក៏ជននៅក្រោមអាណាព្យាបាលទូទៅមិនអាចធ្វើសកម្មភាព ដែលមានសុពលភាពតែម្នាក់ឯងបានទេ ហើយសូម្បីតែធ្វើកិច្ចសន្យាក៏ដោយ ក៏កិច្ចសន្យានោះអាចលុបចោលបាន ដែរ។ ដោយសារតែជននៅក្រោមអាណាព្យាបាលទូទៅ ស្ថិតក្នុងស្ថានភាពជានិរន្តរ៍គ្មានសមត្ថភាពខាងឆន្ទៈ។ សាមី ខ្លួន និងអ្នកអាណាព្យាបាលទូទៅអាចធ្វើការលុបចោលបាន (មាត្រា៣៥៩ កថាខណ្ឌទី២)។ ប៉ុន្តែ សកម្មភាពដែល ទាក់ទងនឹងជីវភាពរស់នៅប្រចាំថ្ងៃ ជននៅក្រោមអាណាព្យាបាលទូទៅអាចធ្វើម្នាក់ឯងបាន (មាត្រា២៦ វាក្យខណ្ឌទី ២)។ ប្រសិនបើក្នុងទំហំនៃសកម្មភាពដែលទាក់ទងនឹងជីវភាពរស់នៅប្រចាំថ្ងៃ នោះមានការបារម្ភតិចតួចចំពោះការ បាត់បង់ផលប្រយោជន៍សំខាន់របស់ជននៅក្រោមអាណាព្យាបាលទូទៅ ហើយបើគ្រាន់តែសកម្មភាពដែលទាក់ទង នឹងជីវភាពរស់នៅប្រចាំថ្ងៃមិនអាចធ្វើម្នាក់ឯងបានដែរនោះ នឹងធ្វើឲ្យជននៅក្រោមអាណាព្យាបាលទូទៅមានភាព មិនងាយស្រួល។

ក្នុងករណីជននៅក្រោមអាណាព្យាបាលទូទៅមានភាពប្រក្រតីផ្នែកបញ្ញាស្មារតីឡើងវិញ តុលាការត្រូវលុប ចោលនូវការប្រកាសចាប់ផ្តើមអាណាព្យាបាលទូទៅ តាមពាក្យសុំរបស់សាមីខ្លួន សហព័ទ្ធ និងជនដែលបានកំណត់ ផ្សេងទៀត (មាត្រា២៧)។

៤.៤ ជននៅក្រោមហិតូបត្តម្ភ

ចំពោះជនដែលមានសមត្ថភាពតិចតួចពេកក្នុងការយល់ដឹង និងវិនិច្ឆ័យអំពីលទ្ធផលតាមផ្លូវច្បាប់នៃសកម្ម ភាពរបស់ខ្លួន ដោយសារមានវិបត្តិផ្នែកបញ្ញាស្មារតី តុលាការអាចប្រកាសចាប់ផ្តើមហិតូបត្តម្ភលើជននោះបាន តាម ពាក្យសុំរបស់សាមីខ្លួន សហព័ទ្ធ និងជនដែលបានកំណត់ផ្សេងទៀត (មាត្រា២៨)។ សមត្ថភាពតិចតួចពេក គឺសំដៅ

ថាមានសមត្ថភាពខាងឆន្ទៈដែរ តែសមត្ថភាពវិនិច្ឆ័យដែលទាក់ទងនឹងការគ្រប់គ្រងទ្រព្យសម្បត្តិ គឺទាបខ្លាំងជាង ធម្មតា។ ជនដែលត្រូវបានទទួលការប្រកាសចាប់ផ្តើមហិរុបត្តម្ភ ត្រូវហៅថា ជននៅក្រោមហិរុបត្តម្ភ ហើយតុលាការ ត្រូវជ្រើសរើស ហិរុបត្តម្ភកៈ ដើម្បីថែរក្សាជននៅក្រោមហិរុបត្តម្ភ (មាត្រា២៩)។ ជននៅក្រោមហិរុបត្តម្ភមិនអាច ធ្វើសកម្មភាពគតិយុត្តសំខាន់ៗដូចដែលបានបញ្ញត្តក្នុងមាត្រា ៣០ តែម្នាក់ឯងបានទេ គឺតម្រូវឲ្យមានការយល់ព្រមពី ហិរុបត្តម្ភកៈ។ ចំពោះសកម្មភាពគតិយុត្តសំខាន់ៗដែលបានបញ្ញត្តក្នុងមាត្រា៣០ ដោយមិនបានទទួលការយល់ព្រមពី ហិរុបត្តម្ភកៈ សកម្មភាពនោះអាចលុបចោលបាន។ អ្នកមានសិទ្ធិលុបចោលគឺ សាមីខ្លួន ឬហិរុបត្តម្ភកៈ (មាត្រា៣៥៩ កថាខណ្ឌទី២)។ ជននៅក្រោមហិរុបត្តម្ភអាចធ្វើសកម្មភាពដែលមានសុពលភាពតែម្នាក់ឯងបាន លើកលែងតែ សកម្មភាពដែលត្រូវបានបញ្ញត្តក្នុងមាត្រា៣០។ ជននៅក្រោមហិរុបត្តម្ភគឺខុសពីអនីតិជន និងជននៅក្រោមអាណា ព្យាបាលទូទៅ។ ប៉ុន្តែ ទោះបីជាសកម្មភាពដែលបានបញ្ញត្តក្នុងមាត្រា៣០ ក៏ដោយ ក៏មិនចាំបាច់មានការយល់ព្រមពី ហិរុបត្តម្ភកៈនោះទេ ចំពោះសកម្មភាពដែលទាក់ទងនឹងជីវភាពរស់នៅប្រចាំថ្ងៃ។ ហិរុបត្តម្ភកៈ អាចផ្តល់ការយល់ព្រម ទៅជននៅក្រោមហិរុបត្តម្ភ ចំពោះសកម្មភាព ដែលមានបញ្ញត្តក្នុងមាត្រា៣០ ប៉ុន្តែ មិនមានសិទ្ធិតំណាងឲ្យសាមីខ្លួន ទេ ដែលខុសពីអ្នកមានអំណាចមេបា និងអ្នកអាណាព្យាបាលទូទៅ។ មានន័យថា ហិរុបត្តម្ភកៈមិនអាចចុះកិច្ចសន្យា ក្នុង នាមជាអ្នកតំណាងឲ្យជនដែលស្ថិតនៅក្រោមហិរុបត្តម្ភបានទេ។

ករណីជននៅក្រោមហិរុបត្តម្ភ មានភាពប្រក្រតីផ្នែកបញ្ហាស្មារតីឡើងវិញ តុលាការត្រូវលុបចោលការ ប្រកាសការចាប់ផ្តើមហិរុបត្តម្ភ តាមពាក្យសុំរបស់សាមីខ្លួន សហព័ទ្ធ និងជនដែលបានកំណត់ផ្សេងទៀត (មាត្រា ៣១)។

៤.៥ ការការពារភាគីម្ខាងទៀតនៃជនដែលត្រូវបានកម្រិតសមត្ថភាព

ដូចដែលបានសិក្សាកន្លងមក សកម្មភាពរបស់ជនដែលត្រូវកម្រិតសមត្ថភាព អាចលុបចោលបាន។ ដើម្បី ការពារដល់ជនដែលត្រូវបានកម្រិតសមត្ថភាព គឺត្រូវបានទទួលស្គាល់ការលុបចោល ប៉ុន្តែ ក៏ត្រូវការសិក្សាអំពីការ ការពារដល់ភាគីពាណិជ្ជកម្មម្ខាងទៀតផងដែរ។ ដូចនេះ ក្រុមរដ្ឋប្បវេណីបានបង្កើតនូវបញ្ញត្តិដូចខាងក្រោម និងដើម្បី ការពារដល់ភាគីពាណិជ្ជកម្មម្ខាងទៀត។

ជាបឋម ក្រុមរដ្ឋប្បវេណីទទួលស្គាល់សិទ្ធិដាស់តឿនរបស់ភាគីម្ខាងទៀត (មាត្រា៣២)។ ប្រសិនបើមិនមាន ភាពច្បាស់លាស់ទេថា សកម្មភាពរបស់ជនដែលត្រូវកម្រិតសមត្ថភាពត្រូវបានលុបចោល ឬមិនលុបចោលនោះ ធ្វើ ឲ្យអំឡុងពេលនោះ ភាគីម្ខាងទៀតស្ថិតក្នុងស្ថានភាពដែលគ្មានស្ថិរភាព។ ដូចនេះ ក្រុមរដ្ឋប្បវេណីបានបញ្ញត្តឲ្យភាគី ម្ខាងទៀតដែលធ្វើពាណិជ្ជកម្ម អាចធ្វើការដាស់តឿនចំពោះជនដែលត្រូវបានកម្រិតសមត្ថភាព និងអ្នកថែរក្សាជន នោះឲ្យធ្វើការឆ្លើយតបថាផ្តល់សច្ចានុម័ត ឬមិនផ្តល់សច្ចានុម័តនូវសកម្មភាព ដែលអាចលុបចោលបានក្នុងអំឡុង ពេលកំណត់មួយ។ ក្នុងករណីជនដែលត្រូវកម្រិតសមត្ថភាពមានសមត្ថភាពឡើងវិញ ភាគីម្ខាងទៀតអាចធ្វើការដាស់ តឿនចំពោះជនដែលត្រូវបានកម្រិតសមត្ថភាពដែលមានសមត្ថភាពឡើងវិញនោះ ដោយកំណត់អំឡុងពេលលើសពី មួយខែ ប្រសិនបើមិនបានឆ្លើយតបក្នុងអំឡុងពេលនោះទេ ត្រូវចាត់ទុកថាបានផ្តល់សច្ចានុម័តចំពោះសកម្មភាពនោះ

(មាត្រា៣២ កថាខណ្ឌទី១)។ ក្នុងករណី ជនដែលត្រូវកម្រិតសមត្ថភាពនោះមិនមានសមត្ថភាពឡើងវិញទេ ភាគីម្ខាងទៀតអាចធ្វើការដាស់តឿនចំពោះ អ្នកមានអំណាចមេបា អ្នកអាណាព្យាបាល ឬហិក្ខុបត្តម្ភកៈ ដោយកំណត់អំឡុងពេលលើសពីមួយខែ ប្រសិនបើមិនឆ្លើយតបក្នុងអំឡុងពេលនោះទេ ត្រូវចាត់ទុកថាបានផ្តល់សច្ចានុម័តចំពោះសកម្មភាពនោះ (មាត្រា៣២ កថាខណ្ឌទី២)។ ចំពោះជននៅក្រោមហិក្ខុបត្តម្ភកៈដោយ ភាគីម្ខាងទៀតអាចធ្វើការដាស់តឿនឲ្យទទួលយកការផ្តល់សច្ចានុម័តពីហិក្ខុបត្តម្ភកៈ ដោយកំណត់អំឡុងពេលលើសពី មួយខែ ប្រសិនបើមិនបានធ្វើការឆ្លើយតបក្នុងអំឡុងពេលនោះទេ ត្រូវចាត់ទុកថាបានលុបចោលចំពោះសកម្មភាពនោះ (មាត្រា៣២ កថាខណ្ឌទី៣)។

ក្រុមរដ្ឋប្បវេណីបញ្ញត្តិថា ប្រសិនបើជនដែលត្រូវបានកម្រិតសមត្ថភាព បានប្រើប្រាស់មធ្យោបាយឆបោកដើម្បីឲ្យគេជឿជាក់ថាខ្លួនជាសមត្ថជន ជននោះមិនអាចលុបចោលសកម្មភាពបានទេ(មាត្រា ៣៣)។ ឧទាហរណ៍ករណីដែលជនដែលមានអាយុពិតប្រាកដតែ១៧ឆ្នាំទេ ប៉ុន្តែបានប្រាប់ទៅភាគីម្ខាងទៀតថាខ្លួនមានអាយុ១៨ឆ្នាំ។ ប្រសិនបើគ្រាន់តែ ជននោះមិនបាននិយាយថាខ្លួនឯងជាជនដែលត្រូវកម្រិតសមត្ថភាព នោះមិនមែនជាការឆបោកទេ ប៉ុន្តែ ប្រសិនបើជននោះបានប្រើពាក្យសំដីផ្សេងៗ ដែលធ្វើឲ្យភាគីម្ខាងទៀតយល់ច្រឡំ ឬករណីដែលអាចទទួលស្គាល់ថាការយល់ច្រឡំមានកម្រិតខ្ពស់ នោះអាចក្លាយទៅជាការឆបោក។ (យោងយុត្តិសាស្ត្រតុលាការកំពូលប្រទេសជប៉ុន ចុះថ្ងៃទី១៣ ខែកុម្ភៈ ឆ្នាំ១៩៦៩)។ ហើយករណីនេះក៏បូករួមទាំងការ កុហកថាបានទទួលការយល់ព្រមពីអ្នកមានអំណាចមេបា និងហិក្ខុបត្តម្ភកៈផងដែរ។

ករណីសិក្សា

១. X ដែលមានអាយុ១៧ឆ្នាំ បានទិញអាវយីតមួយតម្លៃ៥៥\$ ដោយមិនបានទទួលការយល់ព្រមពីអ្នកមានអំណាចមេបា។ តើ X អាចលុបចោលកិច្ចសន្យាលក់ទិញនោះបានទេ?

(យោងមាត្រា១៨)

អនីតិជនដែលបានធ្វើសកម្មភាព ដោយមិនបានទទួលការយល់ព្រមពីអ្នកមានអំណាចមេបា ឬអ្នកអាណាព្យាបាលសម្រាប់អនីតិជន អាចលុបចោលបាន (មាត្រា១៨ វាក្យខណ្ឌទី១)។ ប៉ុន្តែ សកម្មភាពទាក់ទងនឹងជីវភាពរស់នៅប្រចាំថ្ងៃ មិនអាចលុបចោលបានទេ (មាត្រា១៨ វាក្យខណ្ឌទី២)។ ការទិញអាវយីតតម្លៃ៥៥\$ អាចនិយាយបានថាជាសកម្មភាពទាក់ទងនឹងជីវភាពរស់នៅប្រចាំថ្ងៃ។ ហេតុនេះ X មិនអាចធ្វើការលុបចោលកិច្ចសន្យាលក់ទិញនោះបានទេ។

២. X អាយុ១៧ឆ្នាំ បានលក់ផ្ទាំងគំនូរមានតម្លៃថ្លៃដែលបានធ្វើសន្តតិកម្មពីឪពុកទៅឲ្យ Y ក្នុងតម្លៃ ១០០០\$។ X បានចំណាយប្រាក់១០០០\$ នោះសម្រាប់ដើរលេង។ តើ X អាចលុបចោលកិច្ចសន្យាលក់ទិញផ្ទាំងគំនូរនោះបានទេ? ប្រសិនបើ X អាចលុបចោលកិច្ចសន្យាលក់ទិញនោះបាន តើ X ត្រូវមានករណីយកិច្ចសងប្រាក់១០០០\$ ទៅ Y ឬទេ ?

(យោងមាត្រា១៨ មាត្រា៧៣៦ និងមាត្រា៧៣៧)

X បានចុះកិច្ចសន្យាលក់ទិញផ្ទាំងគំនូរជាមួយ Y ដោយមិនបានទទួលការយល់ព្រមពីអ្នកមានអំណាចមេ
បា។ ការទិញលក់ផ្ទាំងគំនូរដែលមានតម្លៃថ្លៃ មិនអាចនិយាយបានថាជាសកម្មភាពទាក់ទងនឹងជីវភាពរស់នៅ
ប្រចាំថ្ងៃបានទេ ហេតុនេះ កិច្ចសន្យានោះអាចលុបចោលបាន។ អ្នកមានសិទ្ធិលុបចោលគឺ សាមីខ្លួន ឬអ្នកតំណាង
ដែលច្បាប់បានកំណត់ (មាត្រា៣៥៩ កថាខណ្ឌទី២) ហេតុនេះ X អាចលុបចោលកិច្ចសន្យាលក់ទិញនោះបាន។
ក្នុងករណី កិច្ចសន្យាត្រូវបានលុបចោល ត្រូវចាត់ទុកថាកិច្ចសន្យានោះមិនមានតាំងពីដំបូង (មាត្រា៣៥៨ កថា
ខណ្ឌទី២)។ ដូច្នេះ ភាគីនៃកិច្ចសន្យាមានករណីកិច្ចត្រូវប្រគល់ផ្ទាំងគំនូរ និងសងប្រាក់ថ្លៃលក់ទិញទៅភាគីម្ខាង
ទៀត។ X បានចំណាយប្រាក់១០០០\$ ដែលទទួលបានពីថ្លៃលក់ទិញនោះសម្រាប់ដើរលេងអស់ហើយ ហេតុអ្វី
បានជានៅតែមានករណីកិច្ចសងប្រាក់ទៀត? ករណីដែលទទួលបានការកាលិកពីអ្នកដទៃ ដោយផ្អែកលើកិច្ច
សន្យា ប្រសិនបើកិច្ចសន្យានោះបានបាត់បង់អានុភាព បុគ្គលដែលទទួលបានការកាលិកនោះ ត្រូវមានករណីកិច្ចសង
ផលប្រយោជន៍ ក្នុងកម្រិតផលប្រយោជន៍ដែលនៅតែមាន (មាត្រា៧៣៦ កថាខណ្ឌទី២)។ X បានចំណាយប្រាក់
១០០០\$ នោះសម្រាប់ដើរលេង ហើយមិននៅមានផលប្រយោជន៍នោះទេ។ ប៉ុន្តែ បើបុគ្គលដែលបានទទួលផល
ប្រយោជន៍មានចេតនា ឬកំហុស ចំពោះអានុភាពនៃកិច្ចសន្យាដែលត្រូវបានបាត់បង់ បុគ្គលដែលបានទទួលផល
ប្រយោជន៍នោះមានករណីយកិច្ចត្រូវសងផលប្រយោជន៍នោះ ដោយភ្ជាប់ជាមួយនឹងការប្រាក់ (មាត្រា៧៣៧ កថា
ខណ្ឌទី២)។ ក្នុងករណីនេះ បើយើងទទួលស្គាល់ថា X មានចេតនា ឬកំហុសចំពោះអានុភាពនៃកិច្ចសន្យា ដែល
ត្រូវបាត់បង់ X មានករណីយកិច្ច ត្រូវសងប្រាក់១០០០\$ ដោយភ្ជាប់ជាមួយការប្រាក់។

ជំពូកទី២

នីតិបុគ្គល

១. សារប្រយោជន៍នៃនីតិបុគ្គល

និយមន័យ

នីតិបុគ្គលគឺសំដៅទៅលើក្រុមមនុស្ស ឬមូលនិធិដែលមានបុគ្គលភាពគតិយុត្ត ហើយជាម្ចាស់នៃសិទ្ធិ និងកាតព្វកិច្ច (សន្ទានុក្រមនៃក្រមរដ្ឋប្បវេណី)។ ក្រុមប្រមូលផ្តុំនៃមនុស្ស (សាជីវកម្ម) ឬក្រុម ប្រមូលនៃទ្រព្យសម្បត្តិ (មូលនិធិ) ក៏ដូចគ្នាផងដែរ នៅក្រោមលក្ខខណ្ឌជាក់លាក់មួយ ឋានៈជាប្រធាននៃសិទ្ធិ និងកាតព្វកិច្ចនឹងត្រូវបានទទួលស្គាល់ផងដែរ។ សាជីវកម្ម ឬ មូលនិធិបែបនេះ ហៅថានីតិបុគ្គល។ សមត្ថភាពទទួលសិទ្ធិរបស់នីតិបុគ្គល បែបនេះគេហៅថា បុគ្គលភាពគតិយុត្ត ឬភាពជានីតិបុគ្គល។ នីតិបុគ្គល ត្រូវបានចាត់ទុកដូចជាបុគ្គលតាមការនិម្មិតរបស់ច្បាប់។ ឧទាហរណ៍ នៅក្នុងករណីដែលបុគ្គលពីរ ឬបីនាក់ បានបើកក្រុមហ៊ុនរួមគ្នា ប្រសិនបើគ្មានប្រព័ន្ធនីតិបុគ្គលទេ នៅពេលដែលបុគ្គលទាំងនោះ ទិញដីមួយកន្លែងក្នុងប្រតិបត្តិការជំនួញរបស់ខ្លួន នោះពួកគាត់ត្រូវចុះបញ្ជីកម្មសិទ្ធិលើដីនោះ ដោយមានឈ្មោះសមាជិកទាំងអស់។ ប៉ុន្តែ ប្រសិនបើនីតិបុគ្គល អាចទទួលបាននូវសិទ្ធិដោយខ្លួនឯងផ្ទាល់ នោះកម្មសិទ្ធិលើដី អាចត្រូវបានចុះបញ្ជីដោយប្រើឈ្មោះរបស់នីតិបុគ្គលនោះ។ ម៉្យាងទៀត ប្រសិនបើគ្មានប្រព័ន្ធនីតិបុគ្គលនោះទេ ម្ចាស់បំណុលរបស់សមាជិកម្នាក់នៃក្រុមហ៊ុននោះ អាចរឹបអូសចំណែកទ្រព្យសម្បត្តិរបស់សមាជិក។ ប៉ុន្តែ ប្រសិនបើក្រុមហ៊ុននោះ អាចមានសមត្ថភាពទទួលសិទ្ធិដោយឯករាជ្យពីសមាជិកនីមួយៗ នោះម្ចាស់បំណុលនៃសមាជិករបស់ក្រុមហ៊ុន មិនអាចរឹបអូសទ្រព្យសម្បត្តិបានទេ។ ដើម្បីជៀសវាងនូវបញ្ហាទាំងនេះ ទើបការបង្កើតនូវប្រព័ន្ធនីតិបុគ្គលមានសារៈសំខាន់ក្នុងការអនុញ្ញាតឲ្យបណ្តុំនៃមនុស្ស ឬ បណ្តុំនៃទ្រព្យសម្បត្តិ អាចធ្វើជាភាគីនៃកិច្ចសន្យា និងមានកម្មសិទ្ធិលើទ្រព្យសម្បត្តិដោយឯករាជ្យពីសមាជិកម្នាក់ៗ។ ប្រព័ន្ធនៃនីតិបុគ្គល គឺផ្តល់ឲ្យបណ្តុំនៃមនុស្ស ឬទ្រព្យសម្បត្តិ អាចមានសមត្ថភាពទទួលសិទ្ធិ ដូចរូបវន្តបុគ្គលដែរ។ លើសពីនេះ គេអាចមើលឃើញពីប្រយោជន៍នៃនីតិបុគ្គលមួយចំនួនដូចខាងក្រោម ៖

១.១ ទំនុកចិត្ត

ប្រសិនបើរូបវន្តបុគ្គលម្នាក់បំពេញសកម្មភាពតែម្នាក់ឯង នោះទំនុកចិត្តចំពោះអតិថិជន ឬ ចំពោះដៃគូពាណិជ្ជកម្មរបស់នីតិបុគ្គល គឺមិនសូវមានទំនុកចិត្តប៉ុន្មានទេ តែបើរូបវន្តបុគ្គលច្រើនរូបចូលរួមគ្នា នោះវាជាការល្អជាង។

១.២ ជំនាញ

រូបវន្តបុគ្គលម្នាក់ មិនអាចចេះជំនាញជាច្រើនឲ្យបានច្បាស់លាស់ទេ ពោលគឺមិនអាចមានបទពិសោធន៍គ្រប់គ្រាន់ និងស្វែងយល់ឲ្យបានស៊ីជម្រៅនោះឡើយ។ ដូចនេះទើបអនុញ្ញាតឲ្យបុគ្គលដែលមានជំនាញផ្សេងៗគ្នានោះ ប្រមូលផ្តុំគ្នាទៅជានីតិបុគ្គល ដើម្បីឲ្យមានភាពគ្រប់ជ្រុងជ្រោយនៃជំនាញ។

១.៣ ថវិកា

រូបវន្តបុគ្គលដែលមានថវិកា ឬទុនតិច អាចចូលរួមគ្នាដើម្បីបង្កើតទុនវិនិយោគឲ្យបានគ្រប់គ្រាន់ ក្នុងដំណើរការពាណិជ្ជកម្ម និងមុខរបរឲ្យកាន់តែប្រសើរ និងមានប្រសិទ្ធភាពខ្ពស់។

២. ប្រភេទនៃនីតិបុគ្គល

២.១ នីតិបុគ្គលសាជីវកម្ម និងនីតិបុគ្គលមូលនិធិ

២.១.១ នីតិបុគ្គលសាជីវកម្ម

មនុស្សមួយក្រុមប្រមូលផ្តុំគ្នាបង្កើតជានីតិបុគ្គលសាជីវកម្មមួយឡើង ក្នុងគោលបំណងបម្រើផលប្រយោជន៍ឯកជន។ ក្នុងន័យខាងលើនេះ នីតិបុគ្គលសាជីវកម្មត្រូវបានទទួលស្គាល់នូវសមត្ថភាពទទួលសិទ្ធិដែលជាប្រធាននៃសិទ្ធិ និងកាតព្វកិច្ចដោយឯករាជ្យ (មាត្រា៤៦ កថាខណ្ឌទី១) ហើយដាច់ដោយឡែកពីភាពជាប្រធាននៃសិទ្ធិ និងកាតព្វកិច្ចរបស់សមាជិកនីមួយៗនោះ។ ការរំលោភឲ្យដាច់ពីគ្នា រវាងនីតិបុគ្គលសាជីវកម្ម និងសមាជិកនៃនីតិបុគ្គលសាជីវកម្ម គឺដើម្បីញែកទំនាក់ទំនងគតិយុត្តនៃនីតិបុគ្គលសាជីវកម្មនោះពីសមាជិកនីមួយៗ។

ឧទាហរណ៍ ម្ចាស់បំណុលដែលមានសិទ្ធិលើបំណុល ចំពោះសមាជិកណាម្នាក់នៃនីតិបុគ្គលសាជីវកម្ម មិនអាចទាមទារបំណុលពីនីតិបុគ្គលសាជីវកម្មនោះបានទេ។

នីតិបុគ្គលសាជីវកម្ម អាចត្រូវបានបង្កើតឡើងដោយមិនចាំបាច់មានការអនុញ្ញាតពីសំណាក់ស្ថាប័ន ដែលសមត្ថកិច្ចត្រួតពិនិត្យនោះទេ ប្រសិនបើនីតិបុគ្គលសាជីវកម្មត្រូវបានបង្កើតឡើងដោយផ្អែកលើបញ្ញត្តិនៅក្នុងក្រមរដ្ឋប្បវេណី (មាត្រា៤៦ កថាខណ្ឌទី៥) ហើយដែលខុសពីនីតិបុគ្គលមូលនិធិ (មាត្រា១១៤ កថាខណ្ឌទី១, មាត្រា១១៥ កថាខណ្ឌទី១ ចំណុច គ)។

ឧទាហរណ៍ នីតិបុគ្គលសាជីវកម្ម រួមមានក្រុមហ៊ុន សហជីព សមាគម អង្គការក្រៅរដ្ឋាភិបាល ជាអាទិ៍។ ក៏ប៉ុន្តែ នាពេលបច្ចុប្បន្ន អង្គការក្រៅរដ្ឋាភិបាលអាចដំណើរការបាន លុះត្រាតែបានចុះបញ្ជីនៅក្រសួងមហាផ្ទៃ ដោយផ្អែកលើវិធាននៃការចុះបញ្ជីអង្គការក្រៅរដ្ឋាភិបាល ដែលស្ថិតនៅក្រោមសមត្ថកិច្ចរបស់ក្រសួងមហាផ្ទៃ។ ចំណែកឯក្រុមហ៊ុនពាណិជ្ជកម្ម គឺត្រូវបានគ្រប់គ្រងដោយច្បាប់ស្តីពីសហគ្រាសពាណិជ្ជកម្ម និងតម្រូវឲ្យចុះបញ្ជីក្រសួងពាណិជ្ជកម្ម។

២.១.២ នីតិបុគ្គលមូលនិធិ

នីតិបុគ្គលមូលនិធិជាបណ្តុំនៃទ្រព្យសម្បត្តិវិភាគទានដែលត្រូវបានផ្តល់ជាឋានៈជាម្ចាស់នៃសិទ្ធិនិងកាតព្វកិច្ច ដោយឯករាជ្យ (មាត្រា៤៦ កថាខណ្ឌទី១)។ ឧទាហរណ៍ ការបង្កើត “មូលនិធិអភិរក្សព្រៃកោងកាង” ដែលមានការ ចូលរួមវិភាគទានពីបុគ្គលម្នាក់ ឬច្រើននាក់។

២.២ នីតិបុគ្គលយកចំណេញនិងនីតិបុគ្គលមិនយកចំណេញ

២.២.១ នីតិបុគ្គលយកចំណេញ

នីតិបុគ្គលយកចំណេញ ជានីតិបុគ្គលដែលបង្កើតក្នុងគោលបំណងទាញយកចំណេញ (មាត្រា៤៦ កថាខណ្ឌទី ២)។ ឧទាហរណ៍ ក្រុមហ៊ុននាំស្រួយលីលី ក្រុមហ៊ុនស្រាបៀរអង្គរ ក្រុមហ៊ុនម៉ុងឬទ្វីគ្រុប ក្រុមហ៊ុនជីបម៉ុងគ្រុបជា ដើម។

២.២.២ នីតិបុគ្គលមិនយកចំណេញ

នីតិបុគ្គលមិនយកចំណេញជានីតិបុគ្គល ដែលបង្កើតឡើងក្នុងគោលបំណងមិនទាញយកចំណេញ (មាត្រា៤៦ កថាខណ្ឌទី២)។ ឧទាហរណ៍ កាកបាទក្រហមកម្ពុជា អង្គការអាដហុក អង្គការលីកាដូ អង្គការរ៉ាក់ សមាគមអតីត និស្សិត អង្គការស្នាមញញឹមនៃកុមារ អង្គការមិត្តសំឡាញ់ សមាគមគ្រូបង្រៀន សហជីពសេរីកម្មករ គណៈបក្ស នយោបាយ ជាដើម។

២.៣ នីតិបុគ្គលបម្រើប្រយោជន៍សាធារណៈ

នីតិបុគ្គលបម្រើប្រយោជន៍សាធារណៈ គឺជានីតិបុគ្គលមិនយកចំណេញ ដែលមានគោលបំណងពិសេស ដើម្បីបម្រើប្រយោជន៍សាធារណៈ (មាត្រា៤៦ កថាខណ្ឌទី២ វាក្យខណ្ឌទី២)។ ឧទាហរណ៍ កាកបាទក្រហមកម្ពុជា អង្គការអាដហុក អង្គការលីកាដូ អង្គការរ៉ាក់ អង្គការស្នាមញញឹមនៃកុមារ អង្គការមិត្តសំឡាញ់ ជាដើម។



២.៤ នីតិបុគ្គលសាជីវកម្មទទួលខុសត្រូវមានកម្រិត និង នីតិបុគ្គលសាជីវកម្មទទួលខុសត្រូវ គ្មានកម្រិត

២.៤.១ នីតិបុគ្គលសាជីវកម្មទទួលខុសត្រូវមានកម្រិត

នីតិបុគ្គលសាជីវកម្មទទួលខុសត្រូវមានកម្រិតជា “នីតិបុគ្គលសាជីវកម្ម ដែលសមាជិកទទួលខុសត្រូវនូវ កាតព្វកិច្ចរបស់នីតិបុគ្គល តាមកម្រិតនៃទ្រព្យសម្បត្តិដែលខ្លួនបានធ្វើវិភាគទាន” (មាត្រា៤៦ កថាខណ្ឌទី៣)។ ក្នុង ករណីនេះ សមាជិកនីមួយៗមិនចាំបាច់សងបំណុលរបស់នីតិបុគ្គល ដោយប្រើទ្រព្យសម្បត្តិរបស់ខ្លួនឡើយ។

២.៤.២ នីតិបុគ្គលសាជីវកម្មទទួលខុសត្រូវគ្មានកម្រិត

នីតិបុគ្គលសាជីវកម្មទទួលខុសត្រូវគ្មានកម្រិត គឺជា “ នីតិបុគ្គលសាជីវកម្មដែលមានសមាជិកទទួលខុសត្រូវនូវ កាតព្វកិច្ចរបស់នីតិបុគ្គល ដោយយកទ្រព្យសម្បត្តិទូទៅរបស់ខ្លួន ” (មាត្រា៤៦ កថាខណ្ឌទី៣)។ ក្នុងករណីនេះ ម្ចាស់ បំណុលនៃនីតិបុគ្គលសាជីវកម្មទទួលខុសត្រូវគ្មានកម្រិត អាចប្រមូលបំណុលរបស់ខ្លួនពីទ្រព្យសម្បត្តិផ្ទាល់ខ្លួនរបស់ សមាជិកម្នាក់ៗបាន ប្រសិនបើនីតិបុគ្គលសាជីវកម្មទទួលខុសត្រូវគ្មានកម្រិត មិនអាចសងបំណុលពីទ្រព្យសម្បត្តិ របស់ខ្លួនបាន។

នីតិបុគ្គលសាជីវកម្មទទួលខុសត្រូវគ្មានកម្រិត មានភាពខុសគ្នាពីនីតិបុគ្គលសាជីវកម្មទទួលខុសត្រូវមានកម្រិត គឺ សមាជិកត្រូវតែទទួលខុសត្រូវដោយគ្មានកម្រិត ហេតុនេះហើយ មិនចាំបាច់ត្រៀមពិសេសនូវទ្រព្យសម្បត្តិមូលដ្ឋាន ទេ។ ដូច្នេះក្នុងការបង្កើតនីតិបុគ្គលសាជីវកម្មទទួលខុសត្រូវគ្មានកម្រិត និងការធ្វើលក្ខន្តិកៈ មិនចាំបាច់គិតដល់ទ្រព្យ សម្បត្តិជាមូលដ្ឋាន ដូចនីតិបុគ្គលទទួលខុសត្រូវមានកម្រិតទេ។

របបគតិយុត្តនៃនីតិបុគ្គល

បុគ្គលដែលមានបំណងបង្កើតនីតិបុគ្គល ត្រូវតែធ្វើការចុះបញ្ជីនៅទីតាំងនៃទីស្នាក់កណ្តាលរបស់នីតិបុគ្គល (មាត្រា៤៩)។ ចំណុចដែលត្រូវចុះបញ្ជីរួមមាន (មាត្រា៥០ កថាខណ្ឌទី១) ៖

- ក-គោលបំណង។
- ខ-នាមករណ៍។
- គ-ទីស្នាក់ការកណ្តាល និងទីស្នាក់ការសាខា។
- ឃ-មូលហេតុនៃការរំលាយ បើបានកំណត់មូលហេតុនោះ នៅក្នុងលក្ខន្តិកៈ។
- ង-ឈ្មោះ ឬនាមករណ៍ និងលំនៅឋានរបស់អភិបាល និងអ្នកត្រួតពិនិត្យ។ ប៉ុន្តែ ចំពោះនីតិបុគ្គលសាជីវកម្ម ទទួលខុសត្រូវគ្មានកម្រិត ត្រូវចុះឈ្មោះ និងលំនៅឋានរបស់សមាជិក។

ច-ឈ្មោះរបស់អភិបាលដែលត្រូវធ្វើជាតំណាងនីតិបុគ្គល បើមានជនដែលជាអភិបាល តែមិនតំណាងនីតិបុគ្គលនោះ។

ឆ-សេចក្តីកំណត់អំពីសហតំណាង ដែលកំណត់ថាអភិបាលច្រើននាក់ធ្វើតំណាងឲ្យនីតិបុគ្គល ដោយរួមគ្នាប្រសិនបើមាន។

៣. រចនាសម្ព័ន្ធរបស់នីតិបុគ្គល

៣.១. អភិបាល

៣.១.១ ចំនួន ការជ្រើសតាំង ការដកហូតតំណែង និងភារកិច្ចនៃអភិបាល

នីតិបុគ្គលត្រូវតែមានអភិបាលដែលជាអង្គភាពមួយដើម្បីអនុវត្តកិច្ចការរបស់នីតិបុគ្គល លើកលែងតែនីតិបុគ្គលសាជីវកម្មទទួលខុសត្រូវគ្មានកម្រិតដែលពុំមានអភិបាលឡើយ (មាត្រា៥៦ កថាខណ្ឌទី១)។ ចំណែកអភិបាលវិញត្រូវបានជ្រើសតាំងដោយលក្ខន្តិកៈ ឬដោយមហាសន្និបាតសមាជិក ដែលមានចំនួនមួយរូប ឬច្រើនរូប (មាត្រា៥៦ កថាខណ្ឌទី២,៤)។ ប៉ុន្តែ នីតិបុគ្គលមូលនិធិ អភិបាលត្រូវមានយ៉ាងតិច ៣ រូប។ ក្នុងករណីដែលមានអភិបាលច្រើនរូប កិច្ចការរបស់នីតិបុគ្គលត្រូវបានសម្រេច ដោយសំឡេងភាគច្រើន បើមិនបានកំណត់ពិសេសក្នុងលក្ខន្តិកៈទេ (មាត្រា៥៦ កថាខណ្ឌទី៣) ហើយអភិបាលនៃនីតិបុគ្គលសាជីវកម្ម អាចត្រូវបានដកហូតតំណែងដោយសេចក្តីសម្រេចនៃមហាសន្និបាតសមាជិក (មាត្រា៥៦ កថាខណ្ឌទី៥)។

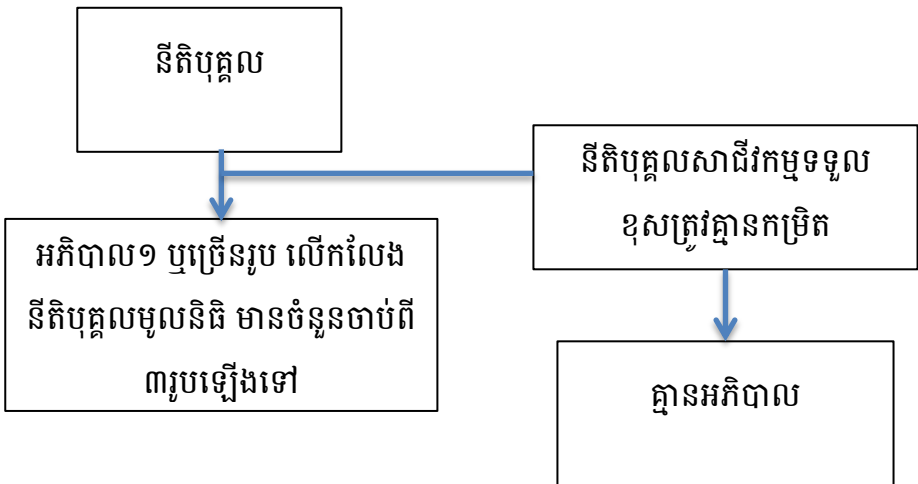

៣.១.២ ករណីយកិច្ចរបស់អភិបាល

អភិបាលត្រូវ “គោរពទៅតាមច្បាប់និងបទដ្ឋានគតិយុត្ត និងខ្លឹមសារនៃលក្ខន្តិកៈ និងត្រូវចាត់ចែងការងាររបស់នីតិបុគ្គលដោយស្មោះត្រង់” ហើយទំនាក់ទំនងរវាងអភិបាល និងនីតិបុគ្គល “ត្រូវអនុវត្តតាមបញ្ញត្តិស្តីពីអាណត្តិ” (មាត្រា៥៧)។

៣.១.៣ សិទ្ធិតំណាងរបស់អភិបាល

អភិបាលត្រូវតំណាងឲ្យនីតិបុគ្គល និងត្រូវប្រតិបត្តិតាមខ្លឹមសារនៃលក្ខន្តិកៈ (មាត្រា៥៨ កថាខណ្ឌទី១)។ ក្នុងករណី មានអភិបាលច្រើនរូប ដើម្បីបញ្ចៀសកុំឲ្យការងារយឺតយ៉ាវ អភិបាលនីមួយៗត្រូវមានសិទ្ធិតំណាងរៀងៗខ្លួន លើក លែងតែមានការកំណត់ផ្សេងនៅក្នុងលក្ខន្តិកៈ (មាត្រា៥៨ កថាខណ្ឌទី២)។ ឧទាហរណ៍ ការកំណត់ផ្សេងនៅក្នុងលក្ខន្តិកៈ អាចជាការផ្តល់សិទ្ធិឲ្យអភិបាលច្រើនរូប មានសិទ្ធិតំណាងរួមគ្នា ឬជាការផ្តល់សិទ្ធិតំណាងឲ្យអភិបាលតែមួយរូបក៏ បាន។ លើសពីនេះទៅទៀត អភិបាលនៃនីតិបុគ្គលសាជីវកម្មត្រូវគោរពតាមសេចក្តីសម្រេចនៃមហាសន្និបាត សមាជិក (មាត្រា៥៨ កថាខណ្ឌទី៣)។

៣.១.៤ ការកម្រិតនូវសិទ្ធិតំណាង

ការបង្កើតលក្ខខណ្ឌកម្រិតនូវសិទ្ធិតំណាងរបស់អភិបាល ជាបញ្ហាផ្ទៃក្នុងរបស់នីតិបុគ្គល។ ដើម្បីឲ្យមាន សុវត្ថិភាពក្នុងកិច្ចការជំនួញ នីតិបុគ្គលមិនត្រូវបានអនុញ្ញាតឲ្យតាំងចំពោះតតិយជនដែលសុចរិត ដោយលើកពី ហេតុផលអំពីការកម្រិតសិទ្ធិតំណាងនោះទេ (មាត្រា៥៩)។

៣.១.៥ អភិបាលបណ្តោះអាសន្ន

ក្នុងករណីដែលខ្វះអភិបាល ហើយមានការបារម្ភថានឹងបណ្តាលឲ្យស្ទុះការងាររបស់នីតិបុគ្គល តុលាការ អាចជ្រើសតាំងអភិបាលបណ្តោះអាសន្នបាន តាមពាក្យសុំរបស់អ្នកដែលពាក់ព័ន្ធនឹងផល ប្រយោជន៍ ឬតាមពាក្យសុំ របស់តំណាងអយ្យការ (មាត្រា៦០)។

៣.១.៦ អ្នកតំណាងពិសេស

ក្នុងករណីមានបញ្ហាវិវាទផលប្រយោជន៍រវាងអភិបាល និងនីតិបុគ្គល អភិបាលនោះពុំមានសិទ្ធិតំណាង ឡើយ។ បើខ្វះអ្នកតំណាងឲ្យនីតិបុគ្គលដោយសារមូលហេតុខាងលើនេះ អ្នកតំណាងពិសេសត្រូវបានជ្រើសតាំង តាមនីតិវិធីដូចនីតិវិធីជ្រើសតាំងអភិបាលបណ្តោះអាសន្ន (មាត្រា៦១)។

៣.២ អ្នកត្រួតពិនិត្យ

នីតិបុគ្គលត្រូវមានអ្នកត្រួតពិនិត្យម្នាក់ ឬច្រើននាក់ លើកលែងតែនីតិបុគ្គលសាជីវកម្មទទួលខុសត្រូវគ្មាន កម្រិតអាចមិនមានអ្នកត្រួតពិនិត្យ (មាត្រា៦២ កថាខណ្ឌទី១)។ អ្នកត្រួតពិនិត្យ ត្រូវជ្រើសតាំងតាមការកំណត់នៃលក្ខ ន្តិកៈ ឬដោយសេចក្តីសម្រេចនៃមហាសន្និបាតសមាជិក ឬក្រុមប្រឹក្សាភិបាល (មាត្រា៦២ កថាខណ្ឌទី២)។ នីតិបុគ្គល សវនករ អាចធ្វើជាអ្នកត្រួតពិនិត្យបាន ប៉ុន្តែអភិបាល ឬនិយោជិតរបស់នីតិបុគ្គល ពុំអាចធ្វើជាអ្នកត្រួតពិនិត្យទេ (មាត្រា៦២ កថាខណ្ឌទី៣-៤)។

អ្នកត្រួតពិនិត្យមានភារកិច្ចត្រួតពិនិត្យកិច្ចការរបស់នីតិបុគ្គល (មាត្រា៦៣ កថាខណ្ឌទី១) ហើយអាចទាមទារឲ្យអភិបាល និងនិយោជិតរបស់នីតិបុគ្គលធ្វើសេចក្តីរាយការណ៍អំពីស្ថានភាពនៃការអនុវត្តកិច្ចការ ឬអាចស្រាវជ្រាវនូវស្ថានភាពនៃកិច្ចការ និងទ្រព្យសម្បត្តិរបស់នីតិបុគ្គលបាន (មាត្រា៦៣ កថាខណ្ឌទី២)។ លើសពីនេះ អ្នកត្រួតពិនិត្យត្រូវស្រាវជ្រាវរបៀបវារៈ និងឯកសារដែលអភិបាល បម្រុងនឹងដាក់ជូនមហាសន្និបាតសមាជិក ឬក្រុមប្រឹក្សាភិបាលព្រមទាំងត្រូវធ្វើសេចក្តីរាយការណ៍ បើយល់ឃើញថាមានការបំពានបទដ្ឋានគតិយុត្ត ឬលក្ខន្តិកៈ ឬមានចំណុចដែលមិនត្រឹមត្រូវហួសហេតុ នៅក្នុងមហាសន្និបាតសមាជិក ឬអង្គប្រជុំនៃក្រុមប្រឹក្សាភិបាល (មាត្រា៦៣ កថាខណ្ឌទី ៣)។

អ្នកត្រួតពិនិត្យអាចបញ្ជាឱ្យមតិអំពីការជ្រើសតាំង ឬការបញ្ឈប់ពីតំណែងនៃអ្នកត្រួតពិនិត្យ ឬ ប្រាក់កម្រៃរបស់អ្នកត្រួតពិនិត្យបាន នៅក្នុងមហាសន្និបាតសមាជិក ឬអង្គប្រជុំនៃក្រុមប្រឹក្សាភិបាល (មាត្រា៦៣ កថាខណ្ឌទី៤)។

បើយល់ឃើញថា អភិបាលបានធ្វើសកម្មភាពក្រៅពីគោលបំណងរបស់នីតិបុគ្គល ឬសកម្មភាព ផ្សេងទៀតដែលផ្ទុយនឹងបទដ្ឋានគតិយុត្ត ឬលក្ខន្តិកៈ ឬមានការបារម្ភថា អភិបាលនឹងធ្វើសកម្មភាពនោះ អ្នកត្រួតពិនិត្យត្រូវធ្វើសេចក្តីរាយការណ៍អំពីហេតុនោះ នៅក្នុងមហាសន្និបាតសមាជិក ឬអង្គប្រជុំក្រុមប្រឹក្សាភិបាល។ ក្នុងករណីនេះ បើមានភាពចាំបាច់ដើម្បីធ្វើសេចក្តីរាយការណ៍នោះ អ្នកត្រួតពិនិត្យអាចកោះប្រជុំមហាសន្និបាតសមាជិក ឬប្រជុំក្រុមប្រឹក្សាភិបាលបាន ។ អ្នកត្រួតពិនិត្យនៃនីតិបុគ្គលមូលនិធិ ត្រូវធ្វើសេចក្តីរាយការណ៍ខាងលើនេះទៅក្រសួង ឬស្ថាប័នដែលមានសមត្ថកិច្ចត្រួតពិនិត្យយ៉ាងយឺតបំផុតក៏ឲ្យទាន់ជាមួយពេលធ្វើសេចក្តីរាយការណ៍ទៅក្រុមប្រឹក្សាភិបាល (មាត្រា៦៣ កថាខណ្ឌទី៥)។

បើមានការបារម្ភថា អភិបាលនឹងធ្វើសកម្មភាពនោះ អាចបណ្តាលឲ្យមានការខូចខាតធ្ងន់ធ្ងរដល់នីតិបុគ្គលសមាជិកអាចទាមទារឲ្យអភិបាលនោះបញ្ចប់នូវសកម្មភាពនោះបាន។ ហើយក្នុងករណីដែលនីតិបុគ្គលប្តឹងអភិបាលឬអភិបាលប្តឹងនីតិបុគ្គល អ្នកត្រួតពិនិត្យត្រូវតំណាងឲ្យនីតិបុគ្គលក្នុងបណ្តឹងនេះ (មាត្រា ៦៣ កថាខណ្ឌទី ៦-៧)។

៤. ការរំលាយ និង ការជម្រះបញ្ជី

៤.១ មូលហេតុនៃការរំលាយ

- នីតិបុគ្គលត្រូវរំលាយ ដោយមូលហេតុមានដូចជា ៖ កំណត់ក្នុងលក្ខន្តិកៈបញ្ចប់គោលបំណង ឬអលទ្ធភាពក្នុងការបំពេញកិច្ចការក្ស័យធន សាលក្រម ឬសាលដីកាដែលបញ្ជាឲ្យរំលាយ (មាត្រា៦៤ កថាខណ្ឌទី ១ ចំណុច ក-ឃ)។
- អាចត្រូវរំលាយដោយសេចក្តីសម្រេចនៃមហាសន្និបាតសមាជិក ចំពោះនីតិបុគ្គលសាជីវកម្មទទួលខុសត្រូវមានកម្រិត គឺត្រូវមានការយល់ព្រមពីសមាជិកចាប់ពីកណ្តាលឡើងទៅនៃចំនួនសមាជិកទាំងអស់ និងដោយសម្លេងចំនួនចាប់ពី ៣ភាគ៤ ឡើងទៅនៃសិទ្ធិសម្រេចរបស់សមាជិកទាំងអស់ (មាត្រា ៦៤ កថាខណ្ឌទី២)។

- ចំពោះនីតិបុគ្គលសាជីវកម្មទទួលខុសត្រូវគ្មានកម្រិត ត្រូវមានមតិយល់ស្របនៃសមាជិកទាំងអស់ (មាត្រា៦៤ កថាខណ្ឌទី២-៣)។

- និង ត្រូវរំលាយផងដែរលើសនិសមាជិកនៅសល់តែម្នាក់ (មាត្រា៦៤ កថាខណ្ឌទី២ ចំណុច ខ)។

គ្រាន់តែធ្វើការបញ្ជាក់ឲ្យច្បាស់ថា បញ្ញត្តិនៃការរំលាយ និង ការជម្រះបញ្ជីដែលមានចែងនៅក្នុងក្រមរដ្ឋប្បវេណី មិនត្រូវយកមកអនុវត្តចំពោះនីតិបុគ្គលយកចំណេញទេ។ បញ្ញត្តិទាំងនេះ យកមកអនុវត្តតែចំពោះនីតិបុគ្គល មិនយកចំណេញ ដែលត្រូវបានបង្កើតឡើងដោយផ្អែកលើនីតិវិធីដែលមានចែងនៅក្នុងក្រមរដ្ឋប្បវេណី។

៤.២ បណ្តឹងទាមទារការរំលាយ

- អ្នកមានសមត្ថភាព អាចដាក់ពាក្យបណ្តឹងទាមទាររំលាយនីតិបុគ្គលបានមាន ៖ សមាជិក ដែលមានសិទ្ធិសម្រេចចាប់ពី ១ភាគ១០ ឡើងទៅនៃចំនួនសិទ្ធិសម្រេចរបស់សមាជិកទាំងអស់នៃបុគ្គល សាជីវកម្មទទួលខុសត្រូវមានកម្រិត សមាជិកម្នាក់នៃនីតិបុគ្គលសាជីវកម្មទទួលខុសត្រូវគ្មានកម្រិត ឬអភិបាលនៃនីតិបុគ្គលមូលនិធិ ឬក្រសួង ឬស្ថាប័ន ដែលមានសមត្ថកិច្ចត្រួតពិនិត្យនៃនីតិបុគ្គលមូលនិធិ (មាត្រា៦៥ កថាខណ្ឌទី១)។

- តុលាការអាចបង្គាប់ឲ្យរំលាយនីតិបុគ្គលបានក្នុងករណី (មាត្រា៦៥ កថាខណ្ឌទី២) ៖

+ នីតិបុគ្គលមានស្ថានភាពលំបាក គួរឲ្យកត់សំគាល់ក្នុងការអនុវត្តកិច្ចការ ហើយការខូចខាតដែលពុំអាចស្តារវិញបាន បានកើតឡើង ឬមានការបារម្ភថានឹងកើតឡើងចំពោះនីតិបុគ្គល។

+ ការគ្រប់គ្រង ឬចាត់ចែងទ្រព្យសម្បត្តិ របស់នីតិបុគ្គលបាត់បង់ភាពត្រឹមត្រូវគួរឲ្យកត់សំគាល់ និងធ្វើឲ្យមានគ្រោះថ្នាក់ដល់អត្ថិភាពនៃនីតិបុគ្គលនោះ។

- តុលាការអាចបង្គាប់ឲ្យរំលាយនីតិបុគ្គលបាន តាមពាក្យស្នើសុំរបស់រដ្ឋមន្ត្រីក្រសួងយុត្តិធម៌ ឬសមាជិកម្ចាស់បំណុល ឬបុគ្គលផ្សេងទៀតដែលពាក់ព័ន្ធផលប្រយោជន៍ បើយល់ឃើញថាមិនអាចបន្តទៀតបាន ព្រោះ វាប៉ះពាល់ផលប្រយោជន៍សាធារណៈ (មាត្រា ៦៥ កថាខណ្ឌទី ៣) ៖

+ នីតិបុគ្គលបង្កើតឡើងដើម្បីគោលបំណងមិនស្របច្បាប់។

+ នីតិបុគ្គលពុំបានចាប់ផ្តើមកិច្ចការក្នុងអំឡុងពេល ១ឆ្នាំ ក្រោយពីការបង្កើត ឬបានបញ្ឈប់កិច្ចការលើសពី ១ឆ្នាំដោយគ្មានមូលហេតុត្រឹមត្រូវ។

+ បើអ្នកអនុវត្តកិច្ចការនីតិបុគ្គលនោះ បានទទួលសេចក្តីព្រមានជាលាយលក្ខណ៍អក្សរពីរដ្ឋមន្ត្រីក្រសួងយុត្តិធម៌ ហើយក៏បាននៅតែបន្តប្រព្រឹត្ត ឬប្រព្រឹត្តដដែលៗនូវសកម្មភាពហួស ឬបំពានសិទ្ធិអំណាច ដែលបានកំណត់ក្នុងបទដ្ឋានគតិយុត្ត ឬលក្ខន្តិកៈ ឬសកម្មភាព ដែលផ្ទុយនឹងបទដ្ឋានគតិយុត្តព្រហ្មទណ្ឌ។

- តុលាការអាចធ្វើការជ្រើសតាំងអ្នកគ្រប់គ្រង ឬធ្វើការចាត់ចែងចាំបាច់ផ្សេងទៀត ដើម្បីរក្សាការពារទ្រព្យសម្បត្តិរបស់នីតិបុគ្គលបាន តាមពាក្យសុំរបស់រដ្ឋមន្ត្រីក្រសួងយុត្តិធម៌ សមាជិកម្ចាស់បំណុល ឬបុគ្គលផ្សេងទៀត ដែលពាក់ព័ន្ធនឹងផលប្រយោជន៍ ឬដោយឆន្ទានុសិទ្ធិរបស់ខ្លួន (មាត្រា៦៥ កថាខណ្ឌទី៤)។

៤.៣ ការបង្វែរទ្រព្យសម្បត្តិដែលនៅសល់

ការបង្វែរទ្រព្យសម្បត្តិដែលនៅសល់ ត្រូវឲ្យអត្ថិភាពទៅលើគោលបំណងរបស់អ្នកបង្កើត ដែលមានចែងក្នុងលក្ខន្តិកៈ។ រីឯនីតិបុគ្គលសាជីវកម្ម ត្រូវអនុលោមតាមសេចក្តីសម្រេចរបស់មហាសន្និបាត សមាជិក ហើយប្រសិនមិនអាចសម្រេចបានទេ ទ្រព្យសម្បត្តិដែលនៅសល់គ្មានម្ចាស់ ត្រូវបង្វែរឲ្យរតនាគារជាតិវិញ។ ម្យ៉ាងទៀតចំពោះនីតិបុគ្គលមូលនិធិ ក្នុងករណីដែលមិនចែងក្នុងលក្ខន្តិកៈទេ ទ្រព្យដែលនៅសល់នោះត្រូវបង្វែរទៅរតនាគារជាតិ (មាត្រា ៦៧)។

៤.៤ ការកាន់តំណែងអ្នកជម្រះបញ្ជី

បញ្ញត្តិនេះចែងអំពីនីតិវិធីជ្រើសតាំងអ្នកជម្រះបញ្ជីតាមនីតិវិធីផ្ទៃក្នុង ដែលបានកំណត់ក្នុងលក្ខន្តិកៈរបស់នីតិបុគ្គល (មាត្រា ៦៨ កថាខណ្ឌទី១)។

ចែងអំពីការជ្រើសតាំងអ្នកជម្រះបញ្ជី តាមនីតិវិធីដោយតុលាការតាមរយៈពាក្យសុំរបស់អ្នកដែលមានពាក់ព័ន្ធផលប្រយោជន៍ ក្នុងករណីដែលមិនអាចជ្រើសតាំងអ្នកជម្រះបញ្ជី ដោយនីតិវិធីផ្ទៃក្នុងរបស់នីតិបុគ្គល (មាត្រា ៦៨ កថាខណ្ឌទី២)។

ចែងអំពីនីតិវិធីជ្រើសតាំងអ្នកជម្រះបញ្ជី ក្នុងករណីដែលមានសាលក្រមបង្គាប់ឲ្យរំលាយ ព្រមទាំងករណីដែលនីតិបុគ្គលសាជីវកម្ម បានបាត់បង់នូវលក្ខណៈជាសាជីវកម្ម (មាត្រា ៦៨ កថាខណ្ឌទី ៣)។

៤.៥ ការដកហូតតំណែងរបស់អ្នកជម្រះបញ្ជី

បើមានកំហុសធ្ងន់ធ្ងរ តុលាការអាចដកហូតតំណែងរបស់អ្នកជម្រះបញ្ជីបាន តាមពាក្យស្នើសុំរបស់អ្នកដែលពាក់ព័ន្ធនឹងផលប្រយោជន៍ (មាត្រា ៦៩ កថាខណ្ឌទី១)។

ចំពោះអ្នកជម្រះបញ្ជីនៃនីតិបុគ្គលសាជីវកម្មវិញ ក្រៅពីអ្នកជម្រះបញ្ជីដែលត្រូវជ្រើសតាំងដោយតុលាការ អាចត្រូវដកហូតតំណែងបាន ដោយសេចក្តីសម្រេចនៃសមាជិកមហាសន្និបាត ឬ ដោយមតិលើសពីពាក់កណ្តាល នៃសមាជិកទាំងអស់តាមប្រភេទនៃនីតិបុគ្គលសាជីវកម្ម (មាត្រា ៦៩ កថាខណ្ឌទី២)។

៤.៦ ការចុះបញ្ជីអំពីអ្នកជម្រះបញ្ជី និង ការរំលាយ

អ្នកជម្រះបញ្ជីត្រូវចុះបញ្ជី អំពីឈ្មោះនិងលំនៅឋានរបស់ខ្លួន និងមូលហេតុ និងកាលបរិច្ឆេទនៃការរំលាយនៅទីតាំងនៃទីស្នាក់ការកណ្តាល ក្នុងពេលពីរសប្តាហ៍ និងនៅទីតាំងនៃស្នាក់ការឯទៀត ក្នុងកំឡុងពេលបីសប្តាហ៍ក្រោយពីការរំលាយ (មាត្រា ៧០)។

៤.៧ មុខងារ និង សិទ្ធិអំណាចរបស់អ្នកជម្រះបញ្ជី

ការកំណត់អំពីមុខងារ និងសិទ្ធិអំណាចអ្នកជម្រះបញ្ជី គឺត្រូវបង្ហាញត្រឹមស្ថានភាពបច្ចុប្បន្ននូវកិច្ចការដែល នីតិបុគ្គលមានស្រាប់ ហើយបំពេញការងារដើម្បីបញ្ចប់សកម្មភាពរបស់នីតិបុគ្គល ដូចជា ប្រមូលសិទ្ធិលើបំណុល និងសងកាតព្វកិច្ច ។ ម្យ៉ាងទៀតចំពោះសិទ្ធិអំណាចរបស់អ្នកជម្រះបញ្ជី ត្រូវអនុវត្តដូចគ្នានឹងបញ្ញត្តិស្តីពីអភិបាល (មាត្រា ៧១)។

៤.៨ ករណីយកិច្ចធ្វើសេចក្តីរាយការណ៍អំពីការស្រាវជ្រាវទ្រព្យសម្បត្តិនីតិបុគ្គល

ក្រោយពីឡើងកាន់តួនាទី អ្នកជម្រះបញ្ជីត្រូវស្រាវជ្រាវស្ថានភាពបច្ចុប្បន្ននៃទ្រព្យសម្បត្តិនីតិបុគ្គល ធ្វើបញ្ជី សារពើភ័ណ្ណ និងតារាងតុល្យការ រួចហើយដាក់ទៅតុលាការ (មាត្រា៧២ កថាខណ្ឌទី១)។

ចំពោះនីតិបុគ្គលសាជីវកម្មទទួលខុសត្រូវមានកម្រិត ឯកសារទាំងនេះត្រូវដាក់ឲ្យមហាសន្និបាតពិនិត្យ និងទទួល ស្គាល់ ឯនីតិបុគ្គលសាជីវកម្មទទួលខុសត្រូវគ្មានកម្រិតវិញ ត្រូវមានការទទួលស្គាល់ពីសមាជិកម្នាក់ៗ រីឯនីតិបុគ្គលមូល និធិវិញ ត្រូវមានការទទួលស្គាល់ពីស្ថាប័នមានសមត្ថកិច្ចត្រួតពិនិត្យមុនបញ្ជូនទៅតុលាការ (មាត្រា៧២ កថាខណ្ឌទី២- ៣-៤)។

៤.៩ ការប្រកាសជាសាធារណៈចំពោះម្ចាស់បំណុល

អ្នកជម្រះបញ្ជី ត្រូវប្រកាសជាសាធារណៈក្នុងព្រឹត្តិបត្រផ្លូវការរបស់ក្រសួងយុត្តិធម៌ ដើម្បីធ្វើការដាស់តឿនឲ្យ ម្ចាស់បំណុលទាំងអស់របស់នីតិបុគ្គល ដាក់ពាក្យប្រកាសអំពីបំណុលនោះ ដែលកំណត់មិនឲ្យតិចជាងពីរខែ (មាត្រា ៧៣ កថាខណ្ឌទី១)។ អានុភាពនៃការប្រកាស គឺការដកហូតម្ចាស់បំណុលចេញពីការជម្រះបញ្ជី ក្នុងករណីដែលអ្នក នោះមិនបានប្រកាសនូវបំណុលរបស់ខ្លួន ក្នុងកំឡុងពេលដែលបានកំណត់នោះ។ អ្នកជម្រះបញ្ជីត្រូវដាស់តឿន ចំពោះម្ចាស់បំណុលដែលខ្លួនស្គាល់ ឲ្យបង្ហាញសិទ្ធិលើបំណុលហើយ ពុំអាចដកហូតម្ចាស់បំណុល ដែលខ្លួនស្គាល់ ចេញពីការជម្រះបញ្ជីបានឡើយ (មាត្រា៧៣ កថាខណ្ឌទី២-៣-៤) ។

៤.១០ ការសងក្នុងកំឡុងពេលដើម្បីបង្ហាញសិទ្ធិលើបំណុល

អ្នកជម្រះបញ្ជី មិនអាចសងទៅម្ចាស់បំណុល ក្នុងកំឡុងពេលដើម្បីបង្ហាញសិទ្ធិលើបំណុលទៅតាមរយៈ ពេលដែលបានកំណត់ទេ អ្នកជម្រះបញ្ជីមិនអាចសងបំណុលដោយឡែកទេ គឺនីតិបុគ្គលមិនទទួលខុសត្រូវក្នុងការ អនុវត្តយឺតយ៉ាវដោយសារហេតុនេះឡើយ (មាត្រា៧៤ កថាខណ្ឌទី១)។

ម្យ៉ាងទៀត អ្នកជម្រះបញ្ជីអាចសងសិទ្ធិលើបំណុលដែលមានចំនួនទឹកប្រាក់តិចតួច សិទ្ធិលើបំណុល ដែល ភ្ជាប់ប្រាតិភោគ និងសិទ្ធិលើបំណុលផ្សេងទៀត ដែលពុំមានការបារម្ភថានឹងបង្កឲ្យមាន ការខូចខាតដល់ម្ចាស់ បំណុលឯទៀត ដោយការសង គឺត្រូវសុំសេចក្តីអនុញ្ញាតពីតុលាការ (មាត្រា៧៤ កថាខណ្ឌទី២)។

៤.១១ ការសងចំពោះម្ចាស់បំណុលដែលត្រូវបានដកចេញ

ការសងទៅលើម្ចាស់បំណុលដែលត្រូវបានដកចេញពីការជម្រះបញ្ជី អាចទាមទារសងបានតែទ្រព្យដែលនៅសល់ ក្រោយពីការបែងចែកសងទៅលើម្ចាស់បំណុលដែលបានប្រកាស។ អ្នកមិនបានប្រកាសសិទ្ធិលើបំណុលមានលំដាប់ក្រោយគេ (មាត្រា៧៥)។

៤.១២ ការសងសិទ្ធិលើបំណុល

នីតិបុគ្គលអាចសង នូវកាតព្វកិច្ចរបស់ខ្លួនមុនពេលកំណត់រយៈពេលត្រូវសងបាន ប្រសិនបើចាំដល់ពេលត្រូវសង ការជម្រះបញ្ជីមិនអាចធ្វើឡើងឲ្យមានដំណើរការល្អ (មាត្រា៧៦ កថាខណ្ឌទី១)។ ម្យ៉ាងទៀតក្រៅពីនេះ មានបំណុលខ្លះមានទឹកប្រាក់មិនច្បាស់លាស់ ដូចជាសិទ្ធិលើបំណុលដែលមានលក្ខខណ្ឌ គឺការសងត្រូវតាមរយៈការវាយតម្លៃរបស់អ្នកជំនាញ ដែលជ្រើសតាំងដោយតុលាការ (មាត្រា៧៦ កថាខណ្ឌទី២)។

៤.១៣ ការចាត់ចែងទ្រព្យដែលនៅសល់

អ្នកជម្រះបញ្ជីមិនអាចចាត់ចែងទ្រព្យសម្បត្តិរបស់នីតិបុគ្គល ដែលនៅសល់បានឡើយ បើមិនទាន់សងកាតព្វកិច្ចរបស់នីតិបុគ្គលហើយទេ។ ម្យ៉ាងទៀត ក្នុងករណីដែលមានវិវាទលើបំណុល មិនអាចកំណត់រយៈពេលសងបានទេ ហេតុនេះហើយ អ្នកជម្រះបញ្ជីអាចចាត់ចែងទ្រព្យសម្បត្តិដែលនៅសល់ ដោយទុកនូវទ្រព្យសម្បត្តិដែលទទួលស្គាល់ថា ចាំបាច់សម្រាប់សងនោះបាន (មាត្រា ៧៧)។

៤.១៤ ធនក្ស័យនៅក្នុងពេលជម្រះបញ្ជី

នៅក្នុងពេលកំពុងជម្រះបញ្ជី បើបានដឹងច្បាស់ថាទ្រព្យសម្បត្តិរបស់នីតិបុគ្គលនោះពុំគ្រប់គ្រាន់ក្នុងការសងកាតព្វកិច្ចទាំងអស់ទេ អ្នកជម្រះបញ្ជីត្រូវទាមទារការប្រកាសធនក្ស័យជាបន្ទាន់ ហើយត្រូវផ្សាយជាសាធារណៈក្នុងព្រឹត្តិបត្ររបស់ក្រសួងយុត្តិធម៌ (មាត្រា៧៨ កថាខណ្ឌទី១)។ ការធ្វើដូចនេះក្នុងបំណងឲ្យមានសមភាពដល់ម្ចាស់បំណុលគ្រប់រូប។

ភារកិច្ចអ្នកជម្រះបញ្ជីត្រូវចាត់ទុកថាបានបញ្ចប់ ហើយប្រគល់កិច្ចការនេះទៅឲ្យអ្នកគ្រប់គ្រងទ្រព្យធនក្ស័យវិញ។ ទន្ទឹមនឹងនោះ បើមានទ្រព្យសម្បត្តិណាដែលសងទៅឲ្យម្ចាស់បំណុល ឬបានប្រគល់ទៅឲ្យអ្នកដែលមានសិទ្ធិទទួលកម្មសិទ្ធិរួចហើយ អ្នកគ្រប់គ្រងទ្រព្យធនក្ស័យ អាចយកទ្រព្យនោះមកវិញបាន (មាត្រា៧៨ កថាខណ្ឌទី ២-៣)។

៤.១៥ ការបញ្ចប់ការជម្រះបញ្ជី (មាត្រា៧៩)

អ្នកជម្រះបញ្ជី ត្រូវធ្វើរបាយការណ៍គណនីទូទាត់ដោយគ្មានការយឺតយ៉ាវ បើបានបញ្ចប់កិច្ចការ ជម្រះបញ្ជីរួចហើយ។

រីឯនីតិបុគ្គលសាជីវកម្មទទួលខុសត្រូវមានកម្រិត អ្នកជម្រះបញ្ជីត្រូវដាក់របាយការណ៍ខាងលើនេះជូនទៅ មហាសន្និបាតសមាជិក ដោយគ្មានការយឺតយ៉ាវហើយត្រូវទទួលយល់ព្រមពីមហាសន្និបាតសមាជិកនោះ។

ចំពោះនីតិបុគ្គលសាជីវកម្មទទួលខុសត្រូវគ្មានកម្រិតត្រូវយករបាយការណ៍នោះ ជូនទៅសមាជិកម្នាក់ៗ ដោយគ្មានការយឺតយ៉ាវហើយត្រូវទទួលយល់ព្រមពីសមាជិកម្នាក់នោះ។

ចំពោះនីតិបុគ្គលមូលនិធិ អ្នកជម្រះបញ្ជី ត្រូវយករបាយការណ៍ដូចខាងលើជូនទៅក្រសួង ឬស្ថាប័នដែលមាន សមត្ថកិច្ចត្រួតពិនិត្យ ដោយគ្មានការយឺតយ៉ាវ ហើយត្រូវទទួលយល់ព្រមពីក្រសួង ឬស្ថាប័ននោះ។

អ្នកជម្រះបញ្ជីដែលត្រូវបានជ្រើសតាំងដោយតុលាការ ត្រូវដាក់របាយការណ៍ដូចខាងលើទៅ តុលាការ ដោយគ្មានការយឺតយ៉ាវ។

៤.១៦ ការចុះបញ្ជីអំពីការបញ្ចប់ការជម្រះបញ្ជី

បើនីតិវិធីត្រូវបានបញ្ចប់រួចហើយ នីតិបុគ្គលនឹងចូលដល់ដំណាក់កាលត្រូវរលាយ។ ដើម្បីបញ្ជាក់ឲ្យបាន ច្បាស់លាស់អំពីបញ្ហានេះ ព្រមគ្នានឹងធ្វើឲ្យមានសុវត្ថិភាពកិច្ចការជំនួញ ចាំបាច់ត្រូវចុះបញ្ជីនៃការបញ្ចប់ការជម្រះ បញ្ជី ដោយបញ្ជាក់ពីទីស្នាក់ការឲ្យបានច្បាស់ និងរយៈពេលដែលត្រូវបញ្ចប់ (មាត្រា៨០)។

៤.១៧ ការរក្សាទុកឯកសារ

ទោះជាក្រោយជម្រះបញ្ជីក៏ដោយ ចាំបាច់រក្សាទុកនូវបញ្ជីគណនី ឯកសារសំខាន់ៗទៀតរបស់នីតិបុគ្គល ដែលពាក់ព័ន្ធនឹងកិច្ចការ និងការជម្រះបញ្ជី ត្រូវរក្សាទុកក្នុងកំឡុងពេល ១០ឆ្នាំ គិតពីថ្ងៃបានចុះបញ្ជីថាបានបញ្ចប់ នៅស្នាក់ការកណ្តាល ។ អ្នករក្សាទុកឯកសារនោះ ត្រូវបានជ្រើសតាំង ដោយតុលាការ តាមពាក្យស្នើសុំរបស់អ្នក ជម្រះបញ្ជី ឬបុគ្គលផ្សេងទៀត ដែលពាក់ព័ន្ធនឹងផលប្រយោជន៍ (មាត្រា ៨១)។

ឆ្នាំទី៣

សិទ្ធិប្រក្សក្ស

ជំពូកទី១

បទប្បញ្ញត្តិទូទៅ

ផ្នែកទី១

វត្ថុ

១. និយមន័យ

វត្ថុសំដៅទៅលើរបស់ដែលមានរូបរាង សារធាតុឧស្ម័ន ជាធាតុរាវ ជាសារធាតុរឹង (មាត្រា១១៩ ក្រម ២០០៧) ។
តាមនិយមន័យខាងលើយើងឃើញថា វត្ថុត្រូវបានបែងចែកជាពីរប្រភេទគឺ ៖ **ចលនវត្ថុ និងអចលនវត្ថុ។**

២. អចលនវត្ថុ និងចលនវត្ថុ

- **អចលនវត្ថុ ៖** សំដៅទៅលើដី និងវត្ថុជាប់លើដីហើយមិនអាចផ្លាស់ទីកន្លែងបាន ដូចជាអគារ សំណង់ ដំណាំ រុក្ខជាតិ (មាត្រា១២០ កថាខណ្ឌទី២)។

- **ចលនវត្ថុ ៖** សំដៅទៅលើវត្ថុដែលអាចផ្លាស់ទីបាន ឬអាចដកចេញបានដោយមិនធ្វើអោយខូចទ្រង់ទ្រាយ ដើមរបស់វត្ថុអ្វីមួយ ។ ឧទាហរណ៍ តុ ទូរ កៅអី ទោចក្រយានយន្ត ត្រីចក្រយានយន្ត.....។

+ ចំពោះ វត្ថុដែលគ្មានរូបរាង ហើយអាចប្រើគ្រប់គ្រងបានក៏ត្រូវបានចាត់ជាចលនវត្ថុផងដែរ (មាត្រា ១២០ កថា ខណ្ឌទី ៤) ។ ឧទាហរណ៍ ចរន្តអគ្គីសនី ឧស្ម័នហ្គាស.....។

ករណីសិក្សា
តើអគ្គីសនីអាចជាកម្មវត្ថុនៃកិច្ចសន្យាលក់ទិញបានដែរឬទេ? បញ្ញត្តិទាក់ទងនឹងចលនវត្ថុ ត្រូវយកមកអនុវត្តដូចគ្នាផងដែរ ចំពោះទ្រព្យសម្បត្តិគ្មានរូបរាងដែលអាចគ្រប់គ្រងបាន (មាត្រា ១២០ កថាខណ្ឌទី ៤)។ អគ្គីសនី គឺជាទ្រព្យសម្បត្តិគ្មានរូបរាងដែលអាចគ្រប់គ្រងបាន។ ដូច្នេះ អគ្គីសនី អាចយកមកធ្វើជាកម្មវត្ថុនៃកិច្ចសន្យាលក់ ទិញបាន។

៣. សមាសភាគ ៖ ជាភាគខ្លះ ផ្នែកខ្លះ ឬជាបណ្តុំនៃភាគផ្សេងៗអោយកើតទៅជាវត្ថុអ្វីមួយ ។

៣.១ សមាសភាគនៃវត្ថុ

តាមមាត្រា ១២១ នៃក្រមចែងថា “ ចំពោះសមាសភាគនៃវត្ថុអ្វីមួយ ដែលមិនអាចបែងចែកបានដោយមិនបំបែកវត្ថុនោះ ឬដោយមិនផ្លាស់ប្តូរលក្ខណៈដើមនៃសមាសភាគនោះទេ ភាគនៃវត្ថុនោះមិនអាចក្លាយជាកម្មវត្ថុនៃសិទ្ធិឯករាជ្យបានឡើយ ។ ”

ករណីសិក្សា

+ **សមាសភាគនៃរថយន្ត** ៖ តើកញ្ចប់បង្ហូររថយន្តអាចជាកម្មវត្ថុនៃកម្មសិទ្ធិដាច់ដោយឡែកពីរថយន្តបានដែរឬទេ?

កញ្ចប់បង្ហូររថយន្ត មិនអាចបែងចែកពីរថយន្តដោយមិនបំផ្លាញ ឬដោយមិនផ្លាស់ប្តូរលក្ខណៈដើមនៃវត្ថុនោះ។ ដូច្នេះ កញ្ចប់បង្ហូររថយន្តមិនអាចក្លាយជាកម្មវត្ថុនៃកម្មសិទ្ធិដាច់ដោយឡែកពីកម្មសិទ្ធិរថយន្តបានទេ។

+ **សមាសភាគនៃដី** ៖ ជាគោលការណ៍វត្ថុនៅជាប់នឹងដី ឬវត្ថុដែលក្លាយជាភាគមួយនៃដី ពិសេសអាគារ ឬសំណង់ដែលសង់នៅលើដី ហើយមិនអាចប្តូរកន្លែងបាន ឬពូជដែលសាបនៅលើដី ដំណាំដែលបានដាំ រុក្ខជាតិដែលដុះនៅលើដី គឺជាសមាសភាគនៃដីលុះត្រាតែមិនបំបែកចេញពីដី ហើយមិនអាចក្លាយជាកម្មវត្ថុនៃសិទ្ធិ ឯករាជ្យឡើយលើលែងតែមានបញ្ញត្តិផ្សេង (មាត្រា ១២២)។ បើផ្អែកតាមមាត្រា១២២ នៃក្រមនេះ មានន័យថា «ក» ជាកម្មសិទ្ធិករលើដី ដូចនេះអាគារ សំណង់ ដំណាំ រុក្ខជាតិ ដែលនៅលើជាប់នឹងដី គឺជាសមាសភាគនៃដី និងជាកម្មវត្ថុនៃកម្មសិទ្ធិរបស់ «ក» នៅលើដីនោះ។ ប៉ុន្តែក៏មានករណីលើកលែងផងដែរ ចំពោះសមាសភាគនៃដី **ឧទាហរណ៍** ប្រសិនបើអាគារ ឬសំណង់ផ្សេងទៀតដែលម្ចាស់សិទ្ធិបានសង់នៅលើដី ឬរុក្ខជាតិ ឬដំណាំដែលបានដាំ ដែលជាការអនុវត្តសិទ្ធិ ចំពោះដីរបស់អ្នកដទៃ មិនត្រូវក្លាយជាសមាសភាគនៃដីឡើយ ។ បានសេចក្តីថាបើលោក ក បានជួលដីអោយ ខ ហើយលោក ខ សាងសង់សំណង់ ឬអាគារ ឬដាំដំណាំលើដីនោះ គឺវាមិនមែនជាសមាសភាគនៃដីឡើយ បើដូច្នេះវត្ថុនោះមិនមែនជាកម្មវត្ថុនៃកម្មសិទ្ធិនៃដីឡើយ ពោលគឺវាជាកម្មសិទ្ធិឯករាជ្យពីកម្មសិទ្ធិរបស់ លោក ក (មាត្រា ១២៣) ។

+ តាមមាត្រា ១២៤ នៃក្រមរដ្ឋប្បវេណី អាគារ សំណង់ រុក្ខជាតិ ដំណាំ ដែលម្ចាស់សិទ្ធិបានដាំ ត្រូវបានចាត់ទុកថាជាសមាសភាគនៃសិទ្ធិអ្នកដទៃ ។ **ឧទាហរណ៍** លោក ក បានជួលដីលោក ខ ហើយបានសាងសង់អាគារលើនោះ ។ អាគារនោះគឺស្ថិតនៅលើដីដែលលោក ក បានជួលពីលោក ខ ដូច្នេះ អាគារនេះមិនមែនជាសមាសភាគនៃដីឡើយ វាអាចក្លាយជាកម្មវត្ថុនៃសិទ្ធិឯករាជ្យបានបាន។ អាគារ ត្រូវបានចាត់ទុកជាសមាសភាគនៃសិទ្ធិជួលរបស់លោក ក។ សមាសភាគនៃអាគារ (មាត្រា ១២៥) គឺជាវត្ថុធាតុ ដែលបានតាំងភ្ជាប់នឹងអាគារ ដូចជា គ្រឿងអាគារ គ្រឿងសង្ហារឹម ធ្លាក់ វត្ថុតុបតែងដែលមិនអាចបែងចែកបាន ដោយមិនបំបែកអាគារនោះ ឬដោយមិនផ្លាស់ប្តូរលក្ខណៈដើមនៃវត្ថុនោះទេ ភាគនៃវត្ថុនោះគឺជាសមាសភាគនៃអាគារ ហើយដែលមិនអាចក្លាយជាកម្មវត្ថុនៃសិទ្ធិឯករាជ្យបានឡើយ ។ ឧទាហរណ៍ កង្ហារភ្ជាប់ ពិដាន ជាប់ជញ្ជាំង.....។

៤. វត្ថុចម្បង និងវត្ថុចំណុះ

វត្ថុចំណុះ ៖ វត្ថុដែលមិនមែនជាសមាសភាគនៃវត្ថុចម្បង ហើយដែលជាកម្មសិទ្ធិករនៃវត្ថុចម្បងបានភ្ជាប់ទៅនឹងវត្ថុចម្បង ក្នុងគោលបំណងសេដ្ឋកិច្ចនៃវត្ថុចម្បងជាបន្តបន្ទាប់នោះ ហៅថាវត្ថុចំណុះ ។

វត្ថុចម្បង ៖ គឺជាវត្ថុដែលវត្ថុចំណុះត្រូវបានភ្ជាប់ជាមួយ។

ឧទាហរណ៍ ដាវ និងស្រោមដាវ ភោជនីយដ្ឋាន និងតុដែលត្រូវបានគេប្រើនៅក្នុងភោជនីយដ្ឋាន...។

ការបង្កើត និងការផ្ទេរសិទ្ធិចំពោះវត្ថុចម្បង ត្រូវមានអានុភាពទៅលើវត្ថុចំណុះផងដែរ លើកលែងតែមានការសន្យាពិសេស។ ឧទាហរណ៍ ប្រសិនគេលក់ដាវ នោះស្រោមដាវក៏ត្រូវបានគេលក់ទៅជាមួយផងដែរ ហើយប្រសិនជាគេលក់ភោជនីយដ្ឋាន នោះតុដែលគេប្រើនៅក្នុងភោជនីយដ្ឋានក៏ត្រូវលក់ជាមួយផងដែរ។ ដោយសារវិធីនេះ ត្រូវបានសន្មតថាត្រូវគ្នានឹងឆន្ទៈរបស់ភាគីនៅក្នុងកិច្ចសន្យា។

ករណីសិក្សា

លោក ក បានលក់រោងចក្រកាត់ដេរឲ្យលោក ខ ។ តើម៉ាស៊ីនកាត់ដេរនៅក្នុងរោងចក្រនោះ ត្រូវបានចាត់ទុកជាកម្មវត្ថុនៃកិច្ចសន្យាលក់ទិញដែរឬទេ? ហើយប្រសិនបើ Z គឺជាកម្មសិទ្ធិករលើម៉ាស៊ីនកាត់ដេរនោះ តើវានឹងទៅជាយ៉ាងណា?

នៅក្នុងករណីនេះ រោងចក្រកាត់ដេរ គឺជាវត្ថុចម្បង ហើយម៉ាស៊ីនកាត់ដេរ គឺជាវត្ថុចំណុះ។ ដូច្នេះប្រសិនបើរោងចក្រត្រូវបានគេលក់ នោះម៉ាស៊ីនកាត់ដេរក៏ត្រូវលក់ទៅជាមួយរោងចក្រដែរ។ ទោះបីជា Z គឺជាកម្មសិទ្ធិករលើម៉ាស៊ីននោះក៏ដោយ ក៏ម៉ាស៊ីនកាត់ដេរ ត្រូវចាត់ទុកជាកម្មវត្ថុនៃកិច្ចសន្យាជាមួយនឹងរោងចក្រដែរ។ នៅក្នុងករណីនោះ X បានលក់ម៉ាស៊ីនកាត់ដេរដែលជាកម្មសិទ្ធិរបស់ Z ដូច្នេះ មាត្រា ៥៣១ (ករណីយកិច្ចត្រូវផ្ទេរសិទ្ធិ និងការទទួលខុសត្រូវក្នុងការធានារបស់អ្នកលក់) ត្រូវយកមកអនុវត្ត។

៥. វត្ថុដើម និងផល (មាត្រា ១២៧)

+ **ផល** ៖ គឺជាអត្ថប្រយោជន៍ដែលកើតចេញពីវត្ថុអ្វីមួយ (មាត្រា ១២៧) ។

+ **វត្ថុដើម** ៖ សំដៅទៅលើវត្ថុដែលបង្កើតផល។

ផលចែកចេញជាពីរ៖

ផលធម្មជាតិ ៖ វត្ថុដែលបានកើតឡើង ហើយត្រូវបានធ្វើលទ្ធកម្ម តាមវិធីប្រើធម្មតា ហៅថាផលធម្មជាតិ។

ឧទាហរណ៍ កូនសត្វដែលបានកើត ផលដំណា និង រ៉ែ។

ផលស៊ីវិល ៖ គឺជាប្រាក់ ឬវត្ថុផ្សេងទៀត ដែលទទួលជាច្នៃចំពោះការប្រើវត្ថុណាមួយ។ ឧទាហរណ៍ ថ្លៃឈ្នួល ផ្ទះ...។

៦. សិទ្ធិទទួលផល (មាត្រា ១២៨)

ផលធម្មជាតិ គឺជាកម្មសិទ្ធិរបស់អ្នកដែលមានសិទ្ធិទទួលផលនោះ នៅពេលដែលផលធម្មជាតិនោះ បានបំបែកពីវត្ថុដើម។ ឧទាហរណ៍ ប្រសិនបើសេះដែលដើម ត្រូវបានគេយកទៅលក់ កូនសេះដែលកើតមកនោះ គឺជាកម្មសិទ្ធិរបស់អ្នកដែលមានកម្មសិទ្ធិលើសេះញីដែលបានបង្កើតកូនសេះនោះ។

ផលស៊ីវិល អាចទទួលបានទៅតាមអំឡុងពេលដែលមានសិទ្ធិទទួលផលនេះ។ ឧទាហរណ៍ ប្រសិនបើអាជ្ញាធរមែនដែលត្រូវបានគេជួល ត្រូវបានគេលក់ ប្រាក់ឈ្នួលផ្ទះ ត្រូវបានចែករំលែករវាងអ្នកលក់និងអ្នកទិញទៅតាមចំណែកនីមួយៗ ។

មាត្រា ១២៩ សិទ្ធិទាមទារឲ្យសងសោហ៊ុយរបស់អ្នកដែលមានករណីយកិច្ចសងផល។ អ្នកដែលមានករណីយកិច្ចសងផល អាចទាមទារឲ្យសងសោហ៊ុយធម្មតាដើម្បីទទួលផលនោះ។ ក៏ប៉ុន្តែ សោហ៊ុយធម្មតានោះ មិនអាចលើសពីតម្លៃនៃផលដែលត្រូវសងឡើយ។ ឧទាហរណ៍ ប្រសិនបើ A កាន់កាប់ដីរបស់ B ដោយគ្មានសិទ្ធិប្រើប្រាស់ដីនោះ ដូច្នោះ A ត្រូវសងផលដែលកើតចេញពីដីនោះទៅ B វិញ។ នៅក្នុងករណីនេះ A អាចទាមទារ B ឲ្យសងសោហ៊ុយដែលខ្លួនបានចំណាយសម្រាប់បង្កើតផលនេះ។ ប៉ុន្តែ សោហ៊ុយនេះ មិនត្រូវលើសពីតម្លៃនៃផលឡើយ។

ផ្នែកទី២ សិទ្ធិប្រក្សត្យ

១. និយមន័យនៃសិទ្ធិប្រក្សត្យ (មាត្រា ១៣០)

យោងមាត្រា ១៣០ ចែងថា ៖ " សិទ្ធិប្រក្សត្យសំដៅលើសិទ្ធិគ្រប់គ្រងលើវត្ថុ ដោយចំពោះដែលអាចអះអាងចំពោះបុគ្គលដទៃទៀតបាន " ។ សិទ្ធិប្រក្សត្យ មានលក្ខណៈសំខាន់ចំនួនបីដូចខាងក្រោម ៖

១.១ លក្ខណៈគ្រប់គ្រងដោយចំពោះ

សិទ្ធិប្រក្សត្យ គឺជាសិទ្ធិគ្រប់គ្រងទៅលើវត្ថុដោយចំពោះ។ ផ្ទុយទៅវិញ សិទ្ធិលើបំណុល គឺជាសិទ្ធិទាមទារបុគ្គលដទៃឲ្យអនុវត្តកាតព្វកិច្ចរបស់ខ្លួន។

១.២ លក្ខណៈដាច់ខាត

សិទ្ធិប្រត្យក្ស អាចអះអាងចំពោះបុគ្គលគ្រប់រូប។ ផ្ទុយទៅវិញ សិទ្ធិលើបំណុល អាចអះអាងចំពោះបុគ្គល ជាក់លាក់ជាក់ណាត់ ដែលជាកូនបំណុល។

១.៣ លក្ខណៈផ្តាច់មុខ

សិទ្ធិប្រត្យក្ស គឺជាសិទ្ធិគ្រប់គ្រងលើវត្ថុដោយចំពោះ។ ដូច្នេះ សិទ្ធិប្រត្យក្សដែលដូចគ្នាទាំងស្រុង មិនអាច បង្កើតឡើងនៅលើវត្ថុតែមួយទេ។ ឧទាហរណ៍ ប្រសិនបើ A មានកម្មសិទ្ធិលើដីមួយកន្លែង B មិនអាចជាកម្មសិទ្ធិករ នៅលើដីនោះដែរទេ។ ផ្ទុយទៅវិញ គេអាចបង្កើតកិច្ចសន្យាលក់ច្រើននៅលើដីមួយកន្លែង។

ករណីសិក្សា

X បានបង្កើតហ៊ីប៉ូតេស៊ីសលើដីរបស់ខ្លួនឲ្យទៅ Y ។ តើ X អាចបង្កើតសិទ្ធិជួលអចិន្ត្រៃយ៍នៅលើដីនោះ ឲ្យ ទៅឈ្មោះ Z បានឬទេ?

ដូចដែលយើងបានសិក្សាចមកហើយ សិទ្ធិប្រត្យក្សមានលក្ខណៈផ្តាច់មុខ។ ដូច្នេះ សិទ្ធិប្រត្យក្សដែលដូចគ្នា ទាំងស្រុង មិនអាចត្រូវបានបង្កើតឡើងនៅលើដីដែលបានទេ។ ក៏ប៉ុន្តែ ហ៊ីប៉ូតេក និងសិទ្ធិជួលអចិន្ត្រៃយ៍ គឺជា សិទ្ធិប្រត្យក្សពីផ្សេងគ្នា ដូច្នេះ គេអាចបង្កើតហ៊ីប៉ូតេក និងសិទ្ធិជួលអចិន្ត្រៃយ៍នៅលើដីតែមួយបាន។

២. គោលការណ៍កំណត់សិទ្ធិដោយច្បាប់ (មាត្រា១៣១)

២.១ អត្ថន័យ ៖ ក្រមនេះបញ្ជាក់ថា សិទ្ធិប្រត្យក្សអាចបង្កើតបានតែតាមប្រភេទ ខ្លឹមសារដែលត្រូវទទួល បានស្គាល់ ដោយក្រមនេះ និងដោយច្បាប់ប៉ុណ្ណោះ ។

២.២ មូលហេតុ ៖ សិទ្ធិប្រត្យក្ស អាចអះអាងចំពោះគ្រប់បុគ្គលទាំងអស់។ ដូច្នេះ ការបង្កើតសិទ្ធិប្រត្យក្ស មានឥទ្ធិពលទៅលើតតិយជន។ ប្រសិនបើគេអាចបង្កើតសិទ្ធិប្រត្យក្សដោយសេរី តតិយជនមិនអាចព្យាករណ៍ពី ប្រភេទនៃសិទ្ធិប្រត្យក្សនឹងមានអត្ថិភាព។ ដូច្នេះ សុវត្ថិភាពនៃប្រតិបត្តិការណ៍ជំនួញ អាចនឹងមានបញ្ហាប្រឈម។ ក៏ ប៉ុន្តែ សិទ្ធិប្រត្យក្ស ដែលត្រូវបានទទួលស្គាល់ដោយវិធានទំនៀមទម្លាប់ ត្រូវមានអានុភាពនៅក្រោមក្រមនេះ លុះ ត្រាតែគ្មានភាពផ្ទុយនឹងក្រមនេះ ឬច្បាប់ពិសេស។

៣. ប្រភេទនៃសិទ្ធិប្រត្យក្ស (មាត្រា១៣២)

- ក- កម្មសិទ្ធិ
- ខ- សិទ្ធិកាន់កាប់

គ- សិទ្ធិប្រក្សត្យប្រើប្រាស់ និង អាស្រ័យផល

គ.១ សិទ្ធិជួលអចិន្ត្រៃយ៍

គ.២ ផលបរិភោគ

គ.៣ សិទ្ធិប្រើប្រាស់ និង សិទ្ធិអាស្រ័យនៅ

គ.៤ សេវភាព

ឃ. សិទ្ធិប្រាក់ភាគប្រក្សត្យ

ឃ.១ សិទ្ធិឃាត់ទុក

ឃ.២ ឯកសិទ្ធិ

ឃ.៤ ហ្វីប៉ូតែក

ឃ.៥ សិទ្ធិប្រាក់ភោគដោយអនុស្សទាន

ផ្នែកទី៣

ការបង្កើត ការផ្ទេរ និងការកែប្រែសិទ្ធិប្រក្សត្យ

១. មូលហេតុនៃការផ្លាស់ប្តូរសិទ្ធិប្រក្សត្យ

មូលហេតុនៃការផ្លាស់ប្តូរសិទ្ធិប្រក្សត្យ សំដៅទៅលើការបង្កើត ការផ្ទេរ និង ការកែប្រែនូវសិទ្ធិប្រក្សត្យ។

សិទ្ធិប្រក្សត្យ អាចត្រូវបានបង្កើតឡើងដោយមូលហេតុផ្សេងៗ។ ឧទាហរណ៍ នៅពេលដែលគេបង្កើតវត្តថ្មី មួយ នោះសិទ្ធិប្រក្សត្យ ក៏ត្រូវបានបង្កើតឡើងនៅលើវត្តនោះដែរ។ អាជ្ញាយុកាលនៃលទ្ធកម្មកម្មសិទ្ធិ ក៏ជាមូលហេតុនៃ ការបង្កើតសិទ្ធិប្រក្សត្យដែរ។ ជាងនេះទៅទៀត នៅពេលដែលមានការលក់ទិញ ឬសន្តតិកម្ម សិទ្ធិប្រក្សត្យក៏ត្រូវបានផ្ទេរ ផងដែរ។ ឧទាហរណ៍នៃការកែប្រែសិទ្ធិប្រក្សត្យ គឺជាការផ្លាស់ប្តូរអំឡុងពេលនៃផលបរិភោគ ការផ្លាស់ប្តូរដាច់ហ្វីប៉ូតែក ជាអាទិ៍។

២. ការបង្កើត ការផ្ទេរ ការកែប្រែសិទ្ធិប្រក្សត្យដោយការព្រមព្រៀង

២.១ គោលការណ៍ឆន្ទៈ និង គោលការណ៍ទម្រង់

គោលការណ៍នៃឆន្ទៈ គឺជាទ្រឹស្តីដែលសន្មតអំពីការបង្កើត ការផ្ទេរ និងការកែប្រែសិទ្ធិប្រតិបត្តិ ដែលត្រូវមាន អានុភាព តាមការព្រមព្រៀង។ គោលការណ៍ទម្រង់ គឺជាទ្រឹស្តីដែលគិតថា ទម្រង់ដូចជាការចុះបញ្ជី ការផ្ទេរ ជាអាទិ៍ គឺតម្រូវឲ្យមាន បន្ថែមពីលើការព្រមព្រៀងរវាងភាគីក្នុងការបង្កើត ការផ្ទេរ និងការកែប្រែសិទ្ធិប្រតិបត្តិ។ ក្រុមរដ្ឋ ប្បវេណីកម្ពុជា ប្រកាន់យកគោលការណ៍នៃឆន្ទៈ (មាត្រា១៣៥)។ ក៏ប៉ុន្តែ វាមានករណីលើកលែងចំពោះលក្ខខណ្ឌ ដើម្បីបង្កើតអានុភាពនៃការផ្ទេរកម្មសិទ្ធិលើអចលនវត្ថុ ដោយការព្រមព្រៀង (មាត្រា១៣៥)។

២.២ ការកំណត់ពេលវេលានៃការផ្លាស់ប្តូរសិទ្ធិប្រតិបត្តិ

- វត្ថុដែលកំណត់ជាក់លាក់

ដោយផ្អែកលើគោលការណ៍នៃឆន្ទៈ វាមានលក្ខណៈសមហេតុផលក្នុងការគិតពិចារណាថាការបង្កើត ការ ផ្ទេរ និងការកែប្រែសិទ្ធិប្រតិបត្តិ ត្រូវកើតមានឡើងនៅពេលកិច្ចសន្យាត្រូវបានធ្វើឡើងរវាងភាគី។ ក៏ប៉ុន្តែ គេអាច បង្កើតកិច្ចសន្យាពិសេស ដើម្បីកំណត់អំពីពេលវេលានៃការផ្លាស់ប្តូរសិទ្ធិប្រតិបត្តិ។

- វត្ថុដែលមិនត្រូវបានកំណត់ជាក់លាក់

ចំពោះវត្ថុដែលមិនត្រូវបានកំណត់ជាក់លាក់ គេគិតថា នៅពេលដែលកូនបំណុល បានកំណត់ពីវត្ថុដែលត្រូវ ផ្តល់ច្បាស់លាស់ និងបានបញ្ចប់សកម្មភាពចាំបាច់ដើម្បីផ្តល់នូវវត្ថុដែលបានកំណត់ហើយនោះ ការបង្កើត ការផ្ទេរ និងការកែប្រែសិទ្ធិប្រតិបត្តិត្រូវមានអានុភាព។

៣. លក្ខខណ្ឌតតាំង (មាត្រា១៣៤)

ការបង្កើត ការផ្ទេរ និងការកែប្រែសិទ្ធិប្រតិបត្តិ ត្រូវមានអានុភាព តាមការព្រមព្រៀងរវាងភាគី (មាត្រា ១៣៣)។ ដូច្នេះ អ្នកទិញ អាចអះអាងពីកម្មសិទ្ធិរបស់ខ្លួនចំពោះអ្នកលក់បាន ដោយផ្អែកលើកិច្ចសន្យាលក់ទិញ។ ក៏ ប៉ុន្តែ នៅពេលដែលអ្នកទិញអះអាងពីកម្មសិទ្ធិរបស់ខ្លួនចំពោះតតិយជន វាមានលក្ខណៈចាំបាច់ក្នុងការគិតពិចារណាអំពី ផលប្រយោជន៍របស់តតិយជន។ ដូច្នេះ ទម្រង់ ដូចជាការចុះបញ្ជី ឬការផ្ទេរ គឺតម្រូវឲ្យមាន ដើម្បីឲ្យអ្នកទិញអាច អះអាងពីកម្មសិទ្ធិរបស់ខ្លួនចំពោះតតិយជន។ ទម្រង់នេះ ហៅថាលក្ខណៈតតាំង។

៣.១ អចលនវត្ថុ ៖ ចំពោះអចលនវត្ថុ ក្រៅពីសិទ្ធិកាន់កាប់ សិទ្ធិឃាត់ទុក សិទ្ធិប្រើប្រាស់ សិទ្ធិអាស្រ័យនៅ មិនអាចតតាំង និងតតិយជនបានឡើយ បើពុំបានចុះបញ្ជីសិទ្ធិនោះ តាមបញ្ញត្តិនៃច្បាប់ ឬមូលដ្ឋានគតិយុត្តិរវាង ដែលទាក់ទងការចុះបញ្ជី ។

៣.២ ចលនវត្ថុ ៖ ចំពោះចលនវត្ថុ មិនអាចតតាំងនឹងតតិយជនបានឡើយ បើពុំបានផ្ទេរការកាន់កាប់ ចលនវត្ថុនៅបុគ្គលនោះទេ ។

៤. លក្ខខណ្ឌដើម្បីបង្កើតអានុភាពនៃការផ្ទេរកម្មសិទ្ធិលើអចលនវត្ថុដោយការព្រមព្រៀង (មាត្រា១៣៥)

ដូចដែលយើងបានឃើញពីមុន ជាគោលការណ៍ ការបង្កើត ការផ្ទេរ និងការកែប្រែសិទ្ធិប្រក្សត្យ ត្រូវមាន អានុភាព នៅពេលដែលកិច្ចសន្យាត្រូវបានបង្កើតឡើងរវាងគូភាគី។ ក៏ប៉ុន្តែ វាមានករណីលើកលែងចំពោះលក្ខខណ្ឌ ដើម្បីបង្កើតអានុភាពនៃការផ្ទេរកម្មសិទ្ធិលើអចលនវត្ថុតាមការព្រមព្រៀង។ យោងតាមមាត្រា ១៣៥ នៃក្រម បញ្ជាក់ថា ការផ្ទេរកម្មសិទ្ធិលើអចលនវត្ថុដោយការព្រមព្រៀង មិនមានអានុភាព បើមិនបានចុះបញ្ជី ដោយយោងបញ្ញត្តិនៃច្បាប់ និង បទដ្ឋានគតិយុត្តផ្សេងៗទៀត ស្តីពីការចុះបញ្ជី។ មាត្រានេះ យកមកអនុវត្តតែចំពោះការផ្ទេរកម្មសិទ្ធិដោយការព្រម ព្រៀងទាក់ទងនឹងអចលនវត្ថុតែប៉ុណ្ណោះ។ ដូច្នោះ គេមិនអាចយកបញ្ញត្តិទៅអនុវត្តចំពោះការផ្ទេរកម្មសិទ្ធិដោយសន្តតិ កម្ម អាជ្ញាយុកាលនៃលទ្ធកម្មកម្មសិទ្ធិ ការបែងចែកវត្ថុអវិភាគតាមសេចក្តីសម្រេចរបស់តុលាការ ជាអាទិ៍។

៥. ព្យាបាលភាព (មាត្រា១៣៦)

ក្នុងករណីដែលកម្មសិទ្ធិ និង សិទ្ធិប្រក្សត្យផ្សេងទៀតលើវត្ថុមួយ ធ្លាក់ទៅលើបុគ្គលតែម្នាក់ សិទ្ធិប្រក្សត្យ នោះត្រូវរលត់។ ឧទាហរណ៍ ប្រសិនបើម្ចាស់បំណុលហ៊ីប៉ូតែក ទិញដីដែលជាកម្មវត្ថុនៃហ៊ីប៉ូតែករបស់ខ្លួនពីកម្មសិទ្ធិករ នៃដី នោះហ៊ីប៉ូតែកនឹងរលត់។ ប៉ុន្តែ បញ្ញត្តិនេះ មិនត្រូវយកមកអនុវត្តឡើយ ចំពោះករណីដែលវត្ថុនោះ ឬសិទ្ធិ ប្រក្សត្យនោះជាកម្មវត្ថុសិទ្ធិរបស់គតិយជន ។ នៅក្នុងករណីខាងលើ ប្រសិនបើ ហ៊ីប៉ូតែកលំដាប់ទីពីរ ត្រូវបានបង្កើត ឡើងនៅលើដីនោះ ឬត្រូវបានបង្កើតហ៊ីប៉ូតែកបន្ត នៅមុនពេលបង្កើតកិច្ចសន្យាលក់ទិញ នោះហ៊ីប៉ូតែកមិនត្រូវរលត់ ទេ។

នៅក្នុងករណីដែលសិទ្ធិប្រក្សត្យក្រៅកម្មសិទ្ធិ សិទ្ធិផ្សេងទៀតដែលមានកម្មវត្ថុជាកម្មសិទ្ធិប្រក្សត្យនោះធ្លាក់ លើបុគ្គលតែម្នាក់ សិទ្ធិត្រូវរលត់ ។ ឧទាហរណ៍ ប្រសិនបើផលុបភោគី ធ្វើលទ្ធកម្មលើហ៊ីប៉ូតែកដែលត្រូវបានបង្កើត ឡើងនៅលើផលុបភោគ នោះផលុបភោគនឹងត្រូវរលត់។ ក្នុងករណីនេះ បញ្ញត្តិនៃវាឲ្យខណ្ឌទី២ នៃកថាខណ្ឌទី១ ត្រូវ យកអនុវត្តដូចគ្នាផងដែរ។ ឧទាហរណ៍ នៅក្នុងករណីខាងលើ ប្រសិនបើផលុបភោគគឺជាកម្មវត្ថុនៃហ៊ីប៉ូតែកលំដាប់ទី ២ ឬហ៊ីប៉ូតែកនោះ ត្រូវបានបង្កើតហ៊ីប៉ូតែកបន្ត នោះហ៊ីប៉ូតែកនឹងត្រូវរលត់។

៦. ការសន្មតនៃការចុះបញ្ជី

នៅពេលដែលបានចុះសិទ្ធិក្នុងបញ្ជីអចលនវត្ថុហើយ សិទ្ធិនេះត្រូវបានសន្មតថាជាសិទ្ធិរបស់អ្នកដែលមាន ឈ្មោះនៅក្នុងបញ្ជីនោះ (មាត្រា១៣៧)។ ដូច្នោះ ប្រសិនបើដីត្រូវបានចុះបញ្ជីថាជាកម្មសិទ្ធិរបស់ A ប្រសិនបើមាន អ្នកណាដែលចង់បដិសេធពីការណ៍នេះ គាត់ត្រូវតែបង្ហាញថាដីនោះមិនមែនជាកម្មសិទ្ធិរបស់ A។ នេះត្រូវបានឈ្មោះ ថា ការសន្មតនៃការចុះបញ្ជី។ ថ្វីបើការចុះបញ្ជីមានអានុភាពនៃការសន្មត វាមិនមានន័យថាបុគ្គលដែលចុះបញ្ជីជាកម្ម សិទ្ធិករ គឺត្រូវបានសម្រេចជាស្ថាពរជាកម្មសិទ្ធិករពិតប្រាកដនោះទេ។ ឧទាហរណ៍ A បានចុះបញ្ជីលើដីរបស់ B ថា

ជាដីរបស់ខ្លួន ដោយមិនមានការយល់ព្រមពីរបស់ B តាមរយៈការប្រើប្រាស់ឯកសារក្លែងក្លាយ បន្ទាប់មកលក់ដីនោះ ឲ្យទៅ C ហើយចុះបញ្ជីអំពីប្រតិបត្តិការណ៍នេះ។ C មិនអាចធ្វើលទ្ធកម្មសិទ្ធិលើដីនោះបានទេ ទោះបីជាដីនោះ ត្រូវបានចុះបញ្ជីជាដីរបស់ A នៅពេលដែល C បានបង្កើតកិច្ចសន្យាលក់ទិញជាមួយ A ក៏ដោយ។

ករណីសិក្សា

១. X បានលក់ដីរបស់ខ្លួនឲ្យ Y ប៉ុន្តែមិនទាន់បានធ្វើការចុះបញ្ជីកម្មសិទ្ធិឲ្យទៅ Y នៅឡើយទេ ។ ក្នុង ករណីនេះ តើអ្នកណាមានកម្មសិទ្ធិលើដីនេះ X ឬ Y ?

ជាគោលការណ៍ ការផ្ទេរសិទ្ធិប្រតិបត្តិ ត្រូវមានអានុភាព តាមការព្រមព្រៀងរវាងភាគី (មាត្រា ១៣៣)។ ក៏ ប៉ុន្តែ វាមានករណីលើកលែងចំពោះអចលនវត្ថុ។ ការផ្ទេរកម្មសិទ្ធិលើអចលនវត្ថុដោយការព្រមព្រៀង ត្រូវមាន អានុភាព នៅពេលដែលការផ្ទេរសិទ្ធិនោះ ត្រូវបានចុះបញ្ជីដោយយោងតាមបញ្ញត្តិនៃច្បាប់ និងបទដ្ឋានគតិយុត្ត ផ្សេងទៀតស្តីពីការចុះបញ្ជី (មាត្រា ១៣៥)។ ការផ្ទេរកម្មសិទ្ធិលើអចលនវត្ថុដោយផ្អែកលើកិច្ចសន្យាលក់ទិញ គឺជា ប្រភេទមួយនៃការផ្ទេរកម្មសិទ្ធិលើអចលនវត្ថុដោយការព្រមព្រៀង។ ដូច្នេះ វាមានសារសំខាន់ក្នុងការចុះបញ្ជី ដើម្បីឲ្យការផ្ទេរសិទ្ធិប្រតិបត្តិមានអានុភាព។ នៅក្នុងករណីនេះ ការផ្ទេរកម្មសិទ្ធិ មិនទាន់បានចុះបញ្ជីនៅ ឡើយ ដូច្នេះ ការផ្ទេរកម្មសិទ្ធិក៏មិនទាន់មានអានុភាពដែរ។

ជាលទ្ធផល X នៅតែជាកម្មសិទ្ធិករនៅលើដីនោះ។

២. X បានបង្កើតនៅផលុបភោគនៅលើដីរបស់ខ្លួនទៅ Y។ ផលុបភោគនោះ ត្រូវបានចុះបញ្ជី ។ បន្ទាប់មក X បានលក់ដីនោះទៅឲ្យ Z ហើយការផ្ទេរនេះ ក៏ត្រូវបានចុះបញ្ជីហើយដែរ។ តើ Y អាចអះអាងថាផលុបភោគ របស់ខ្លួនចំពោះមុខ Z បាន ដែរឬទេ?

Y អាចអះអាងបានយោងមាត្រា ២៥៩ កថាខណ្ឌទី ២ ផលុបភោគដែលបានចុះបញ្ជីហើយអាចតតាំង ចំពោះអនុប្បទាននៃអចលនវត្ថុដែលជាកម្មវត្ថុនៃផលុបភោគបាន ទោះបីជាកម្មសិទ្ធិលើអចលនវត្ថុនោះ ត្រូវបាន ធ្វើអនុប្បទានក៏ដោយ ។

៣. X បានលក់ផ្ទាំងគំនូររបស់ខ្លួនឲ្យទៅ Y។ ការកាន់កាប់លើផ្ទាំងគំនូរនោះត្រូវបានផ្ទេរពី X ទៅ Y ដោយគ្មានការប្រគល់ដោយជាក់ស្តែង តែមានការព្រមព្រៀងរវាង X និង Y ។ ក្រោយមក X បានលក់ផ្ទាំងគំនូរ ឲ្យទៅ Z ហើយបានធ្វើការប្រគល់ផ្ទាំងគំនូរនោះឲ្យទៅ Z ។ តើ Y អាចអះអាងពីកម្មសិទ្ធិរបស់ខ្លួនលើផ្ទាំងគំនូរ នោះចំពោះ Z បានដែរឬទេ?

នៅពេលដែលវត្ថុតែមួយត្រូវបានលក់ទៅឲ្យបុគ្គលច្រើននាក់ បុគ្គលណាដែលទទួលបានលក្ខខណ្ឌតតាំងមុន គឺអាចអះអាងពីកម្មសិទ្ធិរបស់ខ្លួនលើវត្ថុនោះចំពោះអ្នកដទៃបាន។ ចំពោះចលនវត្ថុ លក្ខខណ្ឌតតាំង គឺការផ្ទេរការ កាន់កាប់វត្ថុ (មាត្រា ១៣៤ កថាខណ្ឌទី២)។ ការផ្ទេរការកាន់កាប់ដែលជាលក្ខខណ្ឌតតាំងនេះ រាប់បញ្ចូលមិនត្រឹម តែការប្រគល់ជាក់ស្តែងប៉ុណ្ណោះទេ គឺត្រូវរាប់បញ្ចូលទាំងការប្តូរលក្ខណៈនៃការកាន់កាប់ ការប្រគល់ដោយសង្ខេប

ការផ្ទេរការកាន់កាប់ដោយបញ្ហា (មាត្រា ២២៩)។ នៅក្នុងករណីនេះ ផ្ទាំងគំនូរ ត្រូវបានផ្ទេរទៅ Y ដោយការប្តូរ លក្ខណៈនៃការកាន់កាប់ នៅមុនពេលដែលផ្ទាំងគំនូរនោះ ត្រូវបានប្រគល់ទៅឲ្យ Z។ ដូច្នេះ ជាគោលការណ៍ Y អាច អះអាងអំពីកម្មសិទ្ធិរបស់ខ្លួនចំពោះ Z បាន។ ក៏ប៉ុន្តែ នៅក្នុងករណីនេះ ផ្ទាំងគំនូរត្រូវបានប្រគល់ដោយជាក់ស្តែង ទៅឲ្យ Z នៅក្រោយពេលដែល Y បានទទួលនូវលក្ខណៈតាំង។ ដូច្នេះ វាមានភាពចាំបាច់ក្នុងការពិចារណាថា តើការធ្វើលទ្ធកម្មដោយសុចរិតនូវកម្មសិទ្ធិលើចលនវត្ថុត្រូវយកមកអនុវត្តដែរឬទេ (មាត្រា ១៩៣)។ នៅក្នុងករណី នេះ Z បានចាប់ផ្តើមការកាន់កាប់ផ្ទាំងគំនូរ តាមរយៈការទទួលបាននូវការប្រគល់ផ្ទាំងគំនូរដោយសារកិច្ចសន្យា លក់ទិញដែលមានសុពលភាព។ ដូច្នេះ ប្រសិនបើ Z បានចាប់ផ្តើមការកាន់កាប់លើផ្ទាំងគំនូរនោះដោយសុចរិត និងគ្មានកំហុស នោះ Z អាចធ្វើលទ្ធកម្មនៃកម្មសិទ្ធិលើផ្ទាំងគំនូរនោះ និងអាចអះអាងអំពីកម្មសិទ្ធិនេះចំពោះ Y បាន។

តន្ត្រី ៣

សិទ្ធិប្រក្សក្ស

ថា តើ អ្វី ទៅ គឺ ជា សិទ្ធិ ប្រក្សក្ស ?

សិទ្ធិ ប្រក្សក្ស មាន សារៈ សំខាន់ អ្វី ខ្លះ ចំពោះ បុគ្គល ?

សិទ្ធិប្រក្សក្ស គឺជាសិទ្ធិរបស់បុគ្គលផ្ទាល់ទៅលើទ្រព្យ ដែលសិទ្ធិទាំងនោះគឺមានសារៈសំខាន់ចំពោះបុគ្គល នៅក្នុងជីវភាពរស់នៅប្រចាំថ្ងៃ ក៏ដូចជាជីវភាពនៃកិច្ចការជំនួញ។ មានន័យថានៅពេលមនុស្សរស់នៅប្រមូលផ្តុំ គឺ មនុស្សចាប់ផ្តើមមានទំនាក់ទំនង មនុស្សអាចមានការព្រមព្រៀងបង្កើតសិទ្ធិ និងកាតព្វកិច្ចទៅលើទ្រព្យដែលស្ថិតនៅ ក្រោមការគ្រប់គ្រងរបស់ខ្លួនដោយសេរី ដោយមិនមានភាពអនាធិបតេយ្យ។ ដូចនេះ ការយល់ដឹងអំពីសិទ្ធិប្រក្សក្ស គឺ មានសារៈសំខាន់ចំពោះរូបវន្តបុគ្គល ឬនីតិបុគ្គលដែលជាម្ចាស់សិទ្ធិ ក្នុងគោលដៅធានាសុវត្ថិភាពនៃការអនុវត្តសិទ្ធិ ប្រក្សក្ស និងការកំណត់ព្រំដែននៃសិទ្ធិប្រក្សក្សដែលអនុវត្តយ៉ាងណា កុំឲ្យមានការបំពានទៅលើសិទ្ធិអ្នកដទៃ និងបង្ក ការខូចខាតដល់ផលប្រយោជន៍ សាធារណៈ។

ជំពូកទី ២

កម្មសិទ្ធិ

ផ្នែកទី ១

ខ្លឹមសារ និង កម្រិតនៃកម្មសិទ្ធិ

កម្មសិទ្ធិគឺសំដៅទៅលើសិទ្ធិរបស់រូបវន្តបុគ្គល ឬនីតិបុគ្គលជាកម្មសិទ្ធិករដែលក្នុងនោះរួមមានសិទ្ធិប្រើប្រាស់ សិទ្ធិអាស្រ័យផល និង សិទ្ធិចាត់ចែងដោយសេរីចំពោះវត្ថុ ឬទ្រព្យដែលជាកម្មសិទ្ធិរបស់ខ្លួនដោយស្របទៅតាម ប្បញ្ញត្តិច្បាប់ (មាត្រា១៣៨)។ តាមរយៈនិយមន័យខាងលើយើងអាចសន្មតបានថាកម្មសិទ្ធិករ ជាបុគ្គលដែលមាន សិទ្ធិប្រើប្រាស់បាន គឺសិទ្ធិប្រើប្រាស់ សិទ្ធិអាស្រ័យផល និងសិទ្ធិចាត់ចែង។ សិទ្ធិប្រើប្រាស់ គឺសំដៅទៅលើសិទ្ធិ របស់កម្មសិទ្ធិករក្នុងការប្រើប្រាស់ទ្រព្យដែលជាកម្មសិទ្ធិរបស់ខ្លួនតាមតម្រូវការ ឬដោយសេរី យ៉ាងណាកុំបង្កឲ្យមាន ការខូចខាតដល់សិទ្ធិកម្មសិទ្ធិរបស់អ្នកដទៃ ឬផ្ទុយទៅនឹងបទប្បញ្ញត្តិច្បាប់។ សិទ្ធិអាស្រ័យផល គឺជាសិទ្ធិក្នុងការ ទាញយកផលប្រយោជន៍ពីទ្រព្យដែលស្ថិតនៅក្រោមការគ្រប់គ្រងរបស់ខ្លួនឲ្យអស់លទ្ធភាពតាមដែលអាចធ្វើទៅបាន យ៉ាងណាកុំឲ្យប៉ះពាល់ទៅដល់សិទ្ធិរបស់អ្នកដទៃ និងផ្ទុយទៅនឹងសណ្តាប់ធ្នាប់សាធារណៈ និងទំនៀមទម្លាប់ដ៏ល្អប្រ ពៃ។ សិទ្ធិចាត់ចែង គឺជាសិទ្ធិរបស់កម្មសិទ្ធិករ តាមនោះរូបវន្តបុគ្គល ឬនីតិបុគ្គលដែលជាម្ចាស់សិទ្ធិមានសិទ្ធិសេរីភាព ពេញលេញ ក្នុងការចាត់ចែងផ្ទេរប្រគល់ទ្រព្យរបស់ខ្លួនទៅឲ្យបុគ្គលដទៃផ្សេងទៀតឲ្យចាត់ចែង ឬគ្រប់គ្រងជំនួស យ៉ាងណាកុំឲ្យបំពានទៅលើសិទ្ធិរបស់អ្នកដទៃ ឬប៉ះពាល់ទៅដល់សណ្តាប់ធ្នាប់សាធារណៈ និងទំនៀមទម្លាប់ដ៏ល្អ ប្រពៃ។

➢ **ខ្លឹមសារ និង កម្រិតនៃកម្មសិទ្ធិ (មាត្រា ១៣៨ -១៤២)**

សិទ្ធិកម្មសិទ្ធិ គឺសំដៅទៅលើសិទ្ធិរបស់កម្មសិទ្ធិករក្នុងការប្រើប្រាស់ អាស្រ័យផល និងចាត់ចែងទ្រព្យជាកម្មសិទ្ធិរបស់ខ្លួន បានដោយសេរីទៅតាមទំហំដែលច្បាប់បានកំណត់ (មាត្រា១៣៨)។ មានន័យថាបុគ្គលដែលជាម្ចាស់សិទ្ធិ មានសិទ្ធិសេរីភាពក្នុងការសម្រេចចាត់ចែងទ្រព្យជាកម្មសិទ្ធិរបស់ខ្លួន ដោយស្ថិតនៅក្រោមកម្រិតនៃកម្មសិទ្ធិដែលការពារដោយច្បាប់ដោយមិនបំពានទៅលើសិទ្ធិសេរីភាពរបស់អ្នកដទៃ ដូចជាសិទ្ធិទាមទារបញ្ឈប់អំពើរំខានដល់ជីវភាពរស់នៅដោយផ្អែកលើ មាត្រា១៤០ នៃក្រមរដ្ឋប្បវេណី និងសិទ្ធិក្នុងការហាមឃាត់ការដឹកកាយបេតិកភណ្ឌវប្បធម៌ និងវីក្កុងដី មាត្រា ១៤១ នៃក្រមរដ្ឋប្បវេណី។

➢ **តើអ្វីទៅជាការកម្រិតនៃសិទ្ធិកម្មសិទ្ធិ?**

ការកម្រិតនៃសិទ្ធិកម្មសិទ្ធិ គឺជាព្រំដែននៃសិទ្ធិរបស់កម្មសិទ្ធិករដោយប្រែប្រួលទៅតាមប្រភេទនៃទ្រព្យជាកម្មសិទ្ធិ ឬទ្រព្យដែលស្ថិតនៅក្រោមការគ្រប់គ្រងរបស់ខ្លួន។ ម្យ៉ាងទៀត ការកម្រិតនៃកម្មសិទ្ធិដី យើងអាចកំណត់បានថាកម្មសិទ្ធិដី ត្រូវមានអានុភាពទាំងផ្នែកលើដី និង ផ្នែកក្រោមដីនៅក្នុងទំហំដែលមានផលប្រយោជន៍សម្រាប់កម្មសិទ្ធិករ ដែលបុគ្គលនៃម្ចាស់សិទ្ធិមិនអាចប្រើប្រាស់សិទ្ធិរបស់ខ្លួនក្នុងគោលបំណងព្យាបាទ ឬរំខានដល់ ជីវភាពនៃអ្នកដទៃបានឡើយ (មាត្រា១៣៩)។

ករណីមានការអនុវត្តបំពានទៅលើការកម្រិតនៃសិទ្ធិកម្មសិទ្ធិ បុគ្គលដែលរងគ្រោះដោយការបំពានអាចបញ្ឈប់អំពើដែលរំខានដល់ជីវភាពរស់នៅ។

ផ្នែកទី ២ ទំនាក់ទំនងរវាងដីដែលនៅជាប់គ្នា

➢ **ទំនាក់ទំនងរវាងដីដែលនៅជាប់គ្នា (មាត្រា ១៤៣-១៥៤)**

ទំនាក់ទំនងរវាងដីដែលនៅជាប់គ្នា ជាតើកម្មសិទ្ធិករនៃក្បាលដីនីមួយៗមានសិទ្ធិទាមទារអ្វីខ្លះចំពោះស្ថានភាពដីដែលមានព្រំជាប់គ្នា?

យោងតាមគោលការណ៍ទូទៅ នៃសិទ្ធិកម្មសិទ្ធិរវាងដីដែលនៅជាប់គ្នា កម្មសិទ្ធិករនៃក្បាលដីនីមួយៗ អាចមានសិទ្ធិទាមទារប្រើដីដែលនៅជាប់គ្នាបានក្នុងទំហំចាំបាច់ ដើម្បីធ្វើជារបង ឬសំណង់ ឬជួសជុលរបស់ទាំងពីរ នៅព្រំប្រទល់ដី ឬនៅក្បែរព្រំប្រទល់។ ករណីបង្កឲ្យមានការខូចខាតដោយសារការសាងសង់ ឬជួសជុលនោះ កម្មសិទ្ធិករនៃដីត្រូវបង់ប្រាក់សំណង (មាត្រា ១៤៣) ។

១. សិទ្ធិចេញចូលដីបិទជិត (មាត្រា ១៤៤)

ដូចម្តេចដែលហៅថាដីបិទជិត? ដីបិទជិតជាប្រភេទដីដែលហុំព័ទ្ធជុំវិញដោយដីរបស់អ្នកដទៃ ហើយគ្មានច្រកចេញទៅផ្លូវសាធារណៈ និង អាចជាប្រភេទដីដែលមានច្រកចេញប៉ុន្តែច្រកចេញនោះ មិនគ្រប់គ្រាន់ហើយមានឧបសគ្គដ៏ខ្លាំងដើម្បីប្រើប្រាស់ដីនោះសម្រាប់ការធ្វើកសិកម្ម ឬឧស្សាហកម្មហៅថាដីបិទជិត (មាត្រា១៤៤ កថាខណ្ឌ

ទី១) ។ ម្យ៉ាងទៀតកម្មសិទ្ធិករនៃដីបិទជិតមានសិទ្ធិស្នើសុំឆ្លងកាត់ដីអ្នកជិតខាងបានដោយបង់ប្រាក់សំណងតាមការខូចខាតដោយសារការឆ្លងកាត់ (មាត្រា១៤៤ កថាខណ្ឌទី២) ។

គោលការណ៍

កម្មសិទ្ធិករនៃដីបិទជិត មានសិទ្ធិស្នើសុំបើកផ្លូវ ចំពោះដីបិទជិតអាចធ្វើបានដោយរៀបចំតាមទិស ឬផ្លូវដែលមានចំងាយជិតបំផុតពីដីបិទជិតទៅផ្លូវសាធារណៈ និងធ្វើការឆ្លងផ្លូវពីតុល្យភាពនៃការខូចខាត ដែលបានកើតមានតាមរយៈការបើកផ្លូវចេញចូលលើដីបិទជិតសម្រាប់កម្មសិទ្ធិករនៃដី ដែលទទួលបានបន្ទុកឲ្យឆ្លងកាត់ (មាត្រា១៤៤ កថាខណ្ឌទី៣) ។

ករណីលើកលែង

ករណីដែលដីបិទជិតនោះទទួលបានពីការបែងចែកដីតាមរយៈការលក់ ការដូរ ការចែកមត់ក ឬកិច្ចសន្យាផ្សេងទៀត សិទ្ធិឆ្លងកាត់អាចសុំបានតែចំពោះចំណែកដីដែលនៅសល់ក្រោយពីការបែងចែកនោះតែប៉ុណ្ណោះ។ ករណីនេះកម្មសិទ្ធិករនៃដីបិទជិតមិនចាំបាច់បង់ប្រាក់សំណងឡើយ។ ប៉ុន្តែករណីដែលមិនមានច្រកចេញគ្រប់គ្រាន់ កម្មសិទ្ធិករនៃដីបិទជិតនៅតែ មានសិទ្ធិស្នើសុំបើកផ្លូវតាមគោលការណ៍ ដូចមានចែងនៅក្នុងមាត្រា១៤៤ កថាខណ្ឌទី២ និង មាត្រា១៤៤ កថាខណ្ឌទី៣ នៃក្រមរដ្ឋប្បវេណី (មាត្រា ១៤៤ កថាខណ្ឌទី៤) ។

ករណីសិក្សា

ដីមួយកន្លែង ត្រូវបានបែងចែកជាដី X និង Y ។ ជាលទ្ធផល ដី X ក្លាយជាដីបិទជិត។ ក្រោយមក ដី Y ត្រូវបានគេលក់ឲ្យទៅតតិយជន។ តើកម្មសិទ្ធិករនៃដី X ទាមទារ A ឲ្យបង្កើតសិទ្ធិចេញចូលនៅលើដីរបស់ A បានដែរ ឬទេ? តើកម្មសិទ្ធិករនៃដី X អាចទាមទារអនុប្បទានិកនៃដី Y បង្កើតសិទ្ធិចេញចូលនៅលើដី Y ដោយមិនចាំបាច់បង់សំណងបានដែរ ឬ ទេ?

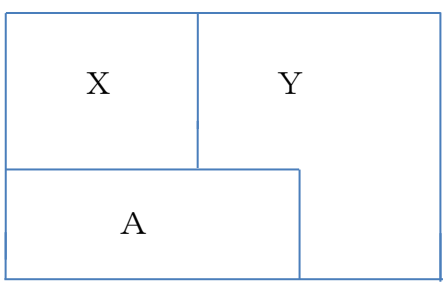

ផ្លូវសាធារណៈ

- គោលការណ៍ទូទៅនៃសិទ្ធិរបស់កម្មសិទ្ធិករលើដីបិទជិត (មាត្រា១៤៤កថាខណ្ឌទី១, មាត្រា១៤៤ កថាខណ្ឌទី២, មាត្រា១៤៤ កថាខណ្ឌទី៣) ។

- ករណីលើកលែងនៃសិទ្ធិកម្មសិទ្ធិករលើដីបិទជិត ដែលកើតឡើងតាមការបែងចែកដីតាមរយៈការលក់ ការដូរ ការចែកមត់ក ឬកិច្ចសន្យាផ្សេងទៀត សិទ្ធិឆ្លងកាត់នោះអាចស្នើសុំបានបានតែចំពោះដីដែលនោះសល់ពីការបែងចែក (មាត្រា១៤៤ កថាខណ្ឌទី៤)។

យោងតាមមាត្រា១៤៤ កថាខណ្ឌទី២ និងមាត្រា១៤៤ កថាខណ្ឌទី៣ កម្មសិទ្ធិករនៃដីបិទជិត មានសិទ្ធិក្នុងការទាមទារបើកផ្លូវចេញចូលដីបិទជិត ដោយផ្អែកលើទិសឬចំងាយជិតបំផុតលើផ្លូវចេញចូលពីដីបិទជិតទៅផ្លូវសាធារណៈ ដោយផ្អែកលើតុល្យភាពនៃផលប្រយោជន៍ ចំពោះកម្មសិទ្ធិករដែលទទួលបានបន្ទុកបើកផ្លូវចេញចូល និងមានកាតព្វកិច្ចត្រូវបង់សំណងចំពោះការខូចខាតលើការបើកផ្លូវចេញចូល។ ចំពោះអង្គហេតុខាងលើ ទីតាំងក្បាលដីមួយកន្លែងត្រូវបានធ្វើការបែងចែងរវាង X និង Y ដែលជាលទ្ធផលដី X ក្លាយទៅជាដីបិទជិត។

បញ្ហាចោទថា តើ អាចទាមទារឲ្យ បង្កើតសិទ្ធិចេញចូលលើដីរបស់ ដែរឬទេ ?

យោងតាមសម្មតិកម្មខាងលើទំនាក់ទំនងរវាងដី X និង Y គឺជាក្បាលដីតែមួយ ដែលក្រោយពីការបែងចែកដី X ក្លាយទៅជាដីបិទជិត និងផ្អែកតាមមាត្រា១៤៤ កថាខណ្ឌទី៤ ដី Y ជាដីដែលដែលនៅសល់ក្រោយពីការបែងចែកដែល X មានសិទ្ធិក្នុងការសុំបើកផ្លូវចេញចូលលើដីបិទជិត ដោយមិនចាំបាច់បង់ប្រាក់សំណងចំពោះការខូចខាត។ ដូចនេះ ជាគោលការណ៍ X គ្មានសិទ្ធិក្នុងការសុំបើកផ្លូវចេញចូលលើដីរបស់ A បានទេ។ ផ្ទុយទៅវិញ Y បានលក់ដីទៅឲ្យតតិយជន។ វាមានភាពចាំបាច់ក្នុងការពិចារណា ថាតើមាត្រា១៤៤ កថាខណ្ឌទី៤ នៅតែត្រូវយកមកអនុវត្តដែរឬទេ។ ប្រសិនបើយើងពិចារណាថា សិទ្ធិចេញចូល គឺមិនមែនជាសិទ្ធិប្រក្សក្ស ប៉ុន្តែគឺជាសិទ្ធិចំពោះបុគ្គលជាក់លាក់ នោះមាត្រា១៤៤ មិនត្រូវយកមកអនុវត្តនៅក្នុងករណីនេះទេ។ ដូច្នេះ X អាចទាមទារ A ឲ្យបង្កើតសិទ្ធិចេញចូល នៅលើដីរបស់ A។ ក៏ប៉ុន្តែ ប្រសិនបើយើងគិតថា សិទ្ធិចេញចូល គឺជាប្រភេទមួយនៃសិទ្ធិប្រក្សក្សដែលមានលើដីនោះ នោះមាត្រា ១៤៤ ត្រូវយកមកអនុវត្តនៅក្នុងករណីនេះ។ ដូច្នេះ X អាចទាមទារឲ្យបង្កើតសិទ្ធិចេញចូល ចំពោះអនុប្បទានិករបស់ Y និង X អាចទាមទារបានដោយមិនចាំបាច់បង់ប្រាក់សំណង។ បញ្ហានេះ គឺអាស្រ័យទៅលើការបកស្រាយច្បាប់កម្ពុជា។ សំរាប់ព័ត៌មានបន្ថែម តុលាការកំពូលនៅប្រទេសជប៉ុន គឺអនុវត្តតាមទ្រឹស្តីខាងក្រោយនេះ។

២. ទំនាក់ទំនងដទៃទៀតរវាងដីដែលនៅជាប់គ្នា (មាត្រា ១៤៥ -១៥៤)

យោងតាមគោលការណ៍ទូទៅនៃក្រមរដ្ឋប្បវេណី បុគ្គលដែលជាកម្មសិទ្ធិករនៃដីដែលនៅជាប់គ្នាមានសិទ្ធិទទួលបានផលរួមគ្នាដោយមានការធានា និងការការពារស្របច្បាប់ទៅតាមទំហំនៃសិទ្ធិកម្មសិទ្ធិដូចជា ៖

- ករណីយកិច្ចទទួលទឹកហូរតាមធម្មជាតិ (មាត្រា១៤៥)
- សិទ្ធិប្រើប្រាស់ទឹកភ្លៀងជាអាទិ៍ (មាត្រា១៤៦)
- ករណីយកិច្ចការពារទឹកហូរ (មាត្រា១៤៧)
- សិទ្ធិធ្វើទឹកដើម្បីស្រោចស្រព (មាត្រា១៤៨)
- សិទ្ធិបង្ហូរទឹកស្រោចស្រព (មាត្រា១៤៩)

- សិទ្ធិបង្កើនទឹកចោលនៃកម្មសិទ្ធិករលើដីលិចទឹក (មាត្រា១៥០)
- សិទ្ធិលើក និងសិទ្ធិប្រើប្រាស់ទំនប់ជាអាទិ៍ (មាត្រា១៥១)
- អំពើដែលរំខានដល់ជីវភាពរស់នៅ (មាត្រា១៥២)
- ករណីយកិច្ចដាក់រាំងបាំងនៅបង្អួច កើយជាអាទិ៍ (មាត្រា១៥៣)
- ដើមឈើនៅជិតព្រំដី (មាត្រា១៥៤)

ផ្នែកទី ៣

សិទ្ធិទាមទារដោយផ្អែកលើសិទ្ធិនៃកម្មសិទ្ធិ

➢ សិទ្ធិទាមទារដោយផ្អែកលើកម្មសិទ្ធិ (មាត្រា១៥៥ - ១៥៩)

តើអ្វីទៅជាសិទ្ធិទាមទារដោយផ្អែកលើសិទ្ធិកម្មសិទ្ធិ ?

ជាទូទៅក្នុងនាមជាកម្មសិទ្ធិករ បុគ្គលអាចទទួលបាននូវការធានា និងការការពារស្របច្បាប់ដោយប្រែប្រួលទៅតាមទំហំនៃសិទ្ធិកម្មសិទ្ធិ មានន័យថាកម្មសិទ្ធិករត្រូវទទួលបាននូវការធានា ចំពោះការអនុវត្តសិទ្ធិផ្ទាល់លើទ្រព្យដែលជាកម្មវត្ថុនៃសិទ្ធិកម្មសិទ្ធិរួមមាន សិទ្ធិប្រើប្រាស់ សិទ្ធិអាស្រ័យផល និងសិទ្ធិចាត់ចែង។ ក្រៅពីនេះការអះអាងថាជាកម្មសិទ្ធិករ បុគ្គលអាចធ្វើការទាមទារឲ្យអ្នកកាន់កាប់ប្រគល់វត្ថុរបស់ខ្លួនត្រឡប់មកវិញបាន (មាត្រា ១៥៥) ។ ប៉ុន្តែសិទ្ធិទាមទារនោះ មិនត្រូវបានយកមកអនុវត្ត ក្នុងករណីដែលមានមូលហេតុគតិយុត្តនៃសិទ្ធិកាន់កាប់ចំពោះកម្មសិទ្ធិករ។

តើអ្វីទៅជាមូលហេតុគតិយុត្តនៃសិទ្ធិកាន់កាប់ចំពោះកម្មសិទ្ធិករ ?

យោងតាមគោលការណ៍ទូទៅនៃសិទ្ធិកម្មសិទ្ធិ បុគ្គលដែលជាកម្មសិទ្ធិករ ត្រូវបានចាត់ទុកថាជាបុគ្គលដែលមានសិទ្ធិប្រើប្រាស់ សិទ្ធិអាស្រ័យផល និងសិទ្ធិចាត់ចែងផ្ទាល់លើទ្រព្យដោយទទួលបាននូវការធានា និងការការពារស្របច្បាប់ទៅតាមទំហំនៃសិទ្ធិកម្មសិទ្ធិ និងសិទ្ធិនេះ អាចត្រូវបានកាត់បន្ថយ ឬប្រែប្រួល អាស្រ័យទៅតាមឆន្ទៈសេរីរបស់បុគ្គលដែលជាកម្មសិទ្ធិករ។ មានន័យថាកម្មសិទ្ធិអាចមានការព្រមព្រៀងផ្សេងៗទៀតដែលជាការបង្កើត ការកែប្រែសិទ្ធិ និងកាតព្វកិច្ចរបស់ខ្លួនដែលជាទំនាក់ទំនងដែលកើតចេញពីកិច្ចគតិយុត្តក្រោមរូបភាពជាកិច្ចសន្យាដូចជាកិច្ចសន្យាជួល កិច្ចសន្យាខ្ចីបរិភោគ ហិប៉ូតែក ការបញ្ចាំ ...។

១. ប្រភេទនៃសិទ្ធិទាមទារដោយផ្អែកលើកម្មសិទ្ធិ

យោងតាមគោលការណ៍នៃសិទ្ធិកម្មសិទ្ធិ បុគ្គលអាចធ្វើការទាមទារឲ្យប្រគល់មកវិញនូវវត្ថុដែលជាកម្មសិទ្ធិរបស់ខ្លួន ឬបង្ការ ឬបញ្ឈប់ការរារាំងនូវការបំពានដោយផ្អែកលើសិទ្ធិកម្មសិទ្ធិ។

១.១ សិទ្ធិទាមទារឲ្យប្រគល់វិញដោយផ្អែកលើសិទ្ធិនៃកម្មសិទ្ធិ (មាត្រា១៥៥)

សិទ្ធិកម្មសិទ្ធិ បានផ្តល់ឲ្យកម្មសិទ្ធិករនូវអានុភាពពិសេសក្នុងការគ្រប់គ្រងទ្រព្យដែលបានកាន់កាប់ស្របច្បាប់ ដោយអនុវត្តសិទ្ធិផ្តាច់មុខក្នុងនាមជាម្ចាស់ទ្រព្យដោយផ្ទាល់ រួមមានសិទ្ធិប្រើប្រាស់ សិទ្ធិអាស្រ័យផល និងសិទ្ធិ

ចាត់ចែង ដែលសិទ្ធិទាំងអស់នោះអាចប្រែប្រួលទៅតាមទំនាក់ទំនងគតិយុត្តិ។ ដើម្បីអនុវត្តសិទ្ធិទាំងនេះ កម្មសិទ្ធិករ អាចទាមទារអ្នកកាន់កាប់ឲ្យប្រគល់វត្ថុមកវិញ។ ឧទាហរណ៍ ប្រសិនបើបុគ្គលណាម្នាក់បានលួចរថយន្តរបស់អ្នកដទៃ នោះកម្មសិទ្ធិករនៃរថយន្តនោះ អាចទាមទារឲ្យជននោះប្រគល់រថយន្តមកវិញបាន។ ប្រសិនបើបុគ្គលណាម្នាក់បាន កាន់កាប់ដីរបស់អ្នកដទៃ ដោយមិនមានសិទ្ធិក្នុងការកាន់កាប់ នោះកម្មសិទ្ធិករនៃដី អាចទាមទារឲ្យប្រគល់ដីនោះមក វិញបាន។ ក៏ប៉ុន្តែ ចំណុចនេះ មិនត្រូវយកមកអនុវត្តឡើយ ប្រសិនបើអ្នកកាន់កាប់ មានមូលហេតុគតិយុត្តិនៃសិទ្ធិ កាន់កាប់ចំពោះកម្មសិទ្ធិករ។ ឧទាហរណ៍ ប្រសិនបើអ្នកកាន់កាប់ ចូលទៅកាន់កាប់ដីនោះ ដោយផ្អែកលើកិច្ចសន្យា ជួលរវាងកម្មសិទ្ធិករ និង អ្នកកាន់កាប់ នោះកម្មសិទ្ធិករ មិនអាចទាមទារឲ្យអ្នកកាន់កាប់ប្រគល់ដីមកវិញបានទេ។

១.២ សិទ្ធិទាមទារឲ្យបញ្ឈប់ការរារាំងដោយផ្អែកលើកម្មសិទ្ធិ (មាត្រា១៥៩)

កម្មសិទ្ធិករមានសិទ្ធិទាមទារឲ្យមានការបញ្ឈប់ការរារាំង ចំពោះអ្នករារាំងនូវការអនុវត្តសិទ្ធិកម្មសិទ្ធិរបស់ខ្លួន បាន។ ឧទាហរណ៍ ប្រសិនបើបុគ្គលម្នាក់ បានប្រើប្រាស់ដីរបស់អ្នកដទៃមកធ្វើជាចំណតរថយន្តរបស់ខ្លួន ដោយមិន មានការយល់ព្រមពីកម្មសិទ្ធិករនៃដី នោះកម្មសិទ្ធិករនៃដី អាចទាមទារបុគ្គលនោះឲ្យយករថយន្តចេញពីដីរបស់ខ្លួន បាន។

១.៣ សិទ្ធិទាមទារឲ្យបង្ការការរារាំងដោយផ្អែកលើកម្មសិទ្ធិ (មាត្រា១៥៩)

កម្មសិទ្ធិករ មានសិទ្ធិទាមទារឲ្យបង្ការការរារាំង ចំពោះអ្នកដែលអាចរារាំង ក្នុងករណីដែលមានការបារម្ភជាក់ ស្តែងថាការអនុវត្តសិទ្ធិកម្មសិទ្ធិរបស់ខ្លួន នឹងទទួលរងនូវការរារាំង។ ឧទាហរណ៍ ប្រសិនបើមានការបារម្ភថាមួយផ្នែក នៃដីរបស់អ្នកជិតខាង នឹងបាក់មកលើដីរបស់ខ្លួន នោះកម្មសិទ្ធិករ អាចទាមទារឲ្យអ្នកជិតខាងអនុវត្តនូវវិធានការ បង្ការ ដូចជាសង់ជញ្ជាំង ដូច្នោះដីរបស់អ្នកជិតខាងនោះ មិនបាក់មកលើដី ខ្លួនទៀតទេ។

២. អត្ថន័យនៃសិទ្ធិទាមទារដោយផ្អែកលើកម្មសិទ្ធិ - ការទទួលបន្ទុកសោហ៊ុយ

តើសិទ្ធិទាមទារដោយផ្អែកលើកម្មសិទ្ធិ គឺជាសិទ្ធិទាមទារឲ្យធ្វើសកម្មភាព ឬសិទ្ធិដែលកម្មសិទ្ធិករមានអាច ធ្វើសកម្មភាពដោយខ្លួនឯង? បញ្ហានេះ គឺទាក់ទងនឹងអ្នកណាដែលគប្បីទទួលបន្ទុកសោហ៊ុយ នៅពេលដែលសិទ្ធិ ទាមទារដោយផ្អែកលើកម្មសិទ្ធិ ត្រូវបានគេអនុវត្ត។ វាអាចមានទ្រឹស្តីចំនួន ២។ ទ្រឹស្តីទី ១ គឺជាទ្រឹស្តីទាមទារឲ្យធ្វើ សកម្មភាព ដែលកំណត់ថាភាគីម្ខាងទៀតគប្បីទទួលបន្ទុកសោហ៊ុយចំណាយ។ ផ្ទុយទៅវិញ ទ្រឹស្តីទាមទារឲ្យទទួល កំណត់ថាកម្មសិទ្ធិករដែលអនុវត្តសិទ្ធិទាមទារឲ្យធ្វើសកម្មភាព គប្បីទទួលបន្ទុកសោហ៊ុយចំណាយ។ សំរាប់ជា ព័ត៌មានបន្ថែម យុត្តិសាស្ត្រតុលាការនៅប្រទេសជប៉ុន គឺជ្រើសរើសយកទ្រឹស្តីទី ១។

ករណីសិក្សា

ចោរម្នាក់បានលួចរថយន្តរបស់ B ហើយបានទុករថយន្តនោះចោលនៅក្នុងដីរបស់ A ។ ក្នុងករណីដែល A ទាមទារ B ឲ្យបញ្ឈប់ការរារាំងដោយផ្អែកលើការអនុវត្តសិទ្ធិលើកម្មសិទ្ធិលើដីនោះ តើអ្នកណាត្រូវទទួលបន្ទុក សោហ៊ុយក្នុងការយករថយន្តនោះចេញ ? នៅពេលដែល B ទាមទារ A ឲ្យប្រគល់រថយន្តវិញដោយផ្អែកលើកម្មសិទ្ធិ តើអ្នកណាត្រូវទទួលបន្ទុកសោហ៊ុយក្នុងការប្រគល់រថយន្តនោះ ?

យោងតាមសម្មតិកម្មខាងលើយើងអាចកំណត់បានថា B គឺជាកម្មសិទ្ធិករនៃរថយន្តដែលត្រូវបានគេលួច និង A គឺជាកម្មសិទ្ធិករនៃដីដែលចោរម្នាក់បានលួចរថយន្តទុកចោល និងជាអ្នកកាន់កាប់រថយន្តក្នុងកំឡុងពេលដែលមិនទាន់មានការទាមទារពីកម្មសិទ្ធិករ។ បញ្ហាចោទ គឺថាតើអ្នកណាជាអ្នកត្រូវទទួលបន្ទុកសោហ៊ុយក្នុងការយករថយន្តនោះចេញ។ ផ្អែកលើទ្រឹស្តីទាមទារឲ្យទទួល ប្រសិនបើ A ទាមទារ B ឲ្យបញ្ឈប់ការរារាំងដោយផ្អែកលើកម្មសិទ្ធិនៅលើដី នោះ A គប្បីទទួលបន្ទុកលើសោហ៊ុយចំណាយ។ ផ្ទុយទៅវិញ ប្រសិនបើ B ទាមទារ A ឲ្យប្រគល់រថយន្តមកវិញ នោះ B គប្បីទទួលបន្ទុកលើសោហ៊ុយចំណាយ។ ដោយផ្អែកទៅលើទ្រឹស្តីទាមទារឲ្យធ្វើសកម្មភាព ប្រសិនបើ A ទាមទារ B ឲ្យបញ្ឈប់ការរារាំងដោយផ្អែកលើកម្មសិទ្ធិ នោះ B គប្បីទទួលបន្ទុកលើសោហ៊ុយចំណាយ។ ផ្ទុយមកវិញ ប្រសិនបើ B ទាមទារ A ឲ្យប្រគល់រថយន្តមកវិញ នោះ B គប្បីទទួលបន្ទុកលើសោហ៊ុយចំណាយ។

៣. ការសម្របសម្រួលនូវផលប្រយោជន៍ទាក់ទងនឹងសិទ្ធិទាមទារឲ្យប្រគល់វិញ ដោយផ្អែកលើកម្មសិទ្ធិ

ប្រសិនបើសិទ្ធិទាមទារដោយផ្អែកលើកម្មសិទ្ធិ ត្រូវបានអនុវត្ត វាមានភាពចាំបាច់ក្នុងការសម្របសម្រួលផលប្រយោជន៍រវាងបុគ្គលដែលអនុវត្តសិទ្ធិ និង ភាគីម្ខាងទៀត។ មាត្រា ១៥៦ រហូតដល់មាត្រា ១៥៨ បញ្ញត្តិអំពីបញ្ហានេះ។

៣.១ វិធានការទាក់ទងនឹងផល (មាត្រា ១៥៦)

ឧទាហរណ៍ ប្រសិនបើ A កាន់កាប់ដីរបស់ B ហើយ B ទាមទារឲ្យ A ប្រគល់ដីមកវិញ ដោយផ្អែកលើមាត្រា ១៥៥ នៅពេលដើមឈើនៅលើដីនោះ មានផ្លែផ្កា តើនរណាគឺជាអ្នកមានសិទ្ធិក្នុងការប្រមូលផលនេះ? មាត្រា ១៥៦ កថាខណ្ឌទី ១ បញ្ញត្តិថា អ្នកកាន់កាប់សុចរិត អាចទទួលផលដែលកើតចេញពីវត្ថុកាន់កាប់នោះ។ ដូច្នេះ ប្រសិនបើ A ជឿជាក់ថា A មានសិទ្ធិ ដូចជា កម្មសិទ្ធិ សិទ្ធិជួលអចិន្ត្រៃយ៍ សិទ្ធិជួល ជាអាទិ៍ ក្នុងការកាន់កាប់ដីនោះ A អាចយកផលនោះបាន។ មាត្រា ១៥៦ កថាខណ្ឌទី ៣ បញ្ញត្តិថា ក្នុងករណីដែលអ្នកកាន់កាប់ប្រគល់វត្ថុកាន់កាប់ឲ្យកម្មសិទ្ធិករវិញ អ្នកកាន់កាប់ទុច្ចរិតនៅពេលដែលផលបានកើតឡើង មានករណីយកិច្ចសងផលដែលខ្លួនបានទទួលនោះវិញ ហើយមានករណីយកិច្ចសងសំណងនូវតម្លៃនៃផលដែលត្រូវបានខូចខាត ឬធ្វេសប្រហែសក្នុងការទទួលដោយកំហុស។ ដូច្នេះ ប្រសិនបើ A ដឹងថាគាត់មិនមានសិទ្ធិក្នុងការកាន់កាប់ដីនោះ គាត់ត្រូវសងផលទៅឲ្យ B ហើយប្រសិនបើផលនោះបានខូចខាត ឬធ្វេសប្រហែសក្នុងការទទួលដោយសារកំហុសរបស់ A នោះ A ត្រូវមានករណីយកិច្ចសងសំណងនូវតម្លៃនៃផលនោះ។ បន្ថែមពីលើនេះ មាត្រា ១៥៦ កថាខណ្ឌទី ២ បានបញ្ញត្តិថា នៅពេលដែលអ្នកកាន់កាប់សុចរិតបានចាញ់ក្តីក្នុងបណ្តឹងអំពីមូលហេតុគតិយុត្តនៃការកាន់កាប់ អ្នកកាន់កាប់នោះ ត្រូវបានចាត់ទុកថាជាអ្នកកាន់កាប់ដោយទុច្ចរិត គិតចាប់តាំងពីពេលបានដាក់ពាក្យបណ្តឹងនោះ។ ដូច្នេះ ប្រសិនបើ A ចាញ់ក្តីក្នុងបណ្តឹងអំពីមូលហេតុគតិយុត្តនៃការកាន់កាប់ នោះ A ត្រូវបានចាត់ទុកថាជាអ្នកកាន់កាប់ទុច្ចរិត និង ត្រូវសងផលនោះមកវិញ។

៣.២ ការទទួលខុសត្រូវចំពោះការបាត់បង់ ឬ ការខូចខាតនៃវត្ថុកាន់កាប់ (មាត្រា ១៥៧)

ជាទូទៅ ចំពោះលក្ខខណ្ឌដែលទាមទារឲ្យមានការទទួលខុសត្រូវ គឺយើងត្រូវធ្វើការបកស្រាយទៅលើទ្រឹស្តីនៃកំហុស ដើម្បីកំណត់ថាតើបុគ្គលណាដែលមានកាតព្វត្រូវរ៉ាប់រងរាល់ការបាត់បង់ ឬការខូចខាតនៃវត្ថុកាន់កាប់

មានន័យថាអ្នកដែលបង្កឲ្យមានការខូចខាតដោយកំហុសផ្ទាល់ ឬមិនផ្ទាល់ គឺមានកាតព្វកិច្ចត្រូវតែទទួលខុសត្រូវ។ អនុវត្តដូចគ្នាចំពោះគោលការណ៍ដែលមានចែងក្នុងមាត្រា ១៥៧ នៃក្រមរដ្ឋប្បវេណី ក្នុងនោះការទទួលខុសត្រូវ និងសំណងនៃការខូចខាតនៃវត្ថុកាន់កាប់ ត្រូវធ្វើការបែងចែករវាងអ្នកកាន់កាប់សុច្ឆរិត និងអ្នកកាន់កាប់ទុច្ឆរិត។

- អ្នកកាន់កាប់ទុច្ឆរិតមានករណីយកិច្ចត្រូវសងសំណងខូចខាតទាំងអស់។
- អ្នកកាន់កាប់សុច្ឆរិតមានករណីយកិច្ចត្រូវសងសំណងខូចខាត ត្រឹមកម្រិតនៃផលប្រយោជន៍ដែលខ្លួននៅតែទទួលប៉ុណ្ណោះ ប៉ុន្តែករណីអ្នកកាន់កាប់ដែលគ្មានឆន្ទៈយកជាកម្មសិទ្ធិ ទោះបីជាក្នុងករណីកាន់កាន់ដោយសុច្ឆរិតក៏ដោយ ក៏មានករណីយកិច្ចសងការខូចខាតទាំងអស់ដែរ។

តើត្រឹមកម្រិតផលប្រយោជន៍ដែលខ្លួននៅតែទទួល ត្រូវបានកំណត់យ៉ាងដូចម្តេច? ឧទាហរណ៍ វាអាចជាប្រាក់សំណងធានារ៉ាប់រង។ ប្រសិនបើអ្នកកាន់កាប់សុច្ឆរិត បានបាត់បង់វត្ថុនោះដោយសារកំហុសរបស់ខ្លួន ហើយបានទទួលនូវប្រាក់សំណងធានារ៉ាប់រង អ្នកកាន់កាប់ត្រូវសងសំណងត្រឹមកម្រិតនៃចំនួនសំណងធានារ៉ាប់រងនោះ។

៣.៣ វិធានការទាក់ទងសោហ៊ុយ (មាត្រា១៥៨)

ក្នុងគោលដៅការពារផលប្រយោជន៍ចំពោះអ្នកកាន់កាប់ដោយសុច្ឆរិត អ្នកកាន់កាប់នោះ អាចទាមទារសោហ៊ុយចំពោះការគ្រប់គ្រង និងថែរក្សាវត្ថុ ដូចជា ៖

- អ្នកកាន់កាប់អាចទាមទារឲ្យកម្មសិទ្ធិករសងសោហ៊ុយចាំបាច់ ដែលខ្លួនចំណាយក្នុងការគ្រប់គ្រងថែរក្សាវត្ថុ និងមិនអាចទាមទារបានក្នុងករណីដែលអ្នកកាន់កាប់បានទទួលផលពីវត្ថុកាន់កាប់។
- ករណីអ្នកកាន់កាប់បានចំណាយប្រាក់ដើម្បីកែលំអវត្ថុកាន់កាប់ ឬចំណាយដើម្បីបង្កើនតម្លៃផ្សេងចំពោះវត្ថុនោះ កម្មសិទ្ធិករត្រូវសងអ្នកកាន់កាប់វិញ ក្នុងកម្រិតដែលកំណើនតម្លៃនោះនៅតែមាន។ ប៉ុន្តែ ចំពោះអ្នកកាន់កាប់ទុច្ឆរិត តុលាការអាចអនុញ្ញាតឲ្យកម្មសិទ្ធិករមានអំឡុងពេលសមរម្យសម្រាប់ការសងនេះ។
- ករណីអចលនវត្ថុ កម្មសិទ្ធិករត្រូវសងនូវសោហ៊ុយដែលអ្នកកាប់បានចេញ ឬកំណើនតម្លៃដែលនៅតែមានចំពោះសំណង់ដែលអ្នកកាន់កាប់សុច្ឆរិតបានសង ដំណាំដែលបានដាំតែមិនទាន់បានទទួលផល និងដើមឈើមិនទាន់បានកាប់។ ចំពោះអ្នកកាន់កាប់ទុច្ឆរិត កម្មសិទ្ធិករមានសិទ្ធិជ្រើសរើសឲ្យអ្នកកាន់កាប់ យកសំណង់ដែលបានសង ដំណាំដែលបានដាំតែមិនទាន់ទទួលផល និងដើមឈើមិនទាន់កាប់នោះចេញពីដី ឬយកវត្ថុនោះជាកម្មសិទ្ធិរបស់ខ្លួន។

ផ្នែកទី ៤

លទ្ធកម្មនៃកម្មសិទ្ធិ

កថាសាគរទី១

លទ្ធកម្មនៃកម្មសិទ្ធិលើអចលនវត្ថុ

និយមន័យ៖ កម្មសិទ្ធិលើអចលនវត្ថុ អាចត្រូវបានធ្វើលទ្ធកម្ម ដោយកិច្ចសន្យា សន្តតិកម្ម និងហេតុដូចជា ៖

- ការកាន់កាប់អចលនវត្ថុដោយសន្តិវិធី និងដឹងឮជាសាធារណៈដោយមានឆន្ទៈយកជាកម្មសិទ្ធិក្នុងអំឡុងពេល ២០ ឆ្នាំ។

- ការកាន់កាប់អចលនវត្ថុដោយសន្តិវិធី និងដឹងឮជាសាធារណៈដោយមានឆន្ទៈយកជាកម្មសិទ្ធិក្នុងអំឡុងពេល ១០ ឆ្នាំ ក្នុងករណីការកាន់កាប់នោះ ធ្វើឡើងដោយសុចរិត និងគ្មានកំហុស នៅពេលចាប់ផ្តើមកាន់កាប់ (មាត្រា១៦០ និងមាត្រា១៦២)។

១. អចលនវត្ថុគ្មានម្ចាស់

ជាគោលការណ៍ វត្ថុត្រូវបានបែងចែកជា ២ ប្រភេទគឺ ចលនវត្ថុ និងអចលនវត្ថុ។ ចំពោះអចលនវត្ថុសំដៅទៅលើដីធ្លី និងវត្ថុជាប់ទៅនឹងដី ហើយមិនអាចផ្លាស់ប្តូរបាន ដូចជាអាគារ សំណង់ ដំណាំ រុក្ខជាតិ ជាអាទិ៍ (មាត្រា ១២០)។

បើយើងពិនិត្យលើសិទ្ធិប្រក្សក្ស ដែលមានចែងក្នុងមាត្រា១៣០ នៃក្រមរដ្ឋប្បវេណី២០០៧ ថា ៖ សិទ្ធិប្រក្សក្សសំដៅលើសិទ្ធិគ្រប់គ្រងលើវត្ថុដោយចំពោះ ដែលអាចអះអាងចំពោះបុគ្គលដទៃទៀតបាន។ ជាទូទៅ គ្រប់វត្ថុទាំងអស់ត្រូវតែមានម្ចាស់ ដែលហៅថា កម្មសិទ្ធិករ។ ប៉ុន្តែត្រង់ចំណុចនេះពុំទាំងអស់ទេ ដូចនេះហើយបានជានៅក្នុងក្រមរដ្ឋប្បវេណី ត្រង់មាត្រា១៦១ ចែងថា ៖ **អចលនវត្ថុគ្មានម្ចាស់ ត្រូវជាកម្មសិទ្ធិរបស់រដ្ឋ ។**

២. អាជ្ញាយុកាលនៃលទ្ធកម្មកម្មសិទ្ធិលើអចលនវត្ថុ

២.១ លក្ខខណ្ឌនៃអាជ្ញាយុកាលនៃលទ្ធកម្មកម្មសិទ្ធិលើអចលនវត្ថុ

មាត្រា១៦២ នៃក្រមរដ្ឋប្បវេណី២០០៧ បានធ្វើការបែងចែកលក្ខខណ្ឌនៃលទ្ធកម្មកម្មសិទ្ធិជា ៣ ប្រភេទ ៖

- ការកាន់កាប់អចលនវត្ថុដោយសន្តិវិធី និងដឹងឮជាសាធារណៈ ដោយមានឆន្ទៈយកជាកម្មសិទ្ធិក្នុងអំឡុងពេល ២០ ឆ្នាំ។

- ការកាន់កាប់អចលនវត្ថុដោយសន្តិវិធី និងដឹងឮជាសាធារណៈ ដោយមានឆន្ទៈយកជាកម្មសិទ្ធិក្នុងអំឡុងពេល ១០ ឆ្នាំ ក្នុងករណីការកាន់កាប់នោះ ធ្វើឡើងដោយសុចរិតនិងគ្មានកំហុសនៅពេលចាប់ផ្តើមកាន់កាប់។

- បទបញ្ញត្តិទាំងពីរចំណុចខាងលើ មិនត្រូវបានយកមកអនុវត្តឡើយចំពោះអចលនវត្ថុ ដែលជាទ្រព្យសម្បត្តិរបស់រដ្ឋទោះបីជាប្រភេទណាក៏ដោយ។ ពាក្យថាប្រភេទណាក៏ដោយ បើយោងតាមច្បាប់ភូមិបាល ២០០១ ត្រង់ជំពូក ២ អំពីកម្មសិទ្ធិសាធារណៈមាត្រា ១៤ ចែងថា ៖ " ទ្រព្យមួយចំនួនរបស់រដ្ឋសមូហភាពដែនដីសាធារណៈដែលត្រូវបានដាក់នៅក្រោមរបបគតិយុត្តពិសេស គឺជា ទ្រព្យសម្បត្តិសាធារណៈ។ ទ្រព្យមួយចំនួនទៀត ត្រូវគ្រប់គ្រងដូច

កម្មសិទ្ធិឯកជននិងអាចជាកម្មវត្ថុនៃកិច្ចការជំនួញ គឺជា ទ្រព្យសម្បត្តិឯកជនរបស់នីតិបុគ្គលសាធារណៈ។^៣ បើយើង ប្រៀបធៀបទៅនឹងបទបញ្ញត្តិនៃមាត្រា ១៦១ វិញ ពុំបានកំណត់ច្បាស់ថា អចលនវត្ថុដែលគ្មានម្ចាស់ ត្រូវជាកម្មសិទ្ធិ របស់រដ្ឋ និងថាតើអចលនវត្ថុនោះជាទ្រព្យសម្បត្តិសាធារណៈរបស់រដ្ឋ ឬ ជាទ្រព្យសម្បត្តិឯកជនរបស់រដ្ឋ។ ត្រង់ ចំណុចនេះជាភាពពុំច្បាស់លាស់នៃក្រមរដ្ឋប្បវេណី ២០០៧។ ប៉ុន្តែបើយើងក្រឡេកមើលអំពីប្រវត្តិសាស្ត្រប្រទេស កម្ពុជានៅក្រោយថ្ងៃរដោះ ៧ ខែ មករា ឆ្នាំ ១៩៧៩ ពីរបបប្រល័យពូជសាសន៍ ប៉ុលពត យើងបានបង្កើតរបបថ្មីមួយ ទៀត គឺសាធារណៈរដ្ឋប្រជាមានិត្យកម្ពុជា ដែលមានរបបនយោបាយឯកបក្ស សង្គមនិយម និងមានសេដ្ឋកិច្ច ផែនការ (សេដ្ឋកិច្ចជាតិ ស្ថិតនៅក្រោមការដឹកនាំរបស់រដ្ឋ)^៤ ។ ទ្រព្យសម្បត្តិជាកម្មសិទ្ធិរបស់រដ្ឋមានដីធ្លី ព្រៃឈើ សមុទ្រ ទន្លេ បឹង ធនធានធម្មជាតិ មជ្ឈមណ្ឌលសេដ្ឋកិច្ច វប្បធម៌ មូលដ្ឋានការពារប្រទេស និងសំណង់ផ្សេងៗទៀត របស់រដ្ឋ។^៥ចំណែកមាត្រា ១៧ នៃរដ្ឋធម្មនុញ្ញដែលចែងថា ៖ ជនណាក៏ដោយគ្មានសិទ្ធិទិញ លក់ បញ្ចាំ ឬប្រវាស់ដី ធ្លីបានឡើយ។ ជនណាក៏ដោយ មិនអាចប្រើប្រាស់ដីធ្លីកសិកម្ម ដីព្រៃក្នុងគោលបំណងផ្សេងទៀតបានបើគ្មានការ អនុញ្ញាតពីក្រសួងសមត្ថកិច្ច។

នៅថ្ងៃទី ៣០ ខែ មេសា ឆ្នាំ ១៩៨៩ ប្រទេសកម្ពុជាបានបង្កើតរដ្ឋធម្មនុញ្ញមួយថ្មី ដែលបាន កំណត់អំពីរបបនយោបាយថ្មីមានឈ្មោះថា “រដ្ឋកម្ពុជា” ក្នុងនោះមានរបបនយោបាយពហុបក្ស។^៥ ទាក់ទងទៅនឹង បញ្ហាអចលនទ្រព្យនេះ យើងឃើញមានចែងពីមាត្រា ១៤ ដល់មាត្រា ១៧ នៃរដ្ឋធម្មនុញ្ញនេះ បានចែងដូចតទៅ៖

មាត្រា ១៤ ៖ ទ្រព្យសម្បត្តិរបស់រដ្ឋមាន ដីធ្លី ព្រៃឈើ សមុទ្រ ទន្លេ បឹង ធនធានធម្មជាតិ មជ្ឈមណ្ឌលសេដ្ឋ កិច្ច វប្បធម៌ មូលដ្ឋានការពារប្រទេស និងសំណង់ផ្សេងៗ ទៀតរបស់រដ្ឋ។

មាត្រា ១៥ ៖ ពលរដ្ឋកម្ពុជាមានសិទ្ធិពេញទីក្នុងការកាន់កាប់ប្រើប្រាស់ដីធ្លី និងមានសិទ្ធិតំណាងរតកលើដីធ្លី ដែលរដ្ឋប្រគល់ឲ្យសំរាប់រស់នៅនិងធ្វើអាជីវកម្ម។

មាត្រា ១៦ ៖ រដ្ឋហាមឃាត់ក្នុងការចាប់ដីទំនេរ បង់ពន្ធទុកសំរាប់លក់ និងជួលឲ្យអ្នកដទៃ។ ជនណាក៏ដោយ មិនអាចប្រើប្រាស់ដីធ្លីកសិកម្ម ដីព្រៃ ដោយចិត្តឯងក្នុងគោលបំណងផ្សេងទៀតបានឡើយ បើគ្មានការអនុញ្ញាតពី អាជ្ញាធរមានសមត្ថកិច្ច។

មាត្រា ១៧ ៖ សិទ្ធិកាន់កាប់ និងប្រើប្រាស់ដីធ្លីនឹងត្រូវកំណត់ដោយច្បាប់មួយដោយឡែក។

ចំណុចនេះបានបង្ហាញឲ្យឃើញអំពីការវិវត្តន៍ និងផ្លាស់ប្តូរនូវនយោបាយដីធ្លី អចលនទ្រព្យពោលគឺអនុញ្ញាត ឲ្យឯកជនអាចមិនគ្រាន់តែ ប្រើប្រាស់ អាស្រ័យផល លើដីរដ្ឋដូចមុននោះទេ គឺបានអនុញ្ញាតឲ្យឯកជនអាចកាន់កាប់ ប្រើប្រាស់ដីធ្លី និងមានសិទ្ធិតំណាងរតកនៃដីធ្លីដែលរដ្ឋប្រគល់ឲ្យសំរាប់រស់នៅនិងធ្វើអាជីវកម្ម។ ទាំងនេះជាប្រវត្តិសង្ខេបនៃ ការទទួលបាននូវសិទ្ធិផ្សេងៗ របស់ពលរដ្ឋកម្ពុជាតាមរយៈការផ្លាស់ប្តូររបបនយោបាយនៃប្រទេសកម្ពុជា។

³ មាត្រា១១នៃរដ្ឋធម្មនុញ្ញនៃសាធារណៈរដ្ឋប្រជាមានិត្យកម្ពុជា១៩៨១
⁴ មាត្រា១៤នៃរដ្ឋធម្មនុញ្ញនៃសាធារណៈរដ្ឋប្រជាមានិត្យកម្ពុជា១៩៨១
⁵ មាត្រា១ និងមាត្រា៤ថ្មីនៃរដ្ឋធម្មនុញ្ញរដ្ឋកម្ពុជា១៩៨៩

នៅថ្ងៃទី ២៤ ខែ កញ្ញា ឆ្នាំ ១៩៩៣ ប្រទេសកម្ពុជាបានបង្កើតរបបថ្មីមួយគឺជានិយមអាស្រ័យរដ្ឋធម្មនុញ្ញ ដែលជំពូក ៣ នៃរដ្ឋធម្មនុញ្ញនេះ ចែង " អំពីសិទ្ធិ និងករណីយកិច្ចរបស់ប្រជាពលរដ្ឋខ្មែរ "។ ក្នុងចំណោមសិទ្ធិដទៃ ទៀតដែលបានផ្តល់ឲ្យដោយច្បាប់នេះ គេឃើញមានការផ្តល់សិទ្ធិជូនពលរដ្ឋលើបញ្ហាដីធ្លី ដូចជាមាត្រា ៤៤ នៃរដ្ឋ ធម្មនុញ្ញនេះ បានចែងថា ៖ ជនណាក៏ដោយ ទោះជាបុគ្គលក្តីជាសមូហភាពក្តីមានសិទ្ធិជាម្ចាស់កម្មសិទ្ធិ។ មានតែរូបវ័ ្តបុគ្គល ឬនីតិបុគ្គលដែលមានសញ្ញាតិជាខ្មែរទេ ទើបមានសិទ្ធិជាម្ចាស់កម្មសិទ្ធិលើដីធ្លី។

កម្មសិទ្ធិឯកជនស្របច្បាប់ស្ថិតនៅក្រោមការគាំពារនៃច្បាប់។

ដែលនឹងដកហូតអំពីជនណាមួយបាននោះ លុះត្រាតែប្រយោជន៍សាធារណៈតម្រូវឲ្យធ្វើក្នុងករណីដែលច្បាប់ បានបញ្ញត្តិទុក ដែលត្រូវផ្តល់សំណងជាមុន ដោយសមរម្យ និងយុត្តិធម៌។

យើងសង្កេតឃើញថារដ្ឋធម្មនុញ្ញ បានផ្តល់សិទ្ធិជូនពលរដ្ឋខ្មែរ ក្នុងការធ្វើជាកម្មសិទ្ធិករលើអចលនទ្រព្យ។ នៅថ្ងៃទី ៣០ ខែ សីហា ឆ្នាំ ២០០១ ព្រះមហាក្សត្រនៃព្រះរាជាណាចក្រកម្ពុជានរោត្តមសីហនុ បានប្រកាសឲ្យប្រើ ច្បាប់ភូមិបាល។ មាតិកាទី ២ នៃច្បាប់នេះ ចែងអំពីលទ្ធកម្មនៃកម្មសិទ្ធិ ចាប់ពីមាត្រា ២៩ ដល់មាត្រា ៤៧ នៃច្បាប់ នេះ និង មាត្រា ១៥ នៃច្បាប់ស្តីពីការអនុវត្តក្រមរដ្ឋប្បវេណី ២០១១ ចែងថា ៖

១. ក្នុងករណីដែលបុគ្គលដែលកំណត់ក្នុងកថាខណ្ឌទី២ នៃមាត្រា ១៤ (ភោគៈ) ខាងលើនេះ បានធ្វើលទ្ធកម្ម កម្មសិទ្ធិលើដីនោះ ដោយយោងតាមបញ្ញត្តិនៃច្បាប់ភូមិបាល ឆ្នាំ ២០០១ សិទ្ធិដែលទទួលបានបង្កើតលើដីនោះ មុន ពេលលទ្ធកម្មនោះ ត្រូវក្លាយទៅជាសិទ្ធិដែលយកកម្មសិទ្ធិលើដីនោះ ឬ ដីដែលជាកម្មវត្ថុនៃកម្មសិទ្ធិនោះមកធ្វើជា កម្មវត្ថុ។

២. ក្នុងការអនុវត្តក្រមរដ្ឋប្បវេណី ប្រសិនបើបញ្ហាអំពីអំឡុងពេលកើតឡើងចំពោះសិទ្ធិដែលកំណត់ក្នុងកថា ខណ្ឌទី ១ ខាងលើនេះ អំឡុងពេលត្រូវគណនា ចាប់ពីពេលដែលសិទ្ធិនោះត្រូវបានបង្កើតជាដំបូង។ ប៉ុន្តែ ចំពោះ អាជ្ញាយុកាលនៃលទ្ធកម្មអំឡុងពេលនោះ ត្រូវគណនាចាប់ពីពេលដែលនឹងត្រូវបានធ្វើលទ្ធកម្មនោះបានក្លាយជាទៅ ជាកម្មវត្ថុនៃកម្មសិទ្ធិ។

ដូចនេះ បទបញ្ញត្តិទាំងឡាយដូចរៀបរាប់ខាងលើ មានជាប់ពាក់ព័ន្ធយ៉ាងជិតស្និទ្ធទៅនឹងក្រមរដ្ឋប្បវេណី ២០០៧ ត្រង់ចំណុច លទ្ធកម្មនៃកម្មសិទ្ធិ។

កថាខណ្ឌទី ១ នៃមាត្រា ១៦២ នៃក្រមរដ្ឋប្បវេណី អ្នកកាន់កាប់អចលនវត្ថុ ដោយបំពេញលក្ខខណ្ឌដូចខាង ក្រោមត្រូវធ្វើលទ្ធកម្មលើកម្មសិទ្ធិ ៖

☞ បានកាន់កាប់អចលនវត្ថុដោយសន្តិវិធី និងដឹងឮជាសាធារណៈ ដោយមានឆន្ទៈយកជាកម្មសិទ្ធិក្នុង អំឡុងពេល២០ឆ្នាំគិតចាប់ពីពេលដែលសិទ្ធិនោះត្រូវបានបង្កើតជាដំបូង (ច្បាប់ស្តីពីការអនុវត្តក្រមរដ្ឋប្បវេណី ២០១១ មាត្រា ១៥ កថាខណ្ឌទី ១)។

☞ បានកាន់កាប់អចលនវត្ថុដោយសន្តិវិធី និងដឹងពូជាសាធារណៈ ដោយមានឆន្ទៈយកជាកម្មសិទ្ធិក្នុង អំឡុងពេល១០ឆ្នាំ បើជននោះសុចរិត និងគ្មានកំហុសនៅពេលដែលខ្លួនចាប់ផ្តើមកាន់កាប់។

☞ បទបញ្ញត្តិទាំងពីរចំណុចខាងលើ មិនត្រូវបានយកមកអនុវត្តឡើយចំពោះអចលនវត្ថុដែលជាទ្រព្យ សម្បត្តិរបស់រដ្ឋ ទោះបីជាប្រភេទណាក៏ដោយ។ ពាក្យថាប្រភេទណាក៏ដោយបើយោងតាមច្បាប់ភូមិបាល ២០០១ ត្រង់ជំពូក ២ អំពីកម្មសិទ្ធិសាធារណៈ មាត្រា ១២ ចែងថា៖ “ ទ្រព្យមួយចំនួនរបស់រដ្ឋសមូហភាពដែនដីសាធារណៈ ដែលត្រូវបានដាក់នៅក្រោមរបបគតិយុត្តពិសេស គឺជាទ្រព្យសម្បត្តិសាធារណៈ។ ទ្រព្យមួយចំនួនទៀតត្រូវគ្រប់គ្រង ដូចកម្មសិទ្ធិឯកជន និងអាចជាកម្មវត្ថុនៃកិច្ចការជំនួញ គឺជាទ្រព្យសម្បត្តិឯកជន របស់នីតិបុគ្គលសាធារណៈ។ ”

២.២ បញ្ញត្តិនៃការសន្មតចំពោះលក្ខខណ្ឌ

ករណីសិក្សា

១. តើ X អាចអះអាងពីអាជ្ញាយុកាលនៃលទ្ធកម្មកម្មសិទ្ធិលើដីនោះចំពោះ Z បានដែរឬទេ?

ករណីនេះយើងត្រូវពិនិត្យមើលលក្ខខណ្ឌនៃមាត្រា ១៦២ និងមាត្រា ២៣៤ (ការសន្មត)។ បើយើងពិនិត្យ ទៅលើអង្គហេតុខាងលើ យើងឃើញថា X បានទិញដីនេះពី Y និងបានរស់នៅអស់រយៈពេល ១០ ឆ្នាំមកហើយ ដោយសុចរិត និងគ្មានកំហុស។ ការទិញដីរបស់ X ពី Y មិនបានបញ្ជាក់ថាមានឆន្ទៈយកជាកម្មសិទ្ធិ និងដឹងពូជា សាធារណៈដែរឬទេ?

យើងពិនិត្យឃើញថា X មានឆន្ទៈយកដីនោះធ្វើជាកម្មសិទ្ធិ ព្រោះបានទិញដីនេះពី Y និងមានការដឹងពូជា សាធារណៈពីអាជ្ញាធរដែនដីនោះ សំដៅទៅលើការកាន់កាប់ដោយមិនលាក់បិទបាំង ដើម្បីធ្វើឲ្យអ្នកមានសិទ្ធិលើ វត្ថុកាន់កាប់អាចដឹងឬឃើញវត្ថុកាន់កាប់នោះ (មាត្រា២៣៣ កថាខណ្ឌទី១ និងទី៣)។ ចំណុចមួយទៀត ពាក្យថា ការកាន់កាប់ដោយសុចរិត មានន័យថា ជាការកាន់កាប់ដោយមិនបានដឹងថាខ្លួនគ្មានសិទ្ធិទេ (មាត្រា២៣៣ កថា ខណ្ឌទី១)។ ម្យ៉ាងទៀត តាមការបកស្រាយខាងលើទាក់ទងទៅនឹងបញ្ហាគ្មានកំហុស មានន័យថា X គ្មានកំហុស ក្នុងការមិនបានដឹងអំពីការកាន់កាប់នេះថាខ្លួនគ្មានសិទ្ធិទេ។ ដោយអនុវត្តមាត្រា១៦២ កថាខណ្ឌទី ២ ត្រូវធ្វើលទ្ធ កម្មនូវកម្មសិទ្ធិលើអចលនវត្ថុនោះបាន។ ដូចនេះ X អាចអះអាងពីអាជ្ញាយុកាលនៃលទ្ធកម្មលើដីនោះចំពោះ Z បាន។

២. តើ X អាចអះអាងពីអាជ្ញាយុកាលនៃលទ្ធកម្មកម្មសិទ្ធិលើដីនោះចំពោះ Z បានដែរឬទេ?

X បានទិញដីពី Y ប៉ុន្តែ X មិនបានចុះបញ្ជីទេ។ ការចុះបញ្ជីគឺជាលក្ខខណ្ឌដើម្បីបង្កើតអានុភាពនៃការផ្ទេរ កម្មសិទ្ធិលើអចលនវត្ថុដោយការព្រមព្រៀង។ ដូច្នេះ X មិនបានធ្វើលទ្ធកម្មកម្មសិទ្ធិលើដីនោះ ដោយផ្អែកលើកិច្ច សន្យាលក់ទិញទេ។ ក៏ប៉ុន្តែ X បានកាន់កាប់ដីនោះអស់រយៈពេល ១០ ឆ្នាំ ដូច្នេះ ប្រសិនបើ X បានបំពេញ លក្ខខណ្ឌដើម្បីបង្កើតអានុភាពនៃអាជ្ញាយុកាលនៃលទ្ធកម្មកម្មសិទ្ធិលើអចលនវត្ថុ នោះ X អាចអះអាងពីកម្មសិទ្ធិ របស់ខ្លួនចំពោះ A បាន។ គេគិតថា X បានចាប់ផ្តើមការកាន់កាប់ដោយសុចរិត ព្រោះ X បានធ្វើកិច្ចសន្យាលក់ទិញ

ជាមួយ Y ។ ក៏ប៉ុន្តែ វាមិនមានភាពច្បាស់លាស់ ថាតើគាត់មានកំហុសឬគ្មានកំហុស។ វាអាស្រ័យទៅលើស្ថានភាពជាក់ស្តែង និង ការបកស្រាយ។ ប្រសិនបើ យើងចាត់ទុកថា X គ្មានកំហុស នៅពេលដែលគាត់ចាប់ផ្តើមការកាន់កាប់ នោះ X អាចធ្វើលទ្ធកម្មកម្មសិទ្ធិលើដីនោះ ដោយផ្អែកលើមាត្រា ១៦២ កថាខណ្ឌទី ២។

៣. តើ Z អាចអះអាងពីអាជ្ញាយុកាលនៃលទ្ធកម្មកម្មសិទ្ធិលើដីនោះចំពោះ A បានដែរឬទេ?

ករណីនេះ យើងអាចពិនិត្យមើលមាត្រា ២៣៥ នៃក្រមរដ្ឋប្បវេណី២០០៧។ កថាខណ្ឌទី១ នៃមាត្រានេះ ចែងថា ៖ អ្នកដែលបន្តការកាន់កាប់ អាចអះអាងតែការកាន់កាប់របស់ខ្លួនក៏បាន ឬ អាចអះអាងការកាន់កាប់របស់ខ្លួន ជាមួយនឹងការកាន់កាប់របស់អ្នកកាន់កាប់មុនក៏បាន។ កថាខណ្ឌទី២ នៃមាត្រាដដែលបានបន្តថា ៖ ក្នុងករណីដែលបានអះអាងការកាន់កាប់របស់អ្នកកាន់កាប់មុន ជាមួយនឹងការកាន់កាប់របស់ខ្លួន អ្នកដែលបន្តការកាន់កាប់នោះ ត្រូវបន្តនូវវិការៈនៃការកាន់កាប់របស់អ្នកកាន់កាប់មុន។ ជាលទ្ធផល ក្នុងករណីដែលការកាន់កាប់ដោយមានវិការៈ ទោះបីជាការកាន់កាប់របស់ខ្លួនជាការកាន់កាប់ដោយគ្មានវិការៈក៏ដោយ ក៏ការកាន់កាប់នោះក្លាយជាការកាន់កាប់ដោយមានវិការៈ ដោយបញ្ចូលការកាន់កាប់ទាំងពីរនោះដែរ។

ដោយយោងលើធាតុនិក្សានុកូល និងអង្គហេតុខាងលើយើងអាចអះអាងថា៖

- ☛ X បានទិញដីពី Y ដែល Y ពុំមែនជាកម្មសិទ្ធិករនៃដីនោះ បញ្ហានេះមានវិការៈ
- ☛ X បានទទួលមរណភាព និងបានបន្តមរតកនេះទៅឲ្យ Z ហើយ Z ក៏បានដឹងអំពីបញ្ហាថា Y មិនមែនជាកម្មសិទ្ធិករលើដីនោះដែរ។ មានន័យថា Z បានដឹងអំពីបញ្ហាវិការៈនេះ។ ដូច្នេះ Z មិនអាចអះអាងពីអាជ្ញាយុកាលនៃលទ្ធកម្ម ដោយផ្អែកតែទៅលើការកាន់កាប់របស់ខ្លួននោះទេ។ ក៏ប៉ុន្តែ Z អាចលើកឡើងពីការកាន់កាប់របស់ខ្លួនជាមួយនឹងការកាន់កាប់របស់ X ។ ដោយផ្អែកទៅលើអង្គហេតុខាងលើ X បានចាប់ផ្តើមការកាន់កាប់ដោយសុចរិត និងគ្មានកំហុស។ អត្ថិភាពនៃកំហុស ត្រូវបានវិនិច្ឆ័យនៅពេលចាប់ផ្តើមការកាន់កាប់។ ដូច្នេះ ប្រសិនបើ Z អាចអះអាងពីការកាន់កាប់របស់ខ្លួនជាមួយនឹងការកាន់កាប់របស់ X នោះ ការកាន់កាប់នេះ ត្រូវបានចាត់ទុកថាជាការកាន់កាប់ដោយគ្មានកំហុស។ ដូច្នេះ Z អាចអះអាងពីកម្មសិទ្ធិលើដីនោះដោយផ្អែកលើមាត្រា ១៦២ កថាខណ្ឌទី ២។

២.៣ អានុភាពប្រតិសកម្មនៃអាជ្ញាយុកាលនៃលទ្ធកម្ម (មាត្រា១៦៣)

ទាក់ទងទៅនឹងអាជ្ញាយុកាលនៃលទ្ធកម្មសិទ្ធិលើអចលនវត្ថុ មានអានុភាពប្រតិសកម្ម ចាប់ពីថ្ងៃចាប់ផ្តើមគិតអាជ្ញាយុកាលនេះ។ ផលដែលបានកើតឡើង ក្រោយថ្ងៃចាប់ផ្តើមគិតអាជ្ញាយុកាលនេះត្រូវធ្លាក់ទៅអ្នកដែលធ្វើលទ្ធកម្មនូវកម្មសិទ្ធិដោយអាជ្ញាយុកាល។ ឧទាហរណ៍ ប្រសិនបើលោក X ជាម្ចាស់កម្មសិទ្ធិករលើដីមួយកន្លែង។ លោក Y បានចូលទៅកាន់កាប់លើដីនោះ ហើយរយៈពេល១០ ឆ្នាំកន្លងទៅ។ យោងមាត្រា ១៦២ កថាខណ្ឌទី ២ ប្រសិនបើលោក Y ចូលកាន់កាប់ដីនោះ ដោយសន្តិវិធី និងដោយដឹងព្រាសាធារណៈ មានឆន្ទៈយកជាកម្មសិទ្ធិ។

ជាងនេះទៅទៀតប្រសិនបើ Y ជាជនសុចរិត និងគ្មានកំហុស នៅពេលដែលខ្លួនចាប់ផ្តើមកាន់កាប់។ ដូចនេះ Y គឺជាអ្នកធ្វើកម្មសិទ្ធិដោយអាជ្ញាយុកាល ហើយផលលើដីនោះក៏ត្រូវធ្លាក់មកលើ Y ដែរ។

២.៤ ការលើកឡើងនូវអាជ្ញាយុកាលនៃលទ្ធកម្ម (មាត្រា១៦៤)

២.៤.១ អត្ថន័យនៃការលើកឡើងនូវអាជ្ញាយុកាលនៃលទ្ធកម្ម

ការលើកឡើងនូវអាជ្ញាយុកាលនូវកម្មសិទ្ធិ គឺជាការបង្ហាញឆន្ទៈដើម្បីលើកឡើងពីអានុភាពនៃអាជ្ញាយុកាលនៃលទ្ធកម្ម។

២.៤.២ ជនដែលមានសិទ្ធិលើកឡើងនូវអាជ្ញាយុកាលនៃលទ្ធកម្ម

បុគ្គលដែលមានសិទ្ធិលើកឡើងនូវអាជ្ញាយុកាលមានដូចជា៖

- ☛ អ្នកដែលនឹងធ្វើលទ្ធកម្មលើកម្មសិទ្ធិដោយអាជ្ញាយុកាល
- ☛ អ្នកដែលទទួលបានការបង្កើតសិទ្ធិជួលអចិន្ត្រៃយ៍
- ☛ អ្នកដែលទទួលបានសិទ្ធិផលបូក
- ☛ អ្នកដែលទទួលបានសិទ្ធិប្រើប្រាស់ និងអាស្រ័យនៅ
- ☛ អ្នកដែលទទួលបានសិទ្ធិសេវភាព
- ☛ អ្នកដែលទទួលបានសិទ្ធិជួល
- ☛ អ្នកដែលទទួលបានសិទ្ធិហ៊ុំប៉ូតែក
- ☛ អ្នកដែលទទួលបានសិទ្ធិលើការបញ្ជាពីអ្នកដែលនឹងធ្វើលទ្ធកម្មនូវកម្មសិទ្ធិ និងបុគ្គលផ្សេងទៀតដែល

មានផលប្រយោជន៍ត្រឹមត្រូវតាមច្បាប់ ក្នុងការលើកឡើងនូវអាជ្ញាយុកាលនៃលទ្ធកម្មបាន។

តុលាការមិនអាចចេញសាលក្រម ឬសាលដីកា ដោយផ្អែកលើអាជ្ញាយុកាលនៃលទ្ធកម្មទេ ប្រសិនបើភាគីមិនបានលើកឡើងនូវអាជ្ញាយុកាលនៃលទ្ធកម្ម។

២.៤.៣ អានុភាពនៃការលើកឡើងនូវអាជ្ញាយុកាលនៃលទ្ធកម្ម

ក. ប្រសិនបើអ្នកដែលនឹងធ្វើលទ្ធកម្មនូវកម្មសិទ្ធិដោយអាជ្ញាយុកាល លើកឡើងនូវអាជ្ញាយុកាលនៃលទ្ធកម្ម តតិយជនក៏ទទួលបាននូវផលប្រយោជន៍នៃអាជ្ញាយុកាលនៃលទ្ធកម្មនេះដែរ។ ប្រសិនបើអ្នកដែលមានសិទ្ធិលើកឡើងក្រៅពីអ្នកដែលនឹងធ្វើលទ្ធកម្មនូវកម្មសិទ្ធិដោយអាជ្ញាយុកាល បានលើកឡើងនូវអាជ្ញាយុកាលនៃលទ្ធកម្ម អានុភាពនៃការលើកឡើងនេះ កើតឡើងតែរវាងអ្នកដែលបានលើកឡើងនូវអាជ្ញាយុកាលនៃលទ្ធកម្ម និងម្ចាស់កម្មសិទ្ធិដើមតែប៉ុណ្ណោះ។

ឧទាហរណ៍ លោក X ជាម្ចាស់កម្មសិទ្ធិករលើដីមួយកន្លែង។ លោក Y បានចូលទៅកាន់កាប់លើដីនោះ ហើយរយៈពេល ១០ ឆ្នាំ កន្លងទៅ។ ប្រសិនបើលោក Y ចូលកាន់កាប់ដីនោះ ដោយសន្តិវិធី និងដោយដឹងព្រាងសាធារណៈមានឆន្ទៈយកជាកម្មសិទ្ធិ។ ជាងនេះទៅទៀតប្រសិនបើ Y ជាជនសុចរិត និងគ្មានកំហុស នៅពេលដែលខ្លួនចាប់ផ្តើមកាន់កាប់ ដូចនេះ លោក Y អាចនឹងលើកឡើងពីអាជ្ញាយុកាលនៃលទ្ធកម្មបាន ក្នុងករណីលោក X ប្តឹងទាមទារដី

នោះ។ ហើយប្រសិនលោក Y បានយកដីនោះទៅដាក់ ហ៊ីប៉ូតែកជាមួយលោក Z ដូចនេះលោក Z ជាតតិយជនក៏ អាចទទួលបានផលប្រយោជន៍នៃអាជ្ញាយុកាលនៃលទ្ធកម្មនេះដែរ។

ខ. ម្យ៉ាងវិញទៀតប្រសិនបើ លោក Z ជាអ្នកលើកឡើងនូវអាជ្ញាយុកាលនៃលទ្ធកម្មសិទ្ធិ ការលើកឡើងនេះ មានអានុភាពតែរវាងលោក X និងលោក Z ប៉ុណ្ណោះ។

២.៥. ការបោះបង់ចោលនូវផលប្រយោជន៍នៃអាជ្ញាយុកាលនៃលទ្ធកម្ម

២.៥.១ អត្ថន័យនៃការបោះបង់ចោលនូវផលប្រយោជន៍នៃអាជ្ញាយុកាលនៃលទ្ធកម្ម (មាត្រា១៦៥)

អាជ្ញាយុកាលគឺជាបឋមសម្រាប់ផលប្រយោជន៍សាធារណៈ ហេតុនេះហើយបុគ្គលឯកជនពុំអាចបង្ហាញនូវ បដិសេធចោលរបបអាជ្ញាយុកាលនេះជាមុនបានឡើយ។ ក៏ប៉ុន្តែការបោះបង់ផលប្រយោជន៍នៃអាជ្ញាយុកាលក្រោយ ពេលអាជ្ញាយុកាលនោះបានសំរេច អាចធ្វើទៅបានតាមគោលគំនិតនៃមាត្រា ១៦៤ ដែលប្រគល់សិទ្ធិឲ្យអ្នកធ្វើលទ្ធ កម្មដោយអាជ្ញាយុកាល សម្រេចទទួលបាន មិនទទួលបានផលប្រយោជន៍នោះ។

២.៥.២ អានុភាពនៃការបោះបង់ចោលនូវផលប្រយោជន៍នៃអាជ្ញាយុកាលនៃលទ្ធកម្ម (មាត្រា១៦៦)

អានុភាពនៃការបោះបង់ចោលនូវផលប្រយោជន៍នៃអាជ្ញាយុកាលនៃលទ្ធកម្ម មានតែទៅលើភាគីដែលជាកម្ម សិទ្ធិករដើម ឧទាហរណ៍ លោក X និងអ្នកមានសិទ្ធិលើកឡើងដែលបានបោះបង់ចោលនូវផលប្រយោជន៍នោះ ប៉ុណ្ណោះ។

- ឧទាហរណ៍ ☞ អ្នកដែលនឹងធ្វើលទ្ធកម្មលើកម្មសិទ្ធិដោយអាជ្ញាយុកាល
- ☞ អ្នកដែលទទួលបានការបង្កើតសិទ្ធិជួលអចិន្ត្រៃយ៍
- ☞ អ្នកដែលទទួលបានសិទ្ធិផលប្រយោជន៍
- ☞ អ្នកដែលទទួលបានសិទ្ធិប្រើប្រាស់ និងអាស្រ័យនៅ
- ☞ អ្នកដែលទទួលបានសិទ្ធិសេវភាព
- ☞ អ្នកដែលទទួលបានសិទ្ធិជួល
- ☞ អ្នកដែលទទួលបានសិទ្ធិហ៊ីប៉ូតែក
- ☞ អ្នកដែលទទួលបានសិទ្ធិលើការបញ្ចាំ

២.៦ ការផ្អាកអាជ្ញាយុកាលនៃលទ្ធកម្ម

២.៦.១ ហេតុនៃការផ្អាកអាជ្ញាយុកាលនៃលទ្ធកម្ម (មាត្រា១៦៧)

ការផ្អាកអាជ្ញាយុកាលនៃលទ្ធកម្ម គឺជាហេតុឧបសគ្គនៃអាជ្ញាយុកាល។ ការផ្អាកនេះបណ្តាលមកពីមូលហេតុ ២ គឺ ៖

- ការផ្អាកអាជ្ញាយុកាលដោយធម្មជាតិ។ (មាត្រា១៦៧ ចំណុច ក) ការផ្អាកបែបនេះកើតឡើងដោយការ បាត់បង់ការកាន់កាប់របស់ជនដែលមានសិទ្ធិទទួលបានលទ្ធកម្មនៃកម្មសិទ្ធិ ។

- ការផ្អាកអាជ្ញាយុកាលដែលកំណត់ដោយច្បាប់។ (មាត្រា១៦៧ ចំណុច ខ គ និង ឃ) ការផ្អាកបែបនេះគឺជា ការផ្អាក ដោយមូលហេតុមានបណ្តឹងទៅតុលាការ ឬការអនុវត្តសិទ្ធិដែលមានលក្ខណៈប្រហាក់ប្រហែល សកម្មភាពអនុវត្ត ដោយបង្ខំ ឬសកម្មភាពចាត់ចែងរក្សាការពារ ឬការទទួលស្គាល់។

ក្នុងករណីដែលមានការផ្អាកអាជ្ញាយុកាល រយៈពេលនៃអាជ្ញាយុកាល ដែលបានកន្លងផុតទៅរហូតដល់ពេល ដែលហេតុនេះកើតឡើង នឹងលែងមានន័យ ហើយអំឡុងពេលនៃអាជ្ញាយុកាលនោះនឹងមានដំណើរការសារជាថ្មី ទៀត ក្រោយពីការផ្អាកអាជ្ញាយុកាលនោះត្រូវរលត់។ អាចនិយាយម្យ៉ាងទៀតថា រយៈពេលនៃអាជ្ញាយុកាលត្រូវបាន ព្យួរ។

ក. ការបាត់បង់ការកាន់កាប់ដោយមានឆន្ទៈយកជាកម្មសិទ្ធិ (មាត្រា១៦៩)

បើអ្នកកាន់កាប់ដោយមានឆន្ទៈយកជាកម្មសិទ្ធិ បានបាត់បង់ការកាន់កាប់ក្រៅពីឆន្ទៈរបស់ខ្លួន ហើយកាន់ កាប់ឡើងវិញ នៅក្នុងអំឡុងពេល ១ ឆ្នាំ ឬ ដោយបណ្តឹងដែលដាក់ពាក្យនៅក្នុងអំឡុងពេល ១ ឆ្នាំ ត្រូវចាត់ទុកអាជ្ញា យុកាលនៃលទ្ធកម្មមិនបានផ្អាក។ ករណីនេះគឺជាការការពារសិទ្ធិអ្នកដែលនឹងធ្វើលទ្ធកម្មលើអចលនវត្ថុ។

ខ. ការទាមទារតាមផ្លូវតុលាការ ឬការអនុវត្តសិទ្ធិដែលមានលក្ខណៈប្រហាក់ប្រហែល (មាត្រា១៧០)

ប្រសិនបើមានការទាមទារតាមផ្លូវតុលាការ ទៅលើលទ្ធកម្មកម្មសិទ្ធិអចលនទ្រព្យ ត្រូវបានតុលាការលើក បណ្តឹងចោល ឬត្រូវបានដកវិញ ការផ្អាកអាជ្ញាយុកាលមិនត្រូវបានគិតឡើយ។

គ. សកម្មភាពអនុវត្តដោយបង្ខំ ឬសកម្មភាពចាត់ចែងរក្សាការពារ (មាត្រា១៧១)

ដូចគ្នានឹងករណីខាងលើដែរ ប្រសិនបើមានការលុបចោលសកម្មភាពអនុវត្តដោយបង្ខំ ឬសកម្មភាពចាត់ចែង រក្សាការពារតាមពាក្យសុំរបស់ម្ចាស់សិទ្ធិ ឬដោយខ្វះលក្ខខណ្ឌតាមផ្លូវច្បាប់ ការផ្អាកអាជ្ញាយុកាលមិនត្រូវបានគិត ឡើយ។

ឃ. ការទទួលស្គាល់

ការទទួលស្គាល់ គឺជាសកម្មភាពដែលបុគ្គលដែលនឹងទទួលបានផលប្រយោជន៍ពីអាជ្ញាយុកាលនៃលទ្ធកម្ម ទទួលស្គាល់នូវសិទ្ធិរបស់ម្ចាស់សិទ្ធិដើម។ ឧទាហរណ៍ អ្នកកាន់កាប់ដី ទទួលស្គាល់កម្មសិទ្ធិរបស់កម្មសិទ្ធិករដើមនៅ លើដីនោះ។

២.៦.២ ជនដែលទទួលបានអានុភាពនៃការផ្អាកអាជ្ញាយុកាលនៃលទ្ធកម្ម (មាត្រា១៦៨)

មាន ២ ករណី ៖

ប្រសិនបើហេតុនៃការផ្អាកអាជ្ញាយុកាលនៃលទ្ធកម្ម កើតឡើងចំពោះអ្នកដែលនឹងធ្វើលទ្ធកម្មនូវកម្មសិទ្ធិ ដោយអាជ្ញាយុកាល អានុភាពនេះនឹងត្រូវតែទទួលយកដោយតតិយជនផងដែរ ពោលគឺពុំអាចបដិសេធបានឡើយ។

ប្រសិនបើការផ្អាកអាជ្ញាយុកាលនៃលទ្ធកម្មកើតឡើង ចំពោះអ្នកមានសិទ្ធិលើកឡើងមានដូចជា ៖

- ☞ អ្នកដែលនឹងធ្វើលទ្ធកម្មលើកម្មសិទ្ធិដោយអាជ្ញាយុកាល
- ☞ អ្នកដែលទទួលបានការបង្កើតសិទ្ធិជួលអចិន្ត្រៃយ៍

- ☞ អ្នកដែលទទួលសិទ្ធិផលបុរេភាគ
- ☞ អ្នកដែលទទួលបានសិទ្ធិប្រើប្រាស់ និងអាស្រ័យនៅ
- ☞ អ្នកដែលទទួលបានសិទ្ធិសេវភាព
- ☞ អ្នកដែលទទួលបានសិទ្ធិជួល
- ☞ អ្នកដែលទទួលបានសិទ្ធិហ៊ីប៉ូតែក
- ☞ អ្នកដែលទទួលបានសិទ្ធិលើការបញ្ចាំ អានុភាពនៃការផ្អាកនេះត្រូវកើតឡើងតែរវាងម្ចាស់កម្មសិទ្ធិ

ដើម និងអ្នកមានសិទ្ធិលើកឡើងតែប៉ុណ្ណោះ។

២.៦.៣ ដំណើរការនៃអាជ្ញាយុកាលនៃលទ្ធកម្មក្រោយពេលផ្អាក (មាត្រា១៧២)

អាជ្ញាយុកាលនៃលទ្ធកម្មដែលត្រូវបានផ្អាក នឹងចាប់ផ្តើមគិតជាថ្មីម្តងទៀតក្រោយពីហេតុនៃការផ្អាកបានចប់។

អាជ្ញាយុកាលនៃលទ្ធកម្មដែលត្រូវបានផ្អាកដោយការទាមទារតាមផ្លូវតុលាការ នឹងចាប់ផ្តើមគិតជាថ្មីទៀតបន្ទាប់ពីសេចក្តីសម្រេចបានចូលជាស្ថាពរ។

២.៧ ការបង្កង់សំរេចអាជ្ញាយុកាលនៃលទ្ធកម្ម

និយមន័យ ៖ ការបង្កង់អាជ្ញាយុកាល គឺជាការបង្កង់ដំណើរការនៃអាជ្ញាយុកាលមួយរយៈ ដោយមូលហេតុថាមានការពិបាកក្នុងការអនុវត្តសិទ្ធិ ឬការមិនអាចសង្ឃឹមនឹងអនុវត្តសិទ្ធិ ហើយពេលដែលមានមូលហេតុរវាងនោះរលត់ ពុំចាត់ទុកថា អំឡុងពេលនៃអាជ្ញាយុកាលដែលបានកន្លងពីមុននោះ គ្មានសុពលភាពទេ ហើយទទួលស្គាល់នូវការគិតបន្តទៀតនូវអំឡុងពេលនៃអាជ្ញាយុកាល។

២.៧.១ ការបង្កង់ដោយការសំរេចអាជ្ញាយុកាលដោយការទាមទារ (មាត្រា១៧៣)

ក.១ ប្រសិនបើម្ចាស់កម្មសិទ្ធិដើម បានទាមទារនៅពេលណាមួយក្នុងអំឡុងពេល ៦ ខែដោយពុំបានប្តឹងទៅតុលាការ មុនពេលផុតអាជ្ញាយុកាលនៃលទ្ធកម្ម អាជ្ញាយុកាលនៃលទ្ធកម្មនោះមិនត្រូវបាន សំរេចចំពោះភាគីម្ខាងទៀតនៃការទាមទារនោះក្នុងអំឡុងពេល ៦ ខែ បន្ទាប់ពីការទាមទារឡើយ។ ឧទាហរណ៍៖

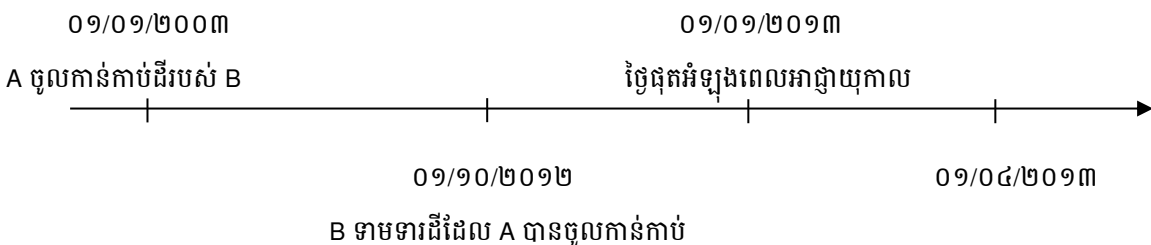

B ទាមទារដីដែល A បានចូលកាន់កាប់

A បានចាប់ផ្តើមការកាន់កាប់នៅថ្ងៃទី ០១ ខែ ០១ ឆ្នាំ ២០១៣។ ដូច្នេះ អាជ្ញាយុកាលនៃលទ្ធកម្ម ត្រូវបានរំពឹងថានឹងបញ្ចប់នៅថ្ងៃទី ០១ ខែ ០១ ឆ្នាំ ២០១៣។ ក៏ប៉ុន្តែ B ទាមទារក្នុងអំឡុងពេល ៦ ខែ មុនពេលផុតអំឡុងពេលនៃអាជ្ញាយុកាល ដូច្នេះអំឡុងពេលនៃអាជ្ញាយុកាល មិនត្រូវបានចាត់ទុកថាបានសម្រេចក្នុងអំឡុងពេល ៦ ខែ

បន្ទាប់ពីការទាមទារឡើយ។ នៅក្នុងករណីនេះ B បានធ្វើការទាមទារនៅក្នុងអំឡុងពេល ៦ ខែ មុនពេលផុតអំឡុងពេលអាជ្ញាយុកាល ដូច្នេះអំឡុងពេលអាជ្ញាយុកាល មិនចាត់ទុកថាបានសម្រេច រហូតដល់ថ្ងៃទី ០១ ខែ ០៤ ឆ្នាំ ២០១៣។ B អាចដាក់ពាក្យ បណ្តឹងឲ្យបានមុនថ្ងៃទី ០១ ខែ ០៤ ឆ្នាំ ២០១៣ ដើម្បីផ្អាកអាជ្ញាយុកាល។

ក.២. ទោះបីការទាមទារតាមផ្លូវតុលាការ មិនបង្កើតអានុភាពនៃការផ្អាកអាជ្ញាយុកាល ដោយសារការលើកចោលបណ្តឹង ឬការដកពាក្យបណ្តឹងក៏ដោយ ក៏ត្រូវចាត់ទុកថា អ្នកប្តឹងបានទាមទារជាបន្ត ចាប់ពីពេលបានដាក់ពាក្យប្តឹងត្រូវបានបញ្ជូនទៅភាគីម្ខាងទៀត រហូតដល់ពេលដែលបណ្តឹងនោះត្រូវបានលើកចោល ឬនៅពេលដែលពាក្យបណ្តឹង នោះត្រូវបានដកដែរ។ ក្នុងករណីនេះ អាជ្ញាយុកាលនៃលទ្ធកម្មនោះ មិនត្រូវបានសំរេចចំពោះភាគីម្ខាងទៀតនោះ ក្នុងអំឡុងពេល ៦ ខែ បន្ទាប់ពីការលើកចោលបណ្តឹង ឬការដកពាក្យបណ្តឹងឡើយ។ ករណីនេះគឺជាការការពារដល់អ្នកកាន់កាប់ដើម្បីទទួលបាននូវលទ្ធកម្មសិទ្ធិលើអចលនទ្រព្យក្នុងការទទួលបានកម្មសិទ្ធិ។

ប្រសិនបើម្ចាស់កម្មសិទ្ធិដើមបានអះអាងសិទ្ធិរបស់ខ្លួន ក្នុងនាមជាចុងចំលើយក្នុងបណ្តឹងនោះ ត្រូវចាត់ទុកថា អ្នកនោះទាមទារជាបន្តក្នុងពេលដែលបណ្តឹងនោះកំពុងចាត់ការចាប់ពីពេលដែលអ្នកនោះអះអាងសិទ្ធិរបស់ខ្លួន។ ក្នុងករណីនេះ អាជ្ញាយុកាលនៃលទ្ធកម្មនោះ មិនត្រូវសំរេចចំពោះដើមចោទ ក្នុងអំឡុងពេល ៦ ខែ បន្ទាប់ពីសាលក្រមឬសាលដីកានោះចូលជាស្ថាពរ។ ករណីនេះអាចនឹងមានការធ្វើបណ្តឹងឧបាស្រ័យលើបញ្ហាលទ្ធកម្មលើកម្មសិទ្ធិដែលជាមូលហេតុម្ចាស់កម្មសិទ្ធិដើម ក្លាយជាចុងចំលើយក្នុងបណ្តឹង ដូចនេះការទាមទាររបស់ម្ចាស់កម្មសិទ្ធិដើម ត្រូវចាត់ទុកថាបន្ត ក្នុងពេលដែលបណ្តឹងនោះកំពុងចាត់ការ។

២.៧.២ ការបង្កង់ការសំរេចអាជ្ញាយុកាលនៃលទ្ធកម្មចំពោះអនីតិជន ឬជននៅក្រោមអាណាព្យាបាលទូទៅ (មាត្រា ១៧៤)

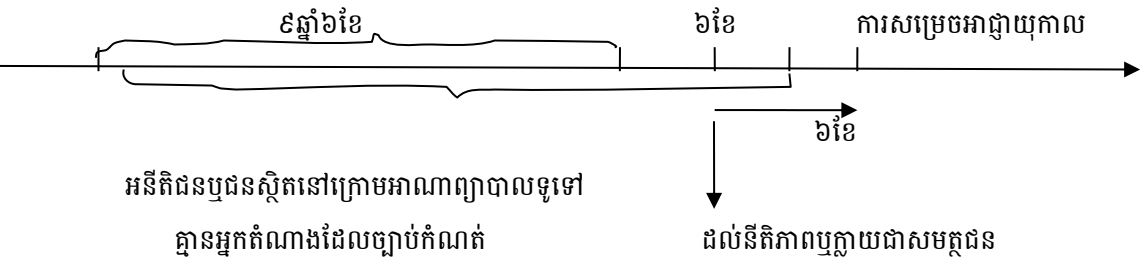

២.៧.៣ ការបង្កង់ការសំរេចអាជ្ញាយុកាលនៃលទ្ធកម្មរវាងអនីតិជន ឬជននៅក្រោមអាណាព្យាបាលទូទៅ និងអ្នកតំណាងដែលច្បាប់បានកំណត់ (មាត្រា ១៧៥)



២.៧.៤ ការបង្កង់ការសំរេចអាជ្ញាយុកាលនៃលទ្ធកម្មរវាងប្តី ប្រពន្ធ (មាត្រា ១៧៨)

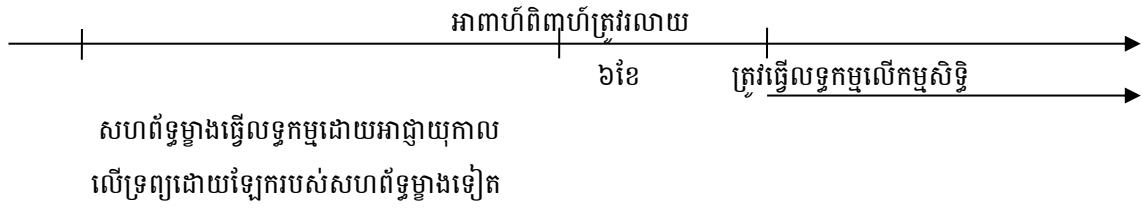

អំឡុងពេលអាជ្ញាយុកាលសំរាប់អាជ្ញាយុកាលនៃលទ្ធកម្មរវាងប្តីប្រពន្ធ មិនត្រូវបានសម្រេចក្នុងអំឡុងពេល ៦ ខែ ក្រោយពីការរលាយអាពាហ៍ពិពាហ៍នោះឡើយ។ ដូច្នោះ សហព័ទ្ធម្ខាងទៀត អាចផ្អាកអំឡុងពេលអាជ្ញាយុកាល មុនពេល ៦ ខែ បានបញ្ចប់ ក្រោយការរលាយអាពាហ៍ពិពាហ៍។

២.៧.៥ ការបង្កង់ការសំរេចអាជ្ញាយុកាលនៃលទ្ធកម្មដោយសារមហន្តរាយធម្មជាតិ (មាត្រា ១៧៧)

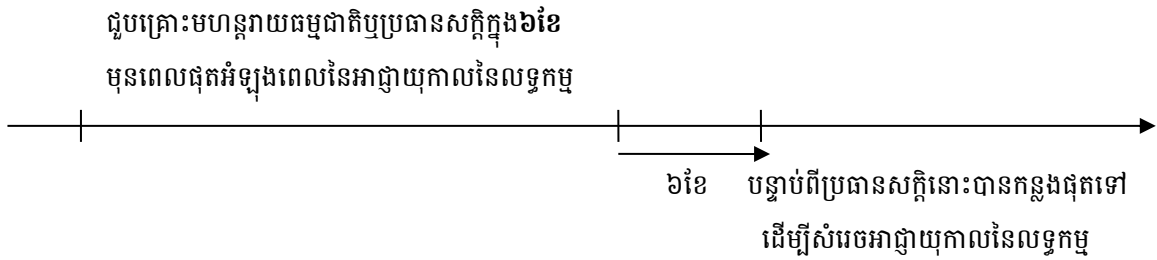

៣. អាជ្ញាយុកាលនៃលទ្ធកម្មកម្មសិទ្ធិដែលទាក់ទងនឹងអចលនវត្ថុ (មាត្រា ១៧៨)

៣.១ ជនដែលបានប្រើសិទ្ធិដែលទាក់ទងនឹងអចលនវត្ថុ ដូចជា៖ សិទ្ធិជួលអចិន្ត្រៃយ៍ សិទ្ធិផលបូកភោគ សិទ្ធិប្រើប្រាស់ និងអាស្រ័យនៅ សិទ្ធិជួល សិទ្ធិលើការបញ្ចាំ ជាអាទិ៍ដោយសន្តិវិធី និងដឹងព្រាជ្ជសាធារណៈ ដោយមានឆន្ទៈប្រើសំរាប់ខ្លួន ត្រូវលទ្ធកម្មនូវសិទ្ធិនោះក្រោយពេល ២០ ឆ្នាំ ឬ ១០ ឆ្នាំ តាមការបែងចែកដូចមានកំណត់ក្នុងមាត្រា ១៦២ នៃក្រមនេះ។

ក្នុងករណីសេរីភាពត្រូវអនុវត្តលក្ខខណ្ឌនៃមាត្រា ៣០០។

ចំណុចនេះត្រូវអនុវត្តផងដែរ ចាប់ពីមាត្រា ១៦៣ ដល់មាត្រា ១៧៧។

បញ្ញត្តិនៃលទ្ធកម្មសិទ្ធិដែលទាក់ទងនឹងអចលនវត្ថុនេះ មិនត្រូវយកមកអនុវត្តឡើយចំពោះអចលនវត្ថុដែលជាទ្រព្យសម្បត្តិរបស់រដ្ឋទោះបីជាប្រភេទណាក៏ដោយ។

មានវិធីជាច្រើនដែលបុគ្គលម្នាក់អាចធ្វើលទ្ធកម្មកម្មសិទ្ធិលើវត្ថុមួយបាន។ ប៉ុន្តែ វិធី ដែលសាមញ្ញដែលបានកើតមានឡើងជាញឹកញាប់បំផុតនោះគឺ លទ្ធកម្មកម្មសិទ្ធិដោយកិច្ចសន្យាលក់ទិញ ឬកិច្ចសន្យាប្រទានកម្មជាដើម។ ឧទាហរណ៍ ដូចជាការធ្វើលទ្ធកម្មកម្មសិទ្ធិលើវត្ថុ តាមរយៈកិច្ចសន្យា នៅពេលដែលយើងទិញវត្ថុពីហាងលក់ទំនិញនៅទីផ្សារក្នុងជីវភាពប្រចាំថ្ងៃ។ ម្យ៉ាងវិញទៀត ការដែលយើងទទួលអំណោយផ្សេងៗពីក្រុមគ្រួសារ ឬមិត្តភក្តិ នៅថ្ងៃខួបកំណើត គឺជាការដែលយើងធ្វើលទ្ធកម្មកម្មសិទ្ធិលើវត្ថុទាំងនោះតាមរយៈកិច្ចសន្យាប្រទានកម្ម។

វិធីធ្វើលទ្ធកម្មនៃកម្មសិទ្ធិលើចលនវត្ថុ គឺមានវិធីច្រើនយ៉ាងដូចជា តាមកិច្ចសន្យា សន្តតិកម្ម និងលទ្ធកម្មដោយសុចរិតជាដើម។ ហើយវិធីទាំងអស់នេះអាច បែងចែកជាពីរផ្នែកគឺ លទ្ធកម្មបន្ត និងលទ្ធកម្មតាំងពីដំបូង។

- លទ្ធកម្មបន្ត ៖ គឺជាលទ្ធកម្មនៃសិទ្ធិប្រកត្សក្សមួយដែលមានរួចហើយ ឬអាចនិយាយបានថា កម្មសិទ្ធិករក្រោយ ទទួលបាននូវសិទ្ធិលើចលនវត្ថុដោយផ្អែកលើសិទ្ធិអ្នកផ្សេង។ អ្នកទិញអាចធ្វើលទ្ធកម្មបាន លុះត្រាតែអ្នកលក់គឺជាកម្មសិទ្ធិករ។ ឧទាហរណ៍ ការធ្វើលទ្ធកម្មកម្មសិទ្ធិតាមរយៈកិច្ចសន្យាលក់ទិញ ឬ សន្តតិកម្មជាដើម គឺជាលទ្ធកម្មបន្ត។

- លទ្ធកម្មតាំងពីដំបូង ៖ គឺជាលទ្ធកម្មនៃសិទ្ធិប្រកត្សក្សមួយថ្មីដែលមានរួចហើយ ឬអាចនិយាយបានថា កម្មសិទ្ធិករថ្មី បានធ្វើលទ្ធកម្មសិទ្ធិលើចលនវត្ថុដោយឯករាជ្យ មិនទទួលបានពីសិទ្ធិរបស់អ្នកផ្សេងឡើយ។ ឧទាហរណ៍ លទ្ធកម្មកម្មសិទ្ធិដោយសុចរិត ឬដោយអាជ្ញាយុកាលជាដើម គឺជាលទ្ធកម្មតាំងពីដំបូង។

១. លទ្ធកម្មដោយសុចរិតនូវកម្មសិទ្ធិលើចលនវត្ថុ (មាត្រា ១៩៣)

ដើម្បីរក្សាសុវត្ថិភាពក្នុងកិច្ចជំនួញផ្នែកចលនវត្ថុ តាមរយៈការការពារអ្នកដែលបង្កើតកិច្ចសន្យា អនុប្បទានកម្មសិទ្ធិជាមួយអ្នកដែលមិនមែនជាម្ចាស់សិទ្ធិ ដោយជឿថា អ្នកកាន់កាប់ចលនវត្ថុ គឺជាអ្នកមានកម្មសិទ្ធិលើចលនវត្ថុនោះ យោងតាមមាត្រា ១៩៣ នៃក្រមរដ្ឋប្បវេណី ព្រះរាជាណាចក្រកម្ពុជា ទោះជាអនុប្បទាយីគ្មានកម្មសិទ្ធិលើចលនវត្ថុនោះក៏ដោយ ឲ្យតែអនុប្បទានិកបានចាប់ផ្តើមកាន់កាប់ចលនវត្ថុនោះដោយផ្អែកលើកិច្ចសន្យាអនុប្បទានកម្មសិទ្ធិដែលមានសុពលភាពដោយសុចរិត និងគ្មានកំហុសនោះ អនុប្បទានិកត្រូវធ្វើ លទ្ធកម្មកម្មសិទ្ធិលើចលនវត្ថុនោះ លើកលែងតែអនុប្បទានិកមិនបានចាប់ផ្តើមកាន់កាប់ចលនវត្ថុនោះ ឬក្នុងករណីដែលអនុប្បទាយីនៅតែបន្តកាន់កាប់ចលនវត្ថុនោះ។

ដើម្បីធ្វើលទ្ធកម្មកម្មសិទ្ធិលើចលនវត្ថុដោយផ្អែកលើលទ្ធកម្មដោយសុចរិតបាន ត្រូវគោរពនូវលក្ខខណ្ឌដូចខាងក្រោម ៖

១.១ ចលនវត្ត

កម្មវត្ថុនៃការធ្វើអនុប្បទាន ជាចាំបាច់ត្រូវតែជាចលនវត្ត។ ចលនវត្ត សំដៅទៅលើវត្តក្រៅពីអចលនវត្ត (មាត្រា១២០ កថាខណ្ឌទី៣) រួមទាំងទ្រព្យសម្បត្តិ ទាំងឡាយណាដែលគ្មានរូបរាងដែលអាចគ្រប់គ្រងបាន ក៏ត្រូវបានចាត់ទុកថាជា ចលនវត្ត (មាត្រា១២០ កថាខណ្ឌទី៤)។

១.២ កិច្ចសន្យាអនុប្បទានកម្មសិទ្ធិលើចលនវត្តដែលមានសុពលភាព

កិច្ចសន្យាអនុប្បទានកម្មសិទ្ធិ ចាំបាច់ត្រូវតែជាកិច្ចសន្យាដែលមានសុពលភាព។ លទ្ធកម្មដោយសុចរិត គឺជាប្រព័ន្ធដែលទទួលស្គាល់ការធ្វើលទ្ធកម្មកម្មសិទ្ធិរបស់អនុប្បទានិក ដើម្បីការពារកិច្ចការជំនួញ ទោះបីជាអនុប្បទាយីមិនមានកម្មសិទ្ធិក៏ដោយ ហើយមិនមែនជាប្រព័ន្ធដែលជួយសង្គ្រោះអនុប្បទានិក ក្នុងករណីដែលកិច្ចសន្យាមានវិការៈនោះទេ។ ហេតុដូច្នេះនេះ ប្រព័ន្ធនេះ មិនមែនជាប្រព័ន្ធដែលអនុញ្ញាតឲ្យអនុប្បទានិក ធ្វើលទ្ធកម្មកម្មសិទ្ធិដោយការជួសជុលវិការៈនៃកិច្ចសន្យា ក្នុងករណីដែលកិច្ចសន្យាមិនមានសុពលភាពដោយសារហេតុផលមួយចំនួនដូចជា អនុប្បទាយីពុំមានសមត្ថភាពខាងឆន្ទៈ ឬសមត្ថភាពក្នុងការធ្វើសកម្មភាព ឬ ក្នុងករណីដែលកិច្ចសន្យានោះត្រូវបានធ្វើឡើងដោយមានវិការៈ (ការភាន់ច្រឡំ ការឆបោក ការគម្រាមកំហែង ជាដើម) ឡើយ (មាត្រា ១៩៣ ក្រមរដ្ឋប្បវេណី)។

១.៣ អនុប្បទាយីគ្មានកម្មសិទ្ធិលើចលនវត្ត

លទ្ធកម្មដោយសុចរិត គឺជាប្រព័ន្ធដែលទទួលស្គាល់ការធ្វើលទ្ធកម្មកម្មសិទ្ធិលើចលនវត្ត ក្នុងករណីដែលអនុប្បទានិកបានចាប់ផ្តើមកាន់កាប់ចលនវត្តនោះ ដោយផ្អែកលើកិច្ចសន្យាអនុប្បទានកម្មសិទ្ធិដែលមានសុពលភាព ទោះបីអនុប្បទាយីគ្មានកម្មសិទ្ធិលើចលនវត្តក៏ដោយ ហេតុនេះ ករណីដែលតម្រូវឲ្យអនុប្បទាយីពុំមានកម្មសិទ្ធិលើចលនវត្តនោះ ក្លាយទៅជាលក្ខខណ្ឌមួយផងដែរ។

១.៤ សុចរិត និងគ្មានកំហុស

ដើម្បីទទួលស្គាល់លទ្ធកម្មដោយសុចរិតបាន តម្រូវឲ្យអនុប្បទានិកគឺជាជនសុចរិត និងគ្មានកំហុសនៅពេលចាប់ផ្តើមកាន់កាប់។ សុចរិត និងគ្មានកំហុសនៅត្រង់នេះ មានន័យថា អនុប្បទានិកជឿជាក់ថា កម្មសិទ្ធិមាននៅអនុប្បទាយី ហើយគ្មានកំហុសក្នុងការជឿជាក់នោះ។ អ្នកកាន់កាប់ត្រូវបានសន្មតថា កាន់កាប់ដោយសុចរិត ដោយសន្តិវិធី និងដឹងលឺជាសាធារណៈ (មាត្រា២៣៤ កថាខណ្ឌទី២) ហេតុដូច្នេះ អនុប្បទានិកមិនចាំបាច់ទទួលខុសត្រូវក្នុងការអះអាងពីភាពសុចរិតនោះទេ។ ម៉្យាងទៀត អ្នកកាន់កាប់ត្រូវបានសន្មតថាមានសិទ្ធិត្រឹមត្រូវស្របច្បាប់ក្នុងការកាន់កាប់វត្ថុកាន់កាប់ (មាត្រា២៣៤កថាខណ្ឌទី៤) ហេតុនេះ ជាលទ្ធផលអនុប្បទាយីត្រូវបានសន្មតថាគឺជាម្ចាស់សិទ្ធិ ហើយអនុប្បទានិកដែលបានជឿជាក់ទៅលើចំណុចនេះ ត្រូវបានសន្មតថាគ្មានកំហុស។ ដូចនេះ ដើម្បីបដិសេធការសម្រេចលទ្ធកម្មដោយសុចរិត កម្មសិទ្ធិករពិតប្រាកដ ត្រូវទទួលខុសត្រូវក្នុងការអះអាងអំពីភាពទុច្ចរិត និងមានកំហុសរបស់អនុប្បទានិក (យោងយុត្តិសាស្ត្រតុលាការកំពូលប្រទេសជប៉ុនចេញថ្ងៃទី ៩ ខែមិថុនា ឆ្នាំ១៩៦៦)។

១.៥ ទទួលបាននូវការប្រគល់ចលនវត្ថុ

ការចាប់ផ្តើមការកាន់កាប់ គឺជាលក្ខខណ្ឌចាំបាច់ដែលបានចែងនៅក្នុងមាត្រា ១៩៣។ ការផ្ទេរការកាន់កាប់ រួមមាន ការប្រគល់ដោយជាក់ស្តែង ការប្តូរលក្ខណៈនៃការកាន់កាប់ (ការផ្ទេរការកាន់កាប់តាមការព្រមព្រៀង) ការ ប្រគល់ដោយសង្ខេប និងការផ្ទេរការកាន់កាប់ដោយបញ្ជា (មាត្រា២២៩)។ ប៉ុន្តែ វាក្យខ័ណ្ឌទី ២ នៃមាត្រា១៩៣ បានចែងថា ករណីដែលអនុប្បទាយនៅតែបន្តការកាន់កាន់ដោយចំពោះ នោះលទ្ធកម្មដោយសុចរិតមិនសម្រេច ឡើយ។ ហេតុនេះ ការប្តូរលក្ខណៈនៃការកាន់កាប់ (ការផ្ទេរការកាន់កាប់តាមការព្រមព្រៀង) គឺមិនបំពេញលក្ខខណ្ឌ នៃលទ្ធកម្មដោយសុចរិតទេ។

ករណីសិក្សា

១. A បានជួលកង់មួយគ្រឿងឲ្យទៅ B។ B បានទុកកង់នោះជារបស់ខ្លួន ហើយលក់កង់នោះឲ្យទៅ C និងបាន ប្រគល់រួចរាល់។ C បានជឿជាក់ថា B ជាកម្មសិទ្ធិករ ហើយគ្មានកំហុសក្នុងការជឿជាក់ទេ។ តើ A អាចទាមទារ C ឲ្យប្រគល់កង់នោះត្រឡប់មកវិញបានដែរ ឬទេ?

ករណីនេះ កង់នោះគឺជាវត្ថុដែលជាកម្មសិទ្ធិរបស់ A ហើយ B ពុំមានសិទ្ធិក្នុងការលក់កង់នោះទេ ហេតុ នេះជាគោលការណ៍ C មិនអាចធ្វើលទ្ធកម្មកម្មសិទ្ធិលើកង់បានទេ ហើយ A អាចទាមទារឲ្យប្រគល់កង់មកវិញ ដោយផ្អែកលើកម្មសិទ្ធិបាន (មាត្រា១៥៥)។ ប៉ុន្តែ C បានទទួលបន្តនូវកង់នោះដោយសុចរិត និងគ្មានកំហុស ហេតុនេះយើងត្រូវធ្វើការសិក្សាទៅលើការសម្រេចនៃលទ្ធកម្មដោយសុចរិត។ ជាដំបូង ដើម្បីសម្រេចលទ្ធកម្ម ដោយសុចរិតបាន កម្មវត្ថុត្រូវតែជាចលនវត្ថុ ហើយកម្មវត្ថុនៅក្នុងករណីនេះ គឺកង់ ហេតុនេះលក្ខខណ្ឌនេះត្រូវបាន បំពេញ។ ម៉្យាងទៀត ចាំបាច់ត្រូវមានកិច្ចសន្យាអនុប្បទានកម្មសិទ្ធិដែលមានសុពលភាព ហើយ C ទទួលបានការ ប្រគល់កង់ដោយផ្អែកលើកិច្ចសន្យាលក់ទិញជាមួយ B ហេតុនេះលក្ខខណ្ឌនេះត្រូវបានបំពេញ ។ លើសពីនេះ C ទទួលបានការប្រគល់កង់នោះដោយជាក់ស្តែង ហេតុនេះលក្ខខណ្ឌនៃការផ្ទេរការកាន់កាប់ក៏ត្រូវបានបំពេញ។ ដូចនេះ C ត្រូវធ្វើលទ្ធកម្មកម្មសិទ្ធិនៃកង់តាមរយៈលទ្ធកម្មដោយសុចរិត ហើយជាលទ្ធផល A ត្រូវបាត់បង់កម្មសិទ្ធិ ហេតុនេះ A មិនអាចទាមទារ C ឲ្យប្រគល់កង់មកវិញបានទេ។ ផ្ទុយទៅវិញ A អាចទាមទារឲ្យ B ប្រគល់នូវតម្លៃ កង់ ក្នុងនាមជាសំណងការខូចខាតដោយផ្អែកលើការមិនអនុវត្តកាតព្វកិច្ច ឬអំពើអនីត្យានកុល។

២. A បានលក់កង់មួយគ្រឿងឲ្យទៅ B ហើយបានធ្វើការប្រគល់នូវកង់នោះរួចរាល់ដែរ។ នៅពេលនោះ A គឺជាអនីតិជន ហើយក៏ពុំមានការយល់ព្រមពីអ្នកមានអំណាចមេបាដែរ។ ក្រោយមក A បានលុបចោលកិច្ច សន្យាលក់ទិញកង់នោះ ហើយទាមទារឲ្យ B ប្រគល់កង់មកវិញ។ តើ B អាចអះអាងអំពីលទ្ធកម្មដោយសុចរិតលើ កង់បានដែរ ឬទេ?

A អាចលុបចោលកិច្ចសន្យាលក់ទិញកង់នោះបាន (មាត្រា ១៨, មាត្រា ៣៥៩ កថាខណ្ឌទី ២) ។ ក្នុងករណី

ដែលកិច្ចសន្យាត្រូវបានលុបចោល កិច្ចសន្យានោះត្រូវបានចាត់ទុកថាមោឃៈតាំងពីដំបូង (មាត្រា ៣៥៨ កថា ខណ្ឌទី ២)។ ហេតុនេះ A អាចទាមទារឲ្យ B ប្រគល់កង់នោះមកវិញដោយផ្អែកលើកម្មសិទ្ធិ ឬសេចក្តីចម្រើនឥត ហេតុ (មាត្រា ១៥៥, មាត្រា ៧៣៦ កថាខណ្ឌទី ២)។ ករណីនេះ តើ B អាចអះអាងអំពីលទ្ធកម្មដោយសុចរិត ហើយបដិសេធការទាមទារឲ្យប្រគល់វិញរបស់ A បានដែរ ឬទេ? លទ្ធកម្មដោយសុចរិត គឺជាបញ្ញត្តិដើម្បីការពារ សុវត្ថិភាពប្រតិបត្តិការចលនាវត្ថុ។ ហេតុនេះ លទ្ធកម្មដោយសុចរិត ជាប្រព័ន្ធដែលទទួលស្គាល់ត្រឹមតែករណីដែល កិច្ចសន្យាអនុប្បទានកម្មសិទ្ធិមានសុពលភាពតែប៉ុណ្ណោះ ហើយមិនមែនជាប្រព័ន្ធដែលជួសជុលកិច្ចសន្យាដែល មានវិការៈនោះទេ។ នៅក្នុងករណីសិក្សាខាងលើ កិច្ចសន្យាលក់ទិញត្រូវបានលុបចោលដោយមូលហេតុអ្នកលក់ ជាអនីតិជន នាំឲ្យពុំមានការផ្ទេរការកាន់កាប់ដោយផ្អែកទៅលើកិច្ចសន្យាអនុប្បទានកម្មសិទ្ធិដែលមានសុពលភាព នោះទេ ដូចនេះលទ្ធកម្មដោយសុចរិតមិនត្រូវបានទទួលស្គាល់នោះទេ។ ដូច្នេះ B មិនអាចបដិសេធចំពោះការ ទាមទារឲ្យប្រគល់មកវិញរបស់ A បានទេ។

៣. B បានទិញកង់មួយគ្រឿងពី A ហើយបានឲ្យ A បន្តធ្វើការគ្រប់គ្រងកង់នោះដដែល។ A បានទុកកង់ នោះជារបស់ខ្លួន ហើយបានលក់ឲ្យទៅ C ប៉ុន្តែ C ក៏បានឲ្យ A បន្តធ្វើការគ្រប់គ្រងកង់នោះដែរ។ នៅពេលទិញ កង់នោះ C បានជឿជាក់ថា A គឺជាកម្មសិទ្ធិករនៃកង់នោះ ហើយគ្មានកំហុសក្នុងការជឿជាក់ទេ។ តើ C អាចធ្វើ លទ្ធកម្មកម្មសិទ្ធិកង់នោះបានដែរ ឬទេ?

ការផ្ទេរសិទ្ធិប្រតិបត្តិការជាអាទិ៍ កើតឡើងតាមរយៈការព្រមព្រៀងរបស់គូភាគី (មាត្រា ១៣៣)។ ប៉ុន្តែ ការ បង្កើត ការផ្ទេរ និង ការកែប្រែសិទ្ធិប្រតិបត្តិការ ចាំបាច់ត្រូវមានលក្ខខណ្ឌតាំងដើម្បីអាចតាំងជាមួយ តតិយជន បាន ដែលចំពោះអនុប្បទានសិទ្ធិប្រតិបត្តិការលើចលនវត្ថុ មិនអាចតាំងជាមួយតតិយជនបានឡើយ ប្រសិនបើពុំ មានការផ្ទេរការកាន់កាប់ (មាត្រា ១៣៤ កថាខណ្ឌទី២)។ នៅក្នុងក្រមរដ្ឋប្បវេណី ការផ្ទេរការកាន់កាប់ មិនកម្រិត ត្រឹមតែការប្រគល់ដោយជាក់ស្តែងប៉ុណ្ណោះទេ ការប្តូរលក្ខណៈនៃការកាន់កាប់ ការប្រគល់ដោយសង្ខេប និងការ ផ្ទេរការកាន់កាប់ដោយបញ្ជាក់ត្រូវបានរាប់បញ្ចូលផងដែរ (មាត្រា ២២៩) ហើយការផ្ទេរការកាន់កាប់ដែលជា លក្ខខណ្ឌតាំងនៃការបង្កើត ការផ្ទេរ និងការកែប្រែសិទ្ធិប្រតិបត្តិការចំពោះចលនវត្ថុនោះ អាចជាទម្រង់ណាមួយក្នុង ចំណោមការប្រគល់ដោយជាក់ស្តែង ការប្តូរលក្ខណៈនៃការកាន់កាប់ ការប្រគល់ដោយសង្ខេប និងការផ្ទេរការកាន់ កាប់ដោយបញ្ជាក់។ ថ្វីត្បិតតែ B មិនទទួលបានការប្រគល់ដោយជាក់ស្តែងក៏ដោយ ប៉ុន្តែ A បានបន្តការកាន់កាប់ នោះដោយសារការព្រមព្រៀងរវាង A និង B ហេតុនេះ ការផ្ទេរការកាន់កាប់ដោយការប្តូរលក្ខណៈនៃការកាន់កាប់ ត្រូវបានទទួលស្គាល់ (មាត្រា ២២៩ កថាខណ្ឌទី ២)។ ដូចនេះ B បានបំពេញលក្ខខណ្ឌតាំងសម្រាប់លទ្ធកម្មកម្ម សិទ្ធិនៃកង់នោះ។ ផ្ទុយទៅវិញ C ក៏បានបង្កើតកិច្ចសន្យាលក់ទិញជាមួយ A ដោយព្រមព្រៀងថា ឲ្យ A បន្តការ កាន់កាប់កង់នោះ ហេតុនេះការផ្ទេរការកាន់កាប់ដោយប្តូរលក្ខណៈនៃការកាន់កាប់ត្រូវបានកើតឡើង នាំឲ្យ លក្ខខណ្ឌតាំងត្រូវបានបំពេញ។ ករណីដែលអនុប្បនិកទាំងអស់សុទ្ធតែបំពេញលក្ខខណ្ឌតាំង នោះអនុប្បនិក

ណាដែលបានបំពេញលក្ខខណ្ឌតាំងមុនគេមានអាទិភាព ហេតុនេះ B អាចអះអាងអំពីកម្មសិទ្ធិនៃកងចំពោះ C បាន។ អញ្ចឹង តើ B អាចអះអាងអំពីលទ្ធកម្មដោយសុចរិតបានដែរ ឬទេ? C បានទទួលការផ្ទេរការកាន់កាប់កង តាមរយៈការប្តូរលក្ខណៈនៃការកាន់កាប់ដោយសុចរិត និងគ្មានកំហុស ដោយផ្អែកលើកិច្ចសន្យាលក់ទិញដែល មានសុពលភាព។ ប៉ុន្តែ ករណីដែលអនុប្បទាយនៅតែបន្តការកាន់កាប់ដោយចំពោះ នោះលទ្ធកម្មដោយសុចរិត មិនអាចសម្រេចបានឡើយ (មាត្រា ១៩៣ វាក្យខ័ណ្ឌទី ២) ។ នេះគឺដោយសារតែពុំមានភាពសមស្របទេ ក្នុង ករណីដែលដកហូតកម្មសិទ្ធិពីម្ចាស់សិទ្ធិពិតប្រាកដ ដោយផ្អែកលើទិដ្ឋភាពខាងក្រៅ ដែលពុំមានការផ្លាស់ប្តូរស្ថាន ភាពនៃការផ្ទេរការកាន់កាប់នោះ។ នៅក្នុងករណីសិក្សា A នៅតែបន្តការកាន់កាប់ដោយផ្ទាល់ តាមរយៈការព្រម ព្រៀងរវាង A និង C ហេតុនេះមាត្រា ១៩៣ វាក្យខ័ណ្ឌទី ២ ត្រូវយកមកអនុវត្ត។ ដូចនេះ លទ្ធកម្មដោយសុចរិត មិនត្រូវបានសម្រេច ហើយ C មិនអាចធ្វើលទ្ធកម្មកម្មសិទ្ធិបានទេ។

២. អនុប្បទាននូវវត្ថុលួច ឬបាត់ (មាត្រា១៩៤)

មានករណីលើកលែងមួយចំនួនចំពោះវត្ថុលួច ឬ វត្ថុដែលបាត់ ៖

ក. ករណីដែលកម្មវត្ថុគឺជាវត្ថុលួច ឬវត្ថុបាត់ ជនរងគ្រោះ ឬ ម្ចាស់វត្ថុបាត់នោះ អាចទាមទារចំពោះជនដែល បានធ្វើលទ្ធកម្មដោយសុចរិតនោះ ឲ្យសងវត្ថុនោះមកវិញបាន។

- ចំពោះភាគីម្ខាងទៀតដែលត្រូវបានគេទាមទារ មិនមែនកំរិតត្រឹមតែអ្នកដែលធ្វើលទ្ធកម្ម ដោយសុចរិតពី ដំបូងនោះទេ គឺរាប់បញ្ចូលទាំងអ្នកដែលធ្វើលទ្ធកម្មដោយសុចរិតបន្តបន្ទាប់ផងដែរ។

- ចំពោះភាគីដែលមានសិទ្ធិទាមទារឲ្យសងវិញ គឺត្រូវបានកំរិតត្រឹមជនរងគ្រោះនៃវត្ថុដែលត្រូវបានលួច ឬ ម្ចាស់វត្ថុដែលបាត់តែប៉ុណ្ណោះ។ មានន័យថា ចាំបាច់ការបាត់បង់ការកាន់កាប់នោះ ត្រូវតែផ្ទុយពីនន្ទៈរបស់អ្នកមាន សិទ្ធិដើម ហើយក្នុងករណីដែលអ្នកមានសិទ្ធិដើមបានបាត់បង់នូវការកាន់កាប់វត្ថុនោះ ដោយការឆបោក ការបន្លំ ឬ ការគំរាមកំហែង មិនអាចអនុវត្តមាត្រានេះបានទេ។

ខ. ទោះជាយ៉ាងណាក៏ដោយ ជនរងគ្រោះ ឬ ម្ចាស់វត្ថុបាត់នោះ ត្រូវធ្វើការទាមទារ ក្នុងអំឡុងពេល ២ឆ្នាំ គិតចាប់ពីពេលបាត់ ឬពេលត្រូវបានលួច (មាត្រា១៩៤ កថាខណ្ឌទី ១)។

គ. ប៉ុន្តែ ក្នុងករណីដែលអ្នកធ្វើលទ្ធកម្មដោយសុចរិតនោះ បានទិញដោយសុចរិត នូវវត្ថុដែលបានបាត់ ឬ វត្ថុ ដែលលួចនោះតាមរយៈការលក់ដេញថ្លៃ ឬ នៅទីផ្សារសាធារណៈ ឬ ពីពាណិជ្ជករ ឬ អាជីវករដែលលក់វត្ថុប្រភេទដូច គ្នា នោះជនរងគ្រោះ ឬ ម្ចាស់វត្ថុបាត់មិនអាចទាមទារឲ្យសងវត្ថុនោះមកវិញបានទេ ប្រសិនបើមិនសងថ្លៃលក់ទៅឲ្យ អ្នកដែលបានធ្វើលទ្ធកម្មដោយសុចរិតនោះ (មាត្រា១៩៤ កថាខណ្ឌទី២)។

ឧទាហរណ៍ លោក A បានបាត់កង ហើយលោក B រើសបាន ហើយយកទៅលក់ឲ្យលោក C ដែលជា អាជីវករលក់កង។ លោក D បានទិញកងនោះ ពីលោក C ក្នុងតម្លៃ ៤០០ដុល្លារ។ បើយោងតាមមាត្រា១៩៤-២

ប្រសិនបើលោក A មិនបង់ប្រាក់ឲ្យទៅលោក D ចំនួន ៤០០ដុល្លារជាមុនទេ គាត់មិនអាចទាមទារឲ្យប្រគល់កង
នោះមកវិញបានទេ។

ដូចបានបកស្រាយខាងលើរួចហើយ យោងតាមមាត្រា ១៩៤ ករណីដែលកម្មវត្ថុនៃលទ្ធកម្មដោយសុចរិតជា
វត្ថុលួច ឬវត្ថុបាត់ ជនរងគ្រោះ ឬ ម្ចាស់វត្ថុបាត់ អាចទាមទារឲ្យធ្វើបដិទាននូវកម្មវត្ថុនោះបានក្នុងអំឡុងពេល ២ឆ្នាំ។
អញ្ចឹង តើក្នុងអំឡុងពេលនេះ តើអ្នកណាគឺជាម្ចាស់កម្មសិទ្ធិនៃកម្មវត្ថុនោះ? ចំណុចនេះ អ្នកមានសិទ្ធិដើម មានកម្ម
សិទ្ធិ ពោលគឺ ប្រសិនបើឈរលើទស្សនៈថា អំឡុងពេល ២ឆ្នាំនេះ លទ្ធកម្មដោយសុចរិតមិនត្រូវបានទទួលស្គាល់ទេ
នោះកម្មសិទ្ធិត្រូវធ្លាក់ទៅលើអ្នកធ្វើលទ្ធកម្មដោយសុចរិត ប៉ុន្តែអាចមានទស្សនៈដែលទទួលស្គាល់នូវសិទ្ធិទាមទារ
បដិទានពិសេសដោយផ្អែកលើមាត្រា ១៩៤។ ចំនែកយុត្តិសាស្ត្រប្រទេសជប៉ុន បានជ្រើសរើសយកទស្សនៈទីមួយ។

៣. អាជ្ញាយុកាលនៃលទ្ធកម្មកម្មសិទ្ធិលើចលនវត្ថុ (មាត្រា១៩៥)

អាជ្ញាយុកាលនៃលទ្ធកម្ម គឺជាប្រព័ន្ធដែលអនុញ្ញាតឲ្យធ្វើលទ្ធកម្មនៃសិទ្ធិតាមរយៈការកន្លងហួសនៃរយៈ
ពេលពិតប្រាកដមួយ។

៣.១ លក្ខខណ្ឌអាជ្ញាយុកាលនៃលទ្ធកម្មកម្មសិទ្ធិលើចលនវត្ថុ មានដូចខាងក្រោម ដែលខុសគ្នាដោយផ្អែក
ទៅអត្ថិភាព ឬនីតិភាពនៃភាពសុចរិត និងគ្មានកំហុសនៅពេលចាប់ផ្តើមការកាន់កាប់។

ករណីមិនមែនជាជនសុចរិត និងគ្មានកំហុសនៅពេលចាប់ផ្តើមការកាន់កាប់ (មាត្រា១៩៥ កថាខណ្ឌទី ១) ៖

- ក. ត្រូវកាន់កាប់វត្ថុនោះក្នុងរយៈពេល ១០ឆ្នាំ
- ខ. ត្រូវមានឆន្ទៈយកធ្វើជាកម្មសិទ្ធិ
- គ. ត្រូវធ្វើឡើងដោយសន្តិវិធី
- ឃ. ការកាន់កាប់នោះត្រូវមានការដឹងឮជាសាធារណៈ

ករណីសុចរិត និងគ្មានកំហុសនៅពេលចាប់ផ្តើមការកាន់កាប់ (មាត្រា១៩៥ កថាខណ្ឌទី ២) ៖

- ក. ត្រូវកាន់កាប់ក្នុងរយៈពេល ៥ឆ្នាំ នូវវត្ថុនោះ
- ខ. ត្រូវមានឆន្ទៈយកមកធ្វើជាកម្មសិទ្ធិ
- គ. ត្រូវធ្វើឡើងដោយសន្តិវិធី
- ឃ. ការកាន់កាប់នោះត្រូវមានការដឹងឮជាសាធារណៈ
- ង. ត្រូវតែសុចរិត និងគ្មានកំហុសនៅពេលដែលខ្លួនចាប់ផ្តើមកាន់កាប់

៤. អាជ្ញាយុកាលនៃលទ្ធកម្មសិទ្ធិដែលទាក់ទងនឹងចលនវត្ថុ និង សិទ្ធិលើទ្រព្យសម្បត្តិផ្សេងទៀត(មាត្រា១៩៦)

ជនទាំងឡាយណាដែលបានប្រើសិទ្ធិដែលទាក់ទងនឹងចលនវត្ថុ ដូចជាសិទ្ធិលើការបញ្ជាំ សិទ្ធិជួល និងសិទ្ធិ
ជួលលើទ្រព្យសម្បត្តិផ្សេងទៀត ដោយសន្តិវិធី និង ដោយការដឹងឮជាសាធារណៈ ហើយដោយមានឆន្ទៈប្រើសម្រាប់
ខ្លួន ត្រូវតែធ្វើលទ្ធកម្មនូវសិទ្ធិនោះក្រោយពេល ៥ឆ្នាំ ប្រសិនបើសុចរិត និងគ្មានកំហុសនៅពេលចាប់ផ្តើមកាន់កាប់
និងក្រោយពេល ១០ឆ្នាំ ប្រសិនបើមិនមានចំណុចនេះ ដូចបានបែងចែកនៅក្នុងមាត្រា១៩៥ នៃក្រមរដ្ឋប្បវេណី។

ឧទាហរណ៍ ករណីបុគ្គលដែលមិនមែនជាកម្មសិទ្ធិករនៃចលនវត្ថុនោះទេ ប៉ុន្តែបានបន្តខ្លួនធ្វើជាកម្មសិទ្ធិករ ហើយបានយកវត្ថុនោះទៅដាក់បញ្ចាំ អ្នកដែលទទួលយកការបញ្ចាំនោះ អាចធ្វើលទ្ធកម្មនូវសិទ្ធិលើការបញ្ចាំតាមរយៈអាជ្ញាយុកាលបាន។ អាជ្ញាយុកាលនៃលទ្ធកម្មនៃសិទ្ធិទ្រព្យសម្បត្តិផ្សេងទៀត មានដូចជា សិទ្ធិលើបំណុលជាប្រាក់ដែលមានរយៈពេលកំណត់ សិទ្ធិលើបំណុលកម្ចីដែលបង់ការប្រាក់ក្នុងរយៈពេលកំណត់ជាដើម ដែលជាសិទ្ធិលើបំណុលមានកម្មវត្ថុជាការផ្តល់តារាណិកជាបន្តបន្ទាប់។

៥. ការជាប់គ្នា ការលាយប្របល់គ្នានៃចលនវត្ថុ (មាត្រា១៩៨)

មាត្រា១៩៨-១ បញ្ញត្តិអំពីការជាប់គ្នានៃចលនវត្ថុច្រើនរបស់កម្មសិទ្ធិករផ្សេងគ្នា បានជាប់គ្នា ហើយដែលមិនអាចបំបែកឲ្យដាច់ពីគ្នាបាន ដោយមិនធ្វើឲ្យចលនវត្ថុនោះបែកបាក់ ឬ អាចជាករណីដែលត្រូវចំណាយសោហ៊ុយច្រើនហួសហេតុដើម្បីធ្វើការបំបែកចលនវត្ថុនោះ កម្មសិទ្ធិនៃវត្ថុភ្ជាប់គ្នានោះ ត្រូវធ្លាក់ទៅកម្មសិទ្ធិករនៃចលនវត្ថុដែលជាចំណែកចម្បង។ ការបែងចែកអំពីចំណែកចម្បង និងចំណែកបន្ទាប់បន្សំ គឺអាស្រ័យទៅលើទស្សនៈសង្គមជាក់ស្តែង ប៉ុន្តែក្នុងករណីដែលមិនអាចបែងចែកឲ្យដាច់ថា ចំណែកណាជាចំណែកចម្បង ចំណែកណាជាចំណែកបន្ទាប់បន្សំ កម្មសិទ្ធិករនៃចលនវត្ថុនីមួយៗនោះ នឹងក្លាយទៅជាម្ចាស់កម្មសិទ្ធិអវិភាគ ដោយគិតទៅតាមសមាមាត្រនៃតម្លៃនីមួយៗនាពេលជាប់គ្នានោះ។ ករណីដែលយកម៉ាស៊ីនទៅភ្ជាប់នឹងទូក ឬករណីដែលនិយោជករោងចក្របានយកបរិក្ខាររបស់ខ្លួនទៅភ្ជាប់នឹងម៉ាស៊ីនដែលមាននៅក្នុងរោងចក្រជាដើមនោះ គឺជាឧទាហរណ៍នៃការជាប់គ្នានៃចលនវត្ថុ។ ករណីដែលវត្ថុរឹងលាយបញ្ចូលគ្នាហើយពិបាកនឹងបំបែកចេញពីគ្នា គឺជាការលាយគ្នា ដូចជាករណីដែលកម្មសិទ្ធិករនៃអង្ករផ្សេងគ្នាបានយកអង្ករនោះមកប្របល់បញ្ចូលគ្នា គឺជាឧទាហរណ៍នៃការលាយគ្នានៃចលនវត្ថុ។ មួយទៀត ករណីដែលវត្ថុរាវលាយបញ្ចូលគ្នាគឺជាការប្របល់គ្នា ដូចជាករណីដែលកម្មសិទ្ធិករនៃប្រេងផ្សេងគ្នាបានយកប្រេងមកលាយបញ្ចូលគ្នាជាដើម គឺជាឧទាហរណ៍នៃការលាយគ្នានៃចលនវត្ថុ។

ករណីទី១៖ លោក ក មានទូកមួយ ហើយបានភ្ជាប់ម៉ាស៊ីនដែលជារបស់លោក ខ ទៅនឹងទូក នោះ។ ពុំមានការព្រមព្រៀងជាក់លាក់រវាងលោក ក និងលោក ខ ស្តីពីការភ្ជាប់ម៉ាស៊ីនឡើយ។ តើនរណាជាម្ចាស់កម្មសិទ្ធិករនៃទូកនោះ?

ប្រសិនបើលទ្ធផលដែលលោក ខ បានភ្ជាប់ម៉ាស៊ីននោះ ធ្វើឲ្យម៉ាស៊ីននោះមិនអាចបំបែកចេញពីទូកបាន ដោយមិនធ្វើឲ្យខូចម៉ាស៊ីន ឬ ត្រូវចំណាយសោហ៊ុយហួសហេតុក្នុងការបំបែកទេ ទូក និងម៉ាស៊ីននោះនឹងក្លាយជាវត្ថុភ្ជាប់គ្នាតែមួយ ហើយកម្មសិទ្ធិនឹងធ្លាក់ទៅលើកម្មសិទ្ធិករនៃចលនវត្ថុ ដែលជាចំណែកចម្បង។ ក្នុងករណីនេះ រវាងទូក និងម៉ាស៊ីន តើមួយណាជាចលនវត្ថុចម្បងនោះ ត្រូវពិចារណាទៅលើតម្លៃជាអាទិ៍ ហើយត្រូវសម្រេចតាមការយល់ឃើញជាទូទៅនៅក្នុងសង្គម ប៉ុន្តែប្រសិនបើគ្មានស្ថានភាពពិសេសទេ ជាទូទៅ ទូកត្រូវបានគេចាត់ទុកថាជាចលនវត្ថុចម្បង។ ករណីនេះ លោក ក នឹងក្លាយជាកម្មសិទ្ធិករនៃទូកទាំងមូល រួមទាំងម៉ាស៊ីនរបស់លោក ខ

ដែលបានភ្ជាប់នឹងទូកនោះផងដែរ។ ក្នុងករណីដែលលោក ក បានធ្វើលទ្ធកម្មកម្មសិទ្ធិលើវត្ថុភ្ជាប់គ្នាហើយ លោក ខ អាចទាមទារលោក ក នូវទឹកប្រាក់សមរម្យទៅនឹងតម្លៃម៉ាស៊ីនដែលជាប្រាក់សំណង (មាត្រា ២០១)។

ករណីទី២៖ លោក សុក ជាជាងសំណង់ គាត់បានលាយខ្សាច់ និង ស៊ីម៉ង់ត្របស់បញ្ចូលគ្នា ក្រោយមកទៀតគាត់ រកឃើញថា ខ្សាច់ដែលគាត់យកមកលាយនោះជារបស់លោក សៅ ដែល ជាជាងសំណង់ម្នាក់ទៀត។ តើនរណា ជាម្ចាស់ស៊ីម៉ង់ត្រដែលបានលាយនោះ?

ករណីនេះ មានការលាយគ្នារវាងស៊ីម៉ង់ត្រ និងខ្សាច់ដែលជាវត្ថុរឹង ហេតុនេះជាបញ្ហាពាក់ព័ន្ធនឹងការលាយគ្នា នៃចលនវត្ថុ។ ករណីដែលចលនវត្ថុច្រើនបានលាយគ្នា ហើយមិនអាចបំបែកចេញពីគ្នាបាន (មាត្រា១៩៨ កថា ខណ្ឌទី ៣) ត្រូវអនុលោមតាមកថាខណ្ឌទី ១ និងទី ២ នៃមាត្រា ១៩៨។ ហេតុនេះ ត្រូវធ្វើការពិចារណាតម្លៃ និង បិរមណាជាអាទិ៍ ដែលស៊ីម៉ង់ត្រ និងខ្សាច់បានលាយគ្នារួច ហើយផ្អែកតាមការយល់ឃើញជាទូទៅរបស់សង្គម ធ្វើ ការវិនិច្ឆ័យថា វត្ថុមួយណាជាចលនវត្ថុចម្បង ហើយកម្មសិទ្ធិករនោះត្រូវធ្វើលទ្ធកម្មកម្មសិទ្ធិលើវត្ថុភ្ជាប់គ្នានោះ។ ក្នុងករណីដែលមិនអាចបែងចែកចំណែកចម្បង និងចំណែកបន្ទាប់បន្សំបាន កម្មសិទ្ធិករនៃខ្សាច់ និងកម្មសិទ្ធិករនៃ ស៊ីម៉ង់ត្រនឹងក្លាយជាម្ចាស់កម្មសិទ្ធិអវិភាគទៅតាមសមាមាត្រនៃតម្លៃនៅពេលដែលលាយចូលគ្នានោះ។

៦. ការកែច្នៃចលនវត្ថុ (មាត្រា១៩៩)

សំដៅទៅលើការបង្កើតវត្ថុថ្មីដោយបន្ថែមការកែច្នៃទៅលើវត្ថុអ្នកដទៃ។ ឧទាហរណ៍ ករណីដែលយក ក្រណាត់ទៅកាត់ធ្វើជាសំលៀកបំពាក់ជាដើម។ ករណីយកវត្ថុអ្នកដទៃទៅកែច្នៃបង្កើតជាវត្ថុថ្មី តើវត្ថុថ្មីនោះធ្លាក់ទៅ លើកម្មសិទ្ធិករនៃធាតុផ្សំ ឬអ្នកកែច្នៃ គឺជាបញ្ហា។ ស្តីពីបញ្ហានេះ មានទស្សនៈ ២ គឺទស្សនៈធាតុផ្សំ ដែលទទួលស្គាល់ ថាអ្នកផ្គត់ផ្គង់ធាតុផ្សំគឺជាកម្មសិទ្ធិករ និងទស្សនៈកែច្នៃ ដែលទទួលស្គាល់អ្នកកែច្នៃគឺជាកម្មសិទ្ធិករ ប៉ុន្តែក្រុមរដ្ឋ ប្បវេណីកម្ពុជា អនុវត្តគោលការណ៍នៃទស្សនៈកែច្នៃ។ ប៉ុន្តែ មានករណីលើកលែង ដែលករណីខាងក្រោម គឺកម្មសិទ្ធិ ករធាតុផ្សំជាអ្នកធ្វើលទ្ធកម្មលើកម្មសិទ្ធិ។

ក. ករណីដែលតម្លៃកើនឡើងដោយការកែច្នៃ ឬ កែប្រែនោះតិចហួសហេតុជាងតម្លៃវត្ថុធាតុដើម (កថាខណ្ឌ ទី ១ វាក្យខណ្ឌទី ២)។

ខ. ករណីដែលអ្នកកែច្នៃវត្ថុបានផ្តល់វត្ថុធាតុដើមមួយចំណែក ហើយតម្លៃវត្ថុធាតុដើម ព្រមទាំងតម្លៃកើន ឡើងដោយការកែច្នៃ ឬ កែប្រែនោះ មិនលើសពីតម្លៃ វត្ថុធាតុដើមនៃអ្នកដទៃ (កថាខណ្ឌទី ២)។

ជាទូទៅ រវាងអ្នកផ្គត់ផ្គង់ធាតុផ្សំ និងអ្នកកែច្នៃ គឺមានទំនាក់ទំនងកិច្ចសន្យាអ្វីមួយ ហើយការកំណត់អំពីកម្ម សិទ្ធិ ក៏បានកំណត់នៅក្នុងទំនាក់ទំនងកិច្ចសន្យានោះដែរ។ មាត្រានេះ អនុវត្តចំពោះតែករណីដែលភាគីទាំងពីរពុំមាន ទំនាក់ទំនងកិច្ចសន្យាតែប៉ុណ្ណោះ។

ករណីសិក្សា

១. B បានយកព្រះពុទ្ធរូបមាសរបស់ A ទៅរំលាយធ្វើជាដុំមាស។ តើ A ឬ B ដែលមានកម្មសិទ្ធិលើដុំមាសនោះ?

ដើម្បីអនុវត្តបញ្ញត្តិស្តីពីការកែច្នៃ ចាំបាច់ត្រូវមានការបង្កើតវត្ថុថ្មីដោយផ្អែកលើការកែច្នៃ។ វត្ថុដែលគ្រាន់តែបង្កើតឡើងដោយការកែច្នៃ មិនអាចហៅថាជាវត្ថុថ្មីបានទេ ដោយសារតែកម្មសិទ្ធិច្បាស់ជាធ្លាក់ទៅកម្មសិទ្ធិករនៃធាតុផ្សំ ក្នុងករណីដែលទទួលស្គាល់ថាមានភាពដូចគ្នានឹងធាតុផ្សំ។ ក្នុងករណីសិក្សានេះ B គ្រាន់តែយកព្រះពុទ្ធរូបមាសមករំលាយធ្វើជាដុំមាសតែប៉ុណ្ណោះ ហេតុនេះផ្អែកតាមការយល់ឃើញជាទូទៅរបស់សង្គម មិនអាចទទួលស្គាល់ថាបានបង្កើតវត្ថុថ្មីនោះទេ ហើយបញ្ញត្តិស្តីពីការកែច្នៃក៏មិនអាច អនុវត្តបានដែរ។ ដូចនេះ A មានកម្មសិទ្ធិទៅលើដុំមាស។

២. ជាងចម្លាក់ល្បីឈ្មោះលោក B បានធ្វើការកែច្នៃទៅលើលើមួយដុំរបស់ A បង្កើតបានជាចម្លាក់ដ៏រឹងមាំមួយ។ តើអ្នកណាមានកម្មសិទ្ធិទៅលើរូបចម្លាក់នោះ?

ករណីនេះ ជាងចម្លាក់ B បានកែច្នៃទៅលើលើ ហើយបង្កើតជារូបចម្លាក់។ ផ្អែកតាមការយល់ឃើញជាទូទៅរបស់សង្គម ទទួលស្គាល់ថាបានបង្កើតវត្ថុថ្មី ហេតុនេះ បញ្ញត្តិស្តីពីការកែច្នៃត្រូវយកមកអនុវត្ត ហើយ B ដែលជាអ្នកកែច្នៃត្រូវធ្វើលទ្ធកម្មកម្មសិទ្ធិទៅលើរូបចម្លាក់ដែលបានបង្កើតរួចរាល់នោះ។ ប៉ុន្តែ ករណីការកើនឡើងនៃតម្លៃដោយការកែច្នៃ តិចជាងតម្លៃនៃវត្ថុធាតុផ្សំហួសហេតុពេក កម្មសិទ្ធិនៃវត្ថុកែច្នៃនោះនឹងធ្លាក់ទៅលើកម្មសិទ្ធិករនៃវត្ថុធាតុផ្សំ (កថាខណ្ឌទី១ វាក្យខណ្ឌទី២) ហេតុនេះគេត្រូវធ្វើការសិក្សាទៅលើកម្រិតនៃការកើនឡើងនៃតម្លៃដោយផ្អែកទៅលើការកែច្នៃរបស់ B។ ជាទូទៅ ករណីដែលជាងចម្លាក់ល្បីឈ្មោះ B បានបង្កើតរូបចម្លាក់ដ៏រឹងមាំមួយចេញពីធាតុផ្សំ ប្រហែលជាមិនអាចនិយាយថា តម្លៃដែលកើនឡើងដោយការកែច្នៃ តិចជាងតម្លៃនៃវត្ថុធាតុផ្សំហួសហេតុនោះទេ។

៧. អានុភាពនៃឧបាគមន៍នៃចលនវត្ថុ (មាត្រា២០០)

ការជាប់គ្នា ការលាយគ្នា ការច្របល់គ្នា និងការកែច្នៃចលនវត្ថុ ជារួមហៅថា ឧបាគមន៍នៃចលនវត្ថុ។ ករណីដែលមានឧបាគមន៍នៃចលនវត្ថុកើតឡើង តើសិទ្ធិដែលមាននៅលើចលនវត្ថុមុនឧបាគមន៍កើតឡើង នឹងទៅជាយ៉ាងណា? បញ្ញត្តិនៃឧបាគមន៍នេះ បានកំណត់បញ្ហានេះដូចខាងក្រោម ៖

ក. ក្នុងករណីដែលកម្មសិទ្ធិលើវត្ថុត្រូវរលត់ ដោយសារការជាប់គ្នា ការលាយច្របល់គ្នា សិទ្ធិដែលមានលើវត្ថុនោះ ក៏ត្រូវរលត់ដែរ (កថាខណ្ឌទី ១)។

ខ.១. សិទ្ធិរបស់អ្នកដទៃដែលមានលើវត្ថុដែលធ្លាប់ជាកម្មសិទ្ធិរបស់ជនដែលក្លាយជាកម្ម សិទ្ធិករនៃវត្ថុភ្ជាប់គ្នា វត្ថុលាយច្របល់គ្នា ឬវត្ថុកែច្នៃ ត្រូវបន្តអត្ថិភាពលើវត្ថុដែលត្រូវបានធ្វើ លទ្ធកម្មជាថ្មីនេះទៀត។

ខ.២. ក្នុងករណីប្រសិនបើ ក្លាយជាកម្មសិទ្ធិអវិភាគ សិទ្ធិនោះត្រូវបន្តអត្ថិភាពលើចំណែក នៃម្ចាស់កម្មសិទ្ធិករអវិភាគនោះ។

៨. ឧបាគមន៍ និងសិទ្ធិទាមទារប្រាក់សំណង (មាត្រា២០១)

តើបុគ្គលដែលបានបាត់បង់កម្មសិទ្ធិដោយសារឧបាគមន៍នៃចលនវត្ថុ អាចទាមទារប្រាក់សំណងចំពោះបុគ្គលដែលបានធ្វើលទ្ធកម្មកម្មសិទ្ធិថ្មីបានឬទេ នោះគឺជាបញ្ហា។ បញ្ញត្តិនេះ បានចែងថា ជនដែលបានបាត់បង់សិទ្ធិដោយសារការជាប់គ្នា ការលាយច្របល់គ្នា និងការកែច្នៃ អាចទាមទារសំណងពីជនដែលបានធ្វើលទ្ធកម្មកម្មសិទ្ធិនោះដោយផ្អែកទៅលើបញ្ញត្តិទាក់ទងនឹងសេចក្តីចម្រើនឥតហេតុ។

ការទាមទារឲ្យធ្វើបដិទានគឺ មិនត្រូវបានអនុញ្ញាតនោះទេ ពីព្រោះការដែលទទួលស្គាល់ឲ្យបំបែកវត្ថុ ធ្វើបដិទានឡើងវិញ ក្នុងករណីដែលចលនវត្ថុនោះត្រូវបានទទួលស្គាល់ថាបានភ្ជាប់គ្នាដោយមិនអាចបំបែកបាន ហើយបានបង្កើតនូវវត្ថុថ្មីតាមរយៈឧបាគមន៍ គឺផ្ទុយនឹងគោលបំណងនៃបញ្ញត្តិនីមួយៗទាក់ទងនឹងឧបាគមន៍។

ផ្នែកទី ៥ កម្មសិទ្ធិអវិភាគ

១. អត្ថន័យនៃកម្មសិទ្ធិអវិភាគ (មាត្រា ២០២)

កម្មសិទ្ធិអវិភាគ គឺជាស្ថានភាពដែលបុគ្គលច្រើននាក់មានកម្មសិទ្ធិស្របទៅតាមភាគចំណែករបស់ខ្លួន ដែលគិតទៅតាមចំនួននៅលើទ្រព្យតែមួយ (មាត្រា ២០២)។ ឧទាហរណ៍ A និង B ជាមិត្តភក្តិនឹងគ្នា បានដាក់ប្រាក់ចូលគ្នាដើម្បីទិញម៉ូតូ ១គ្រឿង។ ជាគោលការណ៍ នៅលើវត្ថុតែមួយ អាចបង្កើតសិទ្ធិប្រក្សក្សដែលមានប្រភេទដូចគ្នាតែមួយប៉ុណ្ណោះ ពោលគឺមិនបង្កើតសិទ្ធិប្រក្សក្សប្រភេទតែមួយត្រួតគ្នាបានទេ។ ដោយឡែក កម្មសិទ្ធិអវិភាគ គឺជាករណីលើកលែងចំពោះគោលការណ៍ខាងលើ។ កម្មសិទ្ធិអវិភាគ ជាកម្មសិទ្ធិមួយរៀងៗខ្លួន ប៉ុន្តែត្រូវមានការកម្រិតតាមរយៈចំណែករបស់ភាគីនីមួយៗ។ បញ្ហារបស់កម្មសិទ្ធិអវិភាគ អាចធ្វើការពិចារណាដោយបែងចែកជា ៣ គឺ ទំនាក់ទំនងរវាងម្ចាស់កម្មសិទ្ធិអវិភាគ ទំនាក់ទំនងចំពោះតតិយជន និងការបែងចែកវត្ថុកម្មសិទ្ធិអវិភាគ។

២. សមភាពនៃចំណែកកម្មសិទ្ធិអវិភាគ (មាត្រា២០៣)

សិទ្ធិដែលម្ចាស់កម្មសិទ្ធិអវិភាគម្នាក់ៗមានចំពោះវត្ថុកម្មសិទ្ធិអវិភាគ ហៅថា ចំណែក។ ម្ចាស់កម្មសិទ្ធិអវិភាគម្នាក់ៗ អាចកំណត់ចំណែកតាមការព្រមព្រៀងបាន។ ឧទាហរណ៍ នៅក្នុងឧទាហរណ៍ខាងលើ A និង B អាចពិភាក្សាគ្នាកំណត់អំពីចំណែកចំពោះម៉ូតូនោះបាន។ ករណីដែលចំណែកមិនបានកំណត់ជាក់លាក់ទេ ចំណែករបស់ម្ចាស់កម្មសិទ្ធិអវិភាគម្នាក់ៗ សន្មតថាស្មើគ្នា (មាត្រា ២០៣)។ ឧទាហរណ៍ ករណី A និង B មិនបានកំណត់អំពីចំណែក នោះម្នាក់ៗនឹងត្រូវបានសន្មតថាមានចំណែកម្នាក់ ១/២។

៣. ការចាត់ចែងចំណែកកម្មសិទ្ធិអវិភាគ (មាត្រា២០៤)

កម្មសិទ្ធិអវិភាគ គឺជាកម្មសិទ្ធិមួយៗរៀងៗខ្លួន ហេតុនេះ ម្ចាស់កម្មសិទ្ធិអវិភាគ អាចធ្វើការចាត់ចែងដោយសេរីនូវចំណែករបស់ខ្លួនបាន (មាត្រា ១៣៨)។ តាមរយៈនេះ ម្ចាស់កម្មសិទ្ធិអវិភាគ អាចអនុញ្ញាតចំណែករបស់ខ្លួន ឬ ដាក់ជាប្រតិភោគក៏បានដែរ។ ឧទាហរណ៍ នៅក្នុងឧទាហរណ៍ខាងលើ ករណី A លក់ចំណែករបស់ខ្លួន

ឲ្យទៅ C នោះ B និង C នឹងក្លាយជាម្ចាស់កម្មសិទ្ធិអវិភាគ លើម៉ូតូនោះ។ ម្យ៉ាងទៀត ឧទាហរណ៍ថា A និង B មានកម្មសិទ្ធិអវិភាគលើដីមួយកន្លែង ហើយ A អាចយកចំណែករបស់ខ្លួនទៅបង្កើតហិប៉ូតែកឲ្យ C ដែលជាម្ចាស់បំណុលដើម្បីធានាបំណុលរបស់ខ្លួនក៏បាន។ ក្នុងករណីទាំងពីរខាងលើ A មិនចាំបាច់មានការយល់ព្រមពី B ទេ។ ករណីដូចគ្នានេះ ក៏អនុវត្តដូចគ្នាផងដែរ ចំពោះការចាត់ចែងចំណែកផ្សេងទៀត។

៤. ការប្រើប្រាស់វត្ថុកម្មសិទ្ធិអវិភាគ (មាត្រា២០៥)

ម្ចាស់កម្មសិទ្ធិអវិភាគ អាចប្រើប្រាស់វត្ថុកម្មសិទ្ធិអវិភាគទាំងមូល តាមសមាមាត្រនៃចំណែករបស់ខ្លួនបាន (មាត្រា២០៥)។ ឧទាហរណ៍ A B និង C មានកម្មសិទ្ធិអវិភាគលើម៉ូតូមួយគ្រឿង នោះម្នាក់ៗពុំមែនមានសិទ្ធិត្រឹមតែប្រើប្រាស់១/៣ នៃម៉ូតូនោះទេ គឺអាចប្រើប្រាស់ម៉ូតូទាំងមូលតាមសមាមាត្រនៃចំណែករបស់ខ្លួនបាន។ មានន័យថា A B និង C អាចផ្លាស់ប្តូរគ្នាប្រើប្រាស់១ខែម្តងបាន។ វិធីប្រើប្រាស់ជាក់ស្តែង គឺត្រូវបានសម្រេចតាមរយៈការពិភាក្សារវាងម្ចាស់កម្មសិទ្ធិអវិភាគ។ ចំពោះបញ្ហាថាតើប្រើប្រាស់ម៉ូតូដោយវិធីណានោះ គឺជាកិច្ចការដែលទាក់ទងនឹងការគ្រប់គ្រងវត្ថុកម្មសិទ្ធិអវិភាគ ហេតុនេះ ត្រូវសម្រេចដោយមតិភាគច្រើនតាមតម្លៃនៃចំណែករបស់ម្ចាស់កម្មសិទ្ធិអវិភាគម្នាក់ៗ (មាត្រា២០៨)។ ឧទាហរណ៍ បើចំណែករបស់ A B និង C ស្មើគ្នា នោះ ត្រូវសម្រេចដោយមានការឯកភាពពីរនាក់។

៥. ការថែទាំវត្ថុកម្មសិទ្ធិអវិភាគ (មាត្រា២០៦)

ការថែទាំវត្ថុកម្មសិទ្ធិអវិភាគ អាចធ្វើឡើងដោយម្ចាស់កម្មសិទ្ធិអវិភាគម្នាក់ៗបាន (មាត្រា ២០៦)។ ឧទាហរណ៍ ការត្រួតពិនិត្យ ឬ ការជួសជុលម៉ូតូដែលជាវត្ថុកម្មសិទ្ធិអវិភាគ។ ម្យ៉ាងទៀត ការទាមទារឲ្យប្រគល់វិញដោយផ្អែកលើកម្មសិទ្ធិ ចំពោះបុគ្គលដែលកាន់កាន់ដោយខុសច្បាប់លើម៉ូតូដែលជាវត្ថុកម្មសិទ្ធិអវិភាគនោះ ក៏ជាសកម្មភាពថែទាំដែរ។ សកម្មភាពថែទាំ គឺជាសកម្មភាពដែលមានផលប្រយោជន៍សម្រាប់ម្ចាស់កម្មសិទ្ធិអវិភាគទាំងអស់ ហេតុនេះ ម្ចាស់កម្មសិទ្ធិអវិភាគម្នាក់ៗ អាចធ្វើតែម្នាក់ឯងបាន។

៦. ការផ្លាស់ប្តូរមុខងារប្រើប្រាស់នៃវត្ថុកម្មសិទ្ធិអវិភាគ (មាត្រា២០៧)

ការចាត់ចែង ឬការផ្លាស់ប្តូរសំខាន់ៗទៅលើវត្ថុកម្មសិទ្ធិអវិភាគ ត្រូវមានការយល់ព្រមពីម្ចាស់កម្មសិទ្ធិអវិភាគទាំងអស់ (មាត្រា២០៧)។ ឧទាហរណ៍ ម្ចាស់កម្មសិទ្ធិអវិភាគ មិនអាចលក់វត្ថុកម្មសិទ្ធិអវិភាគ ឬ បង្កើតហិប៉ូតែក ឬ សិទ្ធិលើការបញ្ចាំ បានឡើយ ប្រសិនបើពុំមានការយល់ព្រមពីម្ចាស់កម្មសិទ្ធិអវិភាគផ្សេងទៀត។ ប៉ុន្តែ អាចចាត់ចែងចំណែករបស់ខ្លួនបានដោយសេរី (មាត្រា២០៤)។ ការផ្លាស់ប្តូរសំខាន់ៗ សំដៅលើទៅការផ្លាស់ប្តូរពីដឹកសិកម្មទៅជាដឹកលំនៅដ្ឋានជាដើម។ ហេតុនេះ ប្រសិន បើម្ចាស់កម្មសិទ្ធិអវិភាគណាម្នាក់ យកដឹកសិកម្មផ្លាស់ប្តូរជាដឹកលំនៅដ្ឋានដោយឯកឯង ម្ចាស់កម្មសិទ្ធិ អវិភាគផ្សេងទៀត អាចទាមទារឲ្យធ្វើបដិទានបាន (យុត្តិសាស្ត្រតុលាការកំពូលប្រទេសជប៉ុន ចុះថ្ងៃទី២៤ ខែមីនា ឆ្នាំ១៩៩៨)។

៧. ការគ្រប់គ្រងវត្ថុកម្មសិទ្ធិអវិភាគ (មាត្រា២០៨)

ដូចបានរៀបរាប់ខាងលើ ការគ្រប់គ្រងវត្ថុកម្មសិទ្ធិអវិភាគ គឺសម្រេចដោយមតិភាគច្រើន ដោយផ្អែកលើចំណែករបស់ម្ចាស់កម្មសិទ្ធិអវិភាគម្នាក់ៗ (មាត្រា២០៨)។ ការគ្រប់គ្រងគឺជាសកម្មភាព ដែលស្ថិតនៅចន្លោះការថែទាំ

និងការផ្លាស់ប្តូរ។ ការប្រើប្រាស់ ឬការជួល ឬការឲ្យខ្ចីប្រើ ដោយផ្អែកតាមវិធីប្រើប្រាស់ធម្មតា គឺជាការគ្រប់គ្រង។ ឧទាហរណ៍ ករណី A B និង C មានកម្មសិទ្ធិអវិភាគលើម៉ូតូមួយគ្រឿង ហើយចំណែកម្នាក់ៗស្មើគ្នា គេអាចដាក់ជួល ម៉ូតូនោះបាន បើមានការយល់ព្រមពីម្ចាស់កម្មសិទ្ធិអវិភាគចាប់ពីពិរនាក់ឡើងទៅ។

ករណីសិក្សា

A បានទិញរថយន្តរួមគ្នាជាមួយ B និង C។ ចំណែករបស់ A B និង C ស្មើគ្នា គឺ $\frac{1}{3}$ ។

១. តើ A អាចប្រើប្រាស់រថយន្តនោះបានដែរឬទេ? តើគួរកំណត់វិធីប្រើប្រាស់ជាក់ស្តែង ដោយរបៀបណា?

A អាចប្រើប្រាស់វត្ថុកម្មសិទ្ធិអវិភាគទាំងមូលទៅតាមចំណែករបស់ខ្លួនបាន (មាត្រា២០៥)។ តើវិធីប្រើប្រាស់ជាក់លាក់ត្រូវសម្រេចយ៉ាងដូចម្តេច? ការប្រើប្រាស់វត្ថុកម្មសិទ្ធិអវិភាគ ត្រូវសម្រេចដោយមតិភាគច្រើនតាមតម្លៃនៃចំណែករបស់ម្ចាស់កម្មសិទ្ធិអវិភាគម្នាក់ៗ (មាត្រា២០៨)។ ដោយ សារតែចំណែករបស់ A B និង C ស្មើគ្នា ហេតុនេះការសម្រេចពីវិធីប្រើប្រាស់គឺផ្អែកលើឆន្ទៈរបស់ម្ចាស់កម្មសិទ្ធិអវិភាគពិរនាក់។

២. ករណីរថយន្តនោះខូច តើ A អាចជួសជុលដោយពុំមានការយល់ព្រមពី B និង C បានដែរឬទេ?

ការជួសជុលរថយន្តដែលបានខូច គឺជាការថែទាំ។ ការថែទាំ អាចធ្វើឡើងដោយម្ចាស់កម្មសិទ្ធិអវិភាគណាម្នាក់ ដោយមិនចាំបាច់មានការយល់ព្រមពីម្ចាស់កម្មសិទ្ធិអវិភាគផ្សេងទៀតទេ (មាត្រា ២០៦)។ ហេតុនេះ A អាចជួសជុលបានដោយមិនចាំបាច់មានការយល់ព្រមពី B និង C ទេ។

៣. តើ A អាចលក់រថយន្តនោះដោយពុំមានការយល់ព្រមពី B និង C បានដែរឬទេ?

ការលក់រថយន្ត គឺជាការចាត់ចែងវត្ថុកម្មសិទ្ធិអវិភាគ។ ម្ចាស់កម្មសិទ្ធិអវិភាគម្នាក់ៗ មិនអាចចាត់ចែងវត្ថុកម្មសិទ្ធិអវិភាគ ដោយគ្មានការយល់ព្រមពីម្ចាស់កម្មសិទ្ធិអវិភាគផ្សេងទៀតបានទេ (មាត្រា ២០៧)។ ហេតុនេះ បើ A មិនទទួលបានការយល់ព្រមពី B និង C ទេ A មិនអាចលក់រថយន្តនោះបានទេ។ ចំពោះចំណែករបស់ខ្លួន A អាចលក់បានដោយពុំចាំបាច់មានការយល់ព្រមពី B និង C ឡើយ។

៤. ករណី D បានប្រើប្រាស់រថយន្តនោះដោយគ្មានការអនុញ្ញាតពី A B និង C តើ A អាចទាមទារឲ្យ D សងត្រឡប់មកវិញ ដោយពុំមានការយល់ព្រមពី B និង C បានដែរឬទេ?

ករណីវត្ថុកម្មសិទ្ធិអវិភាគត្រូវបានកាន់កាប់ដោយខុសច្បាប់ កម្មសិទ្ធិករអាចទាមទារឲ្យប្រគល់វិញដោយផ្អែកលើកម្មសិទ្ធិចំពោះអ្នកកាន់កាប់ខុសច្បាប់បាន (មាត្រា១៥៥)។ ការទាមទារឲ្យប្រគល់វិញដោយផ្អែកលើកម្មសិទ្ធិ គឺជាការថែទាំ។ ការថែទាំ អាចធ្វើឡើងដោយម្ចាស់កម្មសិទ្ធិអវិភាគតែម្នាក់ឯងបាន (មាត្រា ២០៦)។ ហេតុនេះ A អាចទាមទារចំពោះ D ឲ្យប្រគល់វិញដោយមិនចាំបាច់មានការយល់ព្រមពី B និង C ទេ។

៥. ករណី A កាន់កាប់រថយន្តនោះតែម្នាក់ឯង ដោយមិនឲ្យ B និង C ប្រើប្រាស់។ តើ B និង C អាច

ទាមទារចំពោះ A ឲ្យប្រគល់រថយន្តបានដែរឬទេ?

វិធីប្រើប្រាស់វត្ថុកម្មសិទ្ធិអវិភាគ ត្រូវសម្រេចតាមរយៈមតិភាគច្រើននៃចំណែក (មាត្រា ២០៨)។ A កំពុងប្រើប្រាស់រថយន្តតែម្នាក់ឯងដោយមិនមានការយល់ព្រមពី B និង C ហេតុនេះ Aបានបំពានចំណែករបស់ B និង C ។ ប៉ុន្តែ ម្ចាស់កម្មសិទ្ធិអវិភាគម្នាក់ៗ អាចប្រើប្រាស់វត្ថុកម្មសិទ្ធិអវិភាគទាំងមូលបាន (មាត្រា ២០៥) ដូច្នេះ B និង C មិនអាចយកការបំពានចំណែកមកធ្វើជាមូលហេតុ ដើម្បីទាមទារ A ឲ្យប្រគល់រថយន្តបានទេ ពីព្រោះវានឹងបំពានចំណែករបស់ A វិញ។ ផ្ទុយទៅ វិញ B និង C អាចទាមទារសំណងខូចខាតពី A ដោយយកមូលហេតុនៃការបំពានចំណែកបាន (មាត្រា៧៤៣)។ ម្យ៉ាងទៀត B និង C អាចទាមទារឲ្យធ្វើការបែងចែកវត្ថុកម្មសិទ្ធិអវិភាគបានផងដែរ (មាត្រា ២១១ កថាខណ្ឌទី១)។

៨. បន្ទុកនៃវត្ថុកម្មសិទ្ធិអវិភាគ (មាត្រា២០៩)

តើម្ចាស់កម្មសិទ្ធិអវិភាគម្នាក់ៗ គួរធ្វើការបែងចែកបន្ទុកនៃវត្ថុកម្មសិទ្ធិអវិភាគដោយរបៀបណា? ក្រុមរដ្ឋប្បវេណី បានកំណត់ថា ម្ចាស់កម្មសិទ្ធិអវិភាគម្នាក់ៗ ត្រូវទទួលបន្ទុកក្នុងការបង់ពន្ធ ឬ ការចំណាយសម្រាប់សោហ៊ុយគ្រប់គ្រង ទៅតាមចំណែករបស់ខ្លួន (មាត្រា ២០៩ កថាខណ្ឌទី ១)។ ឧទាហរណ៍ A, B និង C មានកម្មសិទ្ធិអវិភាគលើរថយន្ត ហើយមានចំណែកស្មើគ្នា ករណីនេះ A, B និង C ត្រូវទទួលបន្ទុកស្មើគ្នាទៅលើការបង់ពន្ធនិងការចំណាយសោហ៊ុយគ្រប់គ្រងជាដើម។ ប្រសិនបើម្ចាស់កម្មសិទ្ធិអវិភាគណាម្នាក់ បានចំណាយសោហ៊ុយគ្រប់គ្រងជាដើមលើសពីបន្ទុករបស់ខ្លួន ម្ចាស់កម្មសិទ្ធិអវិភាគនោះ អាចទាមទារចំពោះម្ចាស់កម្មសិទ្ធិអវិភាគផ្សេងទៀតឲ្យសងប្រាក់វិញបាន (មាត្រា២១០ កថាខណ្ឌទី ២)។ ឧទាហរណ៍ ករណីដែលបានលើកឡើងខាងលើ A បានចំណាយសោហ៊ុយជួសជុលរថយន្តចំនួន ៩០ដុល្លារ តែម្នាក់ឯង ហេតុនេះ A អាចទាមទារ B និង C ឲ្យសងប្រាក់ម្នាក់ ៣០ដុល្លារ មកខ្លួនវិញបាន។ សិទ្ធិទាមទារឲ្យសងថ្លៃជួសជុល អាចអនុវត្តចំពោះអ្នកទទួលបន្ទុកចំណែកកម្មសិទ្ធិអវិភាគរបស់ម្ចាស់កម្មសិទ្ធិអវិភាគផ្សេងៗបាន។ ឧទាហរណ៍ ករណីដែលបានលើកឡើងខាងលើ ក្រោយពេល A បានចំណាយសោហ៊ុយជួសជុល ៩០ដុល្លាររួច B បានអនុប្បទានចំណែកខ្លួនឲ្យទៅ D ករណីនេះ A អាចទាមទារចំពោះ D ឲ្យសង ៣០ដុល្លារនោះបាន។

៩. ការបោះបង់សិទ្ធិនៃចំណែក ជាអាទិ៍ (មាត្រា២១០)

ករណីម្ចាស់កម្មសិទ្ធិអវិភាគណាម្នាក់បានបោះបង់ចំណែករបស់ខ្លួន តើនឹងក្លាយជាយ៉ាងណា? ជាទូទៅ អចលនវត្ថុដែលពុំមានម្ចាស់ ត្រូវធ្លាក់ជាកម្មសិទ្ធិរបស់រដ្ឋ (មាត្រា ១៦១) ហើយចលនវត្ថុដែលគ្មានម្ចាស់ នឹងធ្លាក់ជាកម្មសិទ្ធិរបស់បុគ្គលដែលបានកាន់កាប់ដោយមានឆន្ទៈយកជាកម្មសិទ្ធិដំបូងគេ (មាត្រា ១៨៧)។ ប៉ុន្តែ ករណីវត្ថុកម្មសិទ្ធិអវិភាគ ប្រសិនបើម្ចាស់កម្មសិទ្ធិអវិភាគម្នាក់បានបោះបង់ចំណែករបស់ខ្លួន ចំណែកនោះនឹងធ្លាក់ទៅម្ចាស់កម្មសិទ្ធិអវិភាគផ្សេងទៀត (មាត្រា ២១០)។ ឧទាហរណ៍ A B និង C មានកម្មសិទ្ធិអវិភាគម្នាក់ ១/៣ ទៅលើដីមួយកន្លែង ប្រសិនបើ C បានបោះបង់ចំណែករបស់ខ្លួន នោះមិនមែនរដ្ឋជាអ្នកធ្វើលទ្ធកម្មលើចំណែករបស់ C ទេ ដីនោះ

នឹងក្លាយជាកម្មសិទ្ធិអវិភាគរបស់ A និង B ទៅវិញ។ នៅពេលម្ចាស់កម្មសិទ្ធិអវិភាគម្នាក់បានទទួលមរណភាពដោយគ្មានសន្តតិជនទេ ក៏ដូចគ្នានឹងករណីខាងលើដែរ (មាត្រា ២១០)។ ផ្ទុយទៅវិញ ក្រុមរដ្ឋប្បវេណី បានកំណត់ថាករណីគ្មានសន្តតិជនទេ អាចចែកមួយផ្នែកនៃមត៌ក ទៅឲ្យជនដែលមានជីវភាពជាមួយគ្នានឹងមតកជន ជនដែលបានខិតខំមើលថែទាំព្យាបាលមតកជន និង ជនដែលមាននិស្ស័យពិសេសផ្សេងទៀតបាន (មាត្រា១២៩៩ កថាខណ្ឌទី ១)។ ដូច្នោះ រវាងមាត្រា ២១០ និងមាត្រា ១២៩៩ តើមាត្រាណាដែលត្រូវយកមកអនុវត្តជាអាទិភាពនោះ? ឧទាហរណ៍ នៅក្នុងករណីខាងលើ ករណី C បានទទួលមរណភាពដោយពុំមានសន្តតិជនទេ តែមាន D ដែលជាជនមាន និស្ស័យពិសេស ហេតុនេះតើចំណែករបស់ C ត្រូវធ្លាក់ទៅ A ,B ឬ ត្រូវធ្លាក់ទៅ D? ចំណុចនេះ បើពិនិត្យលើពាក្យពេចន៍នៅក្នុងច្បាប់ ទោះជាការបកស្រាយមួយណា ក៏អាចមានលទ្ធភាព គឺអាស្រ័យទៅលើការបកស្រាយច្បាប់របស់ប្រទេសកម្ពុជានាពេលអនាគត ប៉ុន្តែ យុត្តិសាស្ត្ររបស់ប្រទេសជប៉ុន ឈរលើមូលហេតុគួរតែការពារជនដែលមាននិស្ស័យពិសេស ហេតុនេះបានកំណត់ឲ្យធ្លាក់ទៅលើជនដែលមាននិស្ស័យពិសេសនោះ (យុត្តិសាស្ត្រតុលាការកំពូលប្រទេសជប៉ុន ចុះថ្ងៃទី ២៤ ខែវិច្ឆិកា ឆ្នាំ ១៩៨៩)។

១០. សិទ្ធិទាមទារបែងចែកវត្ថុកម្មសិទ្ធិអវិភាគ (មាត្រា២១១)

ម្ចាស់កម្មសិទ្ធិអវិភាគម្នាក់ៗ អាចទាមទារឲ្យបែងចែកវត្ថុកម្មសិទ្ធិអវិភាគនៅពេលណាក៏បាន (មាត្រា ២១១ វាក្យខណ្ឌទី ១)។ ឧទាហរណ៍ ករណី A B និង C មានកម្មសិទ្ធិអវិភាគលើដី អាចធ្វើការបែងចែកក្បាលដីជា ៣ ហើយធ្វើជាកម្មសិទ្ធិឯករាជ្យមួយៗបាន។ ម្ចាស់កម្មសិទ្ធិអវិភាគម្នាក់ៗ អាចបង្កើតកិច្ចសន្យាហាមមិនឲ្យបែងចែកបាន ប៉ុន្តែមិនអាចឲ្យលើសពី ៥ឆ្នាំបានទេ (មាត្រា ២១០ វាក្យខណ្ឌទី២)។ ការសន្យាពិសេសអំពីការហាមការបែងចែក អាចអះអាងចំពោះអនុប្បទាននៃចំណែកបាន ប្រសិនបើបានចុះបញ្ជី។ ឧទាហរណ៍ ក្នុងករណីខាងលើ C បានអនុប្បទានចំណែករបស់ខ្លួនឲ្យទៅ D ប្រសិនបើការសន្យាពិសេសអំពីការហាមការបែងចែក បានចុះបញ្ជីមុនពេលអនុប្បទាន នោះ D មិនអាចទាមទារឲ្យ A B ធ្វើការបែងចែកបានឡើយ។ មួយទៀត ការសន្យាពិសេសអំពីការហាមការបែងចែក អាចបន្តជាថ្មីបាន ប៉ុន្តែរយៈពេលមិនអាចឲ្យលើសពី ៥ឆ្នាំទេ (មាត្រា ២១១ កថាខណ្ឌទី ២)។

១១. វិធីបែងចែកវត្ថុកម្មសិទ្ធិអវិភាគ (មាត្រា២១២)

វិធីបែងចែកវត្ថុកម្មសិទ្ធិអវិភាគ មានវិធីបែងចែកតាមរូបដើមនៃវត្ថុ ការបែងចែកដោយលក់ដេញថ្លៃហើយចែកប្រាក់លក់នោះតាមចំណែក (ការបែងចែកតាមតម្លៃ) និងម្ចាស់កម្មសិទ្ធិអវិភាគជាក់លាក់ ធ្វើលទ្ធកម្មលើចំណែករបស់ម្ចាស់កម្មសិទ្ធិអវិភាគផ្សេងទៀត ដោយបង់សំណងនៃចំណែកនោះ (សំណងនៃចំណែក)។ ម្ចាស់កម្មសិទ្ធិអវិភាគម្នាក់ៗ អាចជ្រើសយកវិធីណាមួយក៏បាន ដោយផ្អែកលើការព្រមព្រៀង ប៉ុន្តែក្នុងករណីការពិភាក្សាមិនអាចសម្រេចបានទេ អាចទាមទារការបែងចែកទៅតុលាការបាន។ ករណីការបែងចែកតាមរយៈតុលាការ ជាគោលការណ៍គឺការបែងចែកតាមរូបដើមនៃវត្ថុ ប៉ុន្តែ ប្រសិនបើមានការប្រកាសថា ការបែងចែកតាមរូបដើមនឹងធ្វើឲ្យខូចតម្លៃហួសហេតុ ឬប្រសិនបើមានមូលហេតុសមរម្យ តុលាការអាចបង្គាប់ឲ្យធ្វើការបែងចែកតាមតម្លៃ ឬ សំណងនៃចំណែកបាន (មាត្រា ២១២)។ ឧទាហរណ៍ ករណីដីនីមួយៗនឹងចង្អៀតខ្លាំង ហើយតម្លៃនឹងមានការធ្លាក់ចុះហួសហេតុ

ក្រោយពីធ្វើការបែងចែកតាមរយៈការបែងចែកដី តុលាការអាចបង្គាប់ឲ្យបែងចែកតាមតម្លៃ ឬ ករណីមានម្ចាស់កម្មសិទ្ធិអវិភាគណាម្នាក់បានរស់នៅលើអចលនវត្ថុនោះតែម្នាក់ឯងអស់រយៈពេលវែង អាចបង្គាប់ឲ្យបុគ្គលនោះទទួលកម្មសិទ្ធិឯករាជ្យ ហើយបង់សំណងនៃចំណែកឲ្យទៅម្ចាស់កម្មសិទ្ធិអវិភាគផ្សេងទៀតបាន។

១២. សិទ្ធិលើបំណុលពាក់ព័ន្ធនឹងកម្មសិទ្ធិអវិភាគ (មាត្រា២១៣)

ប្រសិនបើម្ចាស់កម្មសិទ្ធិអវិភាគណាម្នាក់មានសិទ្ធិលើបំណុលចំពោះម្ចាស់កម្មសិទ្ធិអវិភាគឯទៀត ដោយសារការថែទាំ គ្រប់គ្រង ឬ បន្តផ្សេងទៀតទៅលើវត្ថុកម្មសិទ្ធិអវិភាគ ម្ចាស់កម្មសិទ្ធិអវិភាគនោះអាចឲ្យកូនបំណុលសងដោយយកចំណែកនៃវត្ថុកម្មសិទ្ធិអវិភាគដែលជាចំណែករបស់កូនបំណុលនោះនៅពេលបែងចែកបាន (មាត្រា២១៣ កថាខណ្ឌទី ១)។ ឧទាហរណ៍ ករណី A B និង C មានកម្មសិទ្ធិអវិភាគលើដីម្នាក់ ១/៣ ហេតុនេះបន្តកនៃពន្ធជាដើមនោះ ក៏ទទួលដូចគ្នាទៅតាមចំណែកដែរ (មាត្រា២០៩) ប៉ុន្តែ ប្រសិនបើ A បានបង់ពន្ធតែម្នាក់ឯង នោះអាចធ្វើលទ្ធកម្មមួយផ្នែកនៃដីដែលជាចំណែករបស់ B និងC ត្រឹមត្រូវដែលស្មើនឹងសិទ្ធិលើបំណុលរបស់ខ្លួន នៅពេលបែងចែកតាមរូបវត្ថុបាន។ ម្យ៉ាងទៀត ក្នុងករណីមានភាពចាំបាច់ក្នុងការលក់ចំណែកនៃវត្ថុកម្មសិទ្ធិអវិភាគដែលជាចំណែករបស់ម្ចាស់កម្មសិទ្ធិអវិភាគផ្សេងទៀតដែលជាកូនបំណុលនោះ ដើម្បីទទួលបានការសងសិទ្ធិលើបំណុលចំពោះវត្ថុកម្មសិទ្ធិអវិភាគនោះ ម្ចាស់បំណុល អាចទាមទារការលក់នោះទៅតុលាការបាន (មាត្រា២១៣ កថាខណ្ឌទី ២)។ ឧទាហរណ៍ ក្នុងករណីខាងលើ ប្រសិនបើ A មានភាពចាំបាច់ដើម្បីទទួលបានការសងសិទ្ធិលើបំណុលរបស់ខ្លួន A អាចទាមទារទៅតុលាការឲ្យលក់ដីដែលជាចំណែករបស់ B និងC ហើយទទួលបានការសងពីថ្លៃលក់នោះបាន។

១៣. ឧបកម្មសិទ្ធិអវិភាគ (មាត្រា២១៤)

បញ្ញត្តិទាក់ទងនឹងកម្មសិទ្ធិអវិភាគ ត្រូវយកមកអនុវត្តចំពោះករណីដែលបុគ្គលច្រើននាក់មានសិទ្ធិលើទ្រព្យសម្បត្តិក្រៅពីកម្មសិទ្ធិផងដែរ។ ដំបូង សិទ្ធិប្រត្យក្សក្នុងក្រមរដ្ឋប្បវេណី ដូចជា សិទ្ធិជួលអចិន្ត្រៃយ៍ ផលបភោគ សិទ្ធិប្រើប្រាស់ សិទ្ធិអាស្រ័យនៅ សេវភាព ហិប៉ូតែក សិទ្ធិប្រាតិភោគដោយអនុប្បទាន ត្រូវបានទទួលស្គាល់ថាជា ឧបកម្មសិទ្ធិអវិភាគ។ សិទ្ធិឃាត់ទុក សិទ្ធិលើការបញ្ជា ឯកសិទ្ធិ មិនត្រូវបានពិចារណាជាឧបកម្មសិទ្ធិអវិភាគ នៅពេលបង្កើតដំបូងនោះទេ ប៉ុន្តែវាអាចទៅជាឧបកម្មសិទ្ធិអវិភាគ តាមរយៈសន្តតិកម្មរួមលើសិទ្ធិលើបំណុលដែលត្រូវបានធានា ជាដើម។ សិទ្ធិលើបំណុល ក៏អាចក្លាយជាឧបកម្មសិទ្ធិអវិភាគដែរ។ ម្យ៉ាងទៀត សិទ្ធិលើទ្រព្យសម្បត្តិ ដែលមានក្នុងច្បាប់ផ្សេង ក្រៅពីក្រមរដ្ឋប្បវេណី ដូចជា សិទ្ធិកម្មសិទ្ធិបញ្ញា សិទ្ធិលើប្រកាសនីយបត្រកកកម្ម ជាដើម ដែលជាសិទ្ធិលើទ្រព្យសម្បត្តិគ្មានរូបរាង ក៏អាចក្លាយជាឧបកម្មសិទ្ធិអវិភាគដែរ។

១. សញ្ញាណទូទៅនៃសិទ្ធិកាន់កាប់

• សិទ្ធិកាន់កាប់ក្នុងច្បាប់ភូមិបាល

យោងតាមច្បាប់ភូមិបាលឆ្នាំ២០០១ យើងអាចកត់សម្គាល់បានថាសិទ្ធិកាន់កាប់នៅកម្ពុជាគឺ អនុវត្តតែនៅលើអចលនវត្ថុប៉ុណ្ណោះ និងត្រូវបានទទួលស្គាល់ចាប់តាំងពីឆ្នាំ១៩៨៩មកថាជាសិទ្ធិភោគៈ។ ភោគីអាចធ្វើការស្នើសុំនូវសិទ្ធិកម្មសិទ្ធិលើក្បាលដីបាន ដោយគ្រាន់តែបំពេញនូវលក្ខខណ្ឌជាភោគីសុចរិតដោយធ្វើការកាន់កាប់បានរយៈពេល០៥ឆ្នាំយ៉ាងតិច គិតត្រឹមថ្ងៃទី៣០ ខែសីហា ឆ្នាំ២០០១ និងទទួលបានសិទ្ធិជាកម្មសិទ្ធិករស្របច្បាប់ (ច្បាប់ភូមិបាលឆ្នាំ២០០១ មាត្រា៣០, ៣៨)។

➤ សិទ្ធិកាន់កាប់ក្នុងក្រមរដ្ឋប្បវេណី

សិទ្ធិកាន់កាប់ក្នុងក្រមរដ្ឋប្បវេណី គឺសំដៅទៅលើសិទ្ធិដែលត្រូវបានទទួលស្គាល់ដោយផ្អែកលើការកាន់កាប់វត្ថុជាក់ស្តែង។ សិទ្ធិកាន់កាប់ ជាសិទ្ធិដែលត្រូវបានទទួលស្គាល់ដោយផ្អែកលើការកាន់កាប់ជាក់ស្តែងទៅលើវត្ថុ ទោះបីជាមានឬមិនមានទំនាក់ទំនងនៃសិទ្ធិ ដែលនាំឲ្យមានមូលហេតុគតិយុត្តក៏ដោយ។ សិទ្ធិនាំឲ្យមានមូលហេតុគតិយុត្ត គឺជាសិទ្ធិដែលធ្វើឲ្យការកាន់កាប់មានភាពស្របច្បាប់ហើយសិទ្ធិទាំងនោះ មានដូចជាកម្មសិទ្ធិសិទ្ធិជួលអចិន្ត្រៃយ៍ផលុបភោគសិទ្ធិប្រើប្រាស់ និងអាស្រ័យនៅជាដើម (ក្រមរដ្ឋប្បវេណី មាត្រា១៣២)។ សិទ្ធិដែលនាំឲ្យមានមូលហេតុគតិយុត្តជាសិទ្ធិដែលមានអត្ថិភាពទោះបីជាមានឬមិនមានទំនាក់ទំនងនៃការកាន់កាប់វត្ថុជាក់ស្តែងដូចសិទ្ធិកាន់កាប់ក៏ដោយ។

ការអនុវត្តមាត្រា២៣៤ (ការសន្មត) មាត្រា២៣៦~២៤១ (សិទ្ធិទាមទារឲ្យការពារការកាន់កាប់) មាត្រា១៩៣ (លទ្ធកម្មដោយសុចរិតនូវកម្មសិទ្ធិលើចលនវត្ថុ) មាត្រា១៦២ (អាជ្ញាយុកាលនៃលទ្ធកម្មកម្មសិទ្ធិលើអចលនវត្ថុ) ជាដើមបានលុះត្រាតែមានការទទួលស្គាល់ថាមានអត្ថិភាពនៃការ កាន់កាប់។

២. និយមន័យនៃការកាន់កាប់

ការកាន់កាប់សំដៅទៅលើការក្តាប់ទុកវត្ថុ។ ការក្តាប់ទុក សំដៅលើស្ថានភាពដែលគ្រប់គ្រងជាក់ស្តែងទៅលើវត្ថុដោយចំពោះ ឬដោយប្រយោល (មាត្រា២២៧)។ ឧទាហរណ៍ ប្រាក់ដែលទុកនៅលើតុក្នុងផ្ទះក៏អាចនិយាយបានថាកំពុងក្តាប់ទុកដែរទោះបីជាមិនមែនកាន់នៅក្នុងដៃក៏ដោយហើយផ្ទះលំហែកាយដែលចាក់សោទ្វារនិងគ្រប់គ្រងទោះបីជាមិនបានស្នាក់នៅផ្ទះលំហែកាយនោះក៏ដោយ ក៏អាចនិយាយបានថាកំពុងតែក្តាប់ទុកវត្ថុដែលមាននៅក្នុងផ្ទះនោះដែរ។

៣. ការកាន់កាប់ដោយចំពោះនិងការកាន់កាប់ដោយប្រយោល

ការកាន់កាប់ត្រូវបានបែងចែកជា២ប្រភេទ រួមមានការកាន់កាប់ដោយចំពោះ និងការកាន់កាប់ដោយប្រយោល។ ការកាន់កាប់ដោយចំពោះគឺសំដៅទៅលើការក្តាប់ទុកវត្ថុ ការគ្រប់គ្រងលើរូបវត្ថុតាមការជាក់ស្តែងដោយផ្ទាល់ខ្លួន។

រីឯការកាន់កាប់ដោយប្រយោល គឺសំដៅទៅលើស្ថានភាពនៃការកាន់កាប់តាមរយៈអ្នកដទៃ (មាត្រា២២៨)។ ឧទាហរណ៍ ករណីជួលរថយន្តអ្នកឲ្យជួលអាចធ្វើការកាន់កាប់រថយន្តតាមរយៈអ្នកជួល ហើយករណីនេះអ្នកឲ្យជួល ជាអ្នកកាន់កាប់ដោយប្រយោលហើយអ្នកជួលជាអ្នកកាន់កាប់ដោយផ្ទាល់។

៤. ការផ្ទេរការកាន់កាប់

ក្រុមរដ្ឋប្បវេណីបញ្ញត្តិវិធីផ្ទេរការកាន់កាប់ជា៤វិធី។

៤.១ ការប្រគល់ដោយជាក់ស្តែង

ការកាន់កាប់ផ្ទេរតាមរយៈការប្រគល់វត្ថុកាន់កាប់។ ការផ្ទេរការកាន់កាប់បែបនេះ ហៅថា ការប្រគល់ជាក់ស្តែង (មាត្រា២២៩ កថាខណ្ឌទី១)។ ឧទាហរណ៍ ប្រសិនបើចលនវត្ថុគឺវិធីប្រគល់វត្ថុដោយផ្ទាល់។ ប្រសិនបើជាអចលនវត្ថុអាចជាការចាកចេញពីអចលនវត្ថុនោះ ហើយប្រគល់ដោយផ្ទាល់ទៅអនុប្បទានិក និងការប្រគល់ជាក់ស្តែងនូវបណ្ណកម្មសិទ្ធិនិងសោធនៈជាដើម។

៤.២ ការប្តូរលក្ខណៈនៃការកាន់កាប់

ការកាន់កាប់អាចធ្វើការផ្ទេរតាមរយៈការព្រមព្រៀងរបស់គូភាគី ដោយមិនចាំបាច់ធ្វើការប្រគល់ជាក់ស្តែងនោះទេ។ ករណីនេះអនុប្បទានិកនៃការកាន់កាប់ធ្វើលទ្ធកម្មការកាន់កាប់ដោយប្រយោលតាមរយៈអនុប្បទានីយ៍។ ការផ្ទេរការកាន់កាប់តាមទម្រង់បែបនេះ ហៅថា ការប្តូរលក្ខណៈនៃការកាន់កាប់ (មាត្រា២២៩ កថាខណ្ឌទី២)។ ឧទាហរណ៍ ក្នុងករណីក្រោយពេលដែល A បានលក់រថយន្តទៅឲ្យ B បន្ទាប់មកAបានជួលរថយន្តនោះពី B វិញ ហើយ A នៅប្រើប្រាស់បន្តទៀតបើមើលពីខាងក្រៅទៅការកាន់កាប់រថយន្តនោះមិនបានផ្ទេរទេប៉ុន្តែជាក់ស្តែងការកាន់កាប់បានផ្ទេរពី A ទៅ B តាមរយៈការព្រមព្រៀងរបស់គូភាគីរួចហើយ។ ក្នុងករណីនេះ A ជាអ្នកកាន់កាប់ដោយផ្ទាល់ហើយ B ជាអ្នកកាន់កាប់ដោយប្រយោល។

៤.៣ ការប្រគល់ដោយសង្ខេប

ការប្រគល់ដោយសង្ខេប គឺសំដៅដល់ការផ្ទេរការកាន់កាប់តាមរយៈការព្រមព្រៀងរបស់គូភាគីក្នុងករណីអនុប្បទានិកបានក្តាប់ទុកវត្ថុដែលជាកម្មវត្ថុនៃការកាន់កាប់នោះ នៅក្នុងដៃតាមការជាក់ស្តែងហើយអនុប្បទានីយ៍បានបាត់បង់ការកាន់កាប់ដោយប្រយោលដែលខ្លួនធ្លាប់មាន (មាត្រា ២២៩ កថាខណ្ឌទី ៣)។ ឧទាហរណ៍ ករណី A បានទិញរថយន្តដែលខ្លួនកំពុងជួលពី B ។ករណីនេះBបាត់បង់ការកាន់កាប់ដោយប្រយោលដែលធ្លាប់មានតាមរយៈA។

៤.៤ ការផ្ទេរការកាន់កាប់ដោយបញ្ជា

សំដៅទៅលើករណីដែលអ្នកកាន់កាប់ដោយប្រយោលបានបង្កើតនូវទំនាក់ទំនងគតិយុត្តតាមការព្រមព្រៀងថាផ្ទេរការកាន់កាប់ទៅឲ្យគតិយជន និងមានករណីយកិច្ចត្រូវជូនដំណឹងអំពីហេតុនោះទៅឲ្យអ្នកកាន់កាប់ដោយចំពោះ (មាត្រា២២៩ កថាខណ្ឌទី៤)។

ឧទាហរណ៍ កិច្ចសន្យាជួលផ្ទះរវាង A និង C (A ជាភតិបតី និង C ជាភតិកៈ) ដោយ A បានធ្វើអនុប្បទានផ្ទះរបស់ខ្លួនទៅ B។ ករណីនេះAអាចមានការព្រមព្រៀងជាមួយBដើម្បីផ្ទេរការកាន់កាប់ពី A ទៅ B ហើយ B បាន

ជូនដំណឹងទៅ C អំពីការផ្ទេរការកាន់កាប់នោះដោយមិនចាំបាច់មានការយល់ព្រមពី C ទេ។ ប៉ុន្តែ C ត្រូវដឹងថាខ្លួន កំពុងធ្វើការកាន់កាប់ដើម្បីអ្នកណាដូចនេះការជូនដំណឹងពី A ទៅ C ក្លាយជាលក្ខខណ្ឌមួយ។

៥. ការរលត់ការកាន់កាប់

តើការកាន់កាប់នឹងត្រូវរលត់ក្នុងករណីបែបណាខ្លះ? មាត្រា២៣០ បញ្ញត្តិអំពីករណីដែលការកាន់កាប់ត្រូវ រលត់។ ការកាន់កាប់គឺសំដៅទៅលើស្ថានភាពដែលគ្រប់គ្រងជាក់ស្តែងលើវត្ថុហេតុនេះអ្នកកាន់កាប់រលត់នៅពេល ដែលបាត់បង់ការក្តាប់ទុកវត្ថុកាន់កាប់។ ឧទាហរណ៍ ក្នុងករណីអ្នកកាន់កាប់កង់បានប្រគល់កង់នោះទៅអ្នកដទៃ ហើយករណីដែលអ្នកកាន់កាប់កង់បានបាត់កង់នោះ ការកាន់កាប់របស់អ្នកកាន់កាប់ត្រូវរលាយ។ ប៉ុន្តែក្នុងករណីអ្នក កាន់កាប់ត្រូវបានដកហូតនូវការកាន់កាប់ប្រសិនបើអ្នកនោះទទួលបានការប្រគល់វត្ថុកាន់កាប់មកវិញឬធ្វើបណ្តឹងទាមទារ ឲ្យប្រគល់វត្ថុកាន់កាប់មកវិញក្នុងអំឡុងពេល១ឆ្នាំ ការកាន់កាប់នោះមិនត្រូវរលត់ឡើយ។ ឧទាហរណ៍ ករណី A បាន កាន់កាប់កង់ដែលជាកម្មសិទ្ធិរបស់អ្នកដទៃ ទោះបីជាកង់នោះត្រូវបានលួចក៏ដោយប្រសិនបើ A បានកង់នោះត្រឡប់ មកវិញក្នុងអំឡុងពេល១ឆ្នាំ ឬធ្វើបណ្តឹងទាមទារឲ្យប្រគល់កង់នោះក្នុងអំឡុងពេល១ឆ្នាំក៏ការកាន់កាប់នោះមិនរលត់ ដែរ ដូចនេះអាជ្ញាយុកាលនៃលទ្ធកម្មមិនផ្អាកនោះទេ។

៦. ការរលត់ការកាន់កាប់របស់អ្នកកាន់កាប់ដោយប្រយោល

មាត្រា២៣១បញ្ញត្តិអំពីករណីរលត់ការកាន់កាប់ដោយប្រយោល។

១. ការកាន់កាប់ដោយប្រយោលសំដៅទៅលើការកាន់កាប់វត្ថុតាមរយៈអ្នកដទៃហើយនឹងត្រូវរលត់ដូចករណីខាង ក្រោម៖

ក. មូលហេតុគតិយុត្តរបស់អ្នកកាន់កាប់ដោយចំពោះក្នុងការកាន់កាប់សម្រាប់អ្នកកាន់កាប់ដោយប្រយោល និង ករណីយកិច្ចរបស់អ្នកកាន់កាប់ដោយចំពោះ ក្នុងការកាន់កាប់សម្រាប់អ្នកកាន់កាប់ដោយប្រយោលរលត់។ ឧទាហរណ៍ ភតិបតី A បានជួលរថយន្តឲ្យភតិកៈ B។ ក្រោយមក A បានលក់រថយន្តនោះទៅឲ្យ B។ B ដែលពីមុនជាអ្នកគ្រប់ គ្រងដោយផ្ទាល់បានរលត់ករណីយកិច្ចកាន់កាប់ដើម្បី A ដែលជាអ្នកកាន់កាប់ដោយប្រយោលហេតុនេះការកាន់កាប់ របស់ A រលត់។ ប៉ុន្តែក្នុងករណីដែលកិច្ចសន្យាជួលត្រូវបានលុបចោល ភ្លាមៗភតិកៈ B ដែលជាអ្នកគ្រប់គ្រងដោយ ផ្ទាល់រលត់សិទ្ធិក្នុងការកាន់កាប់ដើម្បីភតិបតី A ដែលជាអ្នកកាន់កាប់ដោយប្រយោល។ប៉ុន្តែភតិកៈ B មានករណីយ កិច្ចក្នុងការគ្រប់គ្រងក្នុងនាមជាអ្នកគ្រប់គ្រងដ៏ល្អរហូតដល់ពេលប្រគល់វត្ថុជួលនោះទៅភតិបតី A វិញដូចនេះ ករណីយកិច្ចនៃការកាន់កាប់ដើម្បីភតិបតី A មិនរលត់ហើយការកាន់កាប់របស់ភតិកៈ B ក៏មិនរលត់ដែរ។

ខ. មានស្ថានភាពដែលត្រូវទទួលស្គាល់ថា អ្នកកាន់កាប់ដោយចំពោះមិនយល់ព្រមនឹងការកាន់កាប់របស់អ្នកកាន់ កាប់ដោយប្រយោល។ ឧទាហរណ៍ ក្នុងករណីដែលភតិកៈ A បានបដិសេធក្នុងការបង់ថ្លៃឈ្នួលហើយបានអះអាងថា វត្ថុជួលនោះជាកម្មសិទ្ធិរបស់ខ្លួនចំពោះភតិបតី B ក្នុងស្ថានភាពនេះ A ជាអ្នកកាន់កាប់ដោយផ្ទាល់បានបដិសេធការ កាន់កាប់របស់ B ដែលជាអ្នកកាន់កាប់ដោយប្រយោលដូចនេះការកាន់កាប់ដោយប្រយោលរបស់ B ត្រូវរលត់។

គ. អ្នកកាន់កាប់ដោយចំពោះបាត់បង់នូវការក្តាប់ទុកវត្ថុកាន់កាប់។ ប៉ុន្តែក្នុងករណីដែលអ្នកកាន់កាប់ត្រូវបានដកហូត
នូវការកាន់កាប់ បើអ្នកកាន់កាប់ដោយចំពោះ ឬអ្នកកាន់កាប់ដោយប្រយោលទទួលបានការប្រគល់វត្ថុកាន់កាប់មកវិញ
ឬធ្វើបណ្តឹងទាមទារឲ្យប្រគល់វត្ថុកាន់កាប់មកវិញក្នុងអំឡុងពេល១ឆ្នាំការកាន់កាប់មិនរលត់ឡើយ។ ឧទាហរណ៍
ក្នុងករណីដែលភតិកៈ A ដែលកំពុងតែកាន់កាប់ដោយផ្ទាល់លើដីមួយកន្លែងត្រូវបានតតិយជន C បណ្តេញចេញ
នោះការកាន់កាប់របស់ ភតិបតី B ដែលជាអ្នកកាន់កាប់ដោយប្រយោលក៏រលត់ដែរ។ ប៉ុន្តែនៅពេលដែលភតិកៈ ឬ
ភតិបតីបានទទួលការប្រគល់ដីនោះមកវិញ ឬធ្វើបណ្តឹងទាមទារឲ្យប្រគល់ដីនោះត្រឡប់មកវិញក្នុងអំឡុងពេល១
ឆ្នាំ ការកាន់កាប់របស់ភតិបតីមិនរលត់ឡើយ។

៧. បញ្ញត្តិទាក់ទងនឹងអាជ្ញាយុកាលនៃលទ្ធកម្ម

បញ្ញត្តិនៃការកាន់កាប់ភាគច្រើនពាក់ព័ន្ធនឹងការសម្រេច ឬមិនសម្រេចនៃអាជ្ញាយុកាលនៃលទ្ធកម្ម។ ជាបន្តទៅ
នេះយើងនឹងសិក្សាទៅលើអាជ្ញាយុកាលនៃលទ្ធកម្មនៅក្នុងបញ្ញត្តិនៃការកាន់កាប់ ។ អាជ្ញាយុកាលនៃលទ្ធកម្ម អាច
ត្រូវបានកំណត់ទៅតាមលក្ខណៈសត្យានុម័តនៃមូលហេតុនៃលទ្ធកម្មនូវការកាន់កាប់។

៧.១ ការកាន់កាប់ដោយមានឆន្ទៈយកជាកម្មសិទ្ធិនិងការកាន់កាប់ដោយគ្មានឆន្ទៈយកជាកម្មសិទ្ធិ

ការកាន់កាប់មានការកាន់កាប់ដោយមានឆន្ទៈយកជាកម្មសិទ្ធិ និងការកាន់កាប់ដោយគ្មានឆន្ទៈយកជាកម្ម
សិទ្ធិ (មាត្រា២៣២)។ ការបែងចែកការកាន់កាប់ដោយមានឆន្ទៈយកជាកម្មសិទ្ធិ និងការកាន់កាប់ដោយគ្មានឆន្ទៈ
យកជាកម្មសិទ្ធិមានការពាក់ព័ន្ធនឹងការសម្រេច និងការមិនសម្រេចអាជ្ញាយុកាលនៃលទ្ធកម្ម។ អាជ្ញាយុកាលនៃ
លទ្ធកម្មទទួលស្គាល់តែចំពោះករណីអ្នកកាន់កាប់មានឆន្ទៈយកជាកម្មសិទ្ធិប៉ុណ្ណោះ (មាត្រា១៦២និងមាត្រា១៩៥)។
អត្ថិភាព ឬនត្ថិភាពនៃឆន្ទៈយកជាកម្មសិទ្ធិមិនកំណត់អាស្រ័យលើឆន្ទៈខាងក្នុងរបស់អ្នកកាន់កាប់ទេ តែអាស្រ័យលើ
ស្ថានភាពជាសច្ចានុម័តនៃមូលហេតុនៃលទ្ធកម្មការកាន់កាប់នោះ។

ដូចនេះលទ្ធកម្មនៃកម្មសិទ្ធិលើអាជ្ញាយុកាលអាចធ្វើការសិក្សាបែកចែករវាង មាត្រា១៦២ និងមាត្រា១៩៥
នៃក្រមរដ្ឋប្បវេណីដូចខាងក្រោម៖

ករណីអចលនវត្ថុគឺបុគ្គលដែលបានធ្វើការកាន់កាប់ដោយសន្តិវិធី និងដឹងលឺជាសាធារណៈ បានធ្វើការកាន់
កាប់ដោយមានឆន្ទៈយកជាកម្មសិទ្ធិក្នុងអំឡុងពេល២០ឆ្នាំ បុគ្គលកាន់កាប់នោះអាចធ្វើលទ្ធកម្មនៃកម្មសិទ្ធិបាន
(មាត្រា១៦២ កថាខណ្ឌទី១)។ ម្យ៉ាងវិញទៀត ចំពោះបុគ្គលដែលបានធ្វើការកាន់កាប់ដោយសន្តិវិធី និងដឹងលឺជាសា
ធារណៈ បានធ្វើការកាន់កាប់ដោយមានឆន្ទៈយកជាកម្មសិទ្ធិ បើបុគ្គលនោះសុចរិត និងគ្មានកំហុសនៅពេលដែល
ខ្លួនបានចាប់ផ្តើមកាន់កាប់ ក្នុងអំឡុងពេល១០ឆ្នាំ គឺបុគ្គលនោះអាចធ្វើលទ្ធកម្មនៃកម្មសិទ្ធិបាន (មាត្រា១៦២ កថា
ខណ្ឌទី២)។

ករណីចលនវត្ថុ គឺបុគ្គលដែលបានកាន់កាប់ដោយសន្តិវិធី និងដឹងលឺជាសាធារណៈ បានធ្វើការកាន់កាប់
ដោយមានឆន្ទៈយកជាកម្មសិទ្ធិក្នុងអំឡុងពេល១០ឆ្នាំ បុគ្គលកាន់កាប់នោះអាចធ្វើលទ្ធកម្មនៃកម្មសិទ្ធិបាន (មាត្រា

១៩៥ កថាខណ្ឌទី១)។ តែដោយឡែកចំពោះបុគ្គលដែលបានធ្វើការកាន់កាប់ដោយសន្តិវិធី និងដឹងលឺជាសាធារណៈ មានឆន្ទៈយកជាកម្មសិទ្ធិ បើបុគ្គលនោះសុចរិត និងគ្មានកំហុស ក្នុងអំឡុងពេល៥ឆ្នាំ គឺបុគ្គលកាន់កាប់នោះអាចធ្វើលទ្ធកម្មនៃកម្មសិទ្ធិបាន (មាត្រា១៩៥ កថាខណ្ឌទី២)។

ឧទាហរណ៍ ចំពោះការកាន់កាប់របស់ភតិកៈជាការកាន់កាប់ដោយគ្មានឆន្ទៈយកជាកម្មសិទ្ធិដោយសារស្ថានភាពជាសប្តានុម័តនៃមូលហេតុនៃលទ្ធកម្មការកាន់កាប់នោះ ហើយទោះបីជាភតិកៈមានឆន្ទៈយកវត្ថុនោះធ្វើជារបស់ខ្លួនក្នុងចិត្តគាត់ក៏ដោយ ក៏ជាការកាន់កាប់ដោយគ្មានឆន្ទៈយកជាកម្មសិទ្ធិដែរ។ ផ្ទុយមកវិញការកាន់កាប់របស់ចោរប្រអូកកាន់កាប់ដោយខុសច្បាប់ជាការកាន់កាប់ដោយមានឆន្ទៈយកជាកម្មសិទ្ធិ។ មានន័យថា ភតិកៈទោះបីជាមានឆន្ទៈក្នុងចិត្តចង់យកវត្ថុនោះធ្វើជារបស់ខ្លួនដោយកាន់កាប់វត្ថុជួលនោះក្នុងរយៈពេលវែងក៏ដោយ ក៏មិនអាចធ្វើលទ្ធកម្មដោយអាជ្ញាយុកាលលើវត្ថុជួលនោះបានទេ។ *ដូច្នោះ តើមានករណីអាចប្តូរការកាន់កាប់ដោយគ្មានឆន្ទៈយកជាកម្មសិទ្ធិទៅជាការកាន់កាប់ដោយមានឆន្ទៈយកជាកម្មសិទ្ធិបានដែរឬទេ?*

ក្រុមរដ្ឋប្បវេណី បញ្ញត្តិអំពីលក្ខខណ្ឌនៃការប្តូរការកាន់កាប់ដោយគ្មានឆន្ទៈយកជាកម្មសិទ្ធិទៅជាការកាន់កាប់ដោយមានឆន្ទៈយកជាកម្មសិទ្ធិ គឺក្នុងករណីដែលការកាន់កាប់ជាការកាន់កាប់ដោយគ្មានឆន្ទៈយកជាកម្មសិទ្ធិតាមលក្ខណៈសត្យានុម័តនៃការទទួលការកាន់កាប់ ដោយគ្មានឆន្ទៈយកជាកម្មសិទ្ធិមិនត្រូវប្តូរទៅជាការកាន់កាប់ដោយមានឆន្ទៈយកជាកម្មសិទ្ធិឡើយ។ លើកលែងតែករណីដែលអ្នកកាន់កាប់បង្ហាញបានឆន្ទៈយកជាកម្មសិទ្ធិចំពោះអ្នកដែលឲ្យខ្លួនកាន់កាប់ ឬចាប់ផ្តើមកាន់កាប់ដោយមានឆន្ទៈយកជាកម្មសិទ្ធិដោយផ្អែកលើមូលហេតុនៃលទ្ធកម្មនូវការកាន់កាប់ថ្មី (មាត្រា៨ដែល កថាខណ្ឌទី២)។ ឧទាហរណ៍ ការកាន់កាប់របស់ភតិកៈជាការកាន់កាប់ដោយគ្មានឆន្ទៈយកជាកម្មសិទ្ធិ ប៉ុន្តែភតិកៈអាចប្រកាសអំពីហេតុនៃការកាន់កាប់ក្នុងនាមជាវត្ថុរបស់ខ្លួនចាប់ពីពេលនេះទៅចំពោះភតិបតី ហើយមិនបង់ថ្លៃឈ្នួលទេនោះ អាចនិយាយបានថា «បានបង្ហាញឆន្ទៈយកជាកម្មសិទ្ធិ» និងនៅពេលដែលភតិកៈបានទិញវត្ថុជួលនោះពីភតិបតីក៏ជា «ការចាប់ផ្តើមកាន់កាប់ដោយមានឆន្ទៈយកជាកម្មសិទ្ធិ ដោយផ្អែកលើមូលហេតុនៃលទ្ធកម្មនៃការកាន់កាប់ថ្មី» ដែរ។

៧.២ ការកាន់កាប់ដោយមានវិការៈ (មាត្រា២៣៣)

មាត្រានេះក៏ជាបញ្ញត្តិដែលពាក់ព័ន្ធនឹងការសម្រេចឬមិនសម្រេចនៃលទ្ធកម្មដោយអាជ្ញាយុកាលដែរ។ ករណីការកាន់កាប់ដោយមានវិការៈមិនមែនមិនទទួលស្គាល់អាជ្ញាយុកាលនៃលទ្ធកម្មនោះទេ ប៉ុន្តែអំឡុងពេលនៃអាជ្ញាយុកាលក្លាយជារយៈពេលវែង។ ការកាន់កាប់ដោយទុច្ចរិត ការកាន់កាប់ដោយមានកំហុស ការកាន់កាប់មិនតាមសន្តិវិធី ការកាន់កាប់ដោយមិនបានដឹងលឺជាសាធារណៈ ជាការកាន់កាប់ដោយមានវិការៈ។ ការកាន់កាប់ដោយដឹងខ្លួនថាគ្មានសិទ្ធិជាការកាន់កាប់ដោយទុច្ចរិត ហើយការកាន់កាប់ដោយមិនដឹងថាខ្លួនគ្មានសិទ្ធិជាការកាន់កាប់ដោយសុចរិត។ ដូចជាករណីដែលមិនបានដឹងប៉ុន្តែបានធ្វើការកាន់កាប់ដោយមានកំហុស គឺចាត់ទុកថាជាការកាន់កាប់ដោយមានកំហុស។

ឧទាហរណ៍ ក្នុងករណីដែលអ្នកកាន់កាប់បានជឿជាក់ថាមានសិទ្ធិកាន់កាប់លើវត្ថុដោយផ្អែកលើកម្មសិទ្ធិ ឬ សិទ្ធិជួលជាដើម គឺជាការកាន់កាប់ដោយសុចរិត។ ប៉ុន្តែករណីដែលធ្វើការកាន់កាប់ដោយបានដឹងថាមិនមានសិទ្ធិ ទាំងអស់នោះ គឺជាការកាន់កាប់ដោយទុច្ចរិត។ លើសពីនេះទៅទៀតដូចជាករណីការកាន់កាប់ដោយមិនសន្តិវិធីនិង ការកាន់កាប់ដោយមិនបានដឹងលីជាសាធារណៈ គឺមិនត្រូវបានទទួលស្គាល់អាជ្ញាយុកាលនៃលទ្ធកម្មទេ។ បើប្រៀប ធៀបរវាងការកាន់កាប់ដោយសុចរិត និងគ្មានកំហុស ទៅនឹងការកាន់កាប់ដោយទុច្ចរិត និងមានកំហុសនោះ ការកាន់ កាប់ដោយសុចរិតនិងគ្មានកំហុសមានរយៈពេលខ្លីជាង (មាត្រា១៦២និងមាត្រា១៩៥)។

៧.៣ ការសន្មត (មាត្រា២៣៤)

ថាគឺអ្វីទៅជាការសន្មត និងការសន្មតកើតមាននៅពេលណាបើយោងតាមមាត្រា២៣៤ នៃក្រមរដ្ឋប្បវេណី?

ការសន្មត សំដៅដល់ការសន្មតអំពីអត្ថិភាពនៃលក្ខខណ្ឌចំពោះការទទួលស្គាល់អាជ្ញាយុកាលនៃលទ្ធកម្ម អំឡុងពេលខ្លីចំពោះការកាន់កាប់ដោយមានឆន្ទៈយកជាកម្មសិទ្ធិ ដោយសន្តិវិធី និងដឹងលីជាសាធារណៈ ដោយ សុចរិត និងគ្មានកំហុស (មាត្រា ២៣៤ កថាខណ្ឌទី ១ និង មាត្រា ២៣៤ កថាខណ្ឌទី២)។

មាត្រានេះបានបញ្ញត្តិពាក់ព័ន្ធនឹងការសម្រេច ឬមិនសម្រេចលើលទ្ធកម្មដោយអាជ្ញាយុកាល ។ ដូចជាករណី សិក្សាកន្លងមក ដើម្បីសម្រេចបានអាជ្ញាយុកាលនៃលទ្ធកម្ម អ្នកកាន់កាប់ត្រូវកាន់កាប់វត្ថុកាន់កាប់ដោយមានឆន្ទៈ យកជាកម្មសិទ្ធិ ដោយសន្តិវិធី និងដឹងលីជាសាធារណៈ។ ហើយប្រសិនបើការកាន់កាប់នោះធ្វើឡើងដោយសុចរិត និងគ្មានកំហុស នឹងត្រូវទទួលបាននូវអាជ្ញាយុកាលនៃលទ្ធកម្មអំឡុងពេលខ្លី។ ប៉ុន្តែស្ថានភាពខាងលើនេះ គឺមិនមាន លក្ខណៈងាយស្រួលក្នុងការបង្ហាញភស្តុតាងនោះទេ។

ដូចនេះក្រមរដ្ឋប្បវេណីបញ្ញត្តិឡើងនូវការសន្មតអំពីអត្ថិភាពនៃលក្ខខណ្ឌខាងលើនេះ។ ដំបូងអ្នកកាន់កាប់ ត្រូវសន្មតថាកាន់កាប់ដោយមានឆន្ទៈយកជាកម្មសិទ្ធិ ដោយសុចរិត ដោយសន្តិវិធី និងដឹងលីជាសាធារណៈ (មាត្រា ២៣៤ កថាខណ្ឌទី១ និង២)។ ដូចនេះភាគីដែលជំទាស់នឹងការសម្រេចនៃអាជ្ញាយុកាលនៃលទ្ធកម្មត្រូវបង្ហាញភស្តុ តាងអំពីនិរត្តិភាពនៃលក្ខខណ្ឌទាំងនេះ។

មួយវិញទៀត ចំពោះការកាន់កាប់ជាបន្តបន្ទាប់ប្រសិនបើមានភស្តុតាងបញ្ជាក់ថាបានកាន់កាប់នៅពេលមួយ និងនៅពេលមួយផ្សេងទៀតដែលក្រោយពេលនោះ អ្នកកាន់កាប់នោះត្រូវបានសន្មតថាកាន់កាប់រហូតក្នុងអំឡុង ពេលនោះ(មាត្រា៨ដែល កថាខណ្ឌទី៣)។ មានន័យថាបើសិនអ្នកកាន់កាប់អាចបញ្ជាក់អំពីអង្គហេតុនៃការកាន់កាប់ នៅថ្ងៃទី១ ខែមករា ឆ្នាំ២០០០ និងថ្ងៃទី១ ខែមករា ឆ្នាំ២០១០ នោះ ត្រូវបានសន្មតថាមានការកាន់កាប់រយៈពេល ១០ឆ្នាំ។ ភាគីដែលជំទាស់នឹងការសម្រេចអាជ្ញាយុកាលត្រូវបង្ហាញភស្តុតាងអំពីការកាត់ផ្តាច់នៃការកាន់កាប់។ ប៉ុន្តែ ការគ្មានកំហុសមិនត្រូវបានសន្មតនោះទេ ហេតុនេះអ្នកកាន់កាប់ត្រូវបង្ហាញភស្តុតាង។ ឧទាហរណ៍ គាត់បានពិនិត្យ មើលការចុះបញ្ជីនិងប័ណ្ណកម្មសិទ្ធិ ហើយបានទិញដីនោះ និងចាប់ផ្តើមកាន់កាប់ ករណីនេះអាចនិយាយបានថាមិន មានកំហុសនោះទេ។

៧.៤ ការបន្តការកាន់កាប់ (មាត្រា២៣៥)

ការបន្តការកាន់កាប់ គឺអ្នកកាន់កាប់បន្តអាចអះអាងចំពោះការកាន់កាប់របស់ខ្លួន និងការកាន់កាប់របស់អ្នកមុនបាន។ ប៉ុន្តែករណីដែលអ្នកកាន់កាប់បានទទួលបន្តនូវវិការៈនៃការកាន់កាប់របស់អ្នកមុន ទោះបីជាការកាន់កាប់របស់ខ្លួនគ្មានវិការៈក៏ដោយ គឺរាប់បញ្ចូលថាជាការកាន់កាប់ដោយមានវិការៈ(មាត្រា២៣៥)។

ឧទាហរណ៍ A បានធ្វើអនុប្បទានអចលនវត្ថុឲ្យទៅ B តើករណីនេះត្រូវវិនិច្ឆ័យបែបណាចំពោះអំឡុងពេលកាន់កាប់ និងអត្ថិភាព ឬនត្ថិភាពនៃវិការៈ? ចំពោះការបន្តការកាន់កាប់ក្រុមរដ្ឋប្បវេណីបានបញ្ញត្តិដូចខាងក្រោម។ អ្នកដែលបន្តការកាន់កាប់អាចអះអាងតែការកាន់កាប់របស់ខ្លួនក៏បាន និងអះអាងអំពីការកាន់កាប់របស់ខ្លួនជាមួយនឹងការកាន់កាប់របស់អ្នកមុនក៏បាន (មាត្រា២៣៥ កថាខណ្ឌទី១)។ ក្នុងករណីដែលបានអះអាងការកាន់កាប់របស់អ្នកកាន់កាប់មុនជាមួយនឹងការកាន់កាប់របស់ខ្លួន អ្នកដែលបន្តការកាន់កាប់នោះត្រូវបន្តនូវវិការៈនៃការកាន់កាប់របស់អ្នកកាន់កាប់មុន។ ជាលទ្ធផលក្នុងករណីដែលការកាន់កាប់របស់អ្នកកាន់កាប់មុនជាការកាន់កាប់ដោយមានវិការៈ ទោះបីជាការកាន់កាប់របស់ខ្លួនជាការកាន់កាប់ដោយគ្មានវិការៈក៏ដោយ ក៏ការកាន់កាប់នោះក្លាយជាការកាន់កាប់ដោយមាន វិការៈដោយបញ្ចូលការកាន់កាប់ទាំងពីរនោះ (មាត្រាដដែល កថាខណ្ឌទី២)។ យោងតាមឧទាហរណ៍ខាងដើម B អាចអះអាងតែការកាន់កាប់របស់ខ្លួនក៏បាន ឬអះអាងជាមួយនឹងការកាន់កាប់របស់ A ក៏បាន។ ប៉ុន្តែក្នុងករណីដែលអះអាងជាមួយនឹងការកាន់កាប់របស់ A បើការកាន់កាប់របស់ A មានវិការៈ ឧទាហរណ៍ថាជាការកាន់កាប់ដោយទុច្ចរិត នោះការកាន់កាប់របស់ A និង B រួមជាមួយគ្នាក្លាយជាការកាន់កាប់ដោយទុច្ចរិត។

ករណីសិក្សា

១. Aបានកាន់កាប់លើដីរបស់អ្នកដទៃអស់រយៈពេល៦ឆ្នាំដោយមានកំហុស។ B បានទិញដីនោះពី A ហើយបានកាន់កាប់អស់រយៈពេល៤ឆ្នាំ។ B គឺជាជនសុចរិតនិងគ្មានកំហុសនៅពេលចាប់ផ្តើមកាន់កាប់។ តើ B អាចអះអាងអំពីអាជ្ញាយុកាលនៃលទ្ធកម្មបានដែរឬទេ?

B បានបន្តការកាន់កាប់ពី A។ អ្នកដែលបានបន្តការកាន់កាប់អាចអះអាងតែអំពីការកាន់កាប់របស់ខ្លួនក៏បាន និងអាចអះអាងការកាន់កាប់របស់ខ្លួនជាមួយនឹងការកាន់កាប់របស់អ្នកកាន់កាប់មុនក៏បាន (មាត្រា២៣៥ កថាខណ្ឌទី១)។ B មានការកាន់កាប់របស់ខ្លួនតែអំឡុងពេល៤ឆ្នាំប៉ុណ្ណោះ ដូច្នេះការកាន់កាប់របស់ B មិនអាចអះអាងអំពីអាជ្ញាយុកាលនៃលទ្ធកម្មបានទេ។ ហេតុនេះដើម្បីអាចអះអាងអំពីអាជ្ញាយុកាលនៃលទ្ធកម្មបាន B ចាំបាច់ត្រូវអះអាងរួមជាមួយការកាន់កាប់របស់ A ប៉ុន្តែករណីនេះត្រូវបន្តនូវវិការៈនៃការកាន់កាប់របស់ A ផងដែរ (មាត្រាដដែល កថាខណ្ឌទី២)។ A បានចាប់ផ្តើមកាន់កាប់ដោយមានកំហុស ហេតុនេះប្រសិនបើ B អះអាងរួមជាមួយការកាន់កាប់របស់ A នោះនឹងក្លាយទៅជាមានកំហុសតាំងពីពេលចាប់ផ្តើមកាន់កាប់។ អាជ្ញាយុកាលនៃលទ្ធកម្មកម្មសិទ្ធិលើអចលនវត្ថុនឹងត្រូវបានទទួលស្គាល់ប្រសិនបើបានកាន់កាប់រយៈពេល១០ឆ្នាំដោយសុចរិត និងគ្មានកំហុសនៅពេលចាប់ផ្តើមកាន់កាប់ ឬរយៈពេល២០ឆ្នាំបើកាន់កាប់នោះធ្វើឡើងដោយទុច្ចរិតនិងមាន

កំហុស (មាត្រា១៦២ កថាខណ្ឌទី១ និង២)។ ក្នុងសំណួរនេះទោះបីជា B អះអាងដោយរួមជាមួយការកាន់កាប់របស់ A ក៏ដោយក៏មិនអាចត្រូវបានទទួលស្គាល់លទ្ធកម្មដោយអាជ្ញាយុកាលនោះទេ ដោយសារតែការកាន់កាប់នោះមានរយៈពេលត្រឹមតែ១០ឆ្នាំ ហើយមានកំហុសនៅពេលចាប់ផ្តើមកាន់កាប់។

២. A បានកាន់កាប់ដីរបស់អ្នកដទៃអស់រយៈពេល៦ឆ្នាំ។ A គឺជាជនសុចរិតនិងគ្មានកំហុសនៅពេលចាប់ផ្តើមកាន់កាប់។ B បានទិញដីនោះពី A ហើយបានកាន់កាប់អស់រយៈពេល៤ឆ្នាំ។ B គឺជាជនទុច្ចរិត ឬមានកំហុសនៅពេលចាប់ផ្តើមកាន់កាប់។ តើ B អាចអះអាងអំពីអាជ្ញាយុកាលនៃលទ្ធកម្មបានដែរឬទេ?

B អាចអះអាងអំពីការកាន់កាប់របស់ខ្លួនជាមួយនឹងការកាន់កាប់របស់ A បាន (មាត្រា២៣៥ កថាខណ្ឌទី១)។ បើសិនអះអាងជាមួយការកាន់កាប់របស់អ្នកកាន់កាប់មុននោះវិការៈក៏ត្រូវបន្តដែរ ប៉ុន្តែក្នុងសំណួរនេះ A មិនមានវិការៈក្នុងការកាន់កាប់ទេ ដោយសារតែសុចរិតនិងមិនមានកំហុសនៅពេលចាប់ផ្តើមកាន់កាប់។ បែរជា B មានកំហុស ឬទុច្ចរិតនៅពេលចាប់ផ្តើមកាន់កាប់។ ករណីមានការបន្តការកាន់កាប់បើសិនពេលចាប់ផ្តើមកាន់កាប់របស់អ្នកកាន់កាប់ដំបូងសុចរិតនិងគ្មានកំហុស តើគួរតែមិនគិតពីអ្នកកាន់កាប់ក្រោយថាសុចរិត ឬទុច្ចរិត ឬយ៉ាងណា? បើសិនពិចារណាទៅលើសុវត្ថិភាពពាណិជ្ជកម្មយើងអាចពិចារណាបានថាលុះត្រាតែអ្នកកាន់កាប់ក្រោយសុចរិត និងគ្មានកំហុសប៉ុណ្ណោះ ទើបត្រូវបានទទួលស្គាល់អាជ្ញាយុកាលនៃលទ្ធកម្មរយៈពេលខ្លី១០ឆ្នាំ។ ប៉ុន្តែនៅក្នុងបញ្ញត្តិមិនបានតម្រូវឲ្យអ្នកកាន់កាប់ក្រោយចាប់ផ្តើមកាន់កាប់ដោយសុចរិតនិងគ្មានកំហុសនោះទេ។ ហើយក្នុងករណីដែលអ្នកកាន់កាប់តែម្នាក់បានកាន់កាប់ជាបន្តបន្ទាប់ បើសិនជាយើងប្រៀបធៀបអ្នកដែលបានចាប់ផ្តើមកាន់កាប់សុចរិតនិងគ្មានកំហុស ទោះបីជាក្រោយការចាប់ផ្តើមការកាន់កាប់ក្លាយជាទុច្ចរិតនិងមានកំហុសក៏ដោយក៏ត្រូវយកអំឡុងពេលអាជ្ញាយុកាល១០ឆ្នាំមកអនុវត្តដែរ ដូចនេះយើងអាចពិចារណាថាអ្នកកាន់កាប់សុចរិតឬទុច្ចរិតក្រោយមិនមែនជាបញ្ហាទេ។ ហើយនៅក្នុងយុត្តិសាស្ត្រជប៉ុន បើសិនជា A ចាប់ផ្តើមកាន់កាប់ដោយសុចរិតនិងគ្មានកំហុស ទោះបីជា B ចាប់ផ្តើមកាន់កាប់ដោយទុច្ចរិតនិងមានកំហុសក៏ដោយ ក៏អាជ្ញាយុកាលនៃលទ្ធកម្មត្រូវបានទទួលស្គាល់ក្នុងរយៈពេល១០ឆ្នាំដែរ (សាលដីកាតុលាការកំពូលប្រទេសជប៉ុនចុះថ្ងៃទី៦ ខែមីនា ឆ្នាំ១៩៧៨)។

៧.៥ ការបន្តការកាន់កាប់តាមរយៈសន្តតិកម្ម

ករណីសិក្សា

១. A បានកាន់កាប់ដីរបស់អ្នកដទៃអស់រយៈពេល១៣ឆ្នាំ ហើយក៏បានទទួលមរណភាព។ A គឺជាជនទុច្ចរិត ឬមានកំហុសនៅពេលចាប់ផ្តើមកាន់កាប់។ ២ខែក្រោយមក B ដែលជាសន្តតិជនរបស់ A បានបន្តរស់នៅលើដីនោះអស់រយៈពេល៧ឆ្នាំ។ តើ B អាចអះអាងអំពីអាជ្ញាយុកាលនៃលទ្ធកម្មបានដែរឬទេ?

B ជាសន្តតិជនរបស់ A ប៉ុន្តែក្រោយពេលមរណភាពរបស់ A បាន២ខែ ទើបចាប់ផ្តើមរស់នៅលើដីនោះ។

ដូច្នេះយើងអាចពិចារណាបានថាអាជ្ញាយុកាលនៃលទ្ធកម្មបានផ្អាកក៏បាន (មាត្រា១៦៧ ចំណុច ក)។ បើយើងធ្វើការពិចារណាបែបនេះ អាជ្ញាយុកាលនៃលទ្ធកម្មមិនត្រូវបានទទួលស្គាល់នោះទេ។ ផ្ទុយមកវិញយើងអាចពិចារណាបានថា សិទ្ធិកាន់កាប់ជាសិទ្ធិប្រតិបត្តិហើយជាកម្មវត្ថុនៃសន្តិកម្ម ហេតុនេះហើយ B ទទួលបានសិទ្ធិកាន់កាប់ស្របពេលជាមួយមរណភាពរបស់ A (មាត្រា១១៤៧ កថាខណ្ឌទី១) ហើយអាជ្ញាយុកាលនៃលទ្ធកម្មមិនបានផ្អាកនោះទេ។ យោងតាមទ្រឹស្តីនេះ ដោយសារតែ B បានបន្តកាន់កាប់ដីនោះ រយៈពេល២០ឆ្នាំដោយរួមជាមួយកាន់កាប់របស់ A ដូចនេះអាជ្ញាយុកាលនៃលទ្ធកម្មត្រូវទទួលស្គាល់។ ប៉ុន្តែយុត្តិសាស្ត្រជប៉ុនមិនទទួលស្គាល់ការកាន់កាប់បន្តទេ នាំឲ្យភាពខុសគ្នារវាងករណីសន្តិកម្មជនរស់នៅរួមជាមួយ និងករណីមិនបានរស់នៅរួមជាមួយមានទំហំធំខ្លាំងពេក ហេតុនេះទើបទទួលស្គាល់អាជ្ញាយុកាលនៃលទ្ធកម្មដោយចាត់ទុកថាត្រូវបានបន្តកាន់កាប់ស្របពេលជាមួយមរណភាព (យុត្តិសាស្ត្រតុលាការកំពូលរបស់ប្រទេសជប៉ុន ថ្ងៃទី ៣០ ខែតុលា ឆ្នាំ១៩៦៩)។

២. A បានកាន់កាប់ដីរបស់អ្នកដទៃអស់រយៈពេល៥ឆ្នាំ ហើយក៏បានទទួលមរណភាព។ A គឺជាជនទុច្ចរិតឬមានកំហុសនៅពេលចាប់ផ្តើមកាន់កាប់។ ក្រោយមក B ដែលជាសន្តិកម្មរបស់ A បានបន្តរស់នៅលើដីនោះអស់រយៈពេល១០ឆ្នាំ។ B គឺជាជនសុចរិត និងគ្មានកំហុសនៅពេលចាប់ផ្តើមកាន់កាប់។ តើ B អាចអះអាងអំពីអាជ្ញាយុកាលនៃលទ្ធកម្មបានដែរឬទេ?

សំណួរនេះគឺជាបញ្ហាដែលទាក់ទងនឹងការយកមាត្រា២៣៥ មកអនុវត្តចំពោះករណីសន្តិកម្មដែរ ឬទេ។ ប្រសិនបើករណីសន្តិកម្មត្រូវបានទទួលស្គាល់ការអនុវត្តមាត្រា២៣៥ នោះ B អាចអះអាងតែអំពីការកាន់កាប់របស់ខ្លួនបាន។ ហើយ B សម្រេចអាជ្ញាយុកាលនៃលទ្ធកម្មដោយសារតែបានបន្តកាន់កាប់រយៈពេល១០ឆ្នាំ ដោយសុចរិតនិងគ្មានកំហុសនៅពេលចាប់ផ្តើមកាន់កាប់។ ចំណុចនេះយើងអាចពិចារណាថាសន្តិកម្មត្រូវទទួលបានបន្តការកាន់កាប់របស់មតកជន ដោយមិនអាចអះអាងតែការកាន់កាប់របស់ខ្លួនបានទេ។ ផ្ទុយមកវិញមើលតាមពាក្យពេចន៍ក្នុងមាត្រា ២៣៥ មិនបានបដិសេធករណីសន្តិកម្មនោះទេ ដូចនេះយើងអាចពិចារណាបានថាសន្តិកម្មក៏អាចអះអាងតែការកាន់កាប់របស់ខ្លួនបានដែរ។ ប៉ុន្តែយុត្តិសាស្ត្ររបស់ជប៉ុន ទោះបីជាករណីសន្តិកម្មក៏ដោយ ក៏សន្តិកម្មអាចអះអាងតែការកាន់កាប់របស់ខ្លួន ឬអះអាងការកាន់កាប់របស់ខ្លួនជាមួយនឹងការកាន់កាប់របស់មតកជនក៏បាន (យុត្តិសាស្ត្រតុលាការកំពូលរបស់ជប៉ុនថ្ងៃទី១៨ ខែឧសភា ឆ្នាំ១៩៦២)។

៣. A បានកាន់កាប់ដីរបស់អ្នកដទៃដោយផ្អែកលើសិទ្ធិជួលអស់រយៈពេល៥ឆ្នាំ ហើយក៏បានទទួលមរណភាព។ ក្រោយមក B ដែលជាសន្តិកម្មរបស់ A បានបន្តរស់នៅលើដីនោះអស់រយៈពេល១០ឆ្នាំ។ នៅពេលចាប់ផ្តើមកាន់កាប់ B បានជឿជាក់ថាដីនោះគឺជាកម្មសិទ្ធិរបស់ A ហើយគ្មានកំហុសក្នុងការជឿជាក់ទេ។ តើ B អាចអះអាងអំពីអាជ្ញាយុកាលនៃលទ្ធកម្មបានដែរឬទេ?

អាជ្ញាយុកាលនៃលទ្ធកម្ម ត្រូវបានទទួលស្គាល់តែក្នុងករណីអ្នកកាន់កាប់បានកាន់កាប់ដោយមានឆន្ទៈយកជាកម្មសិទ្ធិប៉ុណ្ណោះ។ មានឆន្ទៈយកជាកម្មសិទ្ធិ ឬមិនមានឆន្ទៈយកជាកម្មសិទ្ធិ គឺកំណត់ដោយធាតុសច្ចានុម័ត

នៃដើមហេតុនៃការធ្វើលទ្ធកម្មនៃការកាន់កាប់នោះ (មាត្រា២៣២ កថាខណ្ឌទី១)។ ការកាន់កាប់របស់ភតិកៈជាការកាន់កាប់ដោយគ្មានឆន្ទៈយកជាកម្មសិទ្ធិ ដោយសារតែធាតុសង្ខារនៃដើមហេតុនៃការកាន់កាប់នោះ ហើយទោះបីជាភតិកៈមានឆន្ទៈក្នុងចិត្តចង់យកជាកម្មសិទ្ធិរបស់ខ្លួនក៏ដោយ ក៏ប៉ុណ្ណឹងមិនអាចក្លាយទៅជាការកាន់កាប់ដោយមានឆន្ទៈយកជាកម្មសិទ្ធិបានទេ។ ការផ្លាស់ប្តូរការកាន់កាប់ដោយគ្មានឆន្ទៈយកជាកម្មសិទ្ធិទៅជាការកាន់កាប់ដោយមានឆន្ទៈយកជាកម្មសិទ្ធិ គឺមានតែក្នុងករណីដែលអ្នកកាន់កាប់បង្ហាញឆន្ទៈយកជាកម្មសិទ្ធិចំពោះអ្នកដែលឲ្យខ្លួនកាន់កាប់ ឬ ចាប់ផ្តើមកាន់កាប់ដោយមានឆន្ទៈយកជាកម្មសិទ្ធិដោយផ្អែកលើមូលហេតុនៃលទ្ធកម្មនូវការកាន់កាប់ថ្មី (មាត្រាដដែល កថាខណ្ឌទី២)។ ឧទាហរណ៍ ក្នុងករណីដែលភតិកៈបានអះអាងអំពីហេតុចំពោះភតិបតីថាវត្ថុជួលនោះជាកម្មសិទ្ធិរបស់ខ្លួនចាប់ពីពេលនេះទៅ ឈប់បង់ប្រាក់ថ្លៃឈ្នួល ឬករណីភតិកៈបានទិញវត្ថុជួលជាដើម។ B ទទួលសន្តិកម្មនៃការកាន់កាប់ពី A ហើយបានចាប់ផ្តើមកាន់កាប់ដោយជឿជាក់ថាដីនោះជារបស់ខ្លួន តើនេះអាចជាការចាប់ផ្តើមកាន់កាប់ដោយមានឆន្ទៈយកជាកម្មសិទ្ធិ ដោយផ្អែកទៅលើដើមហេតុនៃលទ្ធកម្មការកាន់កាប់ថ្មីឬទេ? ចំណុចនេះនៅក្នុងយុត្តិសាស្ត្ររបស់ប្រទេស ជប៉ុនបានបកស្រាយថាគ្រាន់តែមានការធ្វើសន្តិកម្ម មិនអាចផ្លាស់ប្តូរពីការកាន់កាប់ដោយគ្មានឆន្ទៈយកជាកម្មសិទ្ធិទៅជាការកាន់កាប់ ដោយមានឆន្ទៈយកជាកម្មសិទ្ធិបាននោះទេ ប៉ុន្តែសន្តិកម្មជនបានចាប់ផ្តើមការកាន់កាប់ដោយផ្អែកលើការគ្រប់គ្រងដោយជាក់ស្តែងជាថ្មីទៅលើដីនោះហើយក្នុងករណីដែលមើលឃើញថាមានឆន្ទៈយកជាកម្មសិទ្ធិ ក្នុងយុត្តិសាស្ត្របានទទួលស្គាល់ថាជាការកាន់កាប់ ដោយមានឆន្ទៈយកជាកម្មសិទ្ធិដោយយោងតាមដើមហេតុនៃការកាន់កាប់ថ្មី (ថ្ងៃទី៣០ ខែវិច្ឆិកា ឆ្នាំ១៩៧១)។ ករណីជាក់ស្តែង ដូចជាការបង់ពន្ធអចលនវត្ថុដែលម្ចាស់អចលនវត្ថុត្រូវតែបង់ពន្ធ ឬ ការអះអាងអំពីកម្មសិទ្ធិរបស់ខ្លួននៅលើគ្រាដាក់ចំពីមុខផ្ទះជាដើមដែលចាំបាច់ត្រូវឲ្យគេមើលពីខាងក្រៅទៅយល់ថាជាការកាន់កាប់ដោយមានឆន្ទៈយកជាកម្មសិទ្ធិ។

៨. សិទ្ធិទាមទារឲ្យការពារការកាន់កាប់ (មាត្រា២៣៦)

ក្នុងករណីមានការបំពានទៅលើសិទ្ធិកាន់កាប់ សិទ្ធិទាមទារតាមច្បាប់សារធាតុដែលអាចទាមទារ ឲ្យបញ្ឈប់ការបំពាននោះ គឺជាសិទ្ធិទាមទារឲ្យការពារការកាន់កាប់។ សិទ្ធិទាមទារឲ្យការពារការកាន់កាប់មាន ៣ប្រភេទ គឺសិទ្ធិទាមទារឲ្យប្រគល់វត្ថុកាន់កាប់មកវិញ សិទ្ធិទាមទារឲ្យបញ្ឈប់ការរារាំង និងសិទ្ធិទាមទារឲ្យបង្ការជាមុននូវការរារាំងការកាន់កាប់។ ដូចដែលមានបញ្ជាក់នៅខាងក្រោមសិទ្ធិនីមួយៗត្រូវគ្នាទៅនឹងសិទ្ធិទាមទារដោយផ្អែកលើសិទ្ធិកម្មសិទ្ធិ។

សិទ្ធិទាមទារឲ្យប្រគល់វត្ថុកាន់កាប់មកវិញ (មាត្រា២៣៧)—សិទ្ធិទាមទារឲ្យប្រគល់វិញដោយផ្អែកលើសិទ្ធិកម្មសិទ្ធិ (មាត្រា១៥៥)

សិទ្ធិទាមទារឲ្យបញ្ឈប់ការរារាំងការកាន់កាប់ (មាត្រា២៣៨)—សិទ្ធិទាមទារឲ្យបញ្ឈប់ការរារាំងដោយផ្អែកលើសិទ្ធិកម្មសិទ្ធិ (មាត្រា១៥៩ កថាខណ្ឌទី១)

សិទ្ធិទាមទារឲ្យបង្ការជាមុននូវការរារាំងការកាន់កាប់ (មាត្រា២៤០)—សិទ្ធិទាមទារឲ្យបង្ការការរារាំងដោយ ផ្អែកលើសិទ្ធិកម្មសិទ្ធិ (មាត្រា១៥៩ កថាខណ្ឌទី២)

សិទ្ធិទាមទារឲ្យការពារការកាន់កាប់ខាងលើត្រូវបានទទួលស្គាល់ ទោះបីជាអ្នកកាន់កាប់មិនមានសិទ្ធិដែល នាំឲ្យមានមូលហេតុគតិយុត្ត ដូចជាសិទ្ធិកម្មសិទ្ធិជាដើមក៏ដោយ។ ឧទាហរណ៍ សូម្បីតែចោរក៏ត្រូវបានទទួលស្គាល់ ដែរ ហេតុនេះកម្មសិទ្ធិករពិតប្រាកដមិនអាចយកវត្ថុដែលជាកម្មសិទ្ធិពីចោរមកវិញដោយប្រើកម្លាំងជាក់ស្តែងបាន ទេ។ មានន័យថា ការសង្គ្រោះដោយប្រើកម្លាំងផ្ទាល់ខ្លួនមិនត្រូវបានទទួលស្គាល់ទេ ហើយកម្មសិទ្ធិករត្រូវតែឆ្លងកាត់ នីតិវិធីបណ្តឹងជាដើមដើម្បីយកវត្ថុកម្មសិទ្ធិមកវិញ។

៨.១ សិទ្ធិទាមទារឲ្យប្រគល់វត្ថុកាន់កាប់មកវិញ (មាត្រា២៣៧)

ប្រសិនបើអ្នកកាន់កាប់ត្រូវបានដកហូតនូវវត្ថុកាន់កាប់របស់ខ្លួន អ្នកកាន់កាប់នោះអាចទាមទារឲ្យប្រគល់វត្ថុ នោះមកវិញបាន (មាត្រា២៣៧ កថាខណ្ឌទី១)។ ចាំបាច់ត្រូវមានការដកហូតការកាន់កាប់ដោយផ្ទុយនឹងឆន្ទៈរបស់ អ្នកកាន់កាប់ ហើយមិនបូករួមនោះទេចំពោះករណីត្រូវបានឆបោក ឬករណីតតិយជនរើសបានវត្ថុដែលបាត់ ឬករណី ដែលភតិកៈមិនព្រមប្រគល់កម្មវត្ថុត្រឡប់មកវិញ ទោះបីជាភតិសន្យាត្រូវបានបញ្ចប់ក៏ដោយជាដើមនោះ។ ចំណុច នេះមានភាពខុសគ្នាទៅនឹងសិទ្ធិទាមទារឲ្យប្រគល់មកវិញដោយផ្អែកលើសិទ្ធិកម្មសិទ្ធិ។

បន្ទាប់ ការទាមទារឲ្យប្រគល់វត្ថុកាន់កាប់មកវិញមិនអាចធ្វើចំពោះអ្នកដែលបានទទួលវត្ថុពីអ្នកដកហូតការ កាន់កាប់ ចំពោះអ្នកដែលបានទទួលការបង្កើតសិទ្ធិលើការបញ្ចាំ និងចំពោះប្រតិសិទ្ធិដោយឡែកផ្សេងបានឡើយ (មាត្រាដដែល កថាខណ្ឌទី២ វាក្យ.១)។ ប្រតិសិទ្ធិដោយឡែកផ្សេងគឺជាបុគ្គលដែលទិញវត្ថុកាន់កាប់នោះជាដើម។ ប៉ុន្តែក្នុងករណីប្រតិសិទ្ធិនោះបានដឹង ឬអាចដឹងអំពីអង្គហេតុនៃការដកហូតនោះ អ្នកកាន់កាប់អាចធ្វើការទាមទារឲ្យ សងវត្ថុកាន់កាប់មកវិញចំពោះបុគ្គលនោះបាន (កថាខណ្ឌដដែល វាក្យ.២)។ មានន័យថាភាគីម្ខាងទៀតនៃការទាមទារ ឲ្យប្រគល់វត្ថុកាន់កាប់មកវិញត្រូវបានកំណត់ដល់ជនដកហូត និងសន្តតិជននៃជនដកហូតនោះដែលរួមបញ្ចូលទាំងអ្នក បន្តទាំងអស់ជាដើម ប្រតិសិទ្ធិដោយឡែកផ្សេងទៀតដែលទុច្ចរិតឬមានកំហុស។ ឧទាហរណ៍ ក្នុងករណី B បានដក ហូតយកវត្ថុកាន់កាប់របស់ A ទៅធ្វើអនុប្បទានឲ្យ C ដែលជាជនសុចរិត និងគ្មានកំហុស A មិនអាចទាមទារ ឲ្យប្រគល់វត្ថុកាន់កាប់មកវិញចំពោះ C បានទេ។ ចំណុចនេះខុសគ្នានឹងសិទ្ធិទាមទារឲ្យប្រគល់មកវិញដោយផ្អែកលើ សិទ្ធិកម្មសិទ្ធិដែលមិនចាំបាច់គិតថាភាគីម្ខាងទៀតសុចរិត ឬទុច្ចរិតនោះទេ។

៨.២ សិទ្ធិទាមទារឲ្យបញ្ឈប់ការរារាំងការកាន់កាប់ (មាត្រា២៣៨)

ប្រសិនបើអ្នកកាន់កាប់ត្រូវបានរារាំងនូវការកាន់កាប់របស់ខ្លួន អ្នកកាន់កាប់នោះអាចទាមទារឲ្យបញ្ឈប់ការ រារាំងការកាន់កាប់បាន (មាត្រា២៣៨ កថាខណ្ឌទី១)។ ឧទាហរណ៍ ករណី B បានទុកឡានលើដីដែល A កាន់កាប់ A អាចទាមទារឲ្យ B បញ្ឈប់ការរារាំងនោះបាន។ បណ្តឹងទាមទារឲ្យបញ្ឈប់ការរារាំងការកាន់កាប់ត្រូវធ្វើឡើងនៅ ពេលដែលមានការរារាំង ឬក្នុងអំឡុងពេល១ឆ្នាំ ក្រោយពីការរារាំងនោះបានចប់។ ប៉ុន្តែក្នុងករណីដែលវត្ថុកាន់កាប់

នោះបានទទួលនូវការខូចខាតដោយសារស្ថាប័នកម្ម បណ្តឹងនោះ មិនអាចធ្វើឡើងបានឡើយបើអំឡុងពេល១ឆ្នាំ បានកន្លងហួសចាប់តាំងពីស្ថាប័នកម្មបានចាប់ផ្តើម ឬបើស្ថាប័នកម្មនោះបានចប់ (មាត្រាដដែល កថាខណ្ឌទី២)។

៨.៣ សិទ្ធិទាមទារឲ្យបង្ការជាមុននូវការរារាំងការកាន់កាប់ (មាត្រា២៤០)

ប្រសិនបើមានការបារម្ភថាអាចមានការរារាំងនូវការកាន់កាប់របស់ខ្លួន អ្នកកាន់កាប់អាចទាមទារឲ្យបង្ការការ រារាំងនូវការកាន់កាប់បាន។ ប៉ុន្តែតុលាការអាចឲ្យភាគីម្ខាងទៀតដាក់ការធានាសមរម្យជំនួសការបង្ការជាមុននូវការ រារាំងនោះ (មាត្រា២៤០ កថាខណ្ឌទី១)។ ឧទាហរណ៍ ក្នុងករណីដែល B កំពុងឈូសឆាយដីនៅក្បែរដីដែល A កំពុងតែ កាន់កាប់ ហេតុនេះដីនៅក្បែរនោះបានបាក់មួយផ្នែក ធ្វើឲ្យ A មានការបារម្ភថានឹងធ្លាក់មកលើដីរបស់ខ្លួន ករណី នេះ A អាចទាមទារឲ្យ B បង្ការការរារាំងបាន។ បណ្តឹងទាមទារឲ្យបង្ការជាមុននូវការរារាំងការកាន់កាប់ អាចធ្វើ ឡើងបាន ក្នុងអំឡុងពេលដែលមានការបារម្ភចំពោះការរារាំង។ ប៉ុន្តែក្នុងករណីដែលមានការបារម្ភថាអាចមានការ ខូចខាតចំពោះវត្ថុកាន់កាប់ដោយសារស្ថាប័នកម្ម បណ្តឹងនោះមិនអាចធ្វើឡើងបានឡើយបើអំឡុងពេល១ឆ្នាំបាន កន្លងហួសចាប់តាំងពីស្ថាប័នកម្មបានចាប់ផ្តើម ឬបើស្ថាប័នកម្មនោះបានចប់ (មាត្រាដដែល កថាខណ្ឌទី២)។

៨.៤ សំណងការខូចខាត (មាត្រា២៣៩)

ក្នុងករណីដែលលក្ខខណ្ឌនៃអំពើអនីត្យានុកូលត្រូវបានបំពេញ អ្នកកាន់កាប់អាចទាមទារសំណង ការខូច ខាតដោយផ្អែកលើអំពើអនីត្យានុកូលបានចំពោះការដកហូតការកាន់កាប់ ឬការរារាំងការកាន់កាប់ (មាត្រា២៣៩ កថាខណ្ឌទី១)។ ប៉ុន្តែរយៈពេលនៃការរលត់អាជ្ញាយុកាលនៃការទាមទារសំណងការខូចខាតដោយផ្អែកលើអំពើអនី ត្យានុកូលធម្មតាមានភាពខុសគ្នា គឺត្រូវបានកំណត់ត្រឹមតែរយៈពេលខ្លី១ឆ្នាំដែលច្បាប់បានកំណត់ជាមុន។ មានន័យ ថា បណ្តឹងទាមទារសំណងការខូចខាតដែលកើតឡើងដោយសារការដកហូតការកាន់កាប់ត្រូវធ្វើឡើងក្នុងអំឡុងពេល ១ឆ្នាំចាប់ពីទទួលការដកហូត (មាត្រាដដែល កថាខណ្ឌទី២) និងបណ្តឹងដែលទាមទារសំណងការខូចខាតដែលកើត ឡើងដោយសារការរារាំងការកាន់កាប់ត្រូវធ្វើឡើងនៅអំឡុងពេលការរារាំងស្ថិតនៅ ឬអំឡុងពេល១ឆ្នាំក្រោយពេលការ បំពានត្រូវបានបញ្ចប់។ ប៉ុន្តែក្នុងករណីដែលវត្ថុកាន់កាប់នោះបានទទួលនូវការខូចខាតដោយសារស្ថាប័នកម្ម បណ្តឹង នោះមិនអាចធ្វើឡើងបានឡើយ បើអំឡុងពេល១ឆ្នាំបានកន្លងហួសចាប់តាំងពីស្ថាប័នកម្មបានចាប់ផ្តើម ឬបើ ស្ថាប័នកម្មនោះបានចប់ (មាត្រាដដែល កថាខណ្ឌទី៣)។

៨.៥ ទំនាក់ទំនងនឹងសិទ្ធិដែលនាំឲ្យមានមូលហេតុគតិយុត្ត (មាត្រា២៤១)

សិទ្ធិដែលធ្វើឲ្យការក្តាប់ទុកវត្ថុមានភាពត្រឹមត្រូវតាមច្បាប់ ដូចជាកម្មសិទ្ធិ សិទ្ធិជួលអចិន្ត្រៃយ៍ ផលុបភោគ សិទ្ធិលើការបញ្ជាំ សិទ្ធិជួលជាអាទិ៍ ហៅថាសិទ្ធិដែលនាំឲ្យមានមូលហេតុគតិយុត្ត (មាត្រា២៤១ កថាខណ្ឌទី១)។ ចំពោះការអនុវត្តសិទ្ធិទាមទារឲ្យការពារការកាន់កាប់ ភាគីម្ខាងទៀតមិនត្រូវបានអនុញ្ញាតឲ្យអះអាងសេចក្តីតវ៉ាដោយ ផ្អែកលើសិទ្ធិដែលនាំឲ្យមានមូលហេតុគតិយុត្តឡើយ (មាត្រាដដែល កថាខណ្ឌទី២)។ បណ្តឹងដែលផ្អែកលើការកាន់ កាប់ និងបណ្តឹងដែលផ្អែកលើសិទ្ធិដែលនាំឲ្យមានមូលហេតុគតិយុត្តពុំរារាំងគ្នាទៅវិញទៅមកឡើយ។ ចំពោះការអនុ វត្តសិទ្ធិប្តឹងទាមទារដោយផ្អែកលើការកាន់កាប់ ភាគីម្ខាងទៀតអាចដាក់ពាក្យបណ្តឹងតបបានដោយផ្អែកលើសិទ្ធិដែល

នាំឲ្យមានមូលហេតុគតិយុត្ត (មាត្រាដដែល កថាខណ្ឌទី៣)។ បណ្តឹងដែលផ្អែកលើការកាន់កាប់មិនត្រូវបានសម្រេចសេចក្តីដោយផ្អែកលើមូលហេតុដែលទាក់ទងនឹងសិទ្ធិដែលនាំឲ្យមានមូលហេតុគតិយុត្តឡើយ។ ឧទាហរណ៍ ដើម្បីពន្យល់អំពីកថាខណ្ឌនីមួយៗខាងលើនេះនឹងមានពន្យល់តាមករណីសិក្សាដូចខាងក្រោម៖

ករណីសិក្សា

Aបានកាន់កាប់ដីដែលជាកម្មសិទ្ធិរបស់ B ដោយគ្មានសិទ្ធិ។ B មានបំណងប្រើប្រាស់កម្លាំងជាក់ស្តែងដើម្បីបញ្ឈប់ការកាន់កាប់របស់ A។

១. តើ A អាចដាក់ពាក្យបណ្តឹងទាមទារឲ្យបង្ការជាមុននូវការរារាំងការកាន់កាប់ចំពោះ Bបានដែរឬទេ?

ដោយសារតែ B មានបំណងប្រើប្រាស់កម្លាំងជាក់ស្តែងដើម្បីបញ្ឈប់ការកាន់កាប់របស់ Aហេតុនេះធ្វើឲ្យកើតមាននូវការព្រួយបារម្ភថាការកាន់កាប់របស់ A អាចត្រូវបានរារាំង។ ដូចនេះ A អាចទាមទារឲ្យបង្ការការរារាំងការកាន់កាប់ចំពោះ B បាន (មាត្រា២៤០ កថាខណ្ឌទី១)។

២. ករណីបណ្តឹងខាងលើត្រូវបានទទួលស្គាល់តើ B អាចអះអាងថាខ្លួនមានកម្មសិទ្ធិលើដីនោះដើម្បីជាការតវ៉ានៅក្នុងនីតិវិធីបានដែរឬទេ?

ចំពោះការប្រើប្រាស់សិទ្ធិទាមទារឲ្យការពារការកាន់កាប់ មិនអាចអះអាងចំពោះភាគីម្ខាងទៀតដែលតវ៉ាដោយផ្អែកលើសិទ្ធិដែលនាំឲ្យមានមូលហេតុគតិយុត្តបានទេ (មាត្រា២៤១ កថាខណ្ឌទី២)។ មានន័យថាបណ្តឹងទាមទារឲ្យការពារការកាន់កាប់របស់ A ចំពោះ B មិនអាចអះអាងនឹងការការតវ៉ារបស់ B ដែលមានកម្មសិទ្ធិលើដីបានទេ។

៣. តើតុលាការអាចច្រានចោលការទាមទាររបស់ A ដោយយកមូលហេតុ B មានកម្មសិទ្ធិនៅលើដីនោះបានដែរឬទេ?

បណ្តឹងដែលផ្អែកលើការកាន់កាប់ មិនត្រូវបានសម្រេចសេចក្តី ដោយផ្អែកលើមូលហេតុដែលទាក់ទងនឹងសិទ្ធិដែលនាំឲ្យមានមូលហេតុគតិយុត្តឡើយ (មាត្រា២៤១ កថាខណ្ឌទី៤)។ មានន័យថាតុលាការមិនអាចលើកចោលការទាមទាររបស់ A ដោយហេតុថា B មានកម្មសិទ្ធិលើដីបានឡើយ។

៤. តើ B អាចដាក់បណ្តឹងតបទាមទារឲ្យប្រគល់ដីមកវិញដោយផ្អែកលើកម្មសិទ្ធិបានដែរឬទេ?

ចំពោះបណ្តឹងដែលផ្អែកលើការកាន់កាប់ ភាគីម្ខាងទៀតអាចដាក់បណ្តឹងតបដោយផ្អែកលើសិទ្ធិដែលនាំឲ្យមានមូលហេតុគតិយុត្តបាន (មាត្រា២៤១ កថាខណ្ឌទី៤ វាក្យ.២)។ មានន័យថា B អាចដាក់បណ្តឹងតបទាមទារឲ្យប្រគល់ដីដោយផ្អែកលើសិទ្ធិកម្មសិទ្ធិបាន។ បណ្តឹងតប គឺជាបណ្តឹងដែលធ្វើឡើងដោយភាគីម្ខាងទៀតចំពោះដើមបណ្តឹង។ បណ្តឹងតប អាចធ្វើឡើងបានលុះត្រាតែការទាមទារដែលជាកម្មវត្ថុនៃបណ្តឹងតបនោះទាក់ទងនឹងការទាមទារដែលជាកម្មវត្ថុនៃបណ្តឹងដើម ឬបញ្ហាបាយការពារខ្លួនសម្រាប់បណ្តឹងដើម (ក្រមនីតិ

វិធីរដ្ឋប្បវេណី មាត្រា៨៦ កថាខណ្ឌទី១)។ ឧទាហរណ៍ ក្នុងករណីដែលក្នុងបណ្តឹងដែលកម្មសិទ្ធិករនៃដីបានទាមទារ ឲ្យប្រគល់ដីចំពោះភតិកៈ ដោយផ្អែកលើសិទ្ធិកម្មសិទ្ធិ ហើយភតិកៈនោះបានដាក់បណ្តឹងតបដោយទាមទារឲ្យ បញ្ជាក់អំពីសិទ្ធិជួលជាដើម។

៥. ករណីបណ្តឹងតបរបស់ B ត្រូវបានទទួលស្គាល់ តើតុលាការត្រូវចេញសាលក្រមយ៉ាងដូចម្តេច?

ករណីដែលនៅក្នុងបណ្តឹងទាមទារឲ្យបង្ការការរារាំងការកាន់កាប់របស់ A, B បានដាក់បណ្តឹង ទាមទារឲ្យ ប្រគល់ដីដោយផ្អែកលើសិទ្ធិកម្មសិទ្ធិ តុលាការត្រូវទទួលយកបណ្តឹងទាំងសងខាង។ មានន័យថាទាំងបណ្តឹង ទាមទារឲ្យបង្ការការរារាំង (ដើមបណ្តឹង A) និងបណ្តឹងទាមទារឲ្យប្រគល់ដីដោយផ្អែកលើសិទ្ធិកម្មសិទ្ធិ (ដើមប ណ្តឹង B) ដើមបណ្តឹងមួយណាក៏ឈ្នះក្តីដែរ។ ដូចនេះ B មិនអាចប្រើប្រាស់កម្លាំងជាក់ស្តែងដើម្បីយកដីមកវិញ នោះទេ គឺត្រូវទទួលបានការប្រគល់ដីមកវិញដោយគោរពតាមនីតិវិធីច្បាប់ ដូចជាការអនុវត្តដោយបង្ខំជាដើម ដោយផ្អែកលើសាលក្រមឈ្នះក្តីក្នុងបណ្តឹងទាមទារឲ្យប្រគល់ដី។

ជំពូកទី ៤ ~ ជំពូកទី ៧ សិទ្ធិប្រតិបត្តិប្រើប្រាស់ និងអាស្រ័យផល

១. ប្រភេទនៃសិទ្ធិប្រតិបត្តិ

សិទ្ធិប្រតិបត្តិ អាចបែងចែកជា កម្មសិទ្ធិ សិទ្ធិកាន់កាប់ សិទ្ធិប្រតិបត្តិប្រើប្រាស់ និង អាស្រ័យផល និងសិទ្ធិប្រាតិភោគប្រតិបត្តិ។ សិទ្ធិប្រតិបត្តិប្រើប្រាស់ និងអាស្រ័យផល គឺជាសិទ្ធិប្រតិបត្តិម្យ៉ាងដែលមានខ្លឹមសារជាការប្រើប្រាស់ និងអាស្រ័យផលនៅលើវត្ថុអ្នកដទៃ។ សិទ្ធិប្រាតិភោគប្រតិបត្តិ គឺ ជាសិទ្ធិក្តាប់ទុកនូវតម្លៃនៃវត្ថុដែលជាកម្មសិទ្ធិរបស់កូនបំណុល ឬ តតិយជន ដើម្បីធានាសិទ្ធិលើបំណុល ។

កម្មសិទ្ធិ

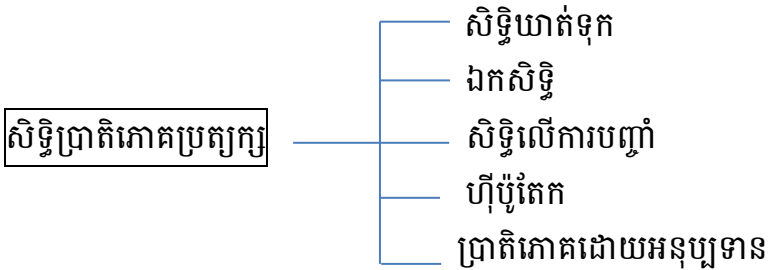
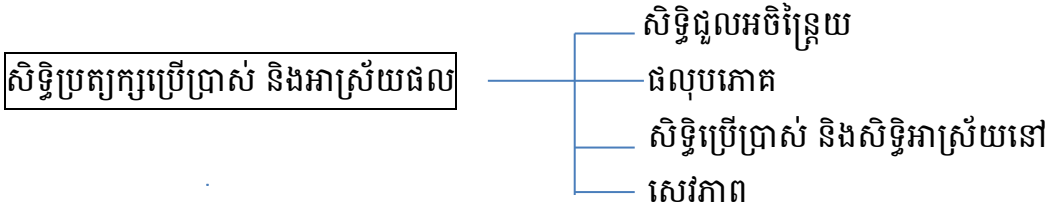

សិទ្ធិកាន់កាប់

ខាងក្រោម ជាការសិក្សាអំពីការសិទ្ធិប្រតិបត្តិប្រើប្រាស់ និងអាស្រ័យផល ដែលបានកំណត់នៅក្នុងក្រមរដ្ឋប្បវេណី។

២. សិទ្ធិជួលអចិន្ត្រៃយ៍ (មាត្រា ២៤៤ – មាត្រា ២៥៥)

២.១ អត្ថន័យ

សិទ្ធិជួលអចិន្ត្រៃយ៍ សំដៅទៅលើសិទ្ធិជួលអចលនវត្ថុ រយៈពេលវែង ចាប់ពី ១៥ឆ្នាំឡើងទៅ (មាត្រា ២៤៤)។

សិទ្ធិជួលអចិន្ត្រៃយ៍ ពុំមានអានុភាពឡើយ បើមិនបានបង្កើតឡើងជាលាយលក្ខណ៍អក្សរ (មាត្រា ២៤៥ កថាខណ្ឌទី ១)។ សិទ្ធិជួលអចិន្ត្រៃយ៍ដែលត្រូវបង្កើតឡើង ដោយពុំបានធ្វើជាលាយលក្ខណ៍អក្សរ ត្រូវចាត់ទុកថាជាភតិសន្យាដែលពុំមានកំណត់អំឡុងពេល ហើយអាចត្រូវបានបញ្ឈប់ ដោយភាគីណាម្នាក់នៅពេលណាក៏បាន ដោយផ្អែក

តាមបញ្ញត្តិនៃមាត្រា ៦១៥ (ការស្នើសុំឲ្យរំលាយភតិសន្យាដែលពុំមានកំណត់អំឡុងពេល) (កថាខណ្ឌទី ២)។ ហេតុនេះ សិទ្ធិជួលអចិន្ត្រៃយ៍ដែលពុំបានបង្កើតឡើងជាលាយលក្ខណ៍អក្សរ អាចត្រូវបានស្នើសុំឲ្យរំលាយ ដោយភាគីណាម្នាក់នៅពេលណាក៏បាន។ ក្នុងករណីដែលការស្នើសុំឲ្យរំលាយ មិនបានបញ្ជាក់អំពីពេលវេលា និង ក្នុងករណីដែលអំឡុងពេលចាប់ពីពេលស្នើសុំឲ្យរំលាយ រហូតដល់ពេលវេលាដែលបានបញ្ជាក់នៅក្នុង ការស្នើសុំឲ្យរំលាយនោះ តិចជាងអំឡុង ៣ ខែចំពោះអគារ និង ១ឆ្នាំ ចំពោះដីធ្លី នោះភតិសន្យាត្រូវរលាយ នៅពេលដែលអំឡុងពេល ៣ ខែចំពោះអគារ និង ១ឆ្នាំ ចំពោះដីធ្លី បានកន្លងហួស គិតចាប់ពីពេលស្នើសុំឲ្យរំលាយ (មាត្រា ៦១៥ កថាខណ្ឌទី ១)។

២.២ អានុភាព

អំឡុងពេលដែលសិទ្ធិជួលអចិន្ត្រៃយ៍មានអត្ថិភាព មិនអាចលើសពី ៥០ឆ្នាំបានឡើយ។ ប្រសិនបើបានបង្កើតសិទ្ធិជួលអចិន្ត្រៃយ៍ ដែលមានអំឡុងពេលលើសពី ៥០ឆ្នាំ ត្រូវបន្ថយមកត្រឹម ៥០ឆ្នាំ (មាត្រា ២៤៧ កថាខណ្ឌទី ១)។ សិទ្ធិជួលអចិន្ត្រៃយ៍អាចបន្តសាជាថ្មីបាន។ ប៉ុន្តែ អំឡុងពេលនេះ មិនអាចលើសពី ៥០ ឆ្នាំ ឡើយ គិតចាប់ពីថ្ងៃដែលបានបន្តសាជាថ្មី (មាត្រា ២៤៧ កថាខណ្ឌទី ២)។ សិទ្ធិជួលអចិន្ត្រៃយ៍ គឺជាសិទ្ធិប្រក្សក្ស ហេតុនេះ អាចធ្វើអនុប្បទាន ឬ ធ្វើការចាត់ចែងផ្សេងទៀត ដោយយកថ្លៃ ឬដោយមិនយកថ្លៃ (មាត្រា ២៥២ កថាខណ្ឌទី ១)។ អ្នកជួលអចិន្ត្រៃយ៍ អាច យកវត្ថុជួលអចិន្ត្រៃយ៍នោះ ទៅជួលបន្តបាន (មាត្រាដដែល កថាខណ្ឌទី ២)។ សិទ្ធិជួលអចិន្ត្រៃយ៍ អាចជាកម្មវត្ថុនៃសន្តតិកម្មបាន (មាត្រាដដែល កថាខណ្ឌទី ៣)។

សិទ្ធិជួលអចិន្ត្រៃយ៍ មិនអាចអះអាងចំពោះតតិយជនបានទេ ប្រសិនបើមិនបានចុះបញ្ជី (មាត្រា ២៤៦ កថាខណ្ឌទី១)។ សិទ្ធិជួលអចិន្ត្រៃយ៍ដែលពុំបានចុះបញ្ជី បញ្ញត្តិនៃមាត្រា ៥៩៨ (លក្ខខណ្ឌតាំងនៃសិទ្ធិជួលអចលនវត្ថុ) ត្រូវយកមកអនុវត្ត រហូតដល់គ្រប់អំឡុងពេល ១៥ ឆ្នាំ។ ហេតុនេះ ដោយយោងតាមលទ្ធកម្មនៃការកាន់កាប់ និងការប្រើប្រាស់និងអាស្រ័យផលជាបន្តបន្ទាប់នូវវត្ថុជួលអចិន្ត្រៃយ៍ អ្នកជួលអចិន្ត្រៃយ៍ អាចតាំងចំពោះជនដែលបានធ្វើលទ្ធកម្មនូវសិទ្ធិប្រក្សក្សលើអចលនវត្ថុ នៅក្រោយពេលដែលខ្លួនបានទទួលការកាន់កាប់រហូតដល់គ្រប់អំឡុងពេល ១៥ ឆ្នាំបាន មាត្រា៥៩៨ កថាខណ្ឌទី១)។

ករណីសិក្សា

១. X បានជួលដីរបស់ខ្លួនឲ្យទៅ Y។ កិច្ចសន្យាធ្វើឡើងដោយផ្ទាល់មាត់ ហើយរយៈពេលជួលគឺ ២០ ឆ្នាំ។ ក្រោយមក X ចង់ប្រើប្រាស់ដីនោះដើម្បីផលប្រយោជន៍ខ្លួន។ តើ X អាចប្រើប្រាស់វិធីអ្វីខ្លះបាន?

ការជួលនៅក្នុងករណីនេះ គឺជាការជួលអចលនវត្ថុរយៈពេលវែង ដែលមានអំឡុងពេលលើសពី ១៥ឆ្នាំ។ ប៉ុន្តែ សិទ្ធិជួលអចិន្ត្រៃយ៍ បើមិនបានបង្កើតឡើងដោយលាយលក្ខណ៍អក្សរទេ អានុភាពមិនកើតឡើងទេ (មាត្រា ២៤៥ កថាខណ្ឌទី ១)។ ហេតុនេះ សិទ្ធិជួលអចិន្ត្រៃយ៍របស់ Y មិនកើតឡើងទេ។ ប៉ុន្តែ កិច្ចសន្យាជួលអចិន្ត្រៃយ៍ ដែលមិនបង្កើតឡើងដោយលាយលក្ខណ៍អក្សរ មិនមែនមោឃៈទាំងស្រុងទេ គឺត្រូវបានសន្មតថាជា ភតិសន្យា

ដែលពុំមានកំណត់អំឡុងពេល (មាត្រាដដែល កថាខណ្ឌទី ២)។ ហេតុនេះ ភាគីនីមួយៗ អាចស្នើសុំរំលាយនៅ ពេលណាក៏បាន។ តាមរយៈនេះ X អាចស្នើសុំរំលាយកិច្ចសន្យាចំពោះ Y ហើយកិច្ចសន្យាជួលនេះនឹងបញ្ចប់ ១ ឆ្នាំក្រោយ ចាប់ពីពេលស្នើសុំរំលាយ (មាត្រា ៦១៥ កថាខណ្ឌទី ១)។

២. X បានជួលដីរបស់ខ្លួនឲ្យ Y។ កិច្ចសន្យាធ្វើឡើងជាលាយលក្ខណ៍អក្សរ ហើយអំឡុងពេលជួលគឺ ២០ឆ្នាំ។ Y បានចាប់ផ្តើមរស់នៅលើដីនោះ ប៉ុន្តែមិនបានចុះបញ្ជីអំពីការបង្កើតសិទ្ធិជួលអចិន្ត្រៃយ៍ទេ។ ១០ឆ្នាំ ក្រោយមក X បានអនុប្បទានដីនោះឲ្យទៅ Z។ តើ Z អាចទាមទារឲ្យ Y ប្រគល់ដីនោះមកឲ្យខ្លួនវិញបានដែរ ឬទេ?

សិទ្ធិជួលអចលនវត្ថុដែលមានអំឡុងពេលចាប់ពី ១៥ឆ្នាំឡើងទៅ គឺជាសិទ្ធិជួលអចិន្ត្រៃយ៍ (មាត្រា ២៤៤)។ ក្នុងករណីនេះ សិទ្ធិជួលអចលនវត្ថុដែលមានអំឡុងពេលលើស ១៥ឆ្នាំ បានបង្កើតឡើងជាលាយលក្ខណ៍អក្សរ ហេតុនេះ សិទ្ធិជួលអចិន្ត្រៃយ៍ក៏បានកើតឡើងដែរ (មាត្រា ២៤៥ កថាខណ្ឌទី ១)។ ប៉ុន្តែ សិទ្ធិជួលអចិន្ត្រៃយ៍ដែល ពុំបានចុះបញ្ជី ត្រូវយកបញ្ញត្តិនៃមាត្រា ៥៩៨ (លក្ខខណ្ឌតាំងនៃសិទ្ធិជួលអចលនវត្ថុ) ត្រូវយកមកអនុវត្ត រហូត ដល់គ្រប់អំឡុងពេល ១៥ឆ្នាំ (មាត្រាដដែល កថាខណ្ឌទី ៣)។ ដូចនេះ ករណីដែលពុំបានចុះបញ្ជីទេ មិនមែនមាន ន័យថាមិនអាចតាំងជាមួយ តតិយជនទាំងស្រុងនោះទេ គ្រាន់តែមិនអាចអះអាងអំពីអានុភាពនៃសិទ្ធិជួល អចិន្ត្រៃយ៍ចំពោះតតិយជនបានទេ ប៉ុន្តែប្រសិនបើភតិកៈ បានធ្វើលទ្ធកម្មនៃការកាន់កាប់លើវត្ថុជួល និងបានប្រើ ប្រាស់ និងអាស្រ័យផលជាបន្តបន្ទាប់នោះ ភតិកៈអាចតាំងចំពោះបុគ្គលដែលបានធ្វើលទ្ធកម្មសិទ្ធិប្រក្សក្សលើ អចលនវត្ថុនោះ រហូតដល់គ្រប់អំឡុងពេល ១៥ឆ្នាំបាន (មាត្រា ៥៩៨ កថាខណ្ឌទី ១)។ Y បានស្នាក់នៅលើដីរួច ហើយ ហេតុនេះ Y អាចយកសិទ្ធិជួលរបស់ខ្លួនតាំងចំពោះ Z ក្នុងអំឡុងពេល ១៥ឆ្នាំ ចាប់ពីថ្ងៃធ្វើកិច្ចសន្យាជួល អចិន្ត្រៃយ៍មក មានន័យថា រយៈពេល ៥ឆ្នាំដែលនៅសល់ នៅក្នុងករណីសិក្សាខាងលើនេះ។

៣. ផលុបភោគ (មាត្រា២៥៦ – មាត្រា២៧៣)

៣.១ អត្ថន័យ

ផលុបភោគ សំដៅទៅលើសិទ្ធិប្រើប្រាស់ និង អាស្រ័យផលលើអចលនវត្ថុដែលជាកម្មសិទ្ធិរបស់អ្នកដទៃ ក្នុងអំឡុងពេលកំណត់ណាមួយដែលមិនអាចលើសពីមួយជីវិតរបស់ផលុបភោគី (មាត្រា ២៥៦)។ ផលុបភោគ អាច មានករណីកើតឡើងដោយការព្រមព្រៀងរបស់គូភាគី (ផលុបភោគដែលកំណត់ដោយការព្រមព្រៀង) និងករណី កើតឡើងបញ្ញត្តិច្បាប់ (ផលុបភោគដែលច្បាប់បានកំណត់) (មាត្រា ២៥៧)។ ផលុបភោគ អាចបង្កើតដោយគ្មាន លិខិតជាលាយលក្ខណ៍អក្សរបាន (មាត្រា ២៥៨ កថាខណ្ឌទី ១)។ ប៉ុន្តែ កម្មសិទ្ធិករ អាចស្នើសុំឲ្យរំលត់ផលុបភោគ ដែលមិនធ្វើតាមលិខិតជាលាយលក្ខណ៍អក្សរនៅពេលណាក៏បានដែរ។ ករណីនេះ ផលុបភោគ នឹងត្រូវរំលត់នៅក្នុង អំឡុងពេល ៣ខែ ចំពោះអគារ ១ឆ្នាំ ចំពោះដី បានកន្លងហួស គិតចាប់ពីពេលស្នើសុំឲ្យរំលត់ (មាត្រាដដែល កថា

ខណ្ឌទី ២)។ ផលបរោគ អាចយកតម្លៃថ្នូរក៏បាន មិនយកតម្លៃថ្នូរក៏បាន។ ចំណុចនេះ អាចធ្វើការបែងចែកភាពខុសគ្នារវាងសិទ្ធិជួលអចិន្ត្រៃយ៍ និងភតិសន្យាជាដើមបាន។ ករណីផលបរោគយកតម្លៃថ្នូរ វាមានអានុភាពស្រដៀងគ្នានឹងភតិសន្យា ឬសិទ្ធិជួលអចិន្ត្រៃយ៍ដែរ ប៉ុន្តែមានលក្ខណៈពិសេសត្រង់ថា រយៈពេលដែលមានអត្ថិភាពវែងបំផុត គឺមិនអាចលើសពីមួយជីវិតរបស់ផលបរោគីទេ។

៣.២ អានុភាព

ផលបរោគ អាចមានអត្ថិភាពក្នុងអំឡុងពេលដែលបានកំណត់ ឬ រហូតដល់ពេលដែលហេតុណាមួយដែលបានកំណត់ កើតឡើង (មាត្រា ២៦០ កថាខណ្ឌទី ១)។ ប្រសិនបើមិនបានកំណត់អំឡុងពេលដែលផលបរោគមានអត្ថិភាពទេ ផលបរោគនោះត្រូវចាត់ទុកថា មានអត្ថិភាព រហូតដល់ពេលផលបរោគីទទួលមរណភាព (មាត្រា ដដែល កថាខណ្ឌទី ២)។

ផលបរោគី មិនអាចយកផលបរោគទៅតាំងចំពោះតតិយជនបានឡើយ ប្រសិនបើមិនបានចុះបញ្ជី។ ឧទាហរណ៍ X បានយកដីរបស់ខ្លួនបង្កើតផលបរោគឲ្យ Y ក្រោយមក ប្រសិនបើ X បានអនុប្បទានដីនោះឲ្យទៅ Z នោះ Y មិនអាចយកផលបរោគនោះទៅតាំងចំពោះ Z បានទេ ប្រសិនបើខ្លួនមិនបានចុះបញ្ជី ហើយ Z អាចទាមទារឲ្យ Y ប្រគល់ដីនោះមកឲ្យខ្លួនវិញបាន។

៤. សិទ្ធិប្រើប្រាស់ និងសិទ្ធិអាស្រ័យនៅ (មាត្រា២៧៤ – មាត្រា២៨៤)

៤.១ អត្ថន័យ

សិទ្ធិប្រើប្រាស់ សំដៅទៅលើសិទ្ធិអាស្រ័យផលនៃអចលនវត្ថុ ត្រឹមកម្រិតនៃសេចក្តីត្រូវការរបស់ម្ចាស់សិទ្ធិប្រើប្រាស់ និង គ្រួសាររបស់ខ្លួន (មាត្រា ២៧៤ កថាខណ្ឌទី ១)។

សិទ្ធិអាស្រ័យនៅ សំដៅទៅលើសិទ្ធិកាន់កាប់ចំណែកមួយនៃអគារ ត្រឹមកម្រិតនៃសេចក្តីត្រូវការសម្រាប់ការរស់នៅ របស់ម្ចាស់សិទ្ធិអាស្រ័យនៅ និងគ្រួសាររបស់ខ្លួន (កថាខណ្ឌទី ២)។

សិទ្ធិប្រើប្រាស់ និងសិទ្ធិអាស្រ័យនៅ មិនមែនជាការប្រើប្រាស់ និងអាស្រ័យផលលើអចលនវត្ថុទាំងមូលនោះទេ ចំណុចពិសេសគឺការប្រើប្រាស់ ឬ អាស្រ័យនៅមួយផ្នែក។ ឧទាហរណ៍ នៅពេលរៀបអាពាហ៍ពិពាហ៍ ភាគីខាងបុរសបានសាងសង់ផ្ទះ ហើយអនុញ្ញាតឲ្យឪពុកម្តាយខាងនារី ស្នាក់នៅបាន ករណីនេះសិទ្ធិអាស្រ័យនៅត្រូវបានបង្កើតឡើងចំពោះឪពុកម្តាយរបស់ប្រពន្ធ។ កុមារកំព្រាជាដើម ទៅស្នាក់នៅជាមួយគ្រួសារអ្នកដទៃ ជួយការងារកសិកម្មគេ ករណីនេះ សិទ្ធិប្រើប្រាស់ដីកសិកម្ម និងសិទ្ធិអាស្រ័យនៅលើផ្ទះ ត្រូវកើតឡើងចំពោះកុមារនោះ។

សិទ្ធិប្រើប្រាស់ និងសិទ្ធិអាស្រ័យនៅ ត្រូវបានបង្កើតឡើងដោយការព្រមព្រៀងរវាងភាគី ឬ កើតឡើងតាមបញ្ញត្តិនៃច្បាប់ (មាត្រា ២៧៥)។ សិទ្ធិប្រើប្រាស់ និងសិទ្ធិអាស្រ័យនៅ ដែលបង្កើតឡើងដោយការព្រមព្រៀងរវាងភាគី ហៅថាសិទ្ធិប្រើប្រាស់ និងសិទ្ធិអាស្រ័យនៅ ដែលកំណត់ដោយការសន្យា ហើយសិទ្ធិប្រើប្រាស់ និងសិទ្ធិអាស្រ័យនៅ ដែលកើតឡើងតាមបញ្ញត្តិនៃច្បាប់ ហៅថាសិទ្ធិប្រើប្រាស់ និងសិទ្ធិអាស្រ័យនៅដែលច្បាប់បានកំណត់។ សិទ្ធិ

ប្រើប្រាស់ និងសិទ្ធិអាស្រ័យនៅ អាចបង្កើតដោយមិនមានលិខិតជាលាយលក្ខណ៍អក្សរបាន (មាត្រា ២៧៦ កថា ខណ្ឌទី ១)។ ប៉ុន្តែ ប្រសិនបើមិនមានលិខិតជាលាយលក្ខណ៍អក្សរទេ កម្មសិទ្ធិករអាចស្នើសុំរំលត់នៅពេលណាក៏បាន។ ករណីនេះ សិទ្ធិប្រើប្រាស់ និងសិទ្ធិអាស្រ័យនៅ ត្រូវរំលត់ក្រោយអំឡុងពេល ៣ខែបានកន្លងហួសគិតចាប់ពីពេល ស្នើសុំរំលត់ (កថាខណ្ឌទី ២)។

៤.២ អានុភាព

សិទ្ធិប្រើប្រាស់ និងសិទ្ធិអាស្រ័យនៅ អាចមានអត្ថិភាពក្នុងអំឡុងពេលដែលបានកំណត់ ឬ រហូតដល់ពេល ដែលហេតុណាមួយដែលបានកំណត់ កើតឡើង (មាត្រា ២៧៨ កថាខណ្ឌទី ១)។ ប្រសិនបើមិនបានកំណត់អំឡុង ពេលដែលសិទ្ធិប្រើប្រាស់ ឬ សិទ្ធិអាស្រ័យនៅមានអត្ថិភាពទេ ត្រូវចាត់ទុកថាមានអត្ថិភាពរហូតដល់ពេលដែលម្ចាស់ សិទ្ធិប្រើប្រាស់ ឬ សិទ្ធិអាស្រ័យនៅនោះទទួលមរណភាព (មាត្រាដដែល កថាខណ្ឌទី ២)។ ម្ចាស់សិទ្ធិប្រើប្រាស់ និង ម្ចាស់សិទ្ធិអាស្រ័យនៅ មិនអាចយកសិទ្ធិរបស់ខ្លួនទៅតាំងចំពោះតតិយជនបានឡើយ បើមិនប្រើប្រាស់ ឬ អាស្រ័យនៅជាក់ស្តែង (មាត្រា២៧៧ កថាខណ្ឌទី ១)។ ឧទាហរណ៍ ប្រសិនបើម្ចាស់សិទ្ធិប្រើប្រាស់ ឬ ម្ចាស់សិទ្ធិ អាស្រ័យនៅ បានប្រើប្រាស់ ឬស្នាក់នៅពីមុនមកហើយ ទោះបីជាដីនោះត្រូវបានអនុប្បទានទៅឲ្យ តតិយជនក៏ ដោយ ក៏ម្ចាស់សិទ្ធិប្រើប្រាស់ ឬ ម្ចាស់សិទ្ធិអាស្រ័យនៅ អាចយកសិទ្ធិរបស់ខ្លួន ទៅតាំងចំពោះអនុប្បទានិកនៃដី នោះបានដែរ។

៥. សេវភាព (មាត្រា២៨៥ – មាត្រា៣០៥)

៥.១ អត្ថន័យ

សេវភាព សំដៅទៅលើសិទ្ធិប្រើប្រាស់ដីរបស់អ្នកដទៃ សម្រាប់ផលប្រយោជន៍ដីរបស់ខ្លួន (មាត្រា២៨៥ កថាខណ្ឌទី ១)។ ដីអ្នកដទៃដែលផ្តល់ផលប្រយោជន៍ហៅថា “ដីបម្រើ” រីឯដីដែលធ្វើឲ្យកើនផលប្រយោជន៍របស់ខ្លួន ហៅថា “ដីប្រើ”។ ឧទាហរណ៍ ដីរបស់ X និងដីរបស់ Y នៅជាប់គ្នា ហើយដីរបស់ Y នៅជាប់ផ្លូវធំ ដូចនេះគេអាច បង្កើតសេវភាពនៅលើដីរបស់ Y ដើម្បីដីរបស់ X ក្នុងគោលបំណងឆ្លងកាត់ដីរបស់ Y ។ ក្នុងករណីនេះ ដីរបស់ Y គឺ ជាដីបម្រើ ហើយដីរបស់ X គឺជាដីប្រើ។

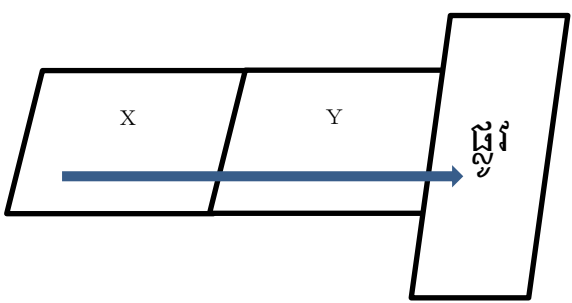

ចំពោះខ្លឹមសារនៃផលប្រយោជន៍ មានដូចជា ការឆ្លងកាត់ (សេវាភាពឆ្លងកាត់) ការយកទឹកប្រើ (សេវាភាពយកទឹកប្រើ) ការមើលទេសភាព (សេវាភាពមើលទេសភាព) ការយកពន្លឺព្រះអាទិត្យ (សេវាភាពយកពន្លឺព្រះអាទិត្យ) ជាដើម។

សេវាភាព អាចបង្កើតមិនតាមលិខិតជាលាយលក្ខណ៍អក្សរក៏បាន (មាត្រា២៨៦ កថាខណ្ឌទី១)។ ប៉ុន្តែប្រសិនបើមិនបង្កើតតាមលិខិតជាលាយលក្ខណ៍អក្សរទេ កម្មសិទ្ធិករនៃដីបម្រើ អាចស្នើសុំឲ្យរំលត់សេវាភាពនោះនៅពេលណាក៏បាន ហើយសេវាភាព នឹងត្រូវរំលត់ នៅពេលដែលអំឡុងពេល ១ ខែ បានកន្លងហួសគិតចាប់ពីពេលស្នើសុំឲ្យរំលត់។

៥.២ អនុភាព

សេវាភាព ពុំអាចតតាំងចំពោះតតិយជនបានឡើយ បើពុំបានចុះបញ្ជី (មាត្រា២៨៧ កថាខណ្ឌទី១)។ ឧទាហរណ៍ នៅក្នុងករណីខាងលើ ករណី Y បានអនុប្បទានដីនោះឲ្យទៅ Z ប្រសិនបើ X បានចុះបញ្ជីសេវាភាពរបស់ខ្លួនមុនពេលអនុប្បទាន នោះ X អាចអះអាងសេវាភាពនោះចំពោះ Z បាន។

សេវាភាព ត្រូវបានធ្វើអនុប្បទាន បើកម្មសិទ្ធិលើដីត្រូវបានធ្វើអនុប្បទាន លើកលែងតែករណីដែលមានការកំណត់ផ្សេងនៅក្នុងកិច្ចសន្យាបង្កើតសេវាភាព។ ម៉្យាងទៀតសេវាភាពពុំអាចត្រូវបានធ្វើអនុប្បទាន ឬ ក្លាយជាកម្មវត្ថុនៃសិទ្ធិផ្សេង ដោយបំបែកពីកម្មសិទ្ធិលើដីប្រើបានឡើយ (កថាខណ្ឌទី២)។ ឧទាហរណ៍ ក្នុងឧទាហរណ៍រូបខាងលើ ប្រសិនបើដី X បានអនុប្បទានឲ្យទៅ Z សេវាភាពក៏ត្រូវអនុប្បទានទៅផងដែរ លើកលែងតែមានការកំណត់ផ្សេងនៅក្នុងកិច្ចសន្យាបង្កើតសេវាភាព។ ម៉្យាងទៀត X មិនអាចបំបែកចេញពីកម្មសិទ្ធិ ដោយអនុប្បទានតែសេវាភាពឲ្យទៅ Z បានទេ ពីព្រោះ គោលបំណងនៃសេវាភាព គឺបង្កើតនតម្លៃប្រើប្រាស់នៃដីប្រើ។ កម្មសិទ្ធិអវិភាគម្នាក់នៃដីប្រើ ពុំអាចរំលត់សេវាភាពចំពោះចំណែករបស់ខ្លួនបានឡើយ (មាត្រា២៩៨ កថាខណ្ឌទី១)។ ឧទាហរណ៍ ករណីបង្កើតសេវាភាពលើដីរបស់ Z ដើម្បីប្រយោជន៍ដីកម្មសិទ្ធិអវិភាគរបស់ X និង Y នោះ X មិនអាចរំលត់សេវាភាពលើចំណែករបស់ខ្លួនបានឡើយ។ ម្ចាស់កម្មសិទ្ធិអវិភាគម្នាក់នៃដីបម្រើ ពុំអាចរំលត់សេវាភាពចំពោះចំណែករបស់ខ្លួនបានឡើយ (កថាខណ្ឌទី២)។ ឧទាហរណ៍ ករណីបង្កើតសេវាភាពលើដីរបស់ Y និង Z ដើម្បីប្រយោជន៍ដីកម្មសិទ្ធិអវិភាគរបស់ X នោះ Y មិនអាចរំលត់សេវាភាពលើចំណែករបស់ខ្លួនបានឡើយ។ មូលហេតុដោយសារ សេវាភាព គឺជាសិទ្ធិដើម្បីដីប្រើ មិនមែនដើម្បីប្រយោជន៍បុគ្គលឯកជននោះទេ។ លក្ខណៈបែបនេះ ហៅថា ភាពមិនអាចបំបែកបានរបស់សេវាភាព។

៥.៣ សេវាភាព និងអាជ្ញាយុកាល

មានតែសេវាភាពដែលបន្តជានិរន្តរ៍ និង អាចមើលឃើញជាក់ស្តែងតែប៉ុណ្ណោះទេ ដែលអាចធ្វើលទ្ធកម្មដោយអាជ្ញាយុកាលនៃលទ្ធកម្មសិទ្ធិបាន (មាត្រា៣០០ កថាខណ្ឌទី១)។ ឧទាហរណ៍ ដូចជា សេវាភាពឆ្លងកាត់ដែលធ្វើផ្លូវសម្រាប់ឆ្លងកាត់ ឬ សេវាភាពយកទឹកប្រើដោយដាក់ឲ្យឃើញបំពង់ទឹកនៅលើដីជាដើម។ ប្រសិនបើគ្រាន់តែឆ្លងកាត់ដីបម្រើដោយមិនធ្វើផ្លូវឆ្លងកាត់ទេ មិនមែនជាសេវាភាពដែលបន្តជានិរន្តរ៍ និងអាចមើលឃើញជាក់ស្តែងនោះទេ

ហើយការរៀបចំបំពង់ទឹកនៅក្រោមដី ក៏មិនអាចថាជាសេវាដែលបន្តជានិរន្តរ៍ និងអាចមើលឃើញជាក់ស្តែងនោះដែរ។

ដូចបានរៀបរាប់ខាងលើ សេវាភាពគឺជាការបង្កើនប្រយោជន៍នៃដីប្រើ មិនមែនដើម្បីប្រយោជន៍បុគ្គលឯកជននោះទេ ដូចនេះគេទទួលស្គាល់សេវាភាពមានលក្ខណៈមិនអាចបំបែកបាន។ ហេតុនេះ ប្រសិនបើម្ចាស់កម្មសិទ្ធិអវិភាគម្នាក់នៅក្នុងចំណោមម្ចាស់កម្មសិទ្ធិអវិភាគនៃដីប្រើ បានធ្វើលទ្ធកម្មនូវសេវាភាពដោយអាជ្ញាយុកាល ម្ចាស់កម្មសិទ្ធិអវិភាគដទៃទៀតក៏ត្រូវធ្វើលទ្ធកម្មនូវសេវាភាពដែរ (មាត្រា៣០១ កថាខណ្ឌទី១)។ ការផ្អាកអាជ្ញាយុកាលនៃលទ្ធកម្មចំពោះម្ចាស់កម្មសិទ្ធិអវិភាគ ពុំមានអានុភាពឡើយ បើពុំបានធ្វើចំពោះម្ចាស់កម្មសិទ្ធិអវិភាគនីមួយៗដែលអនុវត្តសេវាភាព (កថាខណ្ឌទី២)។ ម៉្យាងទៀត ករណីដីប្រើស្ថិតនៅក្រោមកម្មសិទ្ធិអវិភាគរបស់បុគ្គលច្រើននាក់ ប្រសិនបើមានការផ្អាក ឬ បង្កង់អាជ្ញាយុកាល ចំពោះបុគ្គលណាម្នាក់ក្នុងចំណោមម្ចាស់កម្មសិទ្ធិអវិភាគ ការផ្អាក ឬ បង្កង់នោះត្រូវមានអានុភាពលើម្ចាស់កម្មសិទ្ធិអវិភាគដទៃ (មាត្រា ៣០៣)។

កណ្តិសិក្សា

X និង Y គឺជាម្ចាស់កម្មសិទ្ធិអវិភាគលើដី។ X បានបង្កើតផ្លូវលើដីជិតខាងរបស់ Z ហើយបានឆ្លងកាត់អស់រយៈពេល ២០ឆ្នាំ។ តើ Y អាចអះអាងអំពីអាជ្ញាយុកាលនៃលទ្ធកម្មសិទ្ធិបានដែរ ឬទេ?

X បានបង្កើតផ្លូវ ហើយបានប្រើប្រាស់ផ្លូវនោះ ហេតុនេះ អាចចាត់ទុកថាជាសេវាភាពដែលបន្តជានិរន្តរ៍ និងអាចមើលឃើញជាក់ស្តែង។ ហេតុនេះ លទ្ធកម្មដោយអាជ្ញាយុកាលលើសេវាភាពត្រូវកើតឡើងចំពោះ X។ ប្រសិនបើម្ចាស់កម្មសិទ្ធិអវិភាគណាម្នាក់នៅក្នុងចំណោមម្ចាស់កម្មសិទ្ធិអវិភាគនៃដីប្រើ បានធ្វើលទ្ធកម្មនូវសេវាភាពដោយអាជ្ញាយុកាល ម្ចាស់កម្មសិទ្ធិអវិភាគដទៃទៀត ក៏ត្រូវធ្វើលទ្ធកម្មនូវសេវាភាពដែរ (មាត្រា ៣០១ កថាខណ្ឌទី១)។ ហេតុនេះ Y ដែលជាម្ចាស់កម្មសិទ្ធិអវិភាគនៃដីប្រើ ក៏អាចអះអាងអំពីលទ្ធកម្មដោយអាជ្ញាយុកាលបានដែរ។

៦. ភាពខុសគ្នារវាងសិទ្ធិជួលអចិន្ត្រៃយ៍ ផលបូកភាគ សិទ្ធិប្រើប្រាស់ និងសិទ្ធិអាស្រ័យនៅ និង សេវាភាព

	សិទ្ធិជួលអចិន្ត្រៃយ៍	ផលបូកភាគ	សិទ្ធិប្រើប្រាស់ និង អាស្រ័យនៅ	សេវាភាព
គោលបំណង	គ្មានកម្រិត	គ្មានកម្រិត	ការទទួលបានផលពីអចលនវត្ថុ (សិទ្ធិប្រើប្រាស់) ការកាន់កាប់អគារមួយផ្នែក (សិទ្ធិអាស្រ័យនៅ)	គ្មានកម្រិត
អត្ថិភាព ឬនីតិភាពនៃតម្លៃថ្នូរ	មានតម្លៃថ្នូរ តែមួយគត់	មានតម្លៃថ្នូរ និង គ្មានតម្លៃថ្នូរ	មានតម្លៃថ្នូរ និង គ្មានតម្លៃថ្នូរ	មានតម្លៃថ្នូរ និង គ្មានតម្លៃថ្នូរ
អំឡុងពេលមានអត្ថិភាព	ខ្លី ១៥ឆ្នាំ រវែង ៥០ឆ្នាំ (អាចបន្តសាជាថ្មី)	ខ្លី មិនកំណត់ រវែង មួយជីវិត	ខ្លី មិនកំណត់ រវែង មួយជីវិត	ខ្លី មិនកំណត់ រវែង គ្មានកំណត់

លក្ខខណ្ឌតាំង	ចុះបញ្ជី។ ប៉ុន្តែ អាចតតាំងផ្អែកលើការស្នាក់នៅ និងប្រើប្រាស់រហូតដល់ ១៥ឆ្នាំ	ចុះបញ្ជី	ការប្រើប្រាស់ និងការស្នាក់នៅ	ចុះបញ្ជី
ភាពអាច ឬមិនអាចអនុប្បទាន	អាច	អាច	មិនអាច	មិនអាច។ ប៉ុន្តែ ផ្ទេរទៅជាមួយកម្មសិទ្ធិ

ករណីទី៤

កាតព្វកិច្ច

ជំពូកទី១

បទប្បញ្ញត្តិទូទៅ

ផ្នែកទី១

ប្រភពនៃកាតព្វកិច្ច និង និយមន័យនៃទស្សនៈផ្សេងៗ

១. និយមន័យនៃកាតព្វកិច្ច (មាត្រា៣០៨)

១.១ និយមន័យនៃកាតព្វកិច្ច

កាតព្វកិច្ច គឺជាទំនាក់ទំនងគតិយុត្តដែលចងបុគ្គលពីរនាក់ ដោយឲ្យបុគ្គលម្នាក់ដែលបានកំណត់មាន ករណីយកិច្ចមួយចំនួន ចំពោះបុគ្គលដែលបានកំណត់ម្នាក់ទៀត។

១.២ ភាពខុសគ្នារវាងសិទ្ធិលើបំណុល និងសិទ្ធិប្រត្យក្ស

សិទ្ធិប្រត្យក្ស	សិទ្ធិលើបំណុល
សំដៅទៅលើសិទ្ធិគ្រប់គ្រងលើវត្ថុ	សិទ្ធិក្នុងការទាមទារឲ្យកូនបំណុលបំពេញតាវកាលិក
អាចបង្កើតបានតែតាម ប្រភេទ និងខ្លឹមសារដែល ត្រូវបានទទួលស្គាល់ដោយច្បាប់តែប៉ុណ្ណោះ។	អាចបង្កើតបានតាមការព្រងព្រៀង ទោះបីជាមិនមានច្បាប់ ចែងក៏ដោយ កុំឲ្យតែផ្ទុយនឹងច្បាប់។
មានលក្ខណៈដាច់ខាត ពោលគឺម្ចាស់សិទ្ធិប្រត្យក្ស អាចអះអាងអំពីសិទ្ធិដែលខ្លួនមានចំពោះគ្រប់បុគ្គល ទាំងអស់។	មានលក្ខណៈមិនដាច់ខាត ពោលគឺម្ចាស់បំណុលអាច អះអាងសិទ្ធិដែលខ្លួនមានចំពោះកូនបំណុល ឬអ្នកជាប់ កាតព្វកិច្ចតែប៉ុណ្ណោះ។
ភាពផ្តាច់មុខនៃសិទ្ធិប្រត្យក្ស។ នៅលើវត្ថុតែមួយ មិនអាចមានអត្ថិភាពជាន់គ្នានៃសិទ្ធិប្រត្យក្សដែល មានខ្លឹមសារដូចគ្នាបានទេ។	សិទ្ធិលើបំណុល មិនមានភាពផ្តាច់មុខ ដូចសិទ្ធិប្រត្យក្សទេ គឺ បានន័យថាសិទ្ធិលើបំណុលដែលមាន ខ្លឹមសារដូចគ្នាអាច មានអត្ថិភាពជាន់គ្នាទៅលើបុគ្គលដែលបានកំណត់តែមួយ បាន។

ឧទាហរណ៍ A និង B មិនអាចក្លាយជាកម្មសិទ្ធិករលើដីដូចគ្នាបានទេ។ ប៉ុន្តែ A អាចដាក់ហ៊ីប៉ូតែកលើដីមួយ កន្លែងទៅឲ្យ B (ម្ចាស់សិទ្ធិហ៊ីប៉ូតែកលំដាប់ទី១) ផង C (ម្ចាស់សិទ្ធិហ៊ីប៉ូតែកលំដាប់ទី២) ផងបាន។ ថ្វីត្បិតតែជាហ៊ីប៉ូ តែកដូចគ្នា តែមានលំដាប់ខុសគ្នា ដូច្នោះសិទ្ធិរបស់ B និង C មិនមែនជាសិទ្ធិប្រត្យក្សដែលមានខ្លឹមសារដូចគ្នាទេ ។

សិទ្ធិលើបំណុល មិនមានភាពផ្តាច់មុខដូចសិទ្ធិប្រត្យក្សទេ។ ឧទាហរណ៍ A លក់ឡាន Lexus RX 300 ពណ៌ ស សើរី២០០៧ របស់ខ្លួនឲ្យទៅ B និងលក់ឡានដដែលនោះទៅឲ្យ C ដែរ ដូច្នោះ A មានកាតព្វកិច្ចចំពោះការ ប្រគល់ឡានទៅឲ្យ B និង C ។

២. ប្រភពនៃកាតព្វកិច្ច (មាត្រា ៣០៩)

២.១ កាតព្វកិច្ចដែលកើតឡើងពីឆន្ទៈរបស់ភាគី

កាតព្វកិច្ចដែលកើតឡើងពីឆន្ទៈរបស់ភាគី ត្រូវកំណត់អំពីប្រភេទ និងខ្លឹមសារ ដោយផ្អែកលើឆន្ទៈរបស់គូភាគី។ កាតព្វកិច្ចដែលកើតឡើងពីឆន្ទៈរបស់ភាគី គឺជាកាតព្វកិច្ចដែលកើតឡើងដោយកិច្ចសន្យា និងសកម្មភាពឯកតោភាគី ។ កិច្ចសន្យា គឺជាភាពត្រូវគ្នានៃឆន្ទៈរបស់បុគ្គលពីររូប ឬច្រើនរូប។ ឧទាហរណ៍ កិច្ចសន្យាលក់ទិញ ភតិសន្យា ជាអាទិ៍។ សកម្មភាពឯកតោភាគី គឺជាករណីដែលកាតព្វកិច្ចនឹងកើតឡើងដោយសារការបង្ហាញឆន្ទៈតែម្ខាងរបស់បុគ្គលម្នាក់។ ឧទាហរណ៍ អថ្វយទាន ការរំលាយជាដើម ។

២.២ កាតព្វកិច្ចដែលកំណត់ដោយច្បាប់

កាតព្វកិច្ចដែលកំណត់ដោយច្បាប់ គឺជាកាតព្វកិច្ចដែលកើតឡើងដោយបញ្ញត្តិរបស់ច្បាប់មិនមែនកើតឡើងដោយឆន្ទៈរបស់ភាគីទេ។ មានន័យថា គ្មានជំនួបឆន្ទៈណាមួយក្នុងការបង្កើតនូវកាតព្វកិច្ចរវាងកូនបំណុល និងម្ចាស់បំណុលឡើយ ប៉ុន្តែកាតព្វកិច្ចនឹងកើតឡើងដោយបញ្ញត្តិរបស់ច្បាប់។

កាតព្វកិច្ចដែលកំណត់ដោយច្បាប់មានដូចជា ៖ កាតព្វកិច្ចដែលកើតឡើងដោយការគ្រប់គ្រងដោយឈឺឆ្កាល ដោយសេចក្តីចម្រើនឥតហេតុ ដោយអំពើអនីត្យានុកូលជាដើមដែលជាបញ្ញត្តិច្បាប់ ។

ឧទាហរណ៍ X បានបង្កគ្រោះថ្នាក់ចរាចរណ៍ បណ្តាលឲ្យ Y រងរបួស ។ ប្រសិនបើបំពេញលក្ខខណ្ឌនៃអំពើអនីត្យានុកូល នោះ X ត្រូវមានកាតព្វកិច្ចសងនូវសំណងការខូចខាតដល់ Y ។

តើ X និង Y ធ្លាប់បានជួបចរាចរគ្នា និងបង្ហាញឆន្ទៈថា បើមានហេតុការណ៍កើតឡើងបែបនេះ X នឹងត្រូវសង Y ដែរ ឬទេ?

ចម្លើយ៖ គ្មានការចរាចរ គ្មានជំនួបឆន្ទៈក្នុងបង្កើតនូវទំនាក់ទំនងសិទ្ធិ និងកាតព្វកិច្ច រវាង X និង Y មុនសិទ្ធិ និងកាតព្វកិច្ចកើតឡើងនោះឡើយ។ នេះហើយជាកាតព្វកិច្ចដែលមិនផ្អែកលើឆន្ទៈរបស់ភាគី តែជាកាតព្វកិច្ចដែលកំណត់ដោយច្បាប់ តាមបញ្ញត្តិនៃអំពើអនីត្យានុកូល ។

៣. និយមន័យនៃការបង្ហាញឆន្ទៈ (មាត្រា៣១០)

៣.១ និយមន័យ

ការបង្ហាញឆន្ទៈ គឺជាការបង្ហាញនូវឆន្ទៈរបស់ភាគី ក្នុងគោលបំណងបង្កើតនូវអាសុភាពគតិយុត្ត។ ជាគោលការណ៍ការបង្ហាញឆន្ទៈត្រូវតែធ្វើឡើងដោយសេរី និងពិតប្រាកដ ។

ឧទាហរណ៍ X បានទិញទូរស័ព្ទពី Y ។ ការយល់ព្រមទិញទូរស័ព្ទរបស់ X គឺមានគោលបំណងបង្កើតនូវទំនាក់ទំនងសិទ្ធិទាមទារឲ្យប្រគល់ទូរស័ព្ទ និង កាតព្វកិច្ចបង់ប្រាក់ថ្លៃទូរស័ព្ទ ។ ម្យ៉ាងទៀត Y ក៏បានបង្ហាញឆន្ទៈក្នុងការបង្កើតសិទ្ធិទាមទារឲ្យបង់ថ្លៃទូរស័ព្ទ និងកាតព្វកិច្ចប្រគល់ទូរស័ព្ទដែរ។ ការត្រូវគ្នានៃការបង្ហាញឆន្ទៈរបស់គូភាគីបែបនេះ គឺជាកិច្ចសន្យា ។

៣.២ ពេលបង្កើតអានុភាព

ការបង្ហាញឆន្ទៈ គឺជាការបង្ហាញនូវឆន្ទៈរបស់ភាគី ក្នុងគោលបំណងបង្កើតនូវអានុភាពគតិយុត្ត។ ទាក់ទងនឹងពេលដែលបង្កើតអានុភាពនៃការបង្ហាញឆន្ទៈ អាចមានទ្រឹស្តីយកពេលនៃការបង្ហាញឆន្ទៈ និង ទ្រឹស្តីយកពេលនៃការទៅដល់នៃការបង្ហាញឆន្ទៈ។ សេចក្តីសន្និដ្ឋាន នឹងមានភាពខុសគ្នា អាស្រ័យទៅលើការប្រើប្រាស់ទ្រឹស្តីណាមួយក្នុងករណីនៃការបង្ហាញឆន្ទៈចំពោះភាគីដែលនៅឆ្ងាយពីគ្នា។ ក្រុមរដ្ឋប្បវេណីកម្ពុជា បានកំណត់ថា ការបង្ហាញឆន្ទៈនឹងមានអានុភាពនៅពេលការជូនដំណឹងនោះបានទៅដល់ភាគីម្ខាងទៀត។

៤. និយមន័យនៃកិច្ចសន្យា (មាត្រា៣១១)

៤.១ និយមន័យ

កិច្ចសន្យា គឺជាកិរិយាដែលបុគ្គលពីរនាក់ ឬច្រើននាក់មានឆន្ទៈត្រូវគ្នាព្រមបង្កើត កែប្រែ ឬរំលត់នូវកាតព្វកិច្ច ។

៤.២ ប្រភេទ

កិច្ចសន្យា ត្រូវបានបែងចែកដោយឈរលើទស្សនមួយចំនួនដូចខាងក្រោម ៖

-ការបែងចែកដោយផ្អែកលើអត្ថិភាព ឬនត្ថិភាពនៃការកាលិកតបផ្នែកសេដ្ឋកិច្ច

កិច្ចសន្យាមុធា គឺជាកិច្ចសន្យាដែលមានតែភាគីម្ខាងនៃកិច្ចសន្យាដែលមានកាតព្វកិច្ចផ្តល់ការកាលិក ហើយភាគីម្ខាងទៀតពុំមានកាតព្វកិច្ចផ្តល់ការកាលិកដែលមានខ្លឹមសារជាតម្លៃចូរនោះទេ ។

ឧទាហរណ៍៖ កិច្ចសន្យាប្រទានកម្ម។

កិច្ចសន្យាមូលា គឺជាកិច្ចសន្យាដែលភាគីទាំងសងខាងផ្តល់ការកាលិកដែលមានតម្លៃចូរទៅវិញទៅមក ។

ឧទាហរណ៍៖ កិច្ចសន្យាទិញ-លក់ កិច្ចសន្យាជួល ។ល។

-ការបែងចែកដោយផ្អែកលើអត្ថិភាព ឬនត្ថិភាពនៃកាតព្វកិច្ចដែលមាននៅក្នុងទំនាក់ទំនងដែលមានតម្លៃចូរ

កិច្ចសន្យាឯកតោភាគី គឺជាកិច្ចសន្យាដែលបង្កើតកាតព្វកិច្ចចំពោះភាគីតែម្ខាងនៃកិច្ចសន្យា។

ឧទាហរណ៍៖ ប្រទានកម្ម (និយមន័យមានចែងក្នុងមាត្រា ៥៦៨)។

កិច្ចសន្យាទ្វេភាគី គឺជាកិច្ចសន្យាដែលបង្កើតកាតព្វកិច្ចដែលមានទំនាក់ទំនងតម្លៃចូរចំពោះភាគីទាំងសងខាងនៃកិច្ចសន្យា។

ឧទាហរណ៍៖ កិច្ចសន្យាលក់ទិញ កិច្ចសន្យាការងារ

-ការបែងចែកដោយផ្អែកតាមអត្ថិភាព ឬនត្ថិភាពនៃបញ្ញត្តិនៃក្រុមរដ្ឋប្បវេណី

កិច្ចសន្យាមានឈ្មោះ គឺជាកិច្ចសន្យាដែលមានបញ្ញត្តិនៅក្នុងក្រុមរដ្ឋប្បវេណី។

ឧទាហរណ៍៖ កិច្ចសន្យាលក់ទិញ, កិច្ចសន្យាជួល, កិច្ចសន្យាខ្ចីបរិភោគ

កិច្ចសន្យាគ្មានឈ្មោះ គឺជាកិច្ចសន្យាដែលមិនមានបញ្ញត្តិនៅក្នុងក្រមរដ្ឋប្បវេណី។ ជាគោលការណ៍ បុគ្គល មានសេរីភាពក្នុងការធ្វើកិច្ចសន្យា ហេតុនេះបុគ្គលអាចធ្វើកិច្ចសន្យាដែលពុំមានចែងនៅក្នុងក្រមរដ្ឋប្បវេណីបាន កុំឲ្យ តែផ្ទុយនឹងសណ្តាប់ធ្នាប់សាធារណៈ។

៥. និយមន័យនៃសកម្មភាពឯកតោភាគី (មាត្រា ៣១២)

សកម្មភាពឯកតោភាគី គឺជាសកម្មភាពដែលដែលបង្កើត កែប្រែ ឬរំលត់នូវកាតព្វកិច្ច ដោយ បង្ហាញនូវនៃ ការចាត់ចែងទ្រព្យដោយភាគីម្ខាង ឬដោយអនុវត្តសិទ្ធិដែលបានទទួលតាមកិច្ចសន្យា ឬតាមបញ្ញត្តិនៃច្បាប់។

ឧទាហរណ៍៖ មកកសាសន៍ អថ្វយទាន ការលើកលែងកាតព្វកិច្ច ការបោះបង់កម្មសិទ្ធិ។

ចំពោះពាក្យសកម្មភាព ដែលបានបញ្ញត្តិក្នុងផ្នែកទី ៣, ផ្នែកទី ៤ និងផ្នែកទី ៦ នៃជំពូកទី១ នៃក្រមរដ្ឋ ប្បវេណី គឺសំដៅទៅលើកិច្ចសន្យា និងសកម្ម ភាពឯកតោភាគី (មាត្រា ១៥)។

ផ្នែកទី២ ប្រភេទ និង បែបយ៉ាងនៃកាតព្វកិច្ច

១. ប្រភេទនៃកាតព្វកិច្ច (មាត្រា ៣១៣)

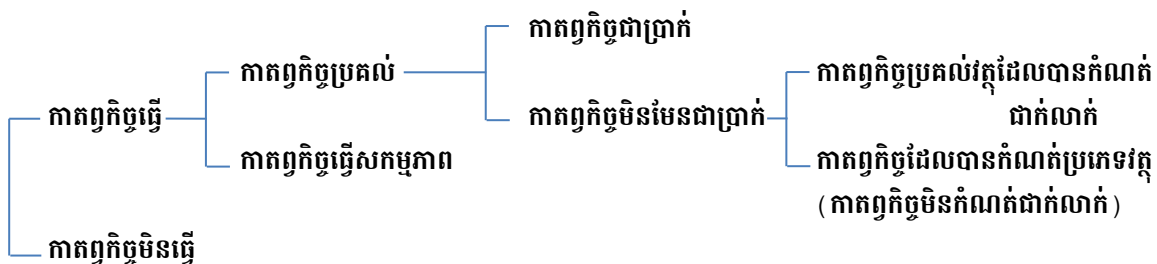

កាតព្វកិច្ចធ្វើ គឺជាកាតព្វកិច្ចដែលយកសកម្មភាពសកម្មរបស់កូនបំណុលធ្វើជាខ្លឹមសារ។

ឧទាហរណ៍ នៅក្នុងកិច្ចសន្យាម៉ៅការដែលយកការសាងសង់អគារធ្វើជាខ្លឹមសារ អ្នកម៉ៅការមានកាតព្វកិច្ច ដែលមានខ្លឹមសារជាការសាងសង់អគារ ដែលជាសកម្មភាពសកម្ម។ កាតព្វកិច្ចដែលមានខ្លឹមសារជាពលកម្ម ការធ្វើ បទឧទ្ទេសនាម ការសម្តែងជាអាទិ៍ ក៏ជាកាតព្វកិច្ចធ្វើដែរ។

កាតព្វកិច្ចមិនធ្វើ គឺជាកាតព្វកិច្ចដែលមានខ្លឹមសារមិនធ្វើនូវសកម្មភាពជាក់លាក់ណាមួយ។មិនសាង សង់សំណង់ណាដែលធ្វើឲ្យបាំងពន្លឺព្រះអាទិត្យជាដើម គឺជាឧទាហរណ៍នៃកាតព្វកិច្ចនេះ។

២. កាតព្វកិច្ចប្រគល់វត្ថុដែលបានកំណត់ជាក់លាក់ (មាត្រា ៣១៤)

២.១ និយមន័យ

កាតព្វកិច្ចប្រគល់វត្ថុដែលបានកំណត់ជាក់លាក់ គឺជាកាតព្វកិច្ចដែលមានគោលបំណងប្រគល់វត្ថុដែលបាន កំណត់ជាក់លាក់។ វត្ថុដែលបានកំណត់ជាក់លាក់ សំដៅទៅលើវត្ថុដែលគូភាគីបានកំណត់ដោយផ្ដោតសំខាន់ទៅ

លើសារធាតុនៃវត្ថុនោះ នៅពេលធ្វើប្រតិបត្តិការជាក់លាក់ណាមួយ ។ ដី អគារ វត្ថុសិល្បៈ រថយន្តជជុស ជាអាទិ៍ គឺ ជាឧទាហរណ៍។

ឧទាហរណ៍ A បានទិញរថយន្តម៉ាក Camery 2003 ពណ៌ខ្មៅ ដែលមានស្លាកលេខ 2A.0001 ពីលោក B ។ លោក A បានប្រគល់ប្រាក់ឲ្យលោក B គ្រប់ចំនួន ។ ចំណែកលោក B ត្រូវមានកាតព្វកិច្ចប្រគល់រថយន្តដូចបាន កំណត់យ៉ាងច្បាស់លាស់ក្នុងកិច្ចសន្យាទិញលក់ ឲ្យទៅលោក A ។

កាតព្វកិច្ចរបស់លោក B គឺជាកាតព្វកិច្ចប្រគល់វត្ថុដែលបានកំណត់ជាក់លាក់ ។

២.២ កាតព្វកិច្ច

ជាទូទៅ នៅមុនការប្រគល់វត្ថុដែលបានកំណត់ជាក់ កូនបំណុលជាអ្នកកាន់កាប់វត្ថុ ដែលជាកម្មវត្ថុនៃ ការប្រគល់ ហើយកាតព្វកិច្ចរបស់កូនបំណុលនឹងបញ្ចប់ នៅមានការប្រគល់វត្ថុទៅម្ចាស់បំណុល ។ ប្រសិនបើវត្ថុដែល ត្រូវប្រគល់មានការខូចខាត ដោយកំហុសរបស់កូនបំណុល និងបានប្រគល់ឲ្យទៅម្ចាស់បំណុល ហើយពុំបានចែង អំពីបញ្ហានេះនៅក្នុងកិច្ចសន្យាទេ តើត្រូវដោះស្រាយដោយរបៀបណា?

ក្រុមរដ្ឋប្បវេណី បានបញ្ញត្តិថា ចំពោះកាតព្វកិច្ចប្រគល់វត្ថុដែលបានកំណត់ជាក់លាក់ កូនបំណុលមាន ករណីយកិច្ចថែរក្សាវត្ថុនោះ ដោយប្រុងប្រយ័ត្នក្នុងនាមជាអ្នកគ្រប់គ្រងដីល្អ រហូតដល់ពេលប្រគល់វត្ថុនោះ (មាត្រា ៣១៤)។ ករណីយកិច្ចនេះ គឺជាករណីយកិច្ចដែលមានទំហំធំជាងករណីយកិច្ចប្រុងប្រយ័ត្នលើទ្រព្យសម្បត្តិរបស់ ខ្លួនទៀត ហើយត្រូវទទួលខុសត្រូវសងការខូចខាតនៃការមិនអនុវត្តកាតព្វកិច្ច ប្រសិនបើធ្វើឲ្យខូចខាត ឬបាត់បង់ កម្មវត្ថុ ដោយមានកំហុស ហើយផ្ទុយទៅនឹងករណីយកិច្ចថែរក្សាដោយប្រុងប្រយ័ត្នដ៏ល្អ។

៣. កាតព្វកិច្ចដែលបានកំណត់ប្រភេទវត្ថុ (មាត្រា ៣១៥)

៣.១ និយមន័យ

កាតព្វកិច្ចកំណត់ប្រភេទ ជាកាតព្វកិច្ចដែលកំណត់ដោយផ្អែកលើប្រភេទ គុណភាព និងបរិមាណ។

ឧទាហរណ៍ ក្នុងករណីអ្នកទិញ បានទិញម៉ាស៊ីនត្រជាក់កំណត់ប្រភេទជាក់លាក់ ១គ្រឿង ពីហាងលក់អគ្គិសនី អ្វីដែលហាងអគ្គិសនីត្រូវទទួលខុសត្រូវ គឺជាកាតព្វកិច្ចកំណត់ប្រភេទ។ ហាងអគ្គិសនី ត្រូវជ្រើសរើសម៉ាស៊ីន ត្រជាក់ដែលដូចគ្នាទៅនឹងប្រភេទ ដែលបានកំណត់នៅក្នុងកិច្ចសន្យាពីក្នុងឃ្លាំង រួចធ្វើការកំណត់ជាក់លាក់ ហើយ ត្រូវមានកាតព្វកិច្ចក្នុងការប្រគល់ម៉ាស៊ីនត្រជាក់នោះឲ្យទៅអ្នកទិញ។

៣.២ វិធីកំណត់

ចំពោះកាតព្វកិច្ចដែលបានកំណត់ប្រភេទនៃវត្ថុ ក្រោយពេលដែលកូនបំណុលបានកំណត់នូវកម្មវត្ថុដែលត្រូវ ផ្តល់ច្បាស់លាស់ និងបានបញ្ចប់សកម្មភាពចាំបាច់ដើម្បីផ្តល់វត្ថុដែលបានកំណត់នោះ កូនបំណុលមានករណីយកិច្ច ផ្តល់វត្ថុនោះតែប៉ុណ្ណោះ។ នេះជាការកំណត់កាតព្វកិច្ចដែលបានកំណត់ប្រភេទ។ សកម្មភាពចាំបាច់ដើម្បីផ្តល់ នឹង ប្រែប្រួលអាស្រ័យទៅតាមស្ថានភាពដែលត្រូវធ្វើការប្រគល់។ កាតព្វកិច្ចដែលកូនបំណុលត្រូវយកទៅប្រគល់ឲ្យ ពេល គឺនៅក្នុងកាតព្វកិច្ចដែលកូនបំណុលត្រូវយកទៅប្រគល់ឲ្យដល់កន្លែងរបស់ម្ចាស់បំណុល យើងអាចនិយាយថា សកម្មភាព

ចាំបាច់នឹងត្រូវបញ្ចប់នៅពេលកូនបំណុលបានយកទៅប្រគល់ឲ្យដល់អាសយដ្ឋានរបស់ម្ចាស់បំណុល។ ផ្ទុយទៅវិញ កាតព្វកិច្ចដែលម្ចាស់បំណុលត្រូវមកយក ពោលគឺនៅក្នុងកាតព្វកិច្ចដែលម្ចាស់បំណុលត្រូវត្រូវមកយកកម្មវត្ថុ យើង អាចនិយាយថា សកម្មភាពចាំបាច់នឹងត្រូវបញ្ចប់ នៅពេលដែលកូនបំណុលបានបែងចែកកម្មវត្ថុ និងរៀបចំសម្រាប់ ធ្វើការប្រគល់រួចរាល់ ហើយបានជូនដំណឹងអំពីការណ៍នោះទៅម្ចាស់បំណុល ។

៣.៣ កាតព្វកិច្ច

ក្រោយពីកាតព្វកិច្ចដែលបានកំណត់ប្រភេទនៃវត្ថុ ត្រូវបានកំណត់ កូនបំណុលមានកាតព្វកិច្ចផ្តល់នូវវត្ថុនោះ តែប៉ុណ្ណោះ។ នៅក្នុងឧទាហរណ៍ខាងលើ ប្រសិនបើជាកាតព្វកិច្ចដែលម្ចាស់បំណុលត្រូវមកយក ហើយក្នុងករណី ដែលហាងអគ្គិសនី បានជ្រើសរើសម៉ាស៊ីនត្រជាក់មួយគ្រឿងពីក្នុងឃ្លាំង ហើយបានរៀបចំប្រគល់ឲ្យអ្នកទិញ និង បានជូនដំណឹងរួចរាល់ ក្រោយពីពេលនោះទាក់ទងនឹងម៉ាស៊ីនត្រជាក់នោះ ហាងអគ្គិសនីដែលជាអ្នកលក់ មានត្រឹម តែកាតព្វកិច្ចផ្តល់តែប៉ុណ្ណោះ។ ទាក់ទងនឹងម៉ាស៊ីនត្រជាក់មួយគ្រឿងដែលបានកំណត់រួច ប្រសិនបើកូនបំណុលបាន ធ្វើឲ្យបាត់បង់មុនពេលប្រគល់ តើគួរតែប្រគល់នូវម៉ាស៊ីនត្រជាក់ផ្សេងទៀតដែលមានប្រភេទដូចគ្នាទៅម្ចាស់បំណុល បានដែរឬទេ? ករណីជារត្តជាក់លាក់ មិនមានកាតព្វកិច្ចប្រគល់វត្ថុជំនួសទេ គឺត្រូវដោយស្រាយដោយសងសំណងការ ខូចខាត។ ចំពោះកាតព្វកិច្ចដែលបានកំណត់ប្រភេទនៃវត្ថុ ក្រោយពេលបានកំណត់រួច កូនបំណុលមានកាតព្វកិច្ចផ្តល់ នូវវត្ថុនោះតែប៉ុណ្ណោះ ហេតុនេះអាចនិយាយបានថា មិនមានកាតព្វកិច្ចប្រគល់វត្ថុជំនួសទេ។ ប៉ុន្តែ ប្រសិនបើគ្រាន់ តែបានកំណត់ នៅក្នុងកាតព្វកិច្ចដែលបានកំណត់ប្រភេទនៃវត្ថុ ដោយសារតែមានលទ្ធភាពអាចធ្វើការផ្តល់នូវវត្ថុ ជំនួសបាន ហេតុនេះ ករណីដែលវត្ថុដែលត្រូវផ្តល់បានបាត់បង់ដោយសារកំហុសរបស់កូនបំណុល អាចធ្វើការបក ស្រាយថា ម្ចាស់បំណុលអាចទាមទារឲ្យប្រគល់វត្ថុជំនួសបាន។

ករណីសិក្សា

១. A បានទិញផ្លែស្វាយ ១០ផ្លែ ពីហាងលក់ផ្លែឈើ B ដោយមានខសន្យាថានឹងដឹកជញ្ជូនដល់ផ្ទះ A នៅថ្ងៃបន្ទាប់។ B បានរើសយកផ្លែស្វាយ ១០ផ្លែ រួចវេចខ្ចប់រួចរាល់។ ប៉ុន្តែ នៅយប់នោះ មានអគ្គិភ័យចេញពីផ្ទះ អ្នកជិតខាង ធ្វើឲ្យផ្លែស្វាយ ១០ផ្លែនោះ ឆេះអស់។ តើ A អាចទាមទារ B ឲ្យប្រគល់ផ្លែស្វាយ ១០ផ្លែផ្សេងទៀត បានដែរ ឬទេ?

កាតព្វកិច្ចរបស់ B គឺជាកាតព្វកិច្ចដែលបានកំណត់ប្រភេទនៃវត្ថុ។ ចំពោះកាតព្វកិច្ចដែលបានកំណត់ ប្រភេទ ក្រោយពេលដែលកូនបំណុលបានកំណត់កម្មវត្ថុដែលត្រូវផ្តល់ច្បាស់លាស់ និង ដែលបានបញ្ចប់ សកម្មភាពចាំបាច់ដើម្បីផ្តល់នូវវត្ថុដែលបានកំណត់ហើយនោះ កូនបំណុលមានករណីយកិច្ចផ្តល់នូវវត្ថុនោះ តែប៉ុណ្ណោះ (មាត្រា៣១៥ កថាខណ្ឌទី២)។ តើអាចនិយាយថា B បានបញ្ចប់សកម្មភាពចាំបាច់ដើម្បីផ្តល់នូវវត្ថុ វត្ថុដែលបានកំណត់ ឬទេ? កាតព្វកិច្ចរបស់ B គឺជាកាតព្វកិច្ចដែលកូនបំណុលត្រូវយកទៅប្រគល់ឲ្យ ហេតុនេះ

អាចនិយាយបានថា សកម្មភាពចាំបាច់ត្រូវបានបញ្ចប់នៅពេលដែលបានយកទៅដល់ផ្ទះរបស់ A និងបានប្រគល់ឲ្យ A ។ នៅក្នុងករណីសិក្សា B បានជ្រើសរើសស្វាយចំនួន ១០ផ្លែ និងបានវេចខ្ចប់រួចរាល់ ប៉ុន្តែ ពុំទាន់បានយកទៅដល់ផ្ទះរបស់ A នៅឡើយទេ។ ហេតុនេះ មិនអាចនិយាយថា B បានបញ្ចប់សកម្មភាពចាំបាច់ដើម្បីផ្តល់កម្មវត្ថុទេ ហើយកាតព្វកិច្ចដែលបានកំណត់ប្រភេទរបស់ B ក៏មិនទាន់បានកំណត់ដែរ ហេតុនេះ B មានករណីយកិច្ចផ្តល់វត្ថុជំនួស។ ដូច្នេះ A អាចទាមទារ B ឲ្យប្រគល់ផ្លែស្វាយ ១០ផ្លែផ្សេងទៀតបាន ។

២. A បានទិញផ្លែស្វាយ ១០ផ្លែ ពីហាងលក់ផ្លែឈើ B ដោយមានខសន្យាថាខ្លួននឹងទៅយក នៅថ្ងៃបន្ទាប់។ B បានរើសយកផ្លែស្វាយ ១០ផ្លែ រួចវេចខ្ចប់រួចរាល់ ហើយបានជូនដំណឹងតាមទូរស័ព្ទប្រាប់ A ថាបានរៀបចំរួចរាល់ហើយ ។ ប៉ុន្តែ នៅយប់នោះ មានអគ្គិភ័យចេញពីផ្ទះអ្នកជិតខាង ធ្វើឲ្យផ្លែស្វាយ ១០ផ្លែនោះ ឆេះអស់។ តើ A អាចទាមទារ B ឲ្យប្រគល់ផ្លែស្វាយ ១០ផ្លែផ្សេងទៀតបានដែរ ឬទេ?

A បានសន្យាថានឹងទៅយក ហេតុនេះកាតព្វកិច្ចរបស់ B គឺជាកាតព្វកិច្ចដែលម្ចាស់បំណុលត្រូវមកយក។ ករណីកាតព្វកិច្ចដែលម្ចាស់បំណុលត្រូវមកយក សកម្មភាពចាំបាច់នឹងបញ្ចប់ នៅពេលកូនបំណុលបានបែងចែកកម្មវត្ថុ ហើយបានរៀបចំការប្រគល់រួច និងបានជូនដំណឹងទៅម្ចាស់បំណុល នោះកាតព្វកិច្ចត្រូវបានកំណត់រួចរាល់។ ក្នុងករណីសិក្សា B បានជ្រើសរើសផ្លែស្វាយ ១០ផ្លែ ហើយបានវេចខ្ចប់រួចរាល់ និងបានជូនដំណឹងអំពីការណ៍នេះទៅ A តាមរយៈទូរស័ព្ទ ហេតុនេះគោលបំណងនៃកាតព្វកិច្ច ត្រូវបានកំណត់ជាផ្លែស្វាយ ១០ផ្លែនោះ ដូចនេះ B មិនចាំបាច់ប្រគល់វត្ថុជំនួសទេ។ ម៉្យាងទៀត ផ្លែស្វាយ ១០ផ្លែនោះ បានឆេះអស់ដោយសារអគ្គិភ័យពីផ្ទះអ្នកជិតខាង ហេតុនេះ ប្រសិនបើពុំមានស្ថានភាពពិសេសទេ B ពុំមានកំហុសទេ ហើយ B ក៏មិនមានករណីយកិច្ចសងសំណងការខូចខាតដោយផ្អែកលើការមិនអនុវត្តកាតព្វកិច្ចដែរ។ ដូច្នេះ តើ B អាចទាមទារថ្លៃទិញលក់ពី A បានដែរ ឬទេ? នេះគឺជាបញ្ហានៃការទទួលបន្ទុកហានិភ័យ។ ដោយសារកម្មវត្ថុដែលត្រូវផ្តល់បានកំណត់រួចរាល់ ហេតុនេះ មាត្រា ៤១៨ កថាខណ្ឌទី ២ និងមាត្រា ៤១៦ ត្រូវយកមកអនុវត្ត ពោលគឺកូនបំណុលមិនអាចទាមទារការកាត់បន្ថយតម្លៃវត្ថុដែលបានទេ ។ ដូចនេះ B មិនអាចទាមទារថ្លៃលក់ទិញពី A បានទេ។

៤. កាតព្វកិច្ចជាប្រាក់ (មាត្រា ៣១៦)

ក្នុងករណីដែលកម្មវត្ថុនៃកាតព្វកិច្ចជាប្រាក់ កូនបំណុលអាចសងរូបិយវត្ថុផ្សេងៗ តាមការជ្រើសរើសរបស់ខ្លួនបាន ។ ឧទាហរណ៍ នៅប្រទេសកម្ពុជា ប្រសិនបើគ្មានការកម្រិតអំពីរូបិយវត្ថុស្របច្បាប់ទេ អាចយកក្រដាសប្រាក់ ៥០០០ រៀល ១០០០០ រៀល ឬ ២០០០០ រៀល មកសងក៏បានដែរ។ ប៉ុន្តែម្ចាស់បំណុល និងកូនបំណុល អាចកំណត់ការសងរូបិយវត្ថុពិសេសបានដែរ (មាត្រា ៣១៦ កថាខណ្ឌទី១)។ រូបិយវត្ថុស្របច្បាប់ គឺជាអានុភាពដែលទទួលស្គាល់នូវមធ្យោបាយចុងក្រោយនៃការសម្របសម្រួលតាមរយៈតម្លៃ ដែលបង្ហាញដោយចំនួនទឹកប្រាក់នៅលើក្រដាសប្រាក់។

ក្នុងករណីដែលរូបិយវត្ថុពិសេសដែលបានកំណត់ជាកម្មវត្ថុនៃកាតព្វកិច្ច លែងជារូបិយវត្ថុស្របច្បាប់នៅពេលអនុវត្តកាតព្វកិច្ច កូនបំណុលអាចសងជារូបិយវត្ថុណាមួយផ្សេងទៀតបាន (មាត្រាដដែល កថាខណ្ឌទី ២)។

ក្នុងករណីដែលគុណតម្លៃបានកំណត់ការសងជារូបិយវត្ថុបរទេស បញ្ញត្តិខាងលើត្រូវយកមកអនុវត្តដូចគ្នា ។

៥. កាតព្វកិច្ចជារូបិយវត្ថុបរទេស (មាត្រា ៣១៧)

ក្នុងករណីកាតព្វកិច្ចត្រូវបានកំណត់ជារូបិយវត្ថុបរទេស កូនបំណុលអាចសងជារូបិយវត្ថុនៃព្រះរាជាណាចក្រកម្ពុជា ដោយគិតទៅតាមអត្រាប្តូររូបិយប័ណ្ណបរទេស នៅកន្លែងដែលត្រូវអនុវត្តកាតព្វកិច្ចនោះនៅពេលកំណត់អនុវត្ត។

ឧទាហរណ៍ ករណីលោក A បានខ្ចីប្រាក់លោក B ចំនួន ២០០\$ នោះនៅពេលអនុវត្ត លោក A អាចសងប្រាក់រៀលក៏បាន។ ករណីនេះ ត្រូវគណនាទៅតាមអត្រាប្តូរប្រាក់នៅប្រទេសកម្ពុជា នៅពេលអនុវត្តកាតព្វកិច្ច។ ប៉ុន្តែ ប្រសិនបើម្ចាស់បំណុល និងកូនបំណុល បានកំណត់ពិសេសផ្សេងពីនេះ ត្រូវអនុវត្តតាមការកំណត់នោះ។ ឧទាហរណ៍ ក្នុងករណីខាងលើ ប្រសិនបើ A និង B បានព្រមព្រៀងគ្នាថា ត្រូវតែសងជាប្រាក់ដុល្លារ នោះ A ត្រូវតែសងជាប្រាក់ដុល្លារ។

ករណីកូនបំណុលមានការយឺតយ៉ាវក្នុងការអនុវត្តសងរូបិយវត្ថុនៃព្រះរាជាណាចក្រកម្ពុជា ម្ចាស់បំណុលអាចទាមទារឲ្យកូនបំណុលសង ដោយគិតទៅតាមអត្រាប្តូររូបិយប័ណ្ណបរទេសនៅ ពេលកំណត់អនុវត្ត ឬនៅពេលដែលកូនបំណុលសងបាន។ ប៉ុន្តែបើមានការសន្យាផ្សេងរវាងម្ចាស់ បំណុល និងកូនបំណុល ត្រូវអនុវត្តទៅតាមការសន្យាពិសេសនោះ ។

ឧទាហរណ៍ Y ខ្ចីលុយពី X នៅថ្ងៃទី១៤ កុម្ភៈ ២០១៤ ចំនួន ១០០០០ដុល្លារ ហើយបានសន្យាថានឹងសងនៅថ្ងៃទី១៤ ខែមេសា ឆ្នាំ២០១៤ ប៉ុន្តែកូនបំណុលមានការយឺតយ៉ាវក្នុងការអនុវត្តរហូតដល់ថ្ងៃទី២៥ ខែមេសា ឆ្នាំ២០១៤។ ប្រសិនបើ Y សងជាប្រាក់រៀល នោះ X អាចទាមទារឲ្យ Y គណនាដោយផ្អែកតាមអត្រាប្តូរប្រាក់នៅថ្ងៃទី ១៤ ខែមេសា ឬ ថ្ងៃទី២៥ ខែមេសា ឆ្នាំ២០១៤ ក៏បាន។ ឧទាហរណ៍ អត្រាប្តូរប្រាក់នៅថ្ងៃទី ១៤ ខែមេសា គឺ ១\$ = ៤០០០៛ ប៉ុន្តែក្រោយមក ប្រាក់រៀលឡើងថ្លៃ នៅថ្ងៃទី ២៥ ខែមេសា ១\$ = ៣០០០៛ ប៉ុន្តែ ករណីនេះ ម្ចាស់បំណុលអាចទាមទារឲ្យគណនាទៅតាមអត្រាប្តូរប្រាក់នៅថ្ងៃទី ១៤ ខែមេសា ដែលជាពេលកំណត់សងបាន។ ករណីនេះ Y ត្រូវសងចំនួន ៤០លានរៀល។

៦. អត្រាការប្រាក់ដែលកំណត់ដោយច្បាប់ (មាត្រា ៣១៨)

ចំពោះកាតព្វកិច្ចដែលត្រូវបង្កើតការប្រាក់ ក្នុងករណីដែលគ្មានកំណត់ផ្សេង ត្រូវគិតអត្រាការ ប្រាក់ ៥ភាគរយ ក្នុងមួយឆ្នាំ ។

អត្រាការប្រាក់ដែលកំណត់ដោយច្បាប់ ត្រូវអនុវត្តចំពោះករណីដែលកាតព្វកិច្ចដែលភ្ជាប់នឹងការប្រាក់តាមច្បាប់ ឬតាមកិច្ចសន្យា លើកលែងតែភាគីព្រមព្រៀងអំពីអត្រាផ្សេងពីនេះ ។

ការប្រាក់ សំដៅលើទឹកប្រាក់ ឬវត្ថុជំនួសផ្សេងទៀត ដែលត្រូវសងជាថ្នូរនឹងការប្រើប្រាស់ ឬ វត្ថុធាតុដើម តាមរយៈពេលនៃការប្រើប្រាស់។ ដូច្នោះកាតព្វកិច្ចដែលជាប្រាក់ ឬវត្ថុដើម ត្រូវតែមានលក្ខណៈអាចជំនួសបាន ដូចជា កាតព្វកិច្ចជាប្រាក់ ឬអង្ករ ជាអាទិ៍ ហើយត្រូវតែជាអ្វីដែលក្លាយជា កម្មវត្ថុនៃកិច្ចសន្យាខ្លីបរិភោគ ។

កាតព្វកិច្ចដែលមានការប្រាក់ សំដៅលើកាតព្វកិច្ចដែលការប្រាក់នឹងកើតឡើងតាមច្បាប់ ឬ តាមកិច្ចសន្យា។

៧. ការប្រាក់សមាស (មាត្រា ៣១៩)

ការប្រាក់សមាស សំដៅលើការបន្ថែមការប្រាក់ទៅលើការប្រាក់ដែលមិនទាន់បានសង។

ករណីយើងយ៉ាងមិនបានសងការប្រាក់ សម្រាប់រយៈពេលពី ១ឆ្នាំឡើងទៅ ហើយទោះបីជាម្ចាស់បំណុលបាន ដាស់តឿនឲ្យសងយ៉ាងណាក៏ដោយ ក៏កូនបំណុលមិនព្រមសងការប្រាក់នោះ ម្ចាស់បំណុលអាចបូកការប្រាក់បញ្ចូល ក្នុងប្រាក់ដើមបាន (មាត្រា ៣១៩) ។

ដោយសារការប្រាក់សមាសបន្ថែមបន្តកម្រិតពាក់កណ្តាល ការប្រាក់សមាសនេះអាចធ្វើបាន លុះត្រាតែ ចំពេញតាមលក្ខខណ្ឌកំណត់។ មានន័យថា ករណីដែលកូនបំណុលខានសងការប្រាក់ ចាប់ពី១ឆ្នាំឡើងទៅប៉ុណ្ណោះ ។ ការកំណត់អត្រាការប្រាក់ប្រចាំខែ និងបញ្ចូលការប្រាក់នោះ ជាប្រាក់ដើម ១ខែក្រោយកូនបំណុលមិនសងប្រាក់ ត្រូវ តែហាមឃាត់ ទោះបីមានការព្រមព្រៀងរវាង ភាគីក៏ដោយ ក៏ការព្រមព្រៀងនោះគ្មានសុពលភាពទេ ។

៨. កាតព្វកិច្ចអនិយ័ត (មាត្រា ៣២១-មាត្រា ៣២៣)

៨.១ និយមន័យ

កាតព្វកិច្ចអនិយ័ត ជាករណីដែលកម្មវត្ថុនៃកាតព្វកិច្ច ត្រូវបានកំណត់ដោយការជ្រើសរើសក្នុងចំណោមការ ផ្តល់ច្រើនប្រភេទ។

ឧទាហរណ៍ កាតព្វកិច្ចដែលត្រូវបង់ជាប្រាក់៣០ដុល្លារ ឬកាតព្វកិច្ចផ្តល់កង់មួយគ្រឿង។

៨.២ អ្នកមានសិទ្ធិជ្រើសរើស

សិទ្ធិជ្រើសរើស ត្រូវបានផ្តល់ទៅឲ្យកូនបំណុល។ ប៉ុន្តែសិទ្ធិជ្រើសរើស អាចឲ្យទៅម្ចាស់បំណុល ឬតតិយជន បាន តាមរយៈការព្រមព្រៀងរវាងម្ចាស់បំណុល និងកូនបំណុល។

៨.៣ ការអនុវត្តសិទ្ធិជ្រើសរើស

មាត្រា៣២១ បានបញ្ញត្តិថា សិទ្ធិជ្រើសរើសត្រូវបានអនុវត្តដោយការជូនដំណឹងទៅភាគីម្ខាងទៀត។ ក្នុង ករណីកូនបំណុលមានសិទ្ធិជ្រើសរើស ការផ្តល់នូវកម្មវត្ថុដែលកូនបំណុលបានជ្រើសរើស ត្រូវចាត់ទុកថាបានអនុវត្ត សិទ្ធិជ្រើសរើសនោះ ។ ក្នុងករណីដែលតតិយជន (ជនដែលភាគីបានព្រមព្រៀងឲ្យជននោះមានសិទ្ធិជ្រើសរើស។ ប៉ុន្តែជននោះគ្មានកាតព្វកិច្ចអ្វីទាំងអស់ និងគ្មានការខាតបង់ ឬទទួលបានផលប្រយោជន៍អ្វីទាំងអស់) មានសិទ្ធិជ្រើស រើសសិទ្ធិនេះ ត្រូវបានអនុវត្តដោយការជូនដំណឹងទៅឲ្យកូនបំណុល និងម្ចាស់បំណុល។

ការជ្រើសរើសត្រូវមានអានុភាពប្រតិសកម្ម ចាប់តាំងពីពេលដែលកាតព្វកិច្ចបានកើតឡើង។មានន័យថា កាតព្វកិច្ចអនិយ័តត្រូវកំណត់ជាកាតព្វកិច្ច ដែលមានកម្មវត្ថុនៃតារាកាលិកតែមួយ។ ប៉ុន្តែ ដោយសារអានុភាពប្រតិ

សកម្ម ត្រូវចាត់ទុកតារាងកាលិកដែលបានកំណត់នោះ ថាជាកម្មវត្ថុនៃកាតព្វកិច្ច ចាប់តាំងពីពេលដែលកាតព្វកិច្ចនោះ បានកើតឡើង ។

៨.៤ ការផ្ទេរសិទ្ធិជ្រើសរើស

សិទ្ធិជ្រើសរើសត្រូវបានផ្ទេរទៅឲ្យភាគីម្ខាងទៀត ក្នុងករណីដែលភាគីមានសិទ្ធិជ្រើសរើស មិនអនុវត្តសិទ្ធិ នេះ។ ឧទាហរណ៍ បើកូនបំណុលមានសិទ្ធិជ្រើសរើស តែមិនអនុវត្តសិទ្ធិនេះ កម្មវត្ថុនៃកាតព្វកិច្ចមិនត្រូវបានកំណត់ ដូច្នោះទោះបីជាកូនបំណុលធ្លាក់ទៅក្នុងស្ថានភាពនៃការមិនអនុវត្តកាតព្វកិច្ច ដោយហួសពេលកំណត់សងក៏ដោយ ក៏ ម្ចាស់បំណុលមិនអាចបង្ខំឲ្យកូនបំណុលអនុវត្តកាតព្វកិច្ចភ្លាមបានឡើយ។ មានន័យថាប្រសិនបើកូនបំណុលមិនអនុ វត្តសិទ្ធិជ្រើសរើសទេ សិទ្ធិនេះ ត្រូវផ្ទេរទៅឲ្យម្ចាស់បំណុល។ ផ្ទុយទៅវិញ ប្រសិនបើម្ចាស់បំណុលមានសិទ្ធិជ្រើស រើសតាំងពីដំបូង ហើយមិនបានអនុវត្តសិទ្ធិនេះទេ សិទ្ធិនេះត្រូវផ្ទេរទៅឲ្យកូនបំណុល។ ប៉ុន្តែបើតតិយជនមានសិទ្ធិ នេះ តែមិនអនុវត្តសិទ្ធិនេះត្រូវផ្ទេរឲ្យកូនបំណុល (មាត្រា ៣២២ កថាខណ្ឌទី ២) ។

៨.៥ ការកំណត់កាតព្វកិច្ចអនិយ័តដោយអលទ្ធភាព

ករណីតារាងកាលិកក្នុងចំណោមតារាងកាលិកនានានៃកាតព្វកិច្ចអនិយ័ត ក្លាយជាមិនអាចប្រព្រឹត្តទៅបាន កាតព្វកិច្ចនោះនឹងត្រូវរលត់ បើកូនបំណុលគ្មានកំហុស ប៉ុន្តែបើកូនបំណុលមានកំហុសធ្វើឲ្យមិនអាចអនុវត្តតារាងកាលិក បាន នោះកាតព្វកិច្ចនឹងត្រូវប្តូរទៅជាការទទួលខុសត្រូវក្នុងការសងសំណងការខូចខាត។

- ភាគីណាមួយគ្មានកំហុសចំពោះអលទ្ធភាព៖ ក្នុងករណីដែលអនុញ្ញាតឲ្យកូនបំណុលអាចជ្រើសរើស តារាងកាលិកដែលមិនអាចប្រព្រឹត្តទៅរួច នោះម្ចាស់បំណុលនឹងទទួលបានការខូចខាតផលប្រយោជន៍ធ្ងន់ធ្ងរ ព្រោះតែមិន អាចទាមទារសំណងការខូចខាតជំនួសតារាងកាលិកបាន ដូច្នោះកាតព្វកិច្ចត្រូវកំណត់ជារត្ថុដែលនៅសល់។ អនុវត្តដូច គ្នាផងដែរ ចំពោះករណីដែលតតិយជនមានសិទ្ធិជ្រើសរើស។

ឧទាហរណ៍ ករណីកាតព្វកិច្ចដែលកូនបំណុលត្រូវផ្តល់សេះមួយក្បាល ឬ គោមួយក្បាលជាក់លាក់ឲ្យទៅ ម្ចាស់បំណុល ហើយសិទ្ធិជ្រើសរើសនៅកូនបំណុល នោះកាតព្វកិច្ចកាតព្វកិច្ចនឹងត្រូវកំណត់ជាគោមួយក្បាលនោះ ប្រសិនបើសេះមួយក្បាលនោះស្លាប់ មិនមែនដោយសារកំហុសរបស់គូភាគី (មាត្រា ៣២៣ កថាខណ្ឌទី ១) ។

- ភាគីដែលមានសិទ្ធិជ្រើសរើសមានកំហុសចំពោះអលទ្ធភាព៖ សិទ្ធិជ្រើសរើសត្រូវផ្ទេរទៅឲ្យភាគីម្ខាងទៀត។

ឧទាហរណ៍ នៅក្នុងករណីខាងលើ បើសេះមួយក្បាលនោះស្លាប់ដោយសារកំហុសរបស់ នោះសិទ្ធិជ្រើស រើស ត្រូវផ្ទេរទៅម្ចាស់បំណុល។ ម្ចាស់បំណុលអាចជ្រើសរើសឲ្យផ្តល់គោមួយក្បាលក៏បាន ឬ អាចជ្រើសរើសឲ្យផ្តល់ សេះមួយក្បាលនោះ រួចទាមទារឲ្យសងសំណងការខូចខាតដោយផ្អែកលើការមិនអនុវត្តកាតព្វកិច្ចក៏បាន (មាត្រា ៣២៣ កថាខណ្ឌទី ២) ។

- កូនបំណុលដែលគ្មានសិទ្ធិជ្រើសរើសមានកំហុសចំពោះអលទ្ធភាព៖ ករណីនេះបើម្ចាស់បំណុលមានសិទ្ធិ ជ្រើសរើស ហើយកូនបំណុលគ្មានសិទ្ធិជ្រើសរើសធ្វើឲ្យការផ្តល់តារាងកាលិកក្នុងចំណោមការ ផ្តល់តារាងកាលិកជា

ច្រើនមិនអាចប្រព្រឹត្តទៅរួច ។ ម្ចាស់បំណុលអាចជ្រើសរើសយកការផ្តល់តារាកាលិក ដែលក្លាយជាមិនអាចប្រព្រឹត្តទៅ រួចនោះ ហើយទាមទារឲ្យកូនបំណុលសងការខូចខាត ដោយផ្អែកលើអលទ្ធភាពក្នុងការអនុវត្តបាន។

ឧទាហរណ៍ ករណីកាតព្វកិច្ចដែលកូនបំណុលត្រូវផ្តល់សេះមួយក្បាល ឬ គោមួយក្បាលជាក់លាក់ឲ្យទៅ ម្ចាស់បំណុល ហើយសិទ្ធិជ្រើសរើសនៅម្ចាស់បំណុល ប្រសិនបើសេះមួយក្បាលនោះស្លាប់ ដោយសារកំហុសរបស់ កូនបំណុល នោះម្ចាស់បំណុលអាចទាមទារសំណងការខូចខាតពីកូនបំណុលបាន (មាត្រា ៣២៣ កថាខណ្ឌទី៣) ។

- ម្ចាស់បំណុលដែលគ្មានសិទ្ធិជ្រើសរើសមានកំហុសចំពោះអលទ្ធភាព៖ កូនបំណុលដែលមានសិទ្ធិជ្រើស រើស អាចជ្រើសរើសតារាកាលិកដែលមិនអាចប្រព្រឹត្តទៅរួចនោះ និងអាចរួចផុតពីការអនុវត្តកាតព្វកិច្ចបាន ។

នៅក្នុងឧទាហរណ៍ខាងលើ ករណីដែលសិទ្ធិជ្រើសរើសនៅកូនបំណុល ហើយសេះនោះបានស្លាប់ ដោយសារកំហុសរបស់ម្ចាស់បំណុល នោះកូនបំណុលអាចជ្រើសរើសយកការផ្តល់សេះនោះ ហើយរួចផុតពីការអនុ វត្តកាតព្វកិច្ច (មាត្រា ៣២៣ កថាខណ្ឌទី៤) ។

៩. សិទ្ធិលើបំណុល និងកាតព្វកិច្ចដែលមានភាគីច្រើននាក់ (មាត្រា ៣២៤)

បញ្ញត្តិអំពី ទំនាក់ទំនងនៃសិទ្ធិលើបំណុល ក្នុងករណីដែលមានម្ចាស់បំណុលច្រើន ចំពោះសិទ្ធិលើបំណុល មួយ។

កថាខណ្ឌទី ១ គឺជាបញ្ញត្តិស្តីពីសិទ្ធិលើបំណុលដែលអាចបែងចែកបាន។ ក្នុងករណីដែលមានម្ចាស់បំណុល ច្រើននាក់ចំពោះកាតព្វកិច្ចមួយ សិទ្ធិលើបំណុលនោះ ត្រូវក្លាយទៅជាសិទ្ធិលើបំណុលដែលត្រូវបានបែងចែកទៅ ម្ចាស់បំណុលនីមួយៗដោយមានភាគស្មើគ្នា លើកលែងតែការបង្ហាញឆន្ទៈផ្ទុយពីនេះ។ ឧទាហរណ៍នៃសិទ្ធិលើ បំណុលដែលអាចបែងចែកបាន រួមមាន សិទ្ធិទាមទារថ្លៃលក់រត្តកម្មសិទ្ធិអវិភាគ និងសិទ្ធិលើបំណុលជាប្រាក់ដែល សហសន្តតិជនមាន នៅពេលធ្វើសន្តតិកម្មរួមចំពោះសិទ្ធិលើបំណុលជាប្រាក់ជាអាទិ៍។

កថាខណ្ឌទី ២ និងទី៣ គឺជាបញ្ញត្តិស្តីពីសិទ្ធិលើបំណុលអវិភាគីយ៍។ សិទ្ធិលើបំណុលអវិភាគីយ៍ សំដៅទៅ លើករណីដែលម្ចាស់បំណុលច្រើននាក់ មានសិទ្ធិលើបំណុលដែលមានគោលបំណងឲ្យផ្តល់តារាកាលិកអវិភាគីយ៍មួយ។ សិទ្ធិលើបំណុលអវិភាគីយ៍ រួមមានសិទ្ធិលើបំណុលអវិភាគីយ៍តាមលក្ខណៈនៃសិទ្ធិលើបំណុល និងសិទ្ធិលើ បំណុលអវិភាគីយ៍ដោយការបង្ហាញឆន្ទៈរបស់ភាគី។ ឧទាហរណ៍នៃសិទ្ធិលើបំណុលអវិភាគីយ៍តាមលក្ខណៈនៃសិទ្ធិ លើបំណុល ដូចជា សិទ្ធិទាមទារឲ្យរើចេញពីផ្ទះមួយដែលមានភតិបតីច្រើននាក់ ឬ សិទ្ធិទាមទារឲ្យប្រគល់ក្នុងករណី ដែលបានទិញរថយន្តមួយរួមគ្នាជាដើម។ សិទ្ធិលើបំណុល អវិភាគីយ៍ដោយការបង្ហាញឆន្ទៈរបស់ភាគី គឺសំដៅទៅ លើករណីដែលកំណត់ឲ្យទៅជាមិនអាចបែងចែកបាន ដោយផ្អែកលើការព្រមព្រៀងរបស់ភាគី។ ឧទាហរណ៍ A និង B បានរួមគ្នាទិញដី និងខ្សាច់ ហើយបានបង្កើតខសន្យាពិសេសជាមួយអ្នកលក់ ថាមិនឲ្យផ្តល់ដោយបែងចែកតាម ស្ថានភាពនៃការដឹកជញ្ជូនទេ។

ម្ចាស់បំណុលនៃសិទ្ធិលើបំណុលអវិភាគីយ៍ អាចទាមទារឲ្យកូនបំណុលអនុវត្តកាតព្វកិច្ចសម្រាប់ ម្ចាស់ បំណុលទាំងអស់បាន។ សម្រាប់ម្ចាស់បំណុលទាំងអស់ មានន័យថា ប្រសិនបើម្ចាស់បំណុលម្នាក់បានធ្វើការទាមទារ

ការទាមទារនោះដូចជាការទាមទាររបស់ម្ចាស់បំណុលទាំងអស់ដែរ ។ ហេតុនេះ ប្រសិនបើម្ចាស់បំណុលនៃសិទ្ធិលើ បំណុលអវិភាគីយ៍ណាម្នាក់បានទាមទារឲ្យកូនបំណុលអនុវត្តកាតព្វកិច្ច អានុភាពនៃការផ្អាកអាជ្ញាយុកាលដោយផ្អែក លើការទាមទារ ក៏កើតមានចំពោះម្ចាស់បំណុលផ្សេងទៀតផងដែរ។ ម៉្យាងទៀត កូនបំណុលអាចអនុវត្តកាតព្វកិច្ច ចំពោះម្ចាស់បំណុលណាម្នាក់សម្រាប់ម្ចាស់បំណុលទាំងអស់បាន។ ការអនុវត្តកាតព្វកិច្ចសម្រាប់ម្ចាស់បំណុលទាំង អស់ មានន័យថា ប្រសិនបើកូនបំណុលណាម្នាក់ បានសងទៅម្ចាស់បំណុលណាម្នាក់រួចហើយ ការសងនោះនឹងមាន នៅក្នុងទំនាក់ទំនងរវាងម្ចាស់បំណុលទាំងអស់។

កថាខណ្ឌទី ៣ បញ្ញត្តិពីអានុភាពនៃហេតុដែលបានកើតឡើងចំពោះម្ចាស់បំណុលអវិភាគីយ៍ណាម្នាក់ ឬ សកម្មភាពរបស់ម្ចាស់បំណុលអវិភាគីយ៍ណាម្នាក់ ដែលកើតមានចំពោះម្ចាស់បំណុលអវិភាគីយ៍ផ្សេងទៀត។ ជា គោលការណ៍ អានុភាពនៃហេតុដែលបានកើតឡើងចំពោះម្ចាស់បំណុលអវិភាគីយ៍ណាម្នាក់ ឬសកម្មភាពរបស់ម្ចាស់ បំណុលអវិភាគីយ៍ណាម្នាក់ មិនមានអានុភាពចំពោះម្ចាស់បំណុលអវិភាគីយ៍ផ្សេងទៀតឡើយ។ ឧទាហរណ៍នៃ សកម្មភាពរបស់ម្ចាស់បំណុលអវិភាគីយ៍ណាម្នាក់ គឺករណីដែលម្ចាស់បំណុលអវិភាគីយ៍ណាម្នាក់ធ្វើការទូទាត់ជាមួយ កូនបំណុល ហើយឧទាហរណ៍នៃហេតុដែលបានកើតឡើងចំពោះម្ចាស់បំណុលអវិភាគីយ៍ណាម្នាក់ គឺអានុភាពនៃព្យា កុលភាព ឬអាជ្ញាយុកាលនៃការរំលត់សិទ្ធិដែលកើតឡើងចំពោះម្ចាស់បំណុលអវិភាគីយ៍ណាម្នាក់ ពុំមានអានុភាព ចំពោះម្ចាស់បំណុល អវិភាគីយ៍ផ្សេងទៀតទេ ហើយម្ចាស់បំណុលអវិភាគីយ៍ផ្សេងទៀត អាចទាមទារឲ្យអនុវត្ត កាតព្វកិច្ចទាំងមូលបាន។ ប៉ុន្តែ ក្នុងករណីដែលកូនបំណុលធ្វើនវកម្មជាមួយម្ចាស់បំណុលអវិភាគីយ៍ណាម្នាក់ ឬ ទទួលការលើកលែងពីម្ចាស់បំណុលអវិភាគីយ៍ណាម្នាក់ ប្រសិនបើកូនបំណុលនោះអនុវត្តកាតព្វកិច្ចទាំងអស់ ឬមួយ ភាគ ដោយផ្អែកលើការទាមទាររបស់ម្ចាស់បំណុលអវិភាគីយ៍ផ្សេងទៀត កូនបំណុលអាចទាមទារឲ្យសងមកវិញនូវ ផលប្រយោជន៍ដែលម្ចាស់បំណុលអវិភាគីយ៍ម្នាក់នោះត្រូវទទួល ប្រសិនបើម្ចាស់បំណុលអវិភាគីយ៍នោះមិនបាន បាត់បង់សិទ្ធិរបស់ខ្លួន។

កថាខណ្ឌទី ៤ បញ្ញត្តិពីការយកមាត្រា ៩២១ ដល់មាត្រា ៩៣៧ មកអនុវត្តក្នុងករណីដែលមានកូនបំណុល ច្រើននាក់ ចំពោះសិទ្ធិលើបំណុលមួយ។

ISBN-13: 978-99963-26-09-7



9 789996 326097

ក្រសួង
សេដ្ឋកិច្ច
និង
ហិរញ្ញវត្ថុ

ឧបត្ថម្ភជោយ



ទីភ្នាក់ងារសហប្រតិបត្តិការអន្តរជាតិ
នៃប្រទេសជប៉ុន (JICA)

ហាមលក់